

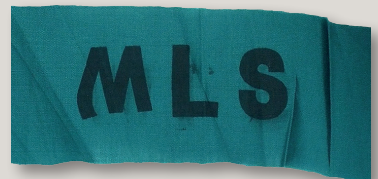

VYTAUTO DIDŽIOJO KARO MUZIEJUS 2013 METAIS

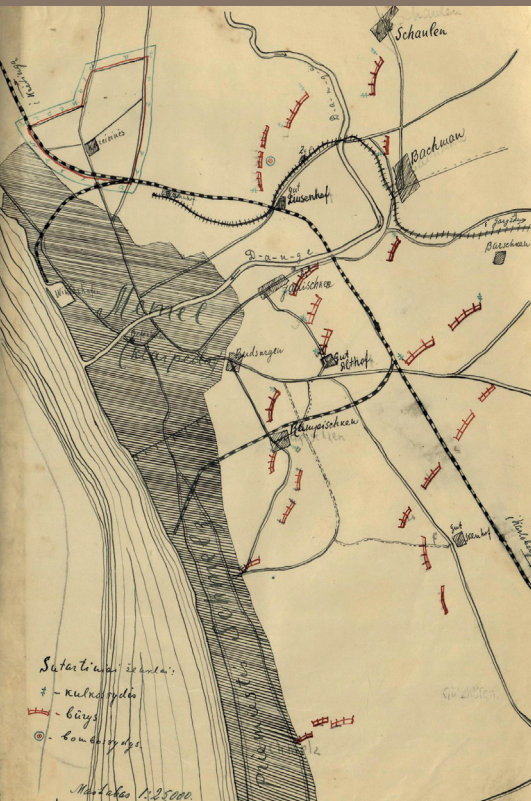

VYTAUTO DIDŽIOJO KARO MUZIEJUS



VYTAUTO DIDŽIOJO
KARO MUZIEJUS
2013 METAIS

ALMANACHAS

KAUNAS 2014

SPAUDINIŲ RENGIMO LEIDYBAI KOMISIJA:

Komisijos pirmininkas ir atsakingasis redaktorius –
Eduardas Brusokas, *LDK karybos istorijos ir archeologijos*
skyriaus vedėjas.

Komisijos nariai:

dr. Andriejus Stolarovas, *Karybos istorijos (1795–1940) skyriaus*
vyriausiasis muziejininkas,

Vidmantas Airini, *Rinkinių apskaitos ir apsaugos skyriaus*
vyriausiasis muziejininkas,

Lina Kasparaitė, *Edukacijos ir informacijos skyriaus*
vyriausioji muziejininkė,

Marius Pečiulis, *Karybos istorijos (1795–1940) skyriaus*
vyriausiasis muziejininkas.

Recenzentai:

prof. dr. Jonas Vaičenonis, *Vytauto Didžiojo universiteto*
Humanitarinių mokslų fakulteto prodekanas,

dr. Gintautas Surgailis, *Generolo Jono Žemaičio Lietuvos karo akademijos*
prorektorius mokslui ir studijoms.

Kalbos redaktorius Žilvinas Tamošaitis

Fotografas Artūras Užgalis

Dizainerė Violeta Pikčiūnaitė

ISSN 2029-3259

© Krašto apsaugos ministerija, 2014

© Vytauto Didžiojo karo muziejus, 2014

TURINYS

MOKSLINIAI IR MOKSLO POPULIARINAMIEJI STRAIPSNIAI

ŠV. JURGIO KARDAS „UŽ DRĄSĄ“ <i>Dr. Andriejus Stolarovas, Marius Pečiulis</i>	5
1923 M. LIETUVOS KARINĖ AKCIJA KLAIPĖDOS KRAŠTE <i>Edvinas Vaidotas</i>	16
PIRMOJI KARIUOMENĖS IR VISUOMENĖS SUARTINIMO ŠVENTĖ VYTAUTO DIDŽIOJO KARO MUZIEJAUS SODELYJE <i>Lina Kasparaitė-Balaišė</i>	42
AVIACINIS KULKOSVAIDIS MG 151/20 <i>Laurynas Tamulynas</i>	51
LIETUVOS KARIUOMENĖS KARININKAI – ANTINACINIO PASIPRIEŠINIMO DALYVIAI, ŠTUTHOFO KONCENTRACIJOS STOVYKLOS KALINIAI <i>Antanas Jankūnas</i>	63

ŠALTINIŲ PUBLIKACIJA

AMŽININKAI APIE BRG. GEN. VLADĄ NAGEVIČIŲ <i>Dr. Aušra Jurevičiūtė</i>	74
---	----

EKSPozICIJOS IR PARODOS

KLAIPĖDOS KRAŠTO SUKILIMUI – 90 <i>Edvinas Vaidotas</i>	82
„LIETUVOS KARIUOMENĖ 1920–1940 M.“ <i>Dr. Andriejus Stolarovas</i>	86
NAUJA SENA „LITUANICOS“ MEMORIALINĖ EKSPozICIJA <i>Dalė Naujalienė</i>	88
LIETUVOS KARALYSTĖS KARIAI XIII A. <i>Kristina Rickevičiūtė</i>	100
LIETUVOS DIDŽIOJI KUNIGAİKŠTYSTĖ SENOJOJE KARTOGRAFIJOJE <i>Virginija Gureckienė</i>	105

MUZIEJAUS RINKINIAI

ĮDOMIAUSI 2013 METŲ EKSPONATAI

Janina Karosevičiūtė..... 112

VYTAUTO DIDŽIOJO KARO MUZIEJUS – PROJEKTO
„LIETUVOS VALSTYBINGUMO ISTORINIS PAVELDAS
ELEKTRONINĖJE ERDVĖJE“ PARTNERIS

Danguolė Graibuvienė 117

MUZIEJAUS KRONIKA

MUZIEJAUS ISTORINĖ KRONIKA (1976–1980)

Dr. Aušra Jurevičiūtė, Antanas Jankūnas, Algirdas Markūnas 124

VYTAUTO DIDŽIOJO KARO MUZIEJAUS 2013 METŲ KRONIKA

Regina Rajeckienė 175

PRO MEMORIA

DEŠIMTMEČIUS PASKYRĘS MUZIEJUI

J. Karosevičiūtė 221

ŠV. JURGIO KARDAS „UŽ DRAŠĄ“

Dr. Andriejus Stolarovas, Marius Pečiulis

ĮVADAS

Šv. Jurgio (rus. СВЯТОГО ГЕОРГИЯ, Šv. Georgijaus) kardas „Už drašą“ – vienas išpūdingiausių carinės Rusijos imperijos valstybinių apdovanojimų. Šio nepaprasto ginklo vertė slypi istorinėje ir simbolinėje jo reikšmėje. Apdovanojimas buvo teikiamas kaip imperatoriaus malonės ženklas už išskirtinius karinius nuopelnus, todėl natūralu, kad jį gauti svajoto daugelis Rusijos karininkų. Tarp gavusiųjų šį kardą buvo ir keli lietuviai. Plačiai žinomos istorinės aplinkybės lėmė, kad prieš atsikuriant nepriklausomai Lietuvos Respublikai jie tarnavo carinės Rusijos kariuomenėje. Vienas tokių – Rusijos kariuomenės generolas majoras ir Lietuvos kariuomenės generolas Silvestras Žukauskas. Jo tarnyba carinės Rusijos kariuomenėje taip pat buvo paženklinta šiuo apdovanojimu – Šv. Jurgio kardu „Už drašą“, kuris vėliau tapo Vytauto Didžiojo karo muziejaus (toliau – VDKM) eksponatu.

Didžiausi informacijos klodai, susiję su ginklo istorija, slypi Rusijos archyvuose, prie kurių dėl objektyvių priežasčių šio darbo autoriai neturėjo galimybės prisiliesti. Iš dalies spragą užpildė Lietuvos centriname valstybės ir asmeniniame Vytauto Didžiojo karo muziejaus direktoriaus pavaduotojo Arvydo Pociūno archyvuose saugoma informacija – dokumentai, leidžiantys susipažinti su lietuvių karininkų biografijomis ir jų tarnybos carinės Rusijos kariuomenėje faktais. Šv. Jurgio kardas „Už drašą“ dar nėra sulaukęs atskiro Lietuvos istorijos tyrėjų dėmesio, todėl rašant šį straipsnį buvo remiamasi VDKM ginklų rinkiniais, internetiniais šaltiniais, kuriuose publikuojami rusų autorių darbai, ir įvairiomis istoriografinėmis pozicijomis.

Remdamiesi minėta informacija, šiame straipsnyje atskleisime Šv. Jurgio kardo „Už drašą“ priešistorę, istoriją ir poistorę. Šiam tikslui pasiekti apžvelgsime ginklo teikimo aplinkybes, tradicijas, įvardysime lietuvius karininkus, apdovanotus šiuo ginklu ir pratęsusius savo tarnybą jau atkurtos Lietuvos kariuomenėje, taip pat supažindinsime su šio apdovanojimo nešiojimo galimybėmis¹.

¹ Straipsnyje visos datos rašomos naujuoju (Grigaliaus kalendoriaus – aut. past.) stiliu, kuris XX a. senuoju (Julijaus kalendoriaus – aut. past.) lenkė 13 d. Taip pat rašant apie ginklo poistorę ir apdovano tuosius lietuvių karininkus, aiškumo dėlei bus minimas aukščiausias Lietuvos kariuomenėje ištarnautas karinis laipsnis, nes nagrinėjant jų karinės biografijos faktus ne visur yra pateikiama apdovanojimo data, laipsnis, dalinys, aplinkybės ir pan.

ŠV. JURGIO KARDAS „UŽ DRĄSĄ“ – ĮSTEIGIMAS, TEIKIMAS IR TRADICIJOS

XVIII a. pradžioje Rusiją valdant carui Petru I, gimė tradicija aukščiausio rango reguliariosios kariuomenės karininkus už išskirtinius karinius žygius apdovanoti šaltuoju ginklu. Tiesa, atskirų dovanojimo atvejų buvo galima aptikti ir anksčiau – dar Maskvos Didžiosios Kunigaikštystės laikais, tačiau nėra tiksliai žinoma, už kokius konkrečius nuopelnus ginklai buvo teikiami. Todėl nusistovėjo tradicija šaltojo ginklo kaip apdovanojimo istorijos pradžia Rusijoje laikyti būtent Petro I epochą. Vienas pirmųjų tiksliai žinomų ginklo dovanojimo už atliktus karinius žygius atvejų datuojamas 1720 m. rugpjūčio 7 d.² Šią dieną kunigaikščio Michailo Golicino (Михаилъ Михайловичъ Голицынъ) vadovaujamas Rusijos karinis laivynas sutriuškino Švedijos eskadrą prie Granhamno salos (dab. Suomija). Už šią pergalę imperatorius Petras I įteikė M. Golicinui špagą³.

Ilgainiui ginklo teikimo už karinius nuopelnus pavyzdžių radosi vis daugiau. Tiesa, toks apdovanojimas neturėjo jokios nusistovėjusios ar kaip nors kitaip juridškai įtvirtintos teikimo tvarkos. Taip pat nebuvo reglamentuota ir kokios rūšies šaltieji ginklai turėtų būti dovanojami. Iki pat XVIII a. antrosios pusės karininkams buvo teikiami įprastiniai, generalitetui skirti reguliariosios kariuomenės šaltieji ginklai. Iš kitų juos išskyrė tik paausutos ir brangiaisiais akmenimis papuoštos detalės⁴.

XVIII a. antroje pusėje Rusija įsivėlė į daugiau nei 100 metų trukusius karus su Osmanų imperija. 1768–1774 m. įvyko pirmasis, 1787–1791 m. – antrasis Rusijos–Turkijos karas⁵. Taip pat 1788 m. atsinaujino kariniai veiksmai su Švedija, pastarajai siekiant susigrąžinti prarastas žemes. Rusijos karių parodyta narsa ir herojiškumas valstybei sunkiu metu reikalavo atitinkamo įvertinimo, todėl neatsitiktinai 1788 m. išsiplėtė ir apdovanojamų šaltuoju ginklu asmenų ratas. Nuo šiol tokią teisę greta generolų įgijo ir kiti aukštesniojo rango karininkai. Už birželio 18 d. mūšius prie Očakovo tvirtovės⁶ (dab. Ukraina) apdovanoti

² Георгиевское оружие и ордена, <<http://www.istpravda.ru/artifacts/3462/>>, [žiūrėta: 2013 10 31].

³ Д. Н. Бантыш-Каменский, 6-й Генерал-Фельдмаршалъ Князь Михаилъ Михайловичъ Голицынъ, Биографии российских генералиссимусов и генерал-фельдмаршалов, <<http://militera.lib.ru/bio/bantysh-kamensky/08.html>>, [žiūrėta: 2013 11 08].

⁴ А. Н. Кулинский, Русское холодное оружие XVIII–XX вв., Санкт Петербург, 2001, т. 1, с. 224.

⁵ Rusijos istoriografijoje vyrauja tendencija šį karų ciklą įvardyti ne Rusijos–Osmanų imperijos, bet Rusijos–Turkijos karais. А. А. Керсеновский, История русской армий, Москва, 1999, с. 125, 148.

⁶ Mūšyje dėl Očakovo tvirtovės dalyvavo ir lietuvis poručikas Ignotas Katkevičius, tarnavęs grenadierių Sibiro pulke. Už mūšyje pademonstruotą drąsą jis buvo pakeltas į kapitono laipsnį. Plačiau žiūrėti L. Klimka, Gyvenimas spalvingesnis už nuotykių romaną, <http://www.lrt.lt/naujienos/nuomenes/10/3270/gyvenimas_spalvingesnis_uz_nuotykiu_romana>, [žiūrėta: 2013 11 11].



Įrašas „За храбрость“ (Už drąsą) ant Šv. Jurgio kardo efeso kryžmos. Rusija, XX a. pr.
Vytauto Didžiojo karo muziejaus (toliau – VDKM) ginklų rinkiniai, Gb–1127

pirmieji 20 karininkų. Jiems įteikti auksiniai ginklai buvo paprastesni – špagos be papuošimų brangiaisiais akmenimis, tik su įrašu „Už drąsą“ ant efeso⁷. Tiesa, ant pirmųjų 8 ginklų įrašą „Už drąsą“ pakeitė tikslesnė formuluotė – „Už drąsą, parodytą 1788 m. birželio 7 d. (senuoju stiliumi – aut. past.) mūsų prie Očakovo užutėkio metu“ (За мужество, оказанное в сражении 7 июня 1788 года на лимане Очаковском)⁸. Tačiau ilgainiui nusistovėjo tendencija naudoti trumpesnį įrašo variantą, išgraviruotą ant apsauginio efeso lankelio. Per visą XVIII a. auksiniai ginklai buvo įteikti iš viso 280 Rusijos reguliariosios kariuomenės ir laivyno karininkų⁹.

Bėgant laikui, auksinio ginklo reikšmė vis labiau augo. Jau XIX a. pradžioje šis apdovanojimas buvo vienas iš svarbiausių, kurį gauti svajoto daugelis Rusijos kariuomenės karininkų¹⁰. Aptariamuoju metu atsirado pirmasis dokumentas, kuriuo bandyta sunorminti karininkų apdovanojimo šaltuoju ginklu tvarką. 1807 m. spalio 10 d. išėjo Rusijos imperatorius Aleksandro I (Александр I Павлович, 1801–1825) įsakymas. Jame skelbiama, kad už išskirtinius karinius žygius generalitetui, štabo ir aukštesniojo rango karininkams bus įteikiamos auksinės špagos, papuoštos deimantais (arba be jų) su įrašais¹¹. Taip pat auksinis ginklas prilygintas ordinui, o visi jį gavusieji asmenys nuo šio momento bus įtraukti į Rusijos ordinų kavaliierių sąrašus. Tačiau galima pastebėti, kad šio įsakymo traktuotės buvo gana laisvai interpretuojamos, ka-

⁷ Efesas (vok. Gefäß) – šaltojo ginklo (kardo, rapyros, špagos) rankena su metaline apsauga laikinčiai rankai. Tarptautinių žodžių žodynas, <<http://www.tzz.lt/e/efesas>>, [žiūrėta: 2013 11 11].

⁸ В. Дуров, Храбрость гроссмейстера, Вокруг Света, <<http://www.vokrugsveta.ru/vs/article/165/>>, [žiūrėta: 2013 11 07].

⁹ Ten pat.

¹⁰ Ten pat.

¹¹ Е. Молло, Русское холодное оружие 19-го века, Военно-Историческая Библиотека „Военной Были“, Лондон, 1961, Но. 2, с. 8.



Šv. Jurgio IV laipsnio ordino ženklas ant Šv. Jurgio kardo „Už drąsą“ rankenos galvos plokštelės. Rusija, XX a. pr. VDKM ginklų rinkiniai, Gb-1127



Imperatoriaus Nikolajaus II monograma ant Šv. Jurgio kardo „Už drąsą“ efeso. Rusija, XX a. pr. VDKM ginklų rinkiniai, Gb-1127

dangi XIX a. pradžioje greta špagų buvo teikiami ir kardai¹². Tam įtakos galėjo turėti ir prasidėjusi Napoleono karų epocha, kai apdovanojimas auksiniu ginklu įgijo masiškumo požymių: 1805–1812 m. juo buvo apdovanota daugiau nei 900 karininkų¹³.

Tuo pačiu metu atsirado ryškesnė takoskyra tarp auksinio ginklo su papuošimais ir be jų. Generolams majorams ir žemesnio rango karininkams bei atitinkamus laipsnius turintiems laivyno karininkams buvo teikiamas ginklas be papuošimų, tik su įrašu „Už drąsą“. Generolams leitenantams ir aukštesniojo rango karininkams buvo dovanojamas ginklas su briliantais ir platesniu įrašu, paaiškinančiu, už ką asmuo gavo šį apdovanojimą¹⁴.

XIX a. viduryje auksinio ginklo istorijoje įvyko keletas svarbių pokyčių. Iki 1844 m. teisę teikti šį apdovanojimą turėjo tik imperatoriaus institucija. Nuo šiol auksinio ginklo be papuošimų dovanojimas perleistas ordinų kapitulai, o auksinio ginklo su papuošimais atveju palikta galioti senoji tvarka¹⁵. 1849 m. nutarta auksinius ginklus gaminti tik iš pavyzdžių, tuo metu naudojamų ginkluotėje. Karininkams, anksčiau apdovanotiems senesnio pavyzdžio ginklais, leista

¹² А. Н. Кулинский, Русское холодное оружие XVIII–XX вв..., с. 224.

¹³ В. Дуров, Хитрость гротсмейстера, Вокруг Света, <<http://www.vokrugsveta.ru/vs/article/165/>>, [žiūrėta: 2013 11 07].

¹⁴ А. Н. Кулинский, Русское холодное оружие XVIII–XX вв..., 224.

¹⁵ В. Дуров, Хитрость гротсмейстера, Вокруг Света, <<http://www.vokrugsveta.ru/vs/article/165/>>, [žiūrėta: 2013 11 07].

juos nešioti, tačiau tik nerikiuotėje. Taip pat reglamentuota, kad dovanojamo ginklo rankena turi būti padengta auksu. Tiesa, tokia praktika nebuvo novatoriška, kadangi rankenos buvo auksuojamos ir anksčiau, tačiau dabar ji įgijo juridinį pagrindą. Pasitaikė ir išskirtinių atvejų, kai rankena būdavo pagaminta iš gryno aukso, tačiau tai tik išimtis¹⁶. Nuo 1857 m. visi karininkai, taip pat ir aukštesniojo rango (generolai), anksčiau apdovanoti auksiniais ginklais, pervesti į kitą kariuomenės ginklų rūšį, turėjo nešioti to tipo ginklą, koks buvo būdingas tai rūšiai¹⁷.

Nuo XIX a. vidurio atsiranda vis daugiau elementų, siejančių šį ginklą su Šv. Jurgio apdovanojimu. 1855 m. pradėtas naudoti Šv. Jurgio juostelės spalvas atitinkantis kardasaitis vietoje įprastinio (auksinis ginklas nuo 1832 m. buvo nešiojamas apskritai be jokio kardasaičio – aut. past.), o nuo 1869 m. apdovanotieji auksiniu ginklu buvo įtraukiami į Šv. Jurgio ordino kavalierių sąrašus¹⁸. 1878 m. generolams, apdovanotiems auksiniu ginklu su papuošimais, liepta už savo pinigus pasigaminti auksinio ginklo kopijas, kurias jie turėjo nešioti rikiuotėje. Pakaitinis ginklas privalėjo turėti Šv. Jurgio juostos spalvų kardasaitį ir prie efeso pritvirtintą sumažintą Šv. Jurgio IV laipsnio ordino kopiją¹⁹. Šios taisyklės nebuvo taikomos Šv. Jurgio ginklui be papuošimų.

1913-ieji tapo svarbiausiais metais auksinio ginklo istorijoje. Pirmojo pasaulinio karo išvakarėse buvo patvirtintas auksinio ginklo statusas, kuriuo jam suteiktas Šv. Jurgio vardas ir prilyginimas ordinui. Tiesa, jis tebebuvo kaip atskiras, nepriklausomas apdovanojimas. Statute pagrindiniais skiriamaisiais Šv. Jurgio ginklo elementais laikomi šie:

- Užrašas „Už drąsą“ ant apsauginio efeso lankelio arba ant kryžmos;
- Rankenos apačioje prie horizontalios plokštumos privalo būti pritvirtinta sumažinta Šv. Jurgio IV laipsnio ordino kopija;
- Lauro šakų ornamentu papuoštos paaukuotos žalvarinės makšties dalys;
- Imperatoriaus, valdžiusio tuo metu, kada ginklu apdovanojamam asmeniui buvo suteiktas pirmasis karininko laipsnis, monograma ant efeso;
- Šv. Jurgio spalvų kardasaitis²⁰;
- Generolams ir admirolams teikiamas Šv. Jurgio ginklas papildomai puošiamas briliantais, o vietoje įrašo „Už drąsą“ nurodoma, už ką jis yra įteiktas.

¹⁶ E. Молло, Русское холодное оружие 19-го века..., с. 8.

¹⁷ А. Н. Кулинский, Русское холодное оружие XVIII–XX вв..., с. 230.

¹⁸ Ten pat, с. 225; Георгиевское оружие и ордена, <<http://www.istpravda.ru/artifacts/3462/>>, [žiūrėta: 2013 10 31].

¹⁹ А. Н. Кулинский, Русское холодное оружие XVIII–XX вв..., с. 225.

²⁰ Ten pat, p. 230.

Statute pabrėžiama, kad Šv. Jurgio ginklo apdovanojimas įsteigtas siekiant pagerbti generolus, admiralus ir vyresnius karininkus už neeilinius karinius žygius. Taip pat nurodytos šaltųjų ginklų rūšys, kurios gali būti traktuojamos kaip Šv. Jurgio ginklai. Jais laikomi špagos, kardai, palašai, šaškės, kortikai. Tiesa, palikta ir ankstesnė XIX a. redakcija, kurioje nurodoma, kad visi šie ginklai turi atitikti pavyzdžius, tuo laikotarpiu naudojamus reguliariosios kariuomenės ginkluotėje. Šv. Jurgio ginklo, papuošto briliantais, teikimo teisė palikta imperatoriui, o paprastesnę variantą (be papuošimų) galėjo teikti specialiosios komisijos, susidedančios iš narių, jau apdovanotų šiais ginklais. Taip pat pabrėžiama, kad Šv. Jurgio ginklas jokiais būdais negali būti teikiamas kaip eilinis apdovanojimas už dalyvavimą nereikšmingose karinėse kampanijose²¹.

1913 m. Šv. Jurgio karinio ordino statute pirmą kartą tiksliai apibrėžiami kriterijai, kuriais vadovaujantis karininkai galėjo būti apdovanoti Šv. Jurgio ginklu. Jie suformuluoti atsižvelgiant į kariuomenės rūšis, todėl išskiriamos dvi pagrindinės kriterijų klasifikacijos grupės:

- Sausumos pajėgų;
- Laivyno.

Sausumos pajėgų grupės kriterijai skaidomi į dar 5 smulkesnes grupes:

- Vadovybės;
- Pėstininkų ir kavalerijos;
- Artilerijos;
- Inžinerijos;
- Generalinio štabo.

Šio darbo apimtis neleidžia išvardyti visų kriterijų, kuriais vadovaujantis galėjo būti teikiamas Šv. Jurgio ginklas, tačiau pabandykime pažvelgti į keletą iš jų. Pavyzdžiui, auksinis Šv. Jurgio ginklas galėjo būti teikiamas tam karininkui, kuris sugebės išlaikyti užimamas pozicijas jau pradėjus trauktis kitiems kariuomenės daliniams ir taip pridengs bendrą pagrindinių pajėgų atsitraukimą. Ypatinga reikšmė teikiama už sėkmingą dalyvavimą durtuvų arba kitokių šaltųjų ginklų kautynėse. Artilerijos karininkui apdovanojimas teikiamas tada, jei jis, gindamas tvirtovę, sugebės išvesti iš rikiuotės aktyviausias priešininkų baterijas, darančias daugiausia žalios. Iš viso išskiriama daugiau nei 60 kriterijų, kuriais vadovaujantis galėjo būti teikiamas Šv. Jurgio ginklas²².

Sunorminta ir apdovanojimo Šv. Jurgio ginklu tvarka. Apie galimybę būti pristatytam Šv. Jurgio ginklo apdovanojimui turėjo informuoti artimiausia karinė vadovybė, kurios paliepimu žygis buvo atliktas. Prieš pristatant reikėjo surinkti visus aktualius įrodymus ir išsamiai aprašyti atliktą veiksmą: su koku karių

²¹ Свод учреждений государственных, <<http://george-orden.narod.ru/statut1892.html>>, [žiūrėta: 2013 10 25].

²² Ten pat.

skaičiumi, kokios sudėties, kam tiksliai vadovaujant, kur ir kada buvo atliktas veiksmas, kokių nuostolių patirta, taip pat ar paimta belaisvių, priešininko trofėjų. Pranešimo pabaigoje reikėjo pateikti visų liudininkų parodymus su parašais.

Vyriausiasis armijų vadas, vienos armijos vadas, taip pat vyriausiasis laivyno vadas arba atskiros laivų eskadros vadas, gavęs raštą, kad kandidatas tinkamas pristatyti Šv. Jurgio ginklo apdovanojimui, perduodavo jį svarstyti tarybai prie vyriausiojo kariuomenės vado institucijos, o laivyne – atitinkamai prie vyriausiojo karinio laivyno vado. Tarybą turėjo sudaryti ne mažiau kaip 7 karininkai, jau apdovanoti Šv. Jurgio ginklu (esant galimybei – iš visų kariuomenės rūšių ir tarnybų). Nepavykus surinkti 7 asmenų, ginklo teikimo klausimas buvo perleidžiamas Aukščiausiai tarybai Sankt Peterburge. Į pastarąją būdavo šaukiami tik aukščiausio rango karininkai, apdovanoti Šv. Jurgio ginklu su papuošimais, ir dar papildomai 12 amžiumi vyriausių karininkų, apdvanotų ginklu be papuošimų, tuo metu esančių Sankt Peterburge. Taryba rinkdavosi Žiemos rūmų Šv. Jurgio salėje²³.

Taryba apdovanodavo karininką Šv. Jurgio ginklu, jeigu už tai nubalsuodavo ne mažiau kaip du trečdaliai visų narių. Apie šį nutarimą būdavo informuojamas vadas, kurio įsakymu Taryba buvo sušaukta, kartu nurodant, kokį statute nurodytą kriterijų atitinka atliktas žygis. Net jei taryba iš karto nepritardavo apdovanojimo skyrimui, kandidatas turėdavo dar vieną galimybę kreiptis, tačiau privalėdavo surinkti papildomų neginčijamų įrodymų, liudijančių žygio svarbą. Statute paminėta ir išimtis, kad vyriausiasis kariuomenės arba karinio laivyno vadas gali asmeniškai apdovanoti Šv. Jurgio ginklu, nešaukdamas Tarybos, generolus, admiralus, štabo ir vyresnius karininkus, bet tik išskirtiniais atvejais, kai atliktas žygis nekelia jokių abejonių. Tiesa, tokiu atveju reikėjo gauti imperatoriaus sutikimą. Šv. Jurgio ginklas buvo įteikiamas kaip monarcho malonės ženklas už atliktus žygdarbius ir jokiose nešiojimo taisyklėse negalėjo būti pakeistas įprastiniu ginklu. Net ir karo valdininkai, perėję į civilinę tarnybą, išsaugodavo ant civiliams valdininkams skirto ginklo Šv. Jurgio ordino ženklus ir Šv. Jurgio spalvų kardasaitį, taip pat ir tą patį ginklo pavadinimą²⁴.

Apdovanotieji Šv. Jurgio ginklu būdavo įtraukiami į Ordinų kapitulos ypatinguosius sąrašus, atskirai sudaromus apdovanotiesiems Šv. Jurgio ginklu su papuošimu ir be jo. Šiems karininkams būdavo 2 metais sutrumpinamas tarnybos laikas norint gauti Šv. Vladimiro 4-ojo laipsnio ordiną su kaspinu (iš viso reikėdavo ištarnauti 20 metų – aut. past.). Apdovanotieji Šv. Jurgio ginklu turėjo teisę nešioti tikrosios tarnybos karinę uniformą išėję į atsargą, taip pat turėdavo ir daugiau privilegijų.

²³ Ten pat.

²⁴ Ten pat.

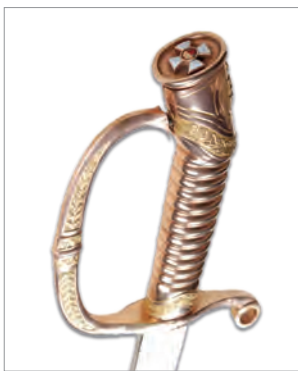

Šv. Jurgio kardas su makštimi ir paauskuota rankena, papuošta miniatiūra ir užrašu „Už drąsą“.

Rusija, XX a. pr.

VDKM ginklų rinkiniai, Gb-1127

1914 m. prasidėjęs Pirmasis pasaulinis karas suteikė galimybę daugeliui carinės Rusijos kariuomenės karininkų būti apdovanotiems Šv. Jurgio kardu „Už drąsą“. Būtent toks kardas saugomas Vytauto Didžiojo karo muziejaus ginklų rinkiniuose (inv. nr. Gb-1127), kurį muziejui padovanojo pats jo savininkas, pirmasis ir ilgametis Lietuvos kariuomenės vadas gen. Silvestras Žukauskas. Šis garbingas apdovanojimas tuomečiam carinės Rusijos kariuomenės 314-ojo pėstininkų Novooskolo pulko vadui plk. S. Žukauskui buvo paskirtas 1915 m. gruodžio 7 d. ir įteiktas 1916 m. kovo 3 d. už 1915 m. liepos 20–27 d. Šiaulių operaciją kovojant su Vokietijos Nemuno armija Vidurio Lietuvoje. Operacijos metu buvo siekiama pridengti atsitraukiančią Rusijos 5-ąją armiją.

Kardą sudaro nežymiai lenkta prie smaigalio iš abiejų pusių išgaląsta geležtė su dviem siaurais grioveliais abiejose pusėse ir efesas su kryžma, pereinančia į apsauginį lankelį. Geležtės paviršius nikeliuotas, efeso – paauskuotas. Vidinėje geležtės pusėje arčiau efeso yra dekoratyvioje kompozicijoje įrėmintas dvigalvis Rusijos erelis, prie gardos – gamintojo įrašas „P. D. / LÜNESCHLOSS / SOLINGEN“. Išorinėje geležtės pusėje per vidurį išgraviruotas įrašas „Офицеры и классные чины 314 пех. Новооскольскаго полка / дорогому и любимому отцу – командиру герою Шавель-Соллы 7–14 Июля 1915 г.“ („314-ojo pėstininkų Novooskolo pulko karininkai ir kariuomenės tarnautojai / brangiam ir mylimam tėvui – 1915 m. liepos 7–14 d. Šiaulių–Salų didvyriui vadui“). Toje pačioje geležtės pusėje arčiau efeso dekoratyvia kompozicija įrėmintas imperatoriaus Nikolajaus II monograma, prie kryžmos – gamintojo emblema: ant pusmėnulio sėdintis nuogas žmogus, dešine ranka laikantis strėlę. Efesas paauskuotas, lauro šakelių pavidalo ornamentais dekoruotomis dalimis, su išgraviruotu įrašu „За храбрость“ („Už drąsą“) abiejose kryžmos pusėse. Išorinėje jo pusėje įspausti



Gen. S. Žukauskui dovanoto Šv. Jurgio kardo „Už drąsą“ geležtės fragmentas su įrašu.
Rusija, XX a. pr.
VDKM ginklų rinkiniai, Gb-1127

žymenys ir numeris: rankenos galvoje – BΛ, rankenoje prie gardos ...56, BΛ. Vidinėje efeso pusėje lankelyje prie rankenos galvos yra išpausta BΛ. Rankenos gale – Nikolajaus II monograma ir Šv. Jurgio ordino kopija. Makštis plieninė, nikeliuota, paaukuotais apkaustais ir dviem pakabinimui skirtais žiedais. Visi apkaustai papuošti lauro šakelių pavidalo ornamentais. Viršutiniame ir apatiniame makšties apkaustuose (vidinėje jos pusėje) kartojasi išpausti žymenys ir Nr. BΛ, ...56. Bendras kardo ilgis – 952 mm; geležtės ilgis – 803 mm; geležtės prie efeso plotis – 28 mm, storis – 6 mm, geležtės ties viduriu plotis – 26,5 mm, storis – 4 mm; kardo be makšties svoris – 0,64 kg, su makštimi – 1,20 kg.

Taigi šių ginklų skiriamieji bruožai buvo: 1) kryžmoje arba lankelyje esantis įrašas „За храбрость“, 2) sumažinta Šv. Jurgio IV laipsnio ordino kopija ant rankenos galvos, 3) laurų šakų ornamentas makšties žalvarinėse dalyse, 4) efese pavaizduota imperatoriaus, kuriam valdant savininkas gavo pirmąjį karininko laipsnį, monograma, 5) Šv. Jurgio spalvų kardasaitis.

Tenka konstatuoti, kad atkurtos Lietuvos Respublikos įstatymai draudė nešioti carinės Rusijos imperijos apdovanojimus. Išimties tvarka iš visų Rusijos karinių apdovanojimų – ordinų, medalių, kitų pasižymėjimo ir garbės ženklų – vilkint Lietuvos Respublikos karinę uniformą buvo leista nešioti tik Šv. Jurgio kryžiaus ordiną, medalį ir kardą. Tačiau norint juos nešioti viešai, reikėjo kreiptis į Vyriausiojo kariuomenės štabo Rikiuotės skyrių, t. y. įteikti prašymą ir atitinkamus dokumentus. Čia apdovanojimai buvo įregistruojami ir išduodami leidimai juos nešioti. Be to, pateikiant prašymą, reikėjo dar sumokėti atitinkamą žyminį mokestį²⁵.

Reikia pasakyti, kad pirmaisiais Nepriklausomos Lietuvos kariuomenės gyvavimo metais kariai tokius apdovanojimus segėjo savo iniciatyva. Tik 1930–1933 m. atskiru prezidento aktu buvo patvirtintas sąrašas, leidžiantis nešioti apdovanojimus „Už drąsą“ atskiriems asmenims. Be abejonės, pasitaikydavo tokių atvejų, kada vietos valdžia atmesdavo norinčiųjų juos nešioti prašymus, nes norint tokius apdovanojimus segėti reikėjo svarių įrodymų.

Šio garbingo vyriškumo ir narsos ženklo atitikmuo Lietuvos kariuomenėje buvo Vyties Kryžius. Tačiau jis neteikė tokių materialinių ir moralinių privilegijų kaip jo analogas carinės Rusijos kariuomenėje, o Lietuvos kariuomenės

²⁵ Įsakymas kariuomenei Nr. 27/4, Kaunas, 1929 m. kovo 27 d.

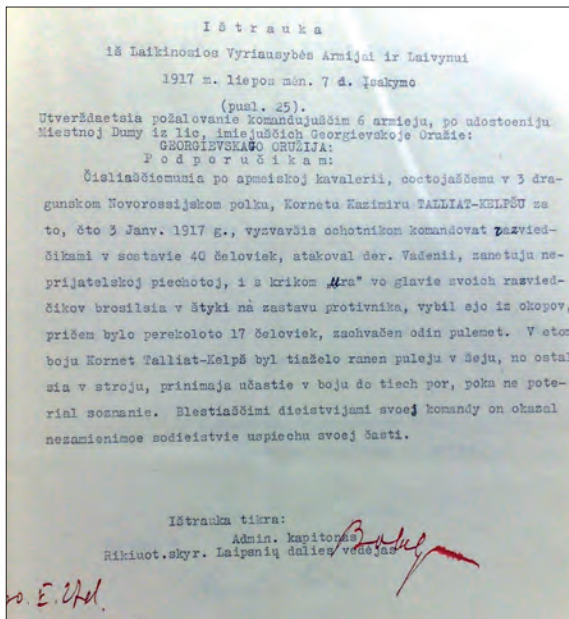

1930 05 27 LR KAM Rikiuotės skyriaus laipsnių dalies vedėjo adm. kpt. B. Bobelio parengta ištrauka iš 1917 07 07

Laikinosios Vyriausybės įsakymo armijai ir laivynui.

Lietuvos centrinis valstybės archyvas (toliau – LCVA), f. 930, ap. 2T, b. 91, l. 68

karininkai nemėgo puikuotis šiais garbingais apdovanojimais, nors karių buvo ypač vertinami. Atkreiptinas dėmesys, kad kartais, kaip apdovanojimais, buvo įteikiami tik karo mokyklos absolventams ir karinio žirginio sporto varžybų nugalėtojams²⁶.

Iš Lietuvos kariuomenės karininkų, tarnavusių carinės Rusijos kariuomenėje, Šv. Jurgio aukso kardu buvo apdovanoti gen. Silvestras Žukauskas²⁷, gen. Leonas Radus-Zenkavičius²⁸, gen. Vincas Grigaliūnas-Glovackis²⁹, gen. ltn. Maksimas Katche³⁰, brg. gen. Kazys Tallat-Kelpša³¹, plk. Oskaras Urbonas³²,

²⁶ Pvz., Lietuvos kariuomenės 1-ojo husarų pulko vyr. ltn. Antanas Kirkila už žirginio sporto varžybas kaip nugalėtojas buvo apdovanotas kariuomenės vado gen. S. Žukausko sidabriniumi kaukazietišku kardu. Lietuvos kariuomenės karininkai 1918–1953, Vilnius, 2004, t. IV, p. 225.

²⁷ A. Ružancovas, Nuo kariūno iki generolo – majoro, Kardas, 1938, Nr. 22, p. 533.

²⁸ Послужной список начальника штаба 6-й армии генераль майора Радусь Зенковича Л. А., 04 01 1918 г. [1918 01 17 carinės Rusijos kariuomenės 6-osios armijos štabo viršininko gen. mjr. L. Radaus-Zenkavičiaus tarnybos lapas], Arvydo Pociūno asmeninis archyvas; Список полковникамъ по старшинству. Составленъ по 1-е Марта 1912 г., Санкт-Петербургъ, 1912, с. 945.

²⁹ V. Kavaliauskas, Lietuvos karžygiai. Vyties Kryžiaus kavaleriai (1918–1940). Lithuanian War Heroes. Knights of the Vytis Cross (1918–1940), Vilnius, 2009, t. II, p. 216.

³⁰ 1925 10 01 Lietuvos Respublikos kariuomenės ats. gen. ltn. M. Katches trumpa biografija, Lietuvos centrinis valstybės archyvas (toliau – LCVA), f. 930, ap. 2K, b. 78, l. 26. Tikrasis Maksimo Katches vardas – vok. Wilhelm Johannes Arwed Max Katchée.

³¹ 1940 m. birželio mėn. Lietuvos Respublikos kariuomenės kavalerijos viršininko brg. gen. K. Tallat-Kelpšos tarnybos lapas, ten pat, ap. 2T, b. 140–140 ap.

³² 1921 01 21 Lietuvos Respublikos kariuomenės kpt. O. Urbono tarnybos žinios, ten pat, ap. 2U, b. 63, l. 72–72 ap.

plk. ltn. Julijonas Stankaitis³³, kpt. Nikolajus Rozanovas³⁴, krn. Mykolas (Mikas, Nikolajus) Glinskis³⁵, o pristatyta šiam apdovanojimui buvo dar keletas karininkų, tarp jų gen. ltn. Juozas Stanaitis, gen. ltn. Jonas Jackus, plk. Ignas Musteikis ir kiti.

Yra žinoma, kad Šv. Jurgio kardo pirmtaku aukso ginklu buvo apdovanotas rusų tarnybos gen. Kiprijonas Kondratovičius³⁶, o kpt. Kostas Kirejevas (Kiriejevas) aukso ginklą gavo už kovas baltagvardiečių gen. ltn. Antono Denikino (rus. АНТОН ИВАНОВИЧ ДЕНИКИН) vadovaujamoje kariuomenėje³⁷. Nors kai kurie šaltiniai teigia, kad pastarojo ir kito baltagvardiečio barono gen. ltn. Piotro Vrangelio (rus. ПЁТР НИКОЛАЕВИЧ ВРАНГЕЛЬ) kariuomenėse Šv. Jurgio auksinio kardo apdovanojimo neteikdavo, tik pakeldavo pareigose ir suteikdavo aukštesnį karinį laipsnį. Beje, plk. Miko (Mykolo) Gedgaudo tarnybos lape nurodyta, kad jis taip pat buvo juo apdovanotas, tik nenurodoma, kokių ginklu ir kurioje kariuomenėje³⁸. Pastebėtina, kad Pilietinio karo metais (1918–1920) Rusijoje Šv. Jurgio apdovanojimas buvo įteikiamas karininkams, tarnavusiems tik Rytų, Šiaurės ir Šiaurės Vakarų kariuomenėse.

IŠVADOS

Šv. Jurgio kardas „Už narsą“ – vienas garbingiausių carinės Rusijos imperijos karinių apdovanojimų. Šis ginklas buvo teikiamas įvairių kariuomenės (ginklų) rūšių karininkams už išskirtinius pasizymėjimus kariniuose veiksmuose. Jis išsiskyrė ne tik savo išvaizda, simboline prasme, bet ir teikė įvairių privilegijų karinėje, civilinėje valstybinėje tarnyboje ir visuomeniniame gyvenime. Šiuo auksiniu ginklu buvo apdovanoti tiek jaunesnieji, tiek vyresnieji lietuviai karininkai už išskirtinį pasizymėjimą mūsųose Pirmojo pasaulinio karo metu (1914–1918). Vėliau daugelis jų pratęsė karinę tarnybą atkurtos Lietuvos kariuomenėje, kurioje su specialiu vietos karinės vadovybės leidimu jiems viešai buvo leista nešioti tik Šv. Jurgio kryžiaus ordiną, medalį ir kardą.

³³ 1927 06 25 Lietuvos Respublikos kariuomenės 4-ojo pėstininkų Lietuvos Karaliaus Mindaugo pulko plk. ltn. J. Stankaičio tarnybos lapas, ten pat, ap. 2S, b. 145, l. 4 ap.

³⁴ 1923 07 30 Lietuvos Respublikos kariuomenės šarvuotų traukinių pulko kpt. N. Rozanovo tarnybos lapas, ten pat, ap. 2R, b. 85, l. 1–1 ap.

³⁵ 1920 01 30 Lietuvos Respublikos kariuomenės 1-ojo raitelių pulko baltgudžių eskadrono vado rotmistro M. Glinskio tarnybos lapas, ten pat, ap. 2G, b. 92, l. 1–1 ap.

³⁶ Списокъ генераламъ по старшинству. Составленъ по 1-е Января 1913 г., Санкт-Петербургъ, 1913, с. 97.

³⁷ 1921 05 21 Lietuvos Respublikos kariuomenės Atskirojo inžinerijos bataliono kpt. K. Kiriejevo tarnybos lapas, ten pat, ap. 2K, b. 142, l. 8–8 ap.

³⁸ 1920 09 15 Lietuvos Respublikos kariuomenės artilerijos pulko plk. ltn. M. Gedgaudo tarnybos lapas, ten pat, ap. 8, b. 92, l. 101 ap.–102.

1923 M. LIETUVOS KARINĖ AKCIJA KLAIPĖDOS KRAŠTE

Edvinas Vaidotas

ĮVADAS

2013 metais buvo minima Klaipėdos krašto prijungimo prie Lietuvos 90 metų sukaktis. Visuomenėje vyrauja įsitikinimas, kad Klaipėdos krašto „sukilimą“ surengė vietiniai gyventojai, padedami lietuvių iš Didžiosios Lietuvos. Tačiau iš tikrųjų tai buvo Lietuvos Respublikos Vyriausybės ir kariuomenės vadovybės suplanuota karinė operacija, kurios tikslas – prijungti Klaipėdos kraštą. Lietuvos Respublikos sėkmę nulėmė ne tik kariniai veiksmai, bet ir diplomatinės pastangos tarptautinėje arenoje.

Šiame straipsnyje visą dėmesį sutelksime tik į karinius Klaipėdos krašto prijungimo aspektus, todėl nagrinsime Ypatingosios paskirties rinktinės, Klaipėdos krašto savanorių kariuomenės ir Antantės valstybių pajėgų veiksmus. Įvykius Klaipėdoje aprašo Vygantas Vareikis savo publikacijose „Klaipėdos krašto užėmimas“¹, „1923 m. Klaipėdos krašto sukilimo kontroversijos“² ir „Sukilėliai, šauliai, savanoriai“³ bei Vytautas Žalys – „Klaipėdos prijungimas prie Lietuvos 1923 m. ir vietos lietuviai“⁴. Visgi nėra publikacijos, kuri leistų susipažinti su detaliam veiksnių eiga, todėl šio straipsnio tikslas, naudojantis Lietuvos centrinio valstybės archyvo (toliau – LCVA) šaltiniais ir Vytauto Didžiojo karo muziejaus eksponatais, atskleisti iki šiol mažai žinomus faktus apie kovą dėl Klaipėdos.

PASIRUOŠIMAS „SUKILIMUI“ IR YPATINGOSIOS PASKIRTIES RINKTINĖS SUDARYMAS

1919 m. Versalio taikos sutartimi Klaipėdos kraštas buvo atskirtas nuo Vokietijos ir perduotas valdyti Antantės valstybėms, kurios žadėjo kraštą perleisti Lietuvai, kai ši bus pripažinta *de jure*. Visgi regione aktyviai veikė Prancūzijos remiama Lenkija, kuri taip pat kėsinosi į Klaipėdą, todėl Lietuvos valdžios atstovai, matydami, kad Klaipėdos krašto klausimas gali būti išspręstas

¹ V. Vareikis, Klaipėdos krašto užėmimas, Acta Historica Universitatis Klaipedensis, Klaipėda, 1995, t. IV, p. 35–40.

² Tas pats, 1923 metų Klaipėdos krašto sukilimo kontroversijos, Acta Historica Universitatis Klaipedensis, Klaipėda, 2003, t. IX, p. 23–53.

³ Tas pats, Sukilėliai, šauliai, savanoriai, Acta Historica Universitatis Klaipedensis, Klaipėda, 2008, t. XVII, p. 191–234.

⁴ V. Žalys, Klaipėdos prijungimas prie Lietuvos 1923 m. ir vietos lietuviai, Acta historica Universitatis Klaipedensis, Klaipėda, 1995, t. IV, p. 41–50.



„Klaipėdos paėmimas“. Dail. Emilis Jeneris, XX a. 3-iasis dešimtmetis.

Vytauto Didžiojo karo muziejaus (toliau – VDKM) meno rinkiniai, D-90

nepalankiai, nusprendė imtis veiksmų. 1922 m. rugsėjo 28 d. slaptame Lietuvos Vyriausybės posėdyje buvo nuspręsta Klaipėdos kraštą prijungti jėga. Akcijos parengimas buvo perduotas į ministro pirmininko Ernesto Galvanausko rankas⁵. Lapkričio 20 d. įvykusiame slaptame Ministrų kabineto posėdyje nuspręsta organizuoti Klaipėdos krašto lietuvininkų sukilimą, kuris turėjo užmaskuoti tikruosius organizatorius ir dalyvius. Šis sumanymas negalėjo būti įgyvendintas be Vokietijos ir Sovietų Rusijos (nuo 1922 m. gruodžio 30 d. Sovietų Socialistinių Respublikų Sąjunga – aut. past.) paramos. Vokietija, norėdama, kad kraštas atitektų silpnai Lietuvai, o ne Prancūzijos remiamai Lenkijai, įtikinėjo Klaipėdos krašto gyventojus nesipriešinti lietuvių veiksams. Neutralizuoti Lenkijos pavojų padėjo Sovietų Socialistinių Respublikų Sąjunga, kuri sutelkė kariuomenę prie Lenkijos sienos ir grasino karo veiksmais, jei ši pultų Lietuvą. Tokiu būdu mažas teritorijos lopinėlis galėjo išprovokuoti regioninį karą.

Lietuvos sumanymui įgyvendinti buvo suformuota Ypatingosios paskirties rinktinė. Jai vadovauti paskirtas Generalinio štabo Žvalgybos skyriaus kontržvalgybos dalies viršininkas karo valdininkas Jonas Polovinskas. Lietuvos kariuomenės karininkai turėjo pakeisti savo tikrąsias pavardes į slapyvardžius, taigi J. Polovinskas tapo Hansu Budriu. Rinktinės štabą sudarė šie karininkai: štabo viršininkas kpt. Juozas Tomkus (slap. Oksas), štabo viršininko padėjėjas kpt. Juozas Šarauskas (slap. Juozapaitis), adjutantas kpt. Andrius Pridotkas (slap. Endrikeitis), ryšių ir susisiekiimo viršininkas kpt. Augustas Kynas (slap. Bleivis),

⁵ Z. Genienė, J. Žukas, Kova dėl Klaipėdos. 1923-ieji, Klaipėda, 2003, p. 20.

komendantas ltn. Juozas Kalėda (slap. Kunkys), intendantas ltn. Juozas Zamkus (slap. Rukštys), išdininkas ltn. Stasys Vodopalas (slap. Kukutis), raštvedys karo valdininkas Jonas Nenorta (slap. Skribas), žvalgybos karininkas ltn. Feliksas Senkus (slap. Jurgis Šilpa)⁶.

1923 m. sausio 8 d. H. Budrys Ypatingosios paskirties rinktinei paskelbė slaptą įsakymą Nr. 1. Įsakymu sudarytos 3 grupės, kuriose turėjo būti 40 karininkų, 584 kariai (iš Karo mokyklos, Karo milicijos mokyklos, 5-ojo pėstininkų Lietuvos didžiojo kunigaikščio Kęstučio pulko, 1-ojo husarų pulko, Elektrotechnikos bataliono, Autobataliono, 8-ojo pėstininkų Kauno kunigaikščio Vaidoto pulko, Karo aviacijos, Generalinio štabo) ir 455 šauliai (Vilkaviškio, Kaišiadorių, Panevėžio rinktinės). Rinktinė buvo suburta paskubomis, nes dar sausio 6 d. kariuomenės vado gen. ltn. Juozo Stanaičio nurodymu ltn. Steponas Darius su užduotimi komandiruotas į 1-ąją kavalerijos diviziją, dislokuotą Vilkaviškyje⁷. Divizijos vadovybė per tris dienas turėjo parengti 60 raitelių ir 3 karininkus slaptai užduočiai įvykdyti. Raiteliai turėjo būti ginkluoti vokiškais 7,92 mm karabinais „Mauser 98AZ“⁸. Būrį sudarė raiteliai iš 1-ojo husarų ir 2-ojo ulonų pulkų.

Ypatingosios paskirties rinktinės I grupei vadovavo mjr. Jonas Išlinskas (slap. Jonas Aukštuolis). Pagal įsakymą ši grupė suskirstyta į keturias kuopas (1-ajai kuopai vadovavo kpt. Jurgis Atstupėnas; 2-ajai – kpt. Eduardas Noreika; 3-iajai – ltn. Liudas Kaufmanas; 4-ajai – kpt. Povilas Strielnikas). Grupės sudėtyje veikusiam raitelių būriui vadovavo ltn. Kazys Labutis (slap. Labut). Šios grupės pagrindinė užduotis ir puolimo kryptis – Klaipėdos miestas. II grupei vadovavo kpt. Mikas Kalmatavičius (slap. Mikas Bajoras). Grupę turėjo sudaryti 3 kuopos (1-ajai kuopai vadovavo ltn. Jonas Steikūnas (slap. Kaulinis); 2-ajai – ltn. Bronius Vincas Aleksandravičius; 3-iajai – ltn. Adolfas Baltokas). Grupės sudėtyje buvusiam raitelių būriui vadovavo ltn. Izidorius Eduardas Kraunaitis (slap. Kriaušat)⁹. Šios grupės pagrindinis uždavinys – užimti Pagėgius. III grupei vadovavo mjr. Antanas Jakštas (slap. Kalvaitis). Grupę turėjo sudaryti 3 karininkai, 80 šaulių iš Vilkaviškio rinktinės ir 12 karių iš 5-ojo pėstininkų Lietuvos didžiojo kunigaikščio Kęstučio pulko. Pagrindinis grupės tikslas – užimti Šilutę.

⁶ V. Vareikis, 1923 metų Klaipėdos krašto sukilimo kontroversijos, Acta Historica Universitatis Klaipedensis, t. IX, p. 33.

⁷ 1923 01 05 Lietuvos Respublikos KAM Generalinio štabo viršininko p. l. e. mjr. J. Griciaus raštas Aviacijos viršininkui, Lietuvos centrinis valstybės archyvas (toliau – LCVA), f. 929, ap. 3, b. 422, l. 2.

⁸ 1923 01 06 Lietuvos Respublikos KAM Generalinio štabo Operacijų skyriaus viršininko p.l.e. kpt. S. Pundzevičiaus telefonograma I kavalerijos divizijos vadui, ten pat, l. 14.

⁹ V. Vareikis, 1923 metų Klaipėdos krašto sukilimo kontroversijos, Acta Historica Universitatis Klaipedensis, Klaipėda, 2003, t. IX, p. 32.



Dotnuvos žemės ūkio mokyklos auklėtiniai Klaipėdos krašto savanorių kariuomenės sudėtyje. 1923 m. sausio-vasario mėn. Šie auklėtiniai savo noru vyko į Mažąją Lietuvą ir buvo įtraukti į šaulių sudėtį.

VDKM nuotraukų rinkiniai, Fa-13214



Ypatingosios paskirties rinktinės I grupės kariai prie Kretingos keliasi per Akmenos upę. 1923 m. sausio 10 d.

VDKM nuotraukų rinkiniai, Fa-523



Vyriausiojo Mažosios Lietuvos gelbėjimo komiteto vėliava. 1923 m. VDKM daiktų rinkiniai, E-1001

Ypatingosios paskirties rinktinės grupių vadai teikė informaciją H. Budriui, kuris apie akcijos eigą informuodavo Lietuvos kariuomenės Generalinio štabo viršininko pareigas laikinai ėjusį mjr. Joną Gričių. Ypatingosios paskirties rinktinės žygis vyko po paslapties skraiste, todėl traukiniuose laikytasi griežtos tvarkos. Kariai traukiniuose persirengdavo civiliniais rūbais. Oficialiai skelbta, kad gabenami naujokai į pasienio pulką.

ŠAULIŲ SAJUNGOS VAIDMUO AKCIJOS METU

Lietuvos Vyriausybė, rengdama „sukilimą“, buvo nusprendusi nesėkmės atveju visą atsakomybę priskirti Šaulių sąjungai. 1922 m. lapkričio 16 d. įvyko slaptas Šaulių sąjungos Centro valdybos prezidiumo posėdis, kuriame nutarta dalyvauti Klaipėdos krašto „sukilime“. H. Budrio įsakyme Ypatingosios paskirties rinktinėi minimi 455 šauliai iš 3 rinktinių, tačiau iš tikrųjų veiksmuose dalyvavo ir vėliau Klaipėdos krašto savanorių kariuomenėje tarnavo ne mažiau kaip 716 šaulių iš 19 rinktinių¹⁰. Taip pat prie šaulių prisidėjo ir akcijoje dalyvavo 147 partizanai bei 243 savanoriai iš Didžiosios Lietuvos¹¹.

1923 m. sausio 7 d. Vyriausiasis Mažosios Lietuvos gelbėjimo komitetas paskelbė atsisaukimą „Broliai Šauliai!“, kuriuo ragino šaulius prisidėti prie Mažosios Lietuvos išsivadavimo. Jau kitą dieną Generalinio štabo viršininkas mjr. J. Gričius pranešė Šaulių sąjungos viršininkui kpt. Pranui Klimaičiui, kad kai kuriose vietovėse šauliai rengiasi pereiti Mažosios Lietuvos sieną. Krašto apsaugos ministras mjr. Balys Sližys įsakė imtis griežčiausių priemonių „įsikarščia-vusiems“ šauliams sulaikyti ir jokia būdu neleisti nei pavieniams asmenims, nei grupėms vykti į Klaipėdos kraštą. 1923 m. sausio 9 d. Šaulių sąjungos viršininkas kpt. P. Klimaitis įsakė visiems skyrių vadams perspėti šaulius ir sulaikyti juos nuo savarankiškų veiksmų, o vykstančiuosius į Klaipėdos kraštą sulaikyti, nuginkluoti ir atimti šaulio pažymėjimus¹². Tai patvirtina, kad šauliai tik Vyriausybės ir kariuomenės organizuotais būdais galėjo patekti į Klaipėdos kraštą, nes atskiros iniciatyvos galėjo sutrukdyti Ypatingosios paskirties rinktinės veiksmams.

¹⁰ 1922 12 07 Šaulių rinktinių ir šaulių skaičiaus sąrašas, LCVA, f. 561, ap. 2, b. 4535, l. 62.

¹¹ V. Vareikis, Šauliai, sukilėliai, savanoriai. Nauji požiūriai į Klaipėdos miesto ir krašto praeitį, Acta Historica Universitatis Klaipedensis, t. XVII, p. 224–234.

¹² 1923 01 09 Šaulių sąjungos viršininko kpt. P. Klimaičio raštas krašto apsaugos ministrui mjr. B. Sližiui, LCVA, f. 929, ap. 3, b. 423, l. 2.

Šaulių sąjungos nariai aktyviai dalyvavo ne tik Ypatingosios paskirties rinktinės veiksmuose, bet ir Klaipėdos krašto savanorių kariuomenės sudėtyje. Tarnybai į Klaipėdos krašto savanorių kariuomenę šauliai būdavo slapta verbuojami visoje Lietuvoje. Verbavimui nuslėpti buvo naudojami šie slaptažodžiai: savanoris – litas; šautuvas – markė; ginklai – pinigai; būrys – suma; Mažoji Lietuva – kasa; Kretinga – buhalterija; Tauragė – pinigine dėžė¹³. Vasario 23 d. Šaulių sąjungos viršininkas kpt. P. Klimaitis sustabdė savanorių siuntimą į Klaipėdos krašto savanorių kariuomenę. Šaulių sąjunga aktyviai ir organizuotai prisidėjo prie Klaipėdos krašto prijungimo.

YPATINGOSIOS PASKIRTIES RINKTINĖS I GRUPĖS VEIKLA

1923 m. sausio 10 d. pagrindinės Ypatingosios paskirties rinktinės I grupės pajėgos, kurias sudarė 6 kuopos (apie 680 vyrų)¹⁴, pradėjo žygį iš Kretingos ir žygiavo per Tolių, Valėnų, Šimkų ir Radailių kaimus Krucken Gōrgo link (netoli dabartinių Slengių – aut. past.). Tą pačią dieną Klaipėdos krašto direktorijos pirmininko Erdmono Simonaičio vadovaujamas „sukilėlių“ būrys užėmė Bajorų stotį. Sausio 12 d. I grupė atvyko į Krucken Gōrgą. Sausio 14 d. padėtis prie Klaipėdos komplikavosi, nes miesto prieigose prancūzai ir žandarai buvo gerai įsitvirtinę. H. Budrys prašė Generalinio štabo kuo greičiau atsiųsti dvi patrankas, nes atrodė, kad Klaipėdos nepavyks užimti¹⁵. Visgi kitą dieną miestas užimtas ir be artilerijos paramos.

Siekdami susipažinti su detalesne I grupės veikla, apžvelgsime kuopų veiklą. Sausio 12 d. 1-oji kuopa pakeitė 3-iąją kuopą ruože nuo Bachmano iki Barškių kaimų (dab. nuo Bachmano dvaro iki Klaipėdos m. Paupių mikrorajono). Priešas dažnai apšaudydavo lietuvių pozicijas tiek dieną, tiek naktį, naudodamas šviečiamąsias raketas ir prožektorius. 1-oji kuopa aktyvių puolamųjų veiksmų nevykdė ir laikė užimtas pozicijas. Sausio 15-osios rytą prasidėjo lietuvių puolimas, tačiau 1-oji kuopa pasiliko savo pozicijose. Švintant mieste pasigirdo šaudymas ir granatų sproginimai. Kuopos vadas kpt. J. Atstupėnas, pastebėjęs, kad priešas atsitraukė, pasiuntė savo kuopos vyrus. Šie užėmė abu tiltus per Dangės upę ir su 50 šaulių pastiprinimu kuopa įžygiavo į miestą¹⁶.

¹³ 1923 01 27 Šaulių sąjungos nario Kemėšio raštas Vilkaviškio rinktinės vadui, ten pat, f. 561, ap. 2, b. 346, l. 9.

¹⁴ V. Kavaliauskas, Lietuvos karžygiai, Vilnius, 2012, t. IV, p. 710.

¹⁵ 1923 01 14 H. Budrio pranešimas iš Kretingos, LCVA, f. 929, ap. 3, b. 422, l. 116.

¹⁶ 1923 m. Lietuvos Respublikos KAM Karo mokyklos kpt. J. Atstupėno ataskaita, ten pat, f. 523, ap. 1, b. 10, l. 43.

Skaudžią nesėkmę Klaipėdos puolimo metu patyrė 2-oji kuopa. Sausio 14 d. kpt. E. Noreikos vadovaujama kuopa perdavė ruožą prie Šarlotės k. 5-ajai kuopai ir išvyko į Ypatingosios paskirties rinktinės štabą. Štabe gautas įsakymas vykti į Neuhoferą (Naujadvaris, vietovė tarp dab. Vilniaus plento ir Tilžės g. – aut. past.) ir dalyvauti miesto puolime. Naujadvaryje 2-oji kuopa sutiko 6-ąją kuopą. Lietuviai turėjo žinių, kad prancūzų ir klaipečių gretose buvo apie 70 vyrų su dviem kulkosvaidžiais. Puolimo metu 6-oji kuopa pasuko į dešinę, o 2-oji kuopa ėjo keliu miesto link. Kpt. E. Noreikos paskirta 15 vyrų žvalgų grupė pasiekė priemiestį Shmelzą (Smiltynė), tačiau buvo apšaudyta ir sugulė į griovį. Kuopos vadas įsakė trauktis, tačiau dėl smarkaus apšaudymo žvalgai negalėjo palikti priedangos. Į pagalbą su dviem kulkosvaidininkais atskubėjęs kpt. E. Noreika apšaudė priešą iš kulkosvaidžio ir pridengė žvalgų atsitraukimą, tačiau pats buvo sužeistas. 2-osios kuopos vyrai, sužinoję, kad vadas sužeistas, pakriko ir pradėjo trauktis. Besitraukdami kariai dar matė gulintį sužeistą kariūną Vincą Stašelį. Kuopos jaunesnieji karininkai surinko pakrikusią kuopą ir nusiuntė du šaulius paimti kpt. E. Noreikos. Grįžę šauliai pranešė, kad kpt. E. Noreika negyvas, o kūno negalėjo paimti, nes buvo smarkiai apšaudomi. Kitą dieną pasiūsti kariūnai kpt. E. Noreikos ir kariūno V. Stašelio kūnus rado pas vietos gyventoją. Kūnai buvo nugabenti į Althofą (Sendvaris), vėliau – į miestą. Po kautynių paaiškėjo, kad keli žvalgai pateko į nelaisvę. Prancūzai belaisvius tardė, bet elgėsi su jais gerai – vaišino degtine, pamaitino, davė antklodžių. 2-osios kuopos nesėkmė atskleidė, kad ne visi akcijos dalyviai buvo pasirengę dalyvauti veiksmuose¹⁷.

Prie Klaipėdos miesto puolimo sėkmingai prisidėjo 4-oji kuopa. Kuopos branduolį sudarė 5-ojo pėstininkų Lietuvos didžiojo kunigaikščio Kęstučio pulko kariai, kuriems vadovavo kpt. P. Strielnikas. Sausio 12 d. 4-oji kuopa gavo įsakymą užimti ruožą nuo Joniškės iki Rumpiškės kaimų. Kuopa žygiavo keliu tarp Bachmano ir Klemiškės kaimų ir susidūrė su priešu. Įvyko trumpas susišaudymas su žandarais. Lietuviai vieną iš jų nukovė, vieną sužeidė, o keturis paėmė į nelaisvę. Sausio 15 d. 4-oji kuopa pradėjo prancūzų karių ir klaipečių žandarų pozicijų puolimą Sendvario rajone. Kpt. P. Strielnikas sudarė 15 karių grupę ir davė užduotį pulti Sendvarį iš šiaurės. Likusi kuopa turėjo atidengti ugnį iš pietų. Po nedidelio susišaudymo pasiūstoji 15 vyrų grupelė užėmė priešų pozicijas. Vėliau paaiškėjo, kad ta maža grupelė nakties metu, siaučiant pūgai, atsidūrė priešais prancūzų kulkosvaidžius. Per susišaudymą buvo nukauti 5 lietuviai, 1 sužeistas, tačiau, nepaisant skaudžių netekčių, likusieji tęsė ataką

¹⁷ 1923 m. Ypatingosios paskirties rinktinės 2-osios kuopos karių parodymai, ten pat, f. 1451, ap. 2, b. 14, l. 11-19.

ir, įsiveržę į priešų pozicijas ir mėtydami rankines granatas, privertė prancūzus ir žandarus pasiduoti. Lietuviai paėmė 32 belaisvius (prancūzų karininką ir 6 eilinius bei 25 žandarus)¹⁸. 4-oji kuopa, užėmusi Sendvarį ir sulaukusi pastiprinimo, tęsė puolimą miesto link. Iš kairiojo sparno Klaipėdą puolė II grupė¹⁹.

YPATINGOSIOS PASKIRTIES RINKTINĖS II GRUPĖS VEIKLA

Pagrindinė Ypatingosios paskirties rinktinės II grupės užduotis buvo pereiti Mažosios Lietuvos sieną ir užimti svarbesnius punktus aplink Pagėgius. Sausio 10-osios rytą grupė pradėjo žygį iš Požerūnų k. ir, peržengusi sieną, be pasipriešinimo užėmė Lauksargių k. Tos pačios dienos vakarą II grupė įžengė į Pagėgius. Grupės pėstininkų ir raitelių būriai užėmė tiltus per Nemuną Tilžės link. Išvijos spaudoje netgi minimas atvejis, kai raitelių būrys, vadovaujamas krn. Kriaušat, užėmė tiltą ir besižvalgydamas po apylinkes atsidūrė Tilžėje, kurioje išbuvo kelias valandas²⁰. Netrukus lietuviai pastebėjo judant vokiečių kariuomenę. Lietuvių pasiūstas žvalgas pranešė, kad vokiečiai nori išvengti lietuvių įsiveržimo į Tilžę, bet patys pulti neketina. Sausio 11 d. grupės vadas krn. M. Bajoras pasiskelbė Pagėgių miesto ir apskrities komendantu. Tą pačią dieną užimti Smalininkai. Kitą dieną M. Bajoras gavo įsakymą išsiųsti vieną kuopą į pagalbą I grupei. Grupės vadas sudarė dvi kuopas ir, palikęs Pagėgiuose vieną kuopą, išvyko Klaipėdos link. Viena kuopa vyko autobusais, kita – traukiniu. Šilutėje, III grupės štabe, M. Bajoras susitiko su direktorijos pirmininku E. Simonaičiu. Šis nurodė jam į Klaipėdą nusiųsti tik vieną kuopą, o su kita grįžti į Pagėgius. Sausio 13 d. M. Bajoras gavo pranešimą, kad į Klaipėdą pasiūsta kuopa, nepastebėta lietuvių patrulių, autobusais pervažiavo į priešų pusę ir po susišaudymo apsistojo Naujadvario rajone.

Sausio 14 d. padėtis prie Klaipėdos tapo sudėtinga, todėl M. Bajorui buvo įsakyta su viena kuopa atvykti į pagalbą I grupei. Vietoj vienos jis sudarė dvi kuopas ir traukiniu išvyko į Klaipėdą. Sausio 15 d. Priekulėje paaiškėjo, kad toliau geležinkelis sugadintas, todėl žygis buvo tęsiamas pėsčiomis. Grupei pasiekus Carlsbergo (dab. Rimkai) stotį, M. Bajoras sužinojo apie sėkmingą lietuvių puolimą prie Sendvario ir nesėkmę Smiltynės priemiestyje. II grupei pasiekus Kl. Götzhofeno palivarką (netoli dab. Lypkių sodybos), įvyko susišaudymas su priešų. Prie Naujadvario M. Bajoras susisieki su viena iš I grupės

¹⁸ V. Kavaliauskas, Lietuvos karžygiai, Vilnius, 2009, t. II, p. 64.

¹⁹ 1923 04 02 Lietuvos Respublikos KAM 5-ojo pėstininkų Lietuvos didžiojo kunigaikščio Kęstučio pulko kuopos veiklos apžvalga Klaipėdos krašte, LCVA, f. 523, ap. 1, b. 10, l. 49–50.

²⁰ A. a. generalinio štabo pulkininkas I. E. Kraunaitis, Karys, 1964, Nr. 7, p. 222–223.



Ypatingosios paskirties rinktinės I ir II grupės pajėgų išsidėstymas prie Klaipėdos sausio 15 d.

LCVA, f. 523, ap. 1, b. 10, l. 27

kuopų. II grupė atakavo Smiltynės priemiestyje įsitvirtinusių prancūzus ir žandarus. Šie smarkiai priešinosi, tačiau lietuviai, judėdami visu frontu, privertė priešą trauktis ir užėmė Smiltynės priemiestį ir Rumpiškės dvarą. Prie Rumpiškių M. Bajoras aptiko kuopą, kuri anksčiau buvo išsiųsta padėti I grupei. Po sėkmingo puolimo M. Bajorą aplankė I grupės vado J. Aukštuolio atsiųstas karininkas ir perdavė įsakymą vykti į Sendvarį. Kadangi M. Bajoras nebuvo pavaldus I grupės vadui, nusprendė veikti savarankiškai ir prisiimdamas atsakomybę pulti Klaipėdą. II grupė tęsė puolimą ir ryte įžengė į miestą. Miesto gatvėse priešai šaudė pro pastatų langus ir nuo stogų. Paaiškėjus, kad prancūzai susitelkę vyriausiojo komisariato pastate, prasidėjo jo šturmas. Šturme dalyvavo lt. Viktoras Burokevičius (slap. Šepetys), kuris su savo būriu surado mažiau apšaudomą vietą ir priartėjęs prie pastato įmetė į vidų keletą granatų. Tuo metu iš kitos pusės lietuviai atidengė ugnį iš kulkosvaidžių, kurie buvo pastatyti ant pastatų stogų. Prancūzų pasipriešinimas buvo nuslopintas ir pasirodžius baltai vėliavai kautynės pasibaigė. Lietuvių puolimas neapsiėjo be netekčių. Žuvo keli lietuviai, tarp jų – karininkas Šepetys. Vyr. komisariato pastate buvo apie 80 prancūzų karių, keli karininkai ir vyr. komisaras Žanas Petisnė (Jean Gabriel Petisné). Prancūzų kariams, įsitvirtinusiems prie kareivinių, jis įsakė nesipriešinti. Po derybų tos pačios dienos vakarą prancūzams gražinti ginklai, belaisviai paleisti. Tolesnių derybų metu buvo nustatyta neutrali zona, į kurią neturėjo teisės kištis lietuviai ir kurios negalėjo palikti ginkluoti prancūzai²¹.

YPATINGOSIOS PASKIRTIES RINKTINĖS III GRUPĖS VEIKLA

Sausio 10 d. III grupė išvyko iš Panevėžio ir vėlai vakare atvyko į Naumiestį (dab. Žemaičių Naumiestis), kuriame įvyko galutinė „sukilėlių“ ir ginkluotės apžiūra. Paaiškėjo, kad grupėje buvo mažiau negu 100 vyrų, jiems trūko šovinių ir granatų. Naktį iš sausio 10-osios į 11-ąją viena grupės dalis, vadovaujama krn. Kalvaičio, atakavo Kulėšų stotį, o antra dalis, vadovaujama lt. S. Dariaus, atkirto susisiekimą tarp Kulėšų ir Šilutės. Užimant Kulėšus, lietuviai pasipriešinimo nesutiko. III grupė puolė išilgai geležinkelio linijos Kulėšai–Šilutė, užimdama telegrafo-telefono centrinę ir nuginkluodama žandarus. Paryčiais grupė prisiartinė prie Šilutės ir atliko žvalgybą. Paaiškėjo, kad kilus pasipriešinimui, Šilutės užimti nepavyks, nes grupės pajėgos buvo per menkos. Be to, miesto puolimui galėjo sutrukdyti Šyšos upė, tačiau pastebėjus, kad tiltai per upę nesaugomi, nuspręsta pulti. Pirmiausia buvo užimti abu tiltai, vėliau –

²¹ 1923 m. balandžio mėn. Klaipėdos krašto sukilėlių II grupės veiklos apžvalga, LCVA, f. 561, ap. 2, b. 4535, l. 74–81.

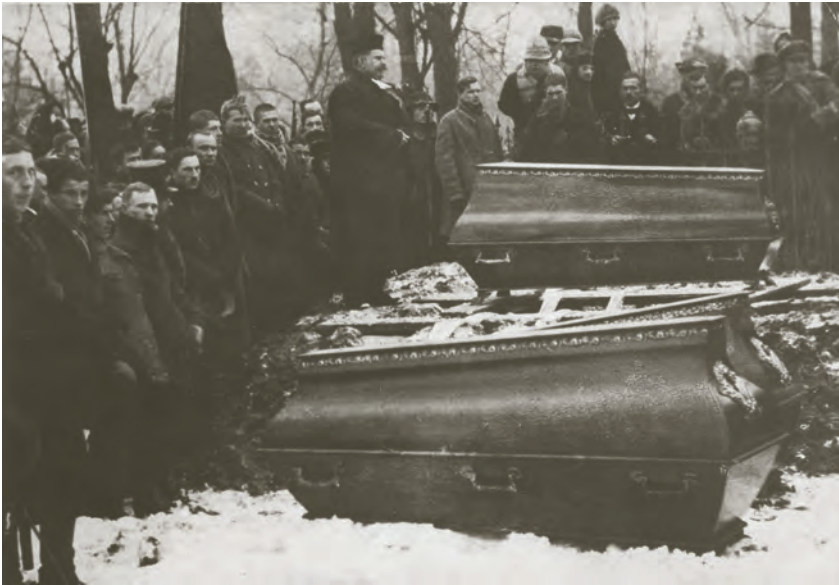

Evangelikų liuteronų pamokslininkas dr. Vilius Gaigalaitis sako pamokslą Klaipėdos miesto kapinėse laidojant Florą Lukšį, Joną Pleštį ir Antaną Ubavičių. 1923 m. sausio 20 d.

VDKM nuotraukų rinkiniai, Fa-244

geležinkelio stotis ir telegrafo-telefono centrinė. Šilutės gyventojai nesipriešino ir pasyviai reagavo į lietuvių veiksmus. Visgi netrukus vietiniai gyventojai pradėjo reikšti nepasitenkinimą. Pasirodė spausdintų lapelių, kuriuose gyventojai buvo kurstomi prieš lietuvius. Kadangi aplinkinių nuomonė buvo nepalanki, dalis III grupės pajėgų apsistojo už Šyšos upės, buvusioje viloje „Werden“. Lietuviai kontroliavo tiltus ir mieste pastatė sustiprintą sargybą. Grupės vadas krn. Kalvaitis atidėjo Rusnės puolimą, nes nenorėjo išsklaidyti savo pajėgų. Sausio 12 d. jis pasiskelbė miesto ir apskrities komendantu, o kitą dieną lietuvių būrys be pasipriešinimo užėmė Rusnę, iš kurios dalis tarnautojų pabėgo į Vokietiją. Tą pačią dieną III grupė gavo 20 raitelių pastiprinimą, kuri atsiuntė M. Bajoras. Sausio 14 d. H. Budrio įsakymu III grupės dalis su karininkais vyr. ltn. Stasiu Zieniumi ir ltn. S. Dariumi perduota I grupei²².

Kaip matome iš grupių veiksmų, prancūzai aktyviai priešinosi tik Klaipėdos mieste ir jo prieigose, todėl daugiausia sunkumų lietuviams sukėlė miesto puolimas. Žuvo 12 lietuvių, 2 prancūzai ir 1 žandaras. Žuvusiųjų sąrašas yra šios lietuvių pavardės: Karo mokyklos kpt. E. Noreika, kariūnas V. Stašelis, 8-ojo pėstininkų Kauno kunigaikščio Vaidoto pulko ltn. V. Burokevičius, Karo milicijos mokyklos eil. Vincas Vilkas, 1-ojo husarų pulko eil. Jonas Simonavičius, 5-ojo pėstininkų Lietuvos didžiojo kunigaikščio Kęstučio pulko eiliniai Adolfas

²² 1923 m. Klaipėdos krašto sukilėlių III grupės veiklos apžvalga, ten pat, f. 523, ap. 1, b. 10, l. 53–55.

Viliūnas ir Povilas Trinkūnas, 8-ojo pėstininkų Kauno kunigaikščio Vaidoto pulko eil. Jonas Petkus, šauliai Flioras Lukšys, Povilas Jasaitis, Jonas Plekštys, Antanas Ubavičius²³. Sausio 20 d. Klaipėdos miesto kapinėse palaidoti šauliai F. Lukšys, J. Plekštys ir A. Ubavičius. Kiti žuvusieji palaidoti Kėdainiuose ir Kaune, nes buvo siekiama nusišvęsti Lietuvos kariuomenės karių dalyvavimą.

KLAIPĖDOS KRAŠTO SAVANORIŲ KARIUOMENĖ

Siekiant sustiprinti išpūdį, kad prie „sukilimo“ gausiai prisidėjo vietiniai gyventojai, pradėta kurti Klaipėdos krašto savanorių kariuomenė (toliau – KKSK). 1923 m. sausio 16 d. pradėtas formuoti 1-asis savanorių pulkas, kurio vadu paskirtas krn. M. Bajoras. Pulkas suformuotas iš 3 batalionų. 1-ąjį batalioną sudarė Ypatingosios paskirties rinktinės I grupės sudėtyje veikusios 2-oji, 3-ioji, 5-oji kuopos ir III grupės kariai (vadas krn. J. Aukštuolis). 2-asis batalionas suformuotas iš II grupės kuopų (vadas kpt. Leonas Iljasevičius). 3-iasis batalionas suformuotas iš I grupėje buvusios 4-osios kuopos ir naujų savanorių (vadas kpt. P. Strielnikas). Vasario 1 d. KKSK sudėtyje buvo 1533 kariai (66 karininkai ir karo valdininkai, 14 viršilų, 52 puskarininkiai, 118 jaun. puskarininkių, 5 grandiniai, 1276 eiliniai, 2 gydytojai)²⁴. Didžioji dalis karių priklausė 1-ajam savanorių pulkui (26 karininkai, 58 raiteliai, 940 pėstininkų), o kiti tarnavo atsargos kuopoje Šilutėje, atskiroje kuopoje Pagėgiuose ir komendantūrose. Iki sausio 24 d. 1-ąjį savanorių pulką sudarė aštuonios kuopos, iš kurių tik viena buvo suformuota iš vietinių gyventojų. Iki sausio 30 d. suformuota antroji kuopa iš vietinių savanorių, nes jų bendras skaičius padidėjo iki 340 vyrų²⁵.

Karinės akcijos metu vietiniai krašto gyventojai tik pavieniui prisidėjo prie Ypatingosios paskirties rinktinės veiksmų. Net ir užėmus Klaipėdą, kada siūlytas atlygis, vietiniai vangiai stėjo tarnauti į KKSK. Eiliniai gaudavo 2 litus, o karininkai ir karo valdininkai – 10 litų dienpinigių²⁶. Kiekvienas įstojęs savanoris pasižadėdavo tarnauti 6 mėnesius.

Norėdami suprasti KKSK vadovybės struktūrą, turėtume peržvelgti lentelę Nr. 1. KKSK pradėjo tvarkytis pagal šią vadovavimo piramidę nuo 1923 m. sausio 30 d.²⁷

²³ 1923 m. Klaipėdos puolimo operacijoje nukautųjų sąrašas, ten pat, f. 561, ap. 2, b. 4535, l. 86.

²⁴ 1923 02 01 Klaipėdos krašto savanorių armijos sudėtis, ten pat, f. 929, ap. 3, b. 422, l. 404.

²⁵ 1923 01 30 Klaipėdos krašto savanorių kariuomenės kar. Šneideraičio raportas Generalinio štabo Operacijų skyriui, ten pat, l. 362–363.

²⁶ 1923 02 14 Klaipėdos krašto savanorių armijos vado H. Budrio įsakymas Nr. 21, ten pat, f. 523, ap. 1, b. 1, 20.

²⁷ Paimta ir sudaryta remiantis 1923 m. Klaipėdos krašto savanorių armijos organizacijos schema, ten pat, l. 26.

Lentelė Nr. 1

Kariuomenės vadas				
Štabo viršininkas			Administracijos viršininkas	Tiekimo viršininkas
1-asis savanorių pulkas ir kiti padaliniai			Klaipėdos komendantūra	Apginklavimo ir aprangos skyrius
Rikiuotės skyriaus viršininkas			Pagėgių komendantūra	Pinigų skyrius
Sanitarijos skyriaus viršininkas			Šilutės komendantūra	Maisto ir pašaro skyrius
Operacijų skyriaus viršininkas			Bajorų komendantūra	
Informacijos skyrius	Ryšių skyrius	Susisiekimo skyrius	Lauksargių komendantūra	
			Priekulės komendantūra	

Kariuomenės vado pareigas ėjo H. Budrys, bet jį oficialiai kelias dienas buvo pakeitęs kpt. Albinas Gailius. Štabo viršininko pareigas ėjo krn. Endrikeitis, o vėliau krn. Juozapaitis. Administracijos viršininko pareigas ėjusį krn. Šneideraitį pakeitė kpt. Vincas Vitkauskas (slap. Vilius Kremeris), o ši – ltn. Andrius Henrikas Evaldas Klemas. Tiekimų skyriaus viršininkas buvo karo valdininkas Martynas Huffas²⁸.

Kariuomenės vadas teikdavo nurodymus štabo, administracijos ir tiekimo viršininkams, o šiems buvo pavaldūs visi rikiuotės daliniai. Štabo viršininkui buvo pavaldus ne tik 1-asis savanorių pulkas, bet ir Rikiuotės, Sanitarijos bei Operacijų skyrių viršininkai. Rikiuotės skyriaus viršininkas prižiūrėdavo rikiuotės dalių organizaciją. Sanitarijos skyriaus viršininkas rūpindavosi ligoninėmis, pereinamaisiais punktais ir gydymo įstaigomis²⁹. Operacijų skyriaus viršininkas organizuodavo ryšius ir susisiekimą bei informuodavo apie padėtį krašte. Informacijos, Ryšių ir Susisiekimo skyriai buvo pavaldūs Operacijų skyriaus viršininkui. Administracijos skyriaus viršininkui buvo pavaldžios komendantūros, prie kurių steigdavo savanorių priėmimo punktus. Tiekimų skyriaus viršininkas aprūpindavo KKSK algomis, maistu, uniformomis, ginklais ir kitais reikmenimis.

Vasario pradžioje Lietuvos kariuomenės vado gen. ltn. J. Stanaičio nurodymu į Klaipėdos kraštą išsiųsta 12 karininkų, kurie turėjo padėti or-

²⁸ 1923 m. sausio–vasario mėn. Klaipėdos krašto savanorių armijos vado H. Budrio įsakymai, ten pat, l. 5–24.

²⁹ 1923 01 30 Klaipėdos krašto savanorių armijos vado H. Budrio įsakymas Nr. 12, ten pat, l. 6.



„Sukilėliai“ prie Klaipėdos miesto gaisrinės. 1923 m. sausio mėn.
VDKM nuotraukų rinkiniai, Fa-13215



Lietuvos kariuomenės ir Klaipėdos krašto savanorių kariuomenės (toliau – KKSK) karius Turgaus aikštėje sveikina Klaipėdos krašto valdžia. 1923 m. vasario 20 d.

Grupėje stovi iš kairės: 1-as Hansas Budrys, 2-as Erdmonas Simonaitis,
3-ias Viktoras Gailius, 4-as Mikas Bajoras, 5-as kpt. Albinas Gailius,
7-as Vilius Kremeris, 8-as ltn. Juozas Gineitis.

VDKM nuotraukų rinkiniai, Fa-13245

ganizuoti KKSK. Tuo pačiu metu Klaipėdoje lankėsi Lietuvos kariuomenės atsargoje esantis gen. Silvestras Žukauskas. Jis apžiūrėjo KKSK ir patarė, kaip pašalinti trūkumus.

KKSK tęsė sustiprintą žvalgybą ir patruliavimą Klaipėdos mieste ir stebėjo nustatytą neutralią zoną. Visgi griežtas į Klaipėdą atvykusios Ambasadorių konferencijos komisijos tonas ir uoste esantys Didžiosios Britanijos ir Prancūzijos karo laivai lietuviams kėlė nerimą. Sausio 27 d. 1-ajam savanorių pulkui buvo išleistas įsakymas, kuriame detalai išdėstytas planas su konkrečiais veiksmais priešui pradėjus puolimą. Plano esmė – ginti Klaipėdą, o nesugebant to padaryti trauktis Šilutės link ir tęsti pasipriešinimą. Tą pačią dieną KKSK 1-ojo savanorių pulko 1-ajam batalionui įsakyta sustiprinti dab. Liepų g.–Bachmano dvaro–Sendvario ruožą ir tiltus per Dangės upę ties Tauralaukiu ir geležinkelio ruože Klaipėda–Rimkai. 2-ajam batalionui nurodyta sustiprinti pozicijas ruože Rumpiškiiai–Smiltynė. 3-iajam batalionui įsakyta įsitvirtinti mieste, stebėti tiltus per Dangės upę ir vyr. komisariato bei kareivinių rajonus³⁰. Taigi net ir pasigirdus agresyviai Antantės pajėgų atsakui, KKSK buvo pasirengusi gintis ir Klaipėdos krašto be kovos neatiduoti.

Vasario 16 d. buvo surengtas KKSK paradas Lietuvos Nepriklausomybės šventės ir Antantės valstybių sprendimo perduoti Klaipėdos kraštą Lietuvai proga. Paradas įvyko prie direktorijos pastato, Frydricho Vilhelmo gatvėje. Parade dalyvavo šios KKSK pajėgos: 1-ojo bataliono 1-oji kuopa, 2-ojo bataliono 5-oji kuopa, 3-iojo bataliono 7-oji kuopa ir „Mirties husarų“ eskadronas. Parade dalyvaujantiems kariams vadovavo kpt. P. Strielnikas³¹.

Vasario 26 d. H. Budrys įsakė likviduoti pulką ir karo komendantūras. KKSK 1-ojo savanorių pulko padaliniai buvo išformuoti tokia tvarka: 1-asis batalionas – kovo 10 d. (1-oji kuopa – kovo 1 d.; 2-oji kuopa – kovo 25 d.; 3-ioji kuopa – kovo 21 d.; 1-oji kulkosvaidžių kuopa – kovo 28 d.); 2-asis batalionas – kovo 11 d., (4-oji, 5-oji ir 6-oji kuopos išformuotos kovo 28 d.; 2-oji kulkosvaidžių kuopa – vasario 26 d.); 3-iasis batalionas – kovo 5 d. (7-oji kuopa – kovo 21 d.; 8-oji kuopa – kovo 20 d.; 9-oji kuopa – kovo 28 d.; minosvaidžių būrys – vasario 26 d.; ūkio kuopa – kovo 28 d.). Kovo 29 d. į Kauną atvyko 12 karininkų ir karo valdininkų bei 10 raštininkų, kurie užbaigė KKSK 1-ojo pulko likvidaciją³².

³⁰ 1923 01 27 KKSK vado H. Budrio įsakymas Klaipėdos krašto 1-ajam savanorių pulkui Nr. 2, ten pat, b. 10, l. 3-4.

³¹ 1923 02 16 KKSK 1-ojo savanorių pulko vado M. Bajoro įsakymo pulkui Nr. 30 ištrauka, ten pat, f. 523, ap. 1, b. 6, l. 26.

³² 1923 03 28 KKSK 1-ojo savanorių pulko vado M. Bajoro įsakymas pulkui Nr. 70, ten pat, b. 6, l. 99.

KLAIPĖDOS KRAŠTO SAVANORIŲ KARIUOMENĖS UNIFORMA IR GINKLUOTĖ



Mažosios Lietuvos savanorio antsiuvas.
1923 m.
LCVA, f. 929, ap. 3, b. 422, l. 5



Mažosios Lietuvos savanorio raištis.
1923 m.
LCVA, f. 929, ap. 3, b. 422, l. 6

kepurė turėjo snapelį ir užverčiamus aukštyn antausius. Ant kepurės per vidurį kariai segėdavo „Klaipėdos ženklą“ – nedidelį stilizuotą miesto herbą. Karininkai ant kepurės esantį „Klaipėdos ženklą“ įrėmindavo Vokietijos kariuomenėje naudotos kokardos dalimis – stilizuotais augalo lapais. Išskirtinę detalę nešiojo KKSK „Mirties husarų“ eskadrono raiteliai, kurie prie kepurė virš Klaipėdos krašto ženklo prisisegdavo Vokietijos kariuomenėje naudotas kaukoles³³. Kariai ir karininkai ant milinių antpečių kraštelio nešiodavo žalios, baltos ir raudonos spalvų juostelę. Tačiau 1000 amerikietiškos uniformos komplektų KKSK iš Lietuvos gavo tik sausio 24 d.³⁴

Įvedus uniformas, KKSK įvesti skiriamieji pareigybių ženklai. Žemiausios vadovavimo grandies pareigybėms atskirti naudoti baltos spalvos ženklai, kuriuos siūdavo prie kairės rankovės tarp alkūnės ir plaštakos (grandiniai nešiodavo vieną juostelę (1x6 cm); skyrininkai – dvi; būrininkai – tris; viršilos – vieną

³³ 1923 01 21 Klaipėdos krašto savanorių armijos vado H. Budrio įsakymas Nr. 10, ten pat, b. 1, l. 3.

³⁴ 1923 m. sausio mėn. KKSK vado H. Budrio raštas Generalinio štabo Operacijų skyriui, ten pat, f. 929, ap. 3, b. 422, l. 237.



KKSK „Mirties husarų“ eskadrono būrio vadas krn. Kriaušat. Klaipėda, 1923 m. sausio–vasario mėn.

Iš asmeninio Mindaugo Sereičiko archyvo



KKSK kariai prie vokiško 7,92 mm MG 08/15 lengvojo kulkosvaidžio. 1923 m. vasario–kovo mėn.

VDKM nuotraukų rinkiniai, Fa-13236

(2x6 cm)). Aukščiausios vadovavimo grandies pareigybėms atskirti naudotos baltos spalvos juostelės, sudarančios trikampį (kampu į viršų). Šias juosteles karininkai nešiodavo ant kairės rankovės, tarp peties ir alkūnės (būrio vadas nešiodavo vieną juostelę; kuopos vadas – dvi; bataliono vadas – tris; pulko vadas – tris ir vieną trikampį žemiau jų; kariuomenės vadas – tris ir rombą žemiau jų). Nerikiuotėje esantys kariai ir karininkai nešiodavo atitinkamus ženklus, tik geltonos spalvos³⁵.

Ypatingosios paskirties rinktinės pėstininkai buvo ginkluoti lengvaisiais ginklais, kurių daugumą sudarė vokiški 7,92 mm kalibro šautuvai („Mauser 88“ ir „Mauser 98“), karabinai („Mauser 98AZ“ ir „Mauser 98“) bei lengvieji kulkosvaidžiai MG 08/15. Dokumentuose minimas ir vienas granatsvaidis (tikriausiai vokiškas, 1916 m. modelio). Raiteliai buvo ginkluoti karabinais, o raitelių karininkai dar turėjo rusiškus kardus – kazokiškas šaškes. Kariai ir šauliai naudojo ginklus, kuriuos tuo metu turėjo Lietuvos kariuomenė. Taigi nuotraukose galime pastebėti rusiškus 7,62 mm „Mosin-Nagant“ ir japoniškus 6,5 mm „Arisaka“ šautuvus, įvairius revolverius ir pistoletus, vokiškas 1917 m. modelio granatas ir kt. Įvedus uniformas, kariai nešiojo vokiškus šalmus M-16 ir M-18.

³⁵ 1923 01 21 Klaipėdos krašto savanorių armijos vado H. Budrio įsakymas Nr. 10, ten pat, b. 1, l. 3.

Klaipėdos krašto valdžia ir KSKK jautė pavojų iš Didžiosios Britanijos ir Prancūzijos pajėgų pusės. Sausio 27 d. Lietuvos kariuomenės vadovybė, siekdama pastiprinti KSKK, išsiuntė traukinį su šia ginkluote: šešiais 7,92 mm sunkiaisiais kulkosvaidžiais MG 08, 1916 m. modelio 75,8 mm lengvuju minosvaidžiu, dviem 1916 m. modelio granatsvaidžiais, dviem 105 mm 1898–1909 m. modelio lauko haubicomis.

ANTANTĖS VALSTYBIŲ PAJĖGOS IR BENDRADARBIAVIMAS SU JOMIS

Ypatingosios paskirties rinktinei teko susiremti su Prancūzijos kariuomenės 21-ojo šaulių pėstininkų Alpių batalionu, turėjusiu užtikrinti Antantės valstybių valdomo Klaipėdos krašto saugumą. 1920 m. į Klaipėdą atvykęs batalionas turėjo apie 750 karių ir karininkų, tačiau karių kontingentas buvo nuolatos mažinamas. 1922 m. vasarą batalione teliko viena kuopa, kurioje buvo apie 200 karių ir karininkų. Negausi krašto apsauga lietuviams leido tikėtis sėkmės.

Klaipėdos puolimo metu prancūzams miestą ginti padėjo apie 200 žandarų ir apie 150 vietinių Klaipėdos krašto savanorių³⁶. Į pagalbą miesto įgulai skubėjo Didžiosios Britanijos ir Prancūzijos karo laivai. Sausio 16 d. Prancūzijos prašymu pirmasis į Klaipėdos uostą atplaukė Lenkijos karo laivas „Komendant Piłsudski“, bet jis tą pačią dieną išplaukė. Laivas atplukdė prancūzų karinės misijos Lenkijoje atstovą plk. Judžiną Trusoną (Eugène Trousson). Sausio 17 d. į Klaipėdos uostą įplaukė Didžiosios Britanijos lengvasis kreiseris „Caledon“. Kontaktuoti su britais buvo nusiųstas ltn. S. Darius. Kitą dieną į uostą įplaukė Prancūzijos torpediniai minininkai „Sénégalais“ ir „Algérien“. Sausio 22 d. prie Klaipėdos priartėjo prancūzų kreiseris „Voltaire“, tačiau dėl negilaus uosto pasiliko reide. Sausio 24 d. prie prancūzų laivų prisijungė „Durance“, o vėliau „Ailette“ ir „Oise“. Prancūzijos laivų grupei vadovavo kontradmirolas André Ležieras (André Paul Marie Lequerré). Didžiosios Britanijos ir Prancūzijos laivuose buvo apie 1800 jūreivių, tačiau ne visi jie galėjo dalyvauti kariniuose veiksmuose sausumoje. Antantės valstybės nenorėjo eskaluoti konflikto, todėl karo laivai buvo naudojami tik kaip papildoma spaudimo priemonė vykstant deryboms. Pačių prancūzų ir britų santykiai buvo prasti, nes Klaipėdoje jūreiviai įsiveldavo į muštynes³⁷.

³⁶ 1923 01 13 Ypatingosios paskirties rinktinės III grupės vado kar. Kalvaičio telefonograma, ten pat, l. 102.

³⁷ 1923 01 24 Lietuvos Respublikos KAM karo atašė Klaipėdoje mjr. B. Jakučio raportas Generalinio štabo viršininkui, ten pat, l. 256.



Prancūzijos karinio laivyno kreiseris „Voltaire“ prie Klaipėdos. 1923 m. sausio–vasario mėn.
VDKM nuotraukų rinkiniai, Fa-424



Prancūzijos karinio laivyno kreiserio „Voltaire“ jūreiviai prie kareivinių.
Klaipėda, 1923 m. vasario mėn.
VDKM nuotraukų rinkiniai, Fa-429

Diplomatinėje kovoje lietuviams teko susiremti su Ambasadorių konferencijos komisija. Sausio 25 d. į Klaipėdą iš Karaliaučiaus automobiliu atvykusią komisiją sudarė prancūzas Žoržas Klinšanas (Georges Clinchant), italas Pompėjas Aloizis (Pompeo Aloisi) ir britas Bazilis Frajus (Basil Homfray Fry). Vasario pradžioje, siekiant sumažinti įtampą ir atkurti Antantės valstybių autoritetą, derybų su Ambasadorių konferencijos komisija metu H. Budrys pasiūlė sumažinti KKSK karių skaičių, kuris, anot jo, buvo 9000–10 000, o likusius, pervadinus Krašto policija, priskirti plk. J. Trusono pavaldumui. Prasidėjo derybos ir abi pusės apsistojo ties skaičiumi 1500. Tiek turėjo būti palikta KKSK karių, o visi kiti turėjo palikti Klaipėdos kraštą. Žinoma, kad krašte nebuvo 10 000 „sukilėlių“, todėl iškilo problema, kaip išvesti tai, ko nėra. Siekiant pademonstruoti, kad pajėgos išvedamos, buvo numatytas planas: naktimis iš Tauragės po vieną arba po dvi karių kuopas pereina sieną ir patenka į Klaipėdos kraštą, o į Kretingą išvedami šauliai³⁸. Visgi nežinoma, ar šis planas buvo realizuotas.

Vasario 15 d. buvo pradėtas įgyvendinti Klaipėdos krašto valdžios ir Ambasadorių konferencijos komisijos pasiektas susitarimas. Tą dieną H. Budrio įsakymu perdislokuoti šie KKSK daliniai: 1-asis batalionas – į Sendvario rajoną, 2-asis batalionas – į Rumpiškių rajoną, 3-iasis batalionas paliktas mieste. KKSK pervadinta į Krašto policiją, o Ambasadorių konferencijos komisijos reikalavimu H. Budrys vado pareigas užleido kpt. A. Gailiui³⁹. Krašto policijos kariai turėjo būti be šalmų, su baltu raiščiu ant kairės rankovės. Krašto policijos, Didžiosios Britanijos ir Prancūzijos pajėgos tapo pavaldžios plk. J. Trusonui, kuris savo įsakymu jas išskirstė į tam tikras zonas. Klaipėdos mieste turėjo būti 21-ojo šaulių pėstininkų Alpių bataliono dalis (150 karių), kuopa iš kreiserio „Voltaire“ (180 karių), kuopa iš lengvojo kreiserio „Caledon“ (120 karių)



Didžiosios Britanijos karinio laivyno jūreivis sargyboje prie lengvojo kreiserio „Caledon“. Klaipėda, 1923 m. sausio–vasario mėn.

VDKM nuotraukų rinkiniai, Fa-13222

³⁸ 1923 02 07 KKSK vado H. Budrio pokalbio telegrafu su Generaliniu štabu tekstas, ten pat, l. 420–421.

³⁹ 1923 02 10 Lietuvos Respublikos KAM karo atašė Klaipėdoje mjr. B. Jakučio raportas Generalinio štabo viršininkui, ten pat, l. 447–448.

ir Krašto policijos dalis (300 vyrų). Šioms pajėgoms vadovavo mjr. Ipolitas Tibodo (Hippolyte V. P. Thibeaud). Tvarką Klaipėdos apskrityje prižiūrėjo Krašto policija (400 vyrų), vadovaujama kpt. A. Gailiaus. Šilutėje Krašto policijai (200 vyrų) ir 20 prancūzų karių vadovavo ltn. Andrè Forè (Andre M. F. Faure). Pagėgiuose taip pat turėjo būti 20 prancūzų karių ir Krašto policija (600 vyrų), vadovaujama ltn. Š. Talmono (Ch. Talmon)⁴⁰. Pagrindinės Krašto policijos užduotys – palaikyti tvarką, drausti susirinkimus, tikrinti gyventojų dokumentus. Tačiau artėjantis Klaipėdos krašto pripažinimas Lietuvai bei greitas Prancūzijos pajėgų išsikraustymas šį susitarimą greičiau pavertė simboliniu ir jis veikė tik penkias dienas, nes vasario 20 d. vadovauti KKSK grįžo H. Budrys.

1923 m. vasario 16–18 d. į laivą „Durance“ buvo pakrautas 21-ojo šaulių pėstininkų Alpių bataliono turtas, vėliau perkrautas į kreiserį „Voltaire“. Vasario 19 d. prancūzų kariai apleido kareivines ir, pražygiavę miesto gatvėmis, buvo sulaipinti į laivą „Ailette“, kuris juos nugabeno į kreiserį „Voltaire“⁴¹. Antantės valstybių misija Klaipėdoje baigėsi.

LIETUVOS KARIUOMENĖS DALINIŲ DISLOKACIJA KLAIPĖDOS KRAŠTE

Ypatingosios paskirties rinktinei vykdant puolimą, Lietuvos kariuomenės vadovybė laikė parengtą vieną artilerijos bateriją ir vieną pėstininkų batalioną, kurie per kelias valandas galėjo būti pasiūsti į Klaipėdos kraštą. 1923 m. sausio 17 d. Lietuvos kariuomenės vadas gen. ltn. J. Stanaitis įsakė pasiūsti 7-ojo pėstininkų Žemaičių kunigaikščio Butegidžio pulko 2-ąjį batalioną ir 2-ąją lengvąją bateriją į Kretingą, o šarvuotą traukinį „Gediminas“ – į Tauragę⁴². Sausio 18 d. pajėgos pasiekė nurodytas dislokacijos vietas.

Lietuvos kariuomenės 2-oji baterija ir 7-ojo pėstininkų Žemaičių kunigaikščio Butegidžio pulko 2-asis batalionas į Kretingą buvo gabenami traukiniais vieninteliu geležinkeliu, kurio dalis ruožo (nuo Mažeikių iki Skuodo)ėjo per Latvijos Respublikos teritoriją. Kretingoje traukiniai su kariais buvo pastatyti ant atsarginių bėgių. Sausio 21 d. 2-ojo bataliono vadas kpt. Petras Tarasanka kartu su KKSK štabo viršininku Juozapaičiu nuvyko į Klaipėdą. KKSK štabe H. Budrys ir kiti karininkai pageidavo, kad 2-asis batalionas ir 2-oji baterija persikeltų į Gargždus. Sausio 24 d. 2-asis batalionas dislokuotas Gargžduose, o 2-oji baterija Vėžaičiuose. Po dviejų savaičių baterija taip pat persikėlė į Gargž-

⁴⁰ 1923 02 15 Klaipėdos teritorijos kariuomenės vado plk. J. Trusono įsakymas Nr. 1, ten pat, f. 523, ap. 1, b. 10, l. 11.

⁴¹ Z. Genienė, S. Vaičiūnienė, Prancūzai Klaipėdoje 1920–1923, Klaipėda, 2007, p. 7.

⁴² 1923 01 17 Lietuvos Respublikos KAM Generalinio štabo pranešimai apie kariuomenės dalinių išvykimą, LCVA, f. 929, ap. 3, b. 425, l. 17-19.

dus. Lietuvos kariuomenės dalinių perdislokavimas prie Klaipėdos krašto sienos atskleidžia ketinimus, esant reikalui, suteikti paramą „sukilėliams“.

Sausio 27 d. Lietuvos kariuomenės vadovybė, suvokdama pavojų ir atsižvelgdama į Klaipėdos krašto valdžios prašymus, iš Kauno išsiuntė traukinį su minosvaidžio ir granatsvaidžių komandomis. Kėdainiuose į tą patį traukinį buvo įsodintas 2-osios haubicų baterijos būrys. Traukinys išvyko į Kretingą, kur, iškrovus ginkluotę, ją aptarnaujantis personalas turėjo gauti civilinius rūbus arba KKSK uniformą ir vykti Gargždų link. Nurodytoje vietoje kariai slaptai perėjo sieną ir tapo pavaldūs H. Budriui. Visi kariai turėjo atiduoti savo dokumentus, o nuo ginkluotės nutrinti Lietuvos kariuomenės ženklus. Aplinkiniams buvo aiškinama, kad ginklai rasti Klaipėdos krašte⁴³.

Vasario 19 d. kariuomenės vadas gen. lttn. J. Stanaitis įsakė 7-ojo pėstininkų Žemaičių kunigaikščio Butegeidžio pulko 2-ajam batalionui su 2-ąja baterija ruoštis žygiui į Klaipėdą. Tą pačią dieną iš Kauno į Kretingą išsiųstas 1-ojo husarų pulko raitelių 3-iasis eskadronas su pučiamųjų orkestru. Vasario 20 d. kariuomenės daliniai peržengė Mažosios Lietuvos sieną. Sendvaryje susitiko KKSK bei Lietuvos kariuomenės daliniai ir bendra rinktine įžygiavo į miestą. Turgaus aikštėje įvyko iškilmės, kurių metu nugriaudėjo patrankų salvės. Ant vyr. komisariato ir kareivinių pastatų iškelta Lietuvos Respublikos trispalvė. Tuo metu visi daliniai, esantys Klaipėdos mieste, buvo pavaldūs KKSK vadui H. Budriui. 1923 m. vasario 26 d. visi KKSK rikiuotės daliniai tapo pavaldūs į Klaipėdą atvykusio 7-ojo pėstininkų Žemaičių kunigaikščio Butegeidžio pulko vadui plk. lttn. Juliui Čaplikui, kuris buvo paskirtas įgulos viršininku⁴⁴.

Nors Vokietija buvo nurodžiusi vietiniams Klaipėdos krašto gyventojams nesipriešinti, visgi atsirado tokių, kurie pradėjo rengti puolimą prieš lietuvius. Mažosios Lietuvos veikėjas Vilhelmas Stepulaitis, negalėdamas surinkti pakankamai jėgų Klaipėdos krašte, nutarė kreiptis į Tilžėje įsikūrusį žinomą veikėją kpt. Amoną (Ammon), kuris anksčiau buvo tarnavęs Vokietijos kariuomenės aviacijoje. Vasario 21 d. KKSK štabas gavo pranešimą, kad netoli Tilžės susigrupavo vokiečių savanoriai⁴⁵. Kitą dieną iš Klaipėdos į Pagėgius išvyko 7-ojo pėstininkų Žemaičių kunigaikščio Butegeidžio pulko 2-asis batalionas, kuris turėjo saugoti pasienį nuo Smalininkų iki Pagėgių. Vasario 23 d. 2-asis batalionas išsidėstė šiose vietovėse: 5-oji kuopa – Smalininkai–Viešvilė–Baltupėnai–Sokaičiai–Jūros

⁴³ 1923 01 26 Lietuvos Respublikos KAM Generalinio štabo p. l. e. viršininko mjr. J. Griciaus raštas II pėstininkų diviziono vadui, ten pat, l. 263.

⁴⁴ 1923 02 26 Klaipėdos krašto savanorių armijos vado H. Budrio įsakymas Nr. 24, ten pat, f. 523, ap. 1, b. 1, l. 24.

⁴⁵ 1923 02 22 H. Budrio, mjr. B. Jakučio ir mjr. P. Plechavičiaus pokalbio telegrafu su Generaliniu štabu tekstas, ten pat, f. 929, ap. 3, b. 422, l. 505.



Lietuvos kariuomenės dalinių įžengimą į Klaipėdos miestą stebi krašto valdžia ir miesto gyventojai. 1923 m. vasario 20 d.

VDKM nuotraukų rinkiniai, Fa-13208



KKSK kariai pozicijoje Klaipėdos mieste. 1923 m. vasario mėn.

VDKM nuotraukų rinkiniai, Fa-13229

upė; 4-oji kuopa – Jūros upė–Šereitlaukis–Bitėnai–Bardinai–Krakenišķiai–Panemunė–Plaušvariai; 6-oji kuopa – Benininkuose; 2-oji kulkosvaidžių kuopa – Pagėgių kaime; štabas ir kiti padaliniai – Pagėgiuose⁴⁶. Vasario 25 d. Pagėgių komendantūros savanorių atskiros kuopos vadas pranešė, kad Tilžėje buvo apie 400 ginkluotų vokiečių, vadovaujamų kpt. Amono, kurie rengėsi pereiti Nemuną ir Mažojoje Lietuvoje sukelti maištą. V. Steputaitis, nuvykęs į Tilžę aptarti paskutinių detalių, netikėtai gavo Rytprūsių valdžios įsakymą nedelsiant prisistatyti į Berlyną. Berlyne jam buvo pareikšta, kad Vokietijos vyriausybė nepritaria V. Steputaičio ir kpt. Amono ketinimams ir jeigu tų ketinimų nebus atsisakyta, tada prieš juos bus imtasi ypatingų priemonių. V. Steputaitis informavo kpt. Amoną apie susiklosčiusią situaciją, todėl numatytas žygis žlugo. Kovo 14 d. 7-ojo pėstininkų Žemaičių kunigaikščio Butegeidžio pulko 2-asis batalionas išvyko į Klaipėdą, o jį pakeitė 1-ojo pasienio pulko batalionas.

NERAMUMAI KLAIPĖDOS KRAŠTE

Užėmus Klaipėdos kraštą, padėtis buvo nestabili. Vietinių gyventojų nepasitenkinimą kėlė prasta finansinė krašto padėtis, bedarbystė ir maisto trūkumas. Lietuvos Vyriausybės potvarkiai, spaudos cenzūra, susirinkimų draudimas bei nutraukti Klaipėdos krašto ir Vokietijos santykiai išprovokavo vietinių gyventojų nepasitenkinimą. 1923 m. balandžio 3 d. Lietuvos įgaliotinis Klaipėdos krašte H. Budrys išsiuntė Generaliniam štabui telegramą, informuodamas apie vietos gyventojų susirinkimus ir žygius per miestą dainuojant vokiškas dainas. H. Budrio įsakymu protestuotojai ne kartą išvaikyti šaudant į orą. Sklandė gandai, kad protestuotojai turėjo ginklų ir net kulkosvaidžių, todėl H. Budrys prašė tvarkai palaikyti atsiųsti 2 šarvuotus automobilius, 2 raitelių eskadronus ir karo policiją⁴⁷.

Balandžio 6 d. buvo surengta dar viena vietos gyventojų demonstracija. Buvo pareikalauta gražinti susirinkimų ir spaudos laisvę, paleisti politinius kalinius. Klaipėdos krašto valdžia atsisakė įvykdyti reikalavimus, todėl tą pačią dieną paskelbtas visuotinis streikas, kuriame dalyvavo amatininkų partijos, organizacijos ir pramonės įstaigos. Agitatoriai ragino prisidėti prie streiko ir lauko darbininkus. Kitą dieną užmiestyje įvyko streikuotojų susirinkimas, kuriam pasibaigus keli tūkstančiai žmonių patraukė miesto link ir prie vyr. komisariato pastato susirėmė su lietuvių kariais. Klaipėdos miesto įgulos viršininkas

⁴⁶ V. Vareikis, Archeologas ir karininkas Petras Tarasenko Klaipėdoje, *Acta historica universitatis Klaipedensis*, Klaipėda, 2010, t. XX, p. 190.

⁴⁷ 1923 04 03 Lietuvos Respublikos aukštojo įgaliotinio Klaipėdos krašte H. Budrio telefonograma Generalinio štabo Operacijų skyriui, LCVA, f. 929, ap. 3, b. 423, l. 149.



Lietuvos kariuomenės 1-ojo husarų pulko 2-ojo eskadrono raiteliai
Klaipėdoje. 1923 m. balandžio mėn.

VDKM nuotraukų rinkiniai, Fa-13236

plk. lt. J. Čaplikas parengė miesto apsaugos planą. Balandžio 8 d. visuotinis streikas paralyžiavo ne tik Klaipėdos miestą, bet ir išplito į Šilutę, Kintus bei Rusnę. Klaipėdos mieste nežinomi asmenys nuvertė kaizerio Vilhelmo I ir Borusijos paminklus. Dar didesnę priešpriešą sukėlė krašto valdžios įvesta komendanto valanda, dėl kurios nesilaikymo buvo nušauti du žmonės. Tos pačios dienos vakarą į miestą atvyko 1-ojo husarų pulko 2-asis eskadronas ir Šarvuočių rinktinės šarvuotas automobilis „Savanoris“⁴⁸. Pastiprinimas turėjo padėti suvaldyti situaciją, tačiau protestai tęsėsi. Klaipėdos apylinkėse vienas susirinkimas buvo išvaikytas kulkosvaidžių ugnimi, bėgančiuosius vijosi raiteliai. Kitą dieną jau buvo žinoma, kad nuo streiko pradžios žuvo 4 klaipėdiečiai. Balandžio 10 d. krašto valdžia pažadėjo atsižvelgti į streikuotojų reikalavimus, todėl kitą dieną streikas nutrauktas. Visgi įtampa išliko, nes jau po kelių dienų Klaipėdos mieste paskelbta karo padėtis⁴⁹. Gegužės mėn. padėtis krašte stabilizavosi, todėl 1-ojo husarų pulko 2-asis eskadronas grįžo į Kauną. Kilę protestai ir nepasitenkinimas atskleidė gyventojų nenorą besąlygiškai vykdyti Lietuvos valdžios nurodymus. Nors vėliau didesnių neramumų nekilo, visgi iki pat 1939 m. Vokietijos aneksijos buvo jaučiama Lietuvos ir Klaipėdos krašto atskirtis.

⁴⁸ 1923 04 09 Lietuvos Respublikos kariuomenės 7-ojo pėstininkų Žemaičių kunigaikščio Butegidžio pulko vado plk. lt. J. Čapliko telefonograma Generalinio štabo viršininkui, ten pat, b. 425, l. 123.

⁴⁹ 1923 m. balandžio mėn. Vokietijos radijo stoties pranešimų santrauka, ten pat, b. 423, l. 156.

IŠVADOS

Lietuvos Vyriausybė, matydama, kad Klaipėdos krašto likimas gali būti išspręstas nepalankiai, suorganizavo ir koordinavo Klaipėdos krašto „sukilimą“. Vyriausybės sumanymą įgyvendino Ypatingosios paskirties rinktinė, kurią sudarė Lietuvos kariuomenės kariai, šauliai ir savanoriai.

Klaipėdos krašto gyventojai, įtikinti Vokietijos valdžios atstovų, nesipriešino Ypatingosios paskirties rinktinės veiksams, todėl lietuviai kraštą nesunkiai užėmė. Visgi mieste, kuriame gynėsi prancūzų kariai ir klaipėdiečiai žandarai, puolimas buvo kompliktuotas. Lenkijos pavoju neutralizavo SSRS.

Užėmus Klaipėdos miestą pradėta kurti KKSK, kuri turėjo sudaryti išpūdį, kad prie „sukilimo“ aktyviai prisidėjo vietos gyventojai. Ši kariuomenė turėjo savo struktūrą, uniformą ir skiriamuosius ženklus.

Ypatingosios paskirties rinktinei pradėjus puolimą, Didžioji Britanija ir Prancūzija Klaipėdos link pasiuntė savo karo laivus, tačiau jie atplaukė tuo metu, kai miestas jau buvo lietuvių rankose. Tačiau nei lietuviai, nei prancūzai su britais nenorėjo plėtoti konflikto.

1923 m. vasario 16 d. Ambasadorių konferencijos komisija paskelbė, kad Klaipėdos kraštas perduodamas Lietuvai, o jau po keturių dienų į kraštą įžengė Lietuvos kariuomenės daliniai. Tačiau *de jure* Klaipėdos kraštas prijungtas prie Lietuvos tik po 1924 m. gegužės 8 d. pasirašytos konvencijos. Nors ilgus metus vengta kalbėti apie tikruosius „sukilimo“ organizatorius ir dalyvius, šiandien galime didžiuotis lietuvių surengta karine operacija, kurios dėka mes turime langą į pasaulį.



Klaipėdos išvadavimo bronzinis medalis, skirtas sukilimo dalyviui. Lietuva, 1925 m. Sidabrinį medalį gaudavo akcijoje dalyvavę karininkai. VDKM numizmatikos rinkiniai, M-214



Klaipėdos atgavimo-atminimo medalis. Lietuva, apie 1925–1928 m. Šį medalį Šaulių sąjunga skyrė savo nariams, dalyvavusiems sukilime. VDKM numizmatikos rinkiniai, M-222

PIRMOJI KARIUOMENĖS IR VISUOMENĖS SUARTINIMO ŠVENTĖ VYTAUTO DIDŽIOJO KARO MUZIEJAUS SODELYJE

Lina Kasparaitė-Balaišė

XX a. 4-ajame dešimtmetyje Lietuvos kariuomenė buvo pradėta modernizuoti. Viena iš modernizacijos krypčių (jos įgyvendintojas – kariuomenės vadas gen. št. plk. Stasys Raštikis) buvo siekis pakeisti neigiamą kariuomenės įvaizdį visuomenės akyse. Toks įvaizdis susiformavo dėl daugelio tuometio autoritarinio režimo ypatumų, su kuriais buvo susiję karininkijos kontingento atstovai. Taigi vadovybė kariuomenės autoritetą visais įmanomais būdais stengėsi atkurti. Tokiems siekiams įtakos turėjo ir artėjančio pasaulinio karo grėsmė, o tai buvo rimtas pagrindas iškelti kariuomenės ir visuomenės vienybės idėją¹. Kariuomenės vadas tokios vienybės būtinybę motyvavo kariuomenės ir visuomenės nenutrūkstamo ryšio sukūrimu, kadangi visuomenė buvo tas šaltinis, iš kurio kariuomenė buvo sudaryta ir papildoma². Pasaulinio karo grėsmės akivaizdoje karinė vadovybė stengėsi šiuos du objektus padaryti kiek galima artimesnius, panaudodama žiniasklaidą ir organizuodama šventę, pavadintą Kariuomenės ir visuomenės suartinimo diena. Pagrindinis šios šventės siekis buvo abipusė nauda: kariai turėjo pajusti visuomenės palaikymą ir pasitikėjimą, o visuomenė – iš arti pamatyti karių gyvenimą, geriau suprasti jų kasdienybę³.

Pagrindiniai šventės organizavimo idėjos įgyvendintojai buvo Vytauto Didžiojo universiteto studentų-atsargos karininkų korporacijos „Ramovė“⁴ nariai, tokią mintį iškėlę dar 1934 m. Po metų ši idėja buvo pradėta realizuoti. Buvo sudaryta komisija, kuri, palaikydama ryšius su Lietuvos kariuomenės štabu, ėmė rūpintis kariuomenės idealų propagavimu viešojoje erdvėje. 1935 m. pradžioje ši komisija suplanavo pavasarį visoje Lietuvoje suorganizuoti „kariuomenės

¹ J. Vaičenonis, Lietuvos kariuomenė valstybės politinio gyvenimo verpetuose (1927–1940), Vilnius, 2004, p. 129–130.

² S. Raštikis, Kovose dėl Lietuvos, Karo atsiminimai, Vilnius, 1990, t. I, p. 380.

³ Ten pat, p. 383–384.

⁴ Visuomeninė organizacija Vytauto Didžiojo universiteto studentų-atsargos karininkų korporacija „Ramovė“ buvo įsteigta 1932 m. spalio 24 d. studentų-atsargos karininkų, baigusių Pirmojo Lietuvos Prezidento karo mokyklos kariūnų aspirantų kursą, iniciatyva. Organizacijos tikslai buvo susiję su atsargos karininkų įgytų karinių žinių ir ryšių su kariuomene išsaugojimu, siekiais palaikyti ir plėtoti visuomenėje kariuomenės gyvenimo realijas bei idealus, G. Surgailis, Karinės-visuomeninės organizacijos Lietuvoje 1918–1940 m., Karo archyvas, Vilnius, 1997, t. XIV, p. 93.

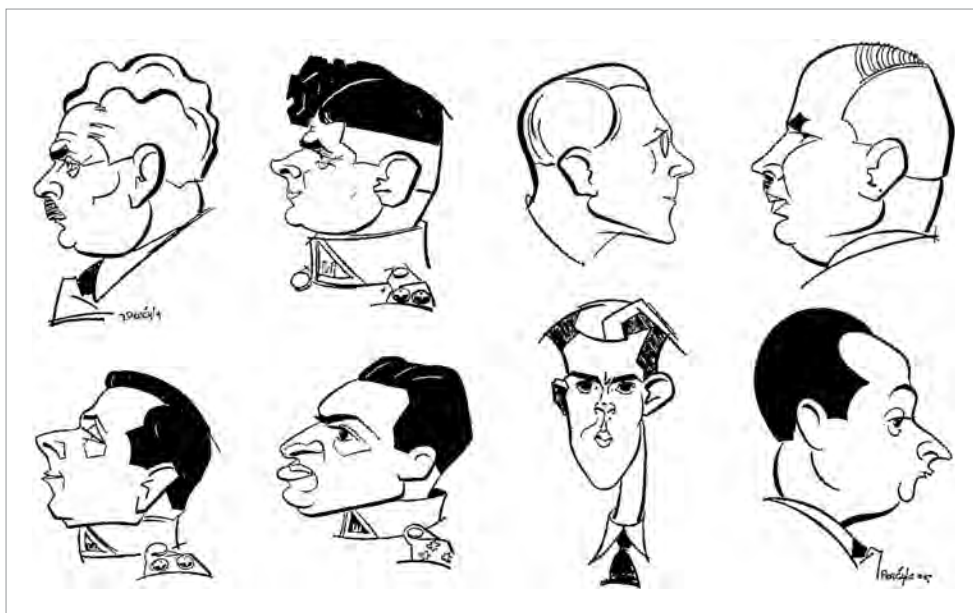

Vyriausiojo šventei ruošti komiteto nariai šaržuose.

Iš kairės į dešinę nuo viršaus: ats. plk. A. Merkys, gen. št. plk. ltn. K. Dulksnys, ats. j. ltn. S. Gudas, ats. plk. p. Gužas, plk. ltn. J. Kazitėnas, gen. št. kpt. J. Ivašauskas, S. Žukauskas, ats. j. ltn. J. Goldbergas.

Lietuvos aidas, 1935 m. gegužės 29 d., Nr. 123, p. 6

propagandos dieną“, įtraukiant į organizacinį darbą švietimo įstaigas, visuomenines organizacijas ir įmones⁵. Į darbą buvo įtrauktos ir įvairios buvusių karių organizacijos: jau minėta korporacija „Ramovė“, taip pat Atsargos karininkų, Lietuvos kariuomenės kūrėjų savanorių, Lietuvos šaulių, Žydų karių, dalyvavusių Nepriklausomybės kovose, sąjungos. Iš jų atstovų buvo sudarytas specialus Vyriausiasis šventei ruošti komitetas. Be ats. j. ltn. Stasio Gudo, ats. plk. Antano Merkio, ats. plk. ltn. Petro Gužo, plk. ltn. Jono Kazitėno ir ats. j. ltn. Jokūbo Goldbergo, į šio komiteto sudėtį buvo įtrauktas Lietuvos kariuomenės štabo atstovas gen. št. plk. ltn. Kostas Dulksnys, o kiek vėliau – dar du nariai: gen. št. kpt. Juozas Ivašauskas ir studentas Stasys Žukauskas⁶.

Renginio diena buvo renkama atsižvelgiant į svarbų Lietuvos kariuomenei įvykį, todėl buvo nuspręsta šventę skirti pirmosios Lietuvos kariuomenės priesaikos, įvykusios 1919 m. gegužės 11 d., sekmadienį, paminėjimui⁷. Ši diena

⁵ K. Damašius, Stud. ats. kar. korp. „Ramovės“ kariškoji propaganda, Kardas, 1935, Nr. 1, p. 17.

⁶ J. Vaičėnionis, Kariuomenės ir visuomenės dienos šventė Kaune 1935–1938 metais, Kauno istorijos metraštis, Kaunas, 1998, t. 1, p. 112–113.

⁷ G. Surgailis, Karinės-visuomeninės organizacijos Lietuvoje 1918–1940 m., Karo archyvas ..., p. 94.

nuo 1931 m. buvo švenčiama kaip savanorių šventė⁸. Lietuvos kariuomenės kūrėjų savanorių sąjungos nariai sutiko šią datą paskirti rengiamai Kariuomenės ir visuomenės suartinimo šventei⁹. Greičiausiai nespėjus suderinti renginio organizacinių klausimų, pirmoji Kariuomenės ir visuomenės suartinimo šventė buvo nukelta į paskutinį gegužės sekmadienį, t. y. gegužės 26-ąją. Šventės šūkiu buvo pasirinkta reprezentacinė frazė, atitinkanti renginio siekius: „Kultūrinis ir materialinis valstybės gyvenimas gali klestėti tik tuomet, kai jos užnugaryje stovi stipri kariuomenė, kurios likimu gyvena kiekvienas pilietis.“¹⁰ Pabrėžiant tokių žodžių aktualumą ir siekiant sukelti visuomenės susidomėjimą, buvo viešai deklaruojamos skambios frazės, skatinančios patriotinius jausmus: „Visa tauta turi tapti vieninga mase, pagrįsta kariška dvasia ir drausme. Krašto gynimas ir nepriklausomybės išlaikymo idėja nėra vien kariuomenės, o visų gyventojų reikalas. <...> Gegužės 26 dieną visuomenė ir kariuomenė turi pasikeisti nuoširdžiu džiaugsmu ir vienas antro meile. Nuo tos dienos mūsų krašte tarp visuomenės ir kariuomenės turi būti pajaustas sveikas širdingumas, vieno ir to paties kraujo ryšys. Lietuviai! Pasirodykim, jog mokame suprasti tikrąją kariuomenės paskirtį ir reikšmę. Visuomenės ir kariuomenės susiartinimo šventės dieną įkūnykim šias idėjas savosios tautos gyveniman, pagrįskim tautos ateitį visuotiniu gyventojų sukarinimu.“¹¹ „Karys – nepriklausomybės išreiškimas. Jis turi būti pasiruošęs vesti – vadovauti. Gegužės 26 primena, kaip labai myli tauta savo ginklo valdytojus. Myli, nes tvirtai tiki jų drąsa ir ištverme kovoje. Reikšdama nepriklausomybės išpirkėjams savo pagarbą, visuomenė drauge parodo ir savo subrendimą, – nuoširdų supratimą, kad ir ji turi būti pasiruošusi su šautuvu rankoje stoti petys į petį su aktyviosios tarnybos kariu.“¹²

Šventės programa buvo parengta ir išplatinta iki renginio likus beveik dviem savaitėms. Pagrindinės šventės iškilmės buvo numatytos laikinojoje sostinėje, Kaune. Kitose valstybės vietovėse šventė taip pat buvo rengiama panašiu

⁸ 1931 m. balandžio 18–19 d. vykusiame visuotiniame savanorių sąjungos suvažiavime buvo nutarta švęsti kasmetinę savanorių šventę, kuri suvienytų Lietuvos Nepriklausomybės kovose dalyvavusius savanorius. Šiai šventei buvo nuspręsta pasirinkti savanoriams reikšmingą dieną. Tokia diena buvo gegužės 11 d., kadangi 1919 m. šią dieną Kaune įvyko pirmoji oficiali ir iškilminga Lietuvos kariuomenės karių priesaika. Nuo 1931 iki 1935 m. savanorių diena buvo minima kasmet gegužės 11 dienai artimiausią sekmadienį. Mūsų metinė šventė, Savanoris kūrėjas, 1932, Nr. 1, p. 22, 24.

⁹ A. Jurevičiūtė, Lietuvos kariuomenės kūrėjų savanorių sąjunga ir jos vaidmuo vidaus politikoje 1927–1940 metais, Karo archyvas, Vilnius, 2003, t. XVIII, p. 234.

¹⁰ Citata, J. Vaičėnionis, Lietuvos kariuomenės valstybės politinio gyvenimo verpetuose (1927–1940) ..., p. 132.

¹¹ Cit., Žodis visuomenei, Kardas, 1935, Nr. 10, p. 207.

¹² Cit., Noreika, Gegužės 26-osios prasmė, Karys, 1935, Nr. 21, p. 481.

Gegužės 26 dienos — šventės programa

Kaune ši šventė — diena numatyta organizuoti taip:

Šventės išvakarėse V. 25.: a) programa valstybės radifone nuo 19,30 iki 20,30 val., b) mieste vaikščios kelios kuopos karivių su orkestrais ir dainomis bei prajos raitininkai su trimičiais.

Šventės diena V. 26.: a) 10,30 — 11,30 val. visose bažnyčiose ir maldos namuose pamaldos, dalyvaujant kariuomenės daliniams ir visuomenės organizacijoms. Dvasininkai sako tai dienai pritaikintus pamokslus.

b) 13—14 val. iškilmės prie Karo Muziejaus. Dalyvauja nustatytas skaičius įvairių ginklų rūšių kariuomenės dalinių ir visuomenės organizacijos.

Programoje: malda už žuvusius dėl Lietuvos laisvės, vainikų uždėjimas ant Nežinomojo Kareivio kapo, kariuomenės vado ir savanorių kūrėjų sąjungos pirmininko kalbos.

Iškilmės bus transliuojamos per radio.

c) 14,20 val. kariuomenės ir organizuotos visuomenės eiseną per miestą.

d) 18—21 val. programa valstybės radifone (paskaitos kariškos dainos, muzika). Programą visuomenė galės klausyti prie įstatytų tam tikrose vietose garsinkalbių.

Be to, visuomenei organizuojama: 18—20 val. Petro Vileišio aikštėje:

a) būrio taktiškas pratimas,

b) norinčių iš publikos šaudymas manevriniais šoviniais iš S. K.,

c) kariaviškos ariubos ragavimas.

17—19 val. karievinių lankymas. Tam tikslui įvairiose kariuomenės dalyse bus paskirtos kuopos (baterijos, eskadrono) kariavinės, kur visuomenė galės susipažinti su kariuomenės vidaus gyvenimu.

Pirmosios Kariuomenės ir visuomenės suartinimo šventės programa.

Karys, 1935, Nr. 20, p. 456

principu. Kaune įžanginė šventės dalis prasidėjo šventinės dienos išvakarėse, t. y. gegužės 25-osios vakarą.

Oficialiąją pirmosios Kariuomenės ir visuomenės suartinimo šventės dalį buvo numatyta organizuoti Vytauto Didžiojo karo muziejaus sodelyje. Muziejus ir jo sodelis buvo pasirinkti neatsitiktinai, mat šioje vietoje buvo svarbūs lietuvių tautai memorialai, įamžinantys kovas už Lietuvos Nepriklausomybę, lietuvių laisvės siekius, reikšmingas ir nusipelnusias tautai asmenybes, o ir pats muziejus buvo istorinės atminties saugotojas, propaguotojas ir patriotinių jausmų sklaidos centras. Nuo pat muziejaus įsteigimo pradžios sodelyje buvo formuojama ši simbolinė oficialios kolektyvinės atminties erdvė, kuri virto centrine valstybinių minėjimų vieta¹³. Kaip savo memuaruose pažymėjo tuometis Lietuvos kariuomenės vadas, jau minėtasis div. gen. S. Raštikis, „Vytauto

¹³ D. Mačiulis, Nacionalinio muziejaus idėjas ir kolektyvinė atmintis Nepriklausomoje Lietuvoje 1918–1940 m., Mokslo darbai. Istorija, Vilnius, 2013, t. 89, p. 60.



Kariuomenės ir visuomenės diena. 1-ojo husarų Lietuvos didžiojo etmono Jonušo Radvilos pulko karių rikiuotė K. Donelaičio gatvėje. Kaunas, 1935 m. gegužės 26 d.

Lietuvos centrinis valstybės archyvas (toliau – LCVA), P-02672

Didžiojo karo muziejus <...> tapo centrine visos Lietuvos tautine šventove, kur per tautines bei bažnytines šventes ir kitomis progomis susirinkdavo tūkstančiai lietuvių išreikšti savo džiaugsmo ar liūdesio jausmus, pasiguosti ir pasisemti naujų dvasinių jėgų gyvenimui, kovai ir kūrybai. <...> Karo muziejus buvo reikšmingiausių ir svarbiausių suvažiavimų ir visų tautinių iškilmių centras¹⁴. Vytauto Didžiojo karo muziejus, visuomenei skiepijęs lietuvių kariuomenės veiklos reikšmę, negalėjo likti šventės, skirtos išreikšti kariuomenės ir visuomenės bendruomeniškumo siekius, nuošalyje. Taigi pirmosios Kariuomenės ir visuomenės suartinimo dienos išvakarėse muziejaus sodelyje įvyko žuvusiųjų už Lietuvos laisvę pagerbimo ceremonija, atliekama karo invalidų, be to, čia buvo atlikti dviejų karinių dalinių, dislokuotų Kauno mieste, karių vakariniai patikrinimai (1-ojo husarų Lietuvos didžiojo etmono Jonušo Radvilos pulko ir Karo policijos mokyklos). Visa ši programa buvo transliuojama per radiją¹⁵.

Pagrindinę šventės dieną, 13 val., po pamaldų bažnyčiose, Vytauto Didžiojo karo muziejaus sodelyje buvo numatytas iškilmingas minėjimas. 12.30 val. muziejaus sodelis jau buvo pilnas šventės dalyvių: palei K. Donelaičio gatvę rikiuotėje stovėjo 2-ojo pėstininkų Lietuvos didžiojo kunigaikščio Algirdo pulko karių kuopa su orkestru, Karo technikos dalių kuopa, 3-iojo artilerijos pulko

¹⁴ Cit., S. Raštikis, *Kovose dėl Lietuvos, Kario atsiminimai*, Vilnius, 1990, t. II, p. 362, 366.

¹⁵ *Didžioji lietuvių šventė, Karys*, 1935, Nr. 21, p. 479.

baterija su pabūklais, 1-ojo husarų Lietuvos didžiojo etmono Jonušo Radvilos pulko eskadronas su orkestru, 1-oji Kauno šaulių rinktinė¹⁶.

Visuomeninių organizacijų nariai ir mokyklų mokiniai apsupo Nežinomo kareivio kapą, aplink rinkosi didžiulės žmonių minios. Be jau minėtų organizacijų ir sąjungų, šventėje dalyvavo Lietuvių tautininkų, Lietuvos skautų, Lietuvių tautinio jaunimo „Jaunoji Lietuva“, Lietuvių katalikų jaunimo „Pavasaris“, Lietuvos ugniagesių, Lietuvos krikščionių darbininkų, Vilniui vaduoti sąjungos, Lietuvių evangelikų, Lietuvių katalikių moterų ir Lietuvių katalikų blaivybės draugijos. Iš viso susirinko apie pusantro tūkstančio dalyvių¹⁷. Pats muziejus pastatas buvo papuoštas tautinėmis Lietuvos vėliavomis, o kalbėtojų tribūna tapo muziejaus fasado laiptų aikštelė, kurioje buvo įrengta garso reguliavimo ir radijo technika, leidusi transliuoti iškilmes per radiją. Likus kelioms minutėms iki renginio pradžios, automobiliu atvyko kariuomenės vadas gen. št. plk. S. Raštikis, dalyvių sutiktas ovacijomis. Kariniam orkestrui grojant sutikimo maršą, kariuomenės vadas su palydovais – Vytauto Didžiojo karo muziejaus direktoriumi gen. ltn. Vladu Nagevičiumi, Kauno įgulos viršininku gen. ltn. Juliumi Čapliku, Lietuvos šaulių sąjungos vadu plk. Pranu Saladžiumi ir kitais karininkais – užėmė vietas tribūnoje¹⁸. Iškilmes pradėjo Vyriausiojo šventei ruošti komiteto ir Atsargos karininkų sąjungos pirmininkas ats. plk. A. Merkys. Padėkojęs visiems šventės organizatoriams ir dalyviams, jis priminė, kad kariuomenė taikos metu neturi sudaryti savo atskiro vieneto, nes karo metu kraštą gina visa tauta. Todėl reikia, kad kariuomenę visuomenė kuo arčiau pažintų ir drauge su ja gyventų¹⁹. Be to, pridūrė, kad Kariuomenės ir visuomenės suartinimo šventė yra puiki proga pradėti kartu rūpintis savo šalies ateities saugumu. Po įžanginės patriotinio turinio kalbos žodį tarė Lietuvos kariuomenės kūrėjų savanorių sąjungos pirmininkas ats. plk. P. Gužas. Jis prisiminė Lietuvos Nepriklausomybės kovas ir karių indėlį išsaugant Lietuvos laisvę, taip pat pranešė, jog jo atstovaujama sąjunga ėmėsi iniciatyvos kviesti visuomenines organizacijas sudaryti Ginklų fondą, į kurį žmonės galėtų aukoti lėšas Lietuvos kariuomenei²⁰.

¹⁶ 1935 m. gegužės 21 d. Kauno įgulos viršininko įsakymas Nr.14/1 Kauno įgulai, LCVA, f. 1471, ap. 1, b. 25, l. 13–13 a. p.

¹⁷ Kariuomenės ir visuomenės susiartinimo šventės iškilmės, Trimitas, 1935, Nr. 22, p. 395; Kariuomenės ir visuomenės vienybės šventė, Rytas, 1935 m. gegužės 27 d., Nr. 120, p. 2; Kariuomenės su visuomene susiartinimo dienos iškilmių tvarka, Lietuvos žinios, 1935, Nr. 119, p. 6.

¹⁸ Kariuomenės ir visuomenės vienybės šventė, Rytas, 1935 m. gegužės 27 d., Nr. 120, p. 2.

¹⁹ Kariuomenės ir visuomenės susiartinimo šventės iškilmės, Trimitas, 1935, Nr. 22, p. 395.

²⁰ Mes ginsimės, ginsimės iki paskutiniųjų – pasakė per vakarykščias iškilmes kariuomenės vadas, Lietuvos aidas, 1935 m. gegužės 27d., Nr. 121, p. 3.

Šventės idėjai neliko abejingos ir moterų susivienijimo atstovės. Tai įrodė žodį tarusi Lietuvos didžiosios kunigaikštienės Birutės karininkų šeimų moterų draugijos atstovė medicinos mokslų daktarė Agnietė Ambraziejūtė-Steponaitienė²¹, savo kalba siekusi pagrįsti moterų indėlį ir reikšmę stiprinant ginkluotąsias pajėgas. Ji teigė, kad „glaudus kariuomenės su visuomene suartėjimas be nuoširdaus moterų pritarimo nėra įmanomas, kadangi kariai iš moterų visada turėdavo bei turės moralinę ir materialinę paramą. Kuomet visa tauta kariuomene, moterys turi taip pat pasirengti ir prisidėti prie tėvynės gynybos. Lietuvos karinio parengimo paskatinimo komiteto vardu ji prašė visų Lietuvos moterų susirūpinti lietuvių tautos apsauga ir nurodė, kad jos gali padėti sanitarijoje, priešcheminėje apsaugoje, intendantuose ir kitur, o šios dienos šventė gera proga pamąstyti apie tai“²².

Dr. A. Ambraziejūtei-Steponaitienei baigus kalbą, prasidėjo Nežinomo kareivio pagerbimo ceremonija: iš muziejaus išžygiavo karo invalidai. Studentų nubertu gėlių taku jie nužygiavo prie paminklo Žuvusiems už Lietuvos laisvę. Prie šio paminklo buvo ginklu pagerbtos valstybinė ir kovinės vėliavos, Nežinomas kareivis ir visi žuvusieji už Lietuvos laisvę. Regėjimo negalią turintis karo invalidas Pranas Daunys²³ stovėdamas tribūnoje perskaitė poeto Antano Miškinio specialiai šiai šventei sukurtą „Žuvusiųjų maldą“.

Jis skaitė maldą, atspausdintą neregijų raidėmis, kiekvieną jų paliesdamas pirštais. „Jo balsas, kylantis stačiai iš krūtinės, iš pat širdies gelmių, skambėjo ypatingu dvasios stiprumu, smarkiai užkrečiančiu įtikinimu, kad Maldą girdi ne tik mes, gyvieji, bet Dangus ir tos dvasios, kurioms mes dėkojame už Lietuvą laisvą, už Lietuvos žmonėms suteiktą stiprybę, už laiminimą į darbą ir žygius tėvynei.“²⁴ Baigus skaityti maldą, muziejaus bokšte sugaudė Laisvės varpas, o

²¹ Dr. A. Ambraziejūtė-Steponaitienė parengė Karininkų šeimų moterų draugijos, įsteigtos 1925 m., įstatų projektą, o vėliau aktyviai dirbo draugijoje ir jos švietėjiškoje veikloje. Aktyviai dalyvavo moterų šaulių veikloje, švenčiant Šaulių sąjungos dvidešimtmetį parašė jubiliejui skirtą leidinį „Moterys krašto sargyboje“ apie Lietuvos moterų inteligencijų ugdyto moters idealo principus, D. Vailionytė, Žvirgždė ar Praurimė, Apie gydytoją, mokslininkę, publicistę, visuomenės veikėją Agnietę Ambraziejūtę-Steponaitienę, <http://www.xxiamzius.lt/numeriai/2004/09/01/zvil_01.html>, [žiūrėta: 2013 07 25].

²² Mes ginsimės, ginsimės iki paskutiniųjų – pasakė per vakarykščias iškilmes kariuomenės vadas, Lietuvos aidas, 1935 m. gegužės 27 d., Nr. 121, p. 3.

²³ Vyresnysis puskarininkis P. Daunys buvo Lietuvos kariuomenės savanoris, 1923 m. kovų su lenku partizanais metu sprogusios granatos sunkiai sužeistas neteko regėjimo. Vėliau mokėsi Rygos aklųjų institute. Buvo pradininkas organizuotos aklųjų veiklos Lietuvoje. Viešuose koncertuose Karo muziejuje, Liaudies namuose akompanuodavo ir atlikdavo klasikinius muzikos kūrinius, J. Jautakienė, Katalikiškasis fondas Pranui Dauniui atminti, <<http://www.bernardinai.lt/straipsnis/2012-03-28-joana-jautakiene-katalikiskasis-fondas-pranui-dauniui-atminti-i/79501>>, [žiūrėta: 2013 07 23].

²⁴ Cit., P. Šilius, Lietuvai augam, Lietuvos aidas, 1935 m. gegužės 29 d., Nr. 123, p. 6.

Karo invalidų orkestras sugrojo gedulingą maršą. Tuo metu susirinkusių organizacijų atstovai ant Nežinomo kareivio kapo sudėjo gėlių vainikus ir puokštes²⁵.

Po ceremonijos iš tribūnos savo kalbą pradėjo kariuomenės vadas gen. št. plk. S. Raštikis. Pirmiausia jis pabrėžė švenčiamo renginio istorinį išskirtinumą bei unikalumą ir išreiškė lūkesčius, kad tokia šventė būtų ne momentinis įvykis, o taptų tradicine švente Lietuvoje²⁶. Kariuomenės vadas akcentavo susirinkimo vietas, t. y. Vytauto Didžiojo karo muziejaus ir jo sodelyje esančių memorialų, išskirtinumą ir reikšmę šventės vyksmui: „Šios dienos tikslas <...> surinko visus mus, karius ir civilius, moteris ir vyrus, senus ir jaunus, į šią mūsų Tėvynės šventę, prie Nežinomojo Kareivio kapo, kad čia palaidotų mums brangių kaulų akivaizdoje prisimintume, jog tautos ir valstybės gyvenime būna valandų, kada beveik visi piliečiai turi likti kariais, aktingais [aktyviais – aut. past.] savo krašto gynėjais ir, visoms taikingoms priemonėms išsisėmus, paskutiniu argumentu – ginklu gintis nuo puolančių priešų, gintis, nesigailint nei savo kraujo, nei gyvybės, kad tik būtų pasiektas tikslas, kad visa Tėvynė ir likę gyvi tautiečiai vėl galėtų laisvai gyventi savo nepriklausomoje Tėvynėje.“²⁷ Buvo pabrėžta kariuomenės ir visuomenės vienybės svarba, tarpusavio ryšių aktualumas, kadangi kariuomenė yra ne kas kita, kaip tos pačios Lietuvos visuomenės dalis, o visi kiti piliečiai yra tie patys buvę arba būsiami kariai. Taigi svarbu, anot vado, kad visuomenė neatitoltų nuo savo kariuomenės ir kariuomenė neatsiribotų nuo visuomenės²⁸. Šventės tikslais buvo įvardijami minėtų ryšių sustiprinimas ir puoselėjimas, vienybės išsaugojimas vardan saugumo. Kariuomenės vadas pažymėjo, kad svarbu yra ne saitų tarp visuomenės ir kariuomenės užmezgimas, nes jie jau buvo užmezgti, bet jų sutvirtinimas ir saugumo idėjos išpopuliarinimas. Valstybės saugumo užtikrinimas buvo vienas iš svarbiausių faktorių, turėjęs įtakos valstybės kultūrinio ir materialinio gyvenimo progresui. Šventės dalyviai buvo raginami neužmiršti rūpintis savo saugumu, kadangi kiti tuo nepasirūpins. Baigdamas savo kalbą, gen. št. plk. S. Raštikis deklaravo, kad šios dienos šventė yra ne grasinimų ir militarizmo, bet gražaus solidarumo, lietuviškos vienybės ir išorinio saugumo supratimo demonstravimas²⁹.

Kariuomenės vadui baigus kalbą, visi susirinkusieji sugiedojo Lietuvos himną, o baigiamąja šventės iškilmių muziejaus sodelyje dalimi tapo kariuo-

²⁵ Kariuomenės ir visuomenės susiartinimo šventės iškilmės, *Trimitas*, 1935, Nr. 22, p. 396.

²⁶ Paminėtina, kad Kariuomenės vado lūkesčiai buvo įgyvendinti, tokios šventės organizavimo tradicijos tęšiamos ir šiandien.

²⁷ Cit., Kariuomenės vado kalba, pasakyta prie Karo muziejaus gegužės mėn. 26 d., *Karys*, 1935, Nr. 22, p. 507.

²⁸ Ten pat.

²⁹ Ten pat, p. 507–508.

menės ir visuomenės paradas. Kariuomenės orkestrui užgrojus maršą, iškilmingas žygiavimas prasidėjo pro paminklą Žuvusiems už Lietuvos laisvę ir karinę bei šventės vadovybę, stovėjusią ant muziejaus fasado laiptų. Paeiliui pražygiavo pėstininkų daliniai, pravažiavo artilerijos dalys, tankai, šarvuoti automobiliai, prajojo kavalerijos dalys. Po jų žygiavo karo invalidų būrys, Lietuvos šaulių, Atsargos karininkų, Lietuvos kariuomenės

kūrėjų savanorių sąjungų nariai, paskui juos – kitos organizacijos ir kiti šventės dalyviai. Beje, prasidėjus eisenai, virš jos praskriejo Karo aviacijos eskadrilė³⁰. Taip baigėsi pirmosios Kariuomenės ir visuomenės suartinimo dienos iškilmės Vytauto Didžiojo karo muziejaus sodelyje. Toliau šventės programa buvo tęsiama kariuomenės daliniuose, kur visuomenė turėjo galimybę išsamiau susipažinti su karių tarnybos sąlygomis.

Baigiant galima pasakyti, kad Vytauto Didžiojo karo muziejus ir muziejaus sodelio akcentai – išskirtinis paminklas Žuvusiems už Lietuvos laisvę ir prie jo palaidotas Nežinomas kareivis, žuvęs Lietuvos Nepriklausomybės kovose su bolševikais, – svariai prisidėjo prie Kariuomenės ir visuomenės vienybės dienos rengėjų intencijų ir idėjų įprasminimo. 1935 m. surengtos pirmosios Kariuomenės ir visuomenės dienos organizavimo tradicijos buvo tęsiamos iki 1938 m., o 1993 m. šventės tradicijos buvo atgaivintos Vytauto Didžiojo karo muziejaus iniciatyva ir puoselėjamos iki šių dienų. Kaip ir pirmųjų švenčių metu, Vytauto Didžiojo karo muziejus neliko nuošalyje. Muziejaus darbuotojai aktyviai dalyvauja Kariuomenės ir visuomenės vienybės dienai skirtuose renginiuose, kuriuose visuomenei pristato Lietuvos kariuomenės istorijos palikimą.

— Lietuvos Zeme! kuri alsuoji gyvybe nuo to, kiek šviečia saulė, kiek marios rūstauja.

Zeme, su kėpančiais laukais, su medžio kryžiais klėpančiais, iškelta Tavo gynėjų kapais, gyviesiems palaimos teikianti.

Maldaujame Aukščiausią, idant nekiltų ant Tavoš piktą svetima ranka, idant neužgestų Tavo sūnų ir dukterų meilė, idant jie nepavargtų neapykantoje, kaip anuo metu, kai svetimieji Tave numynė, kai vaילוjo gynėjų kaulai klaičioje nevalioje.

Maldaujame mes, kurių tėvų ir brolių kaulais nusėti kalnai ir kryžkelės, kurių krauju nužymėti nesibaigiantys keliai, semiant stiprybę iš praeities.

Senų amžių ir atmenamų dienų Tavo gynėjai iš gilumos šaukiamės, o Lietuvos Zemė!

„Žuvusiųjų malda“, skaityta pirmosios Kariuomenės ir visuomenės suartinimo šventės metu.

J. Dirma, Mūsų kariuomenė ir visuomenė, Lietuvos karo invalidas, 1935, Nr. 1, p. 11

³⁰ Kariuomenės ir visuomenės susiartinimo šventės iškilmės, Trimitas, 1935, Nr. 22, p. 396; J. Vaičėnionis, Kariuomenės ir visuomenės dienos šventė Kaune 1935–1938 metais, Kauno istorijos metraš-tis ..., p. 114.

AVIACINIS KULKOSVAIDIS MG 151/20

Laurynas Tamulynas

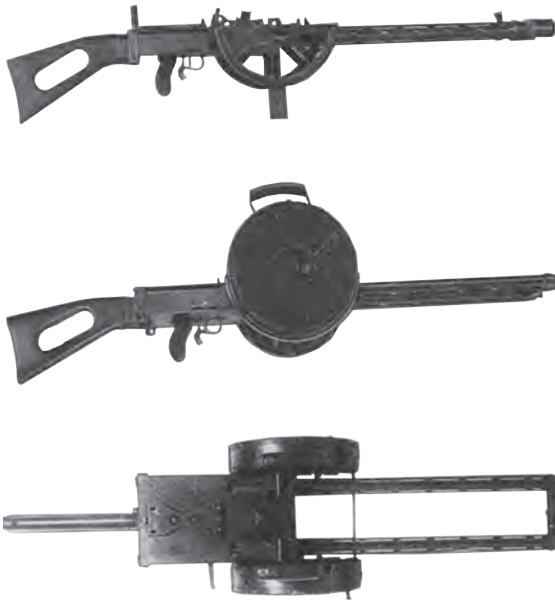

„Gast“ modelio kulkosvaidis,
<<http://sdkfz142.tumblr.com/post/36858550403/peashooter85-the-gast-13-machine-gun-a>>, [žiūrėta: 2012 05 11].

Pirmasis pasaulinis karas didžiąjai daliai žmonių asocijuojasi su kraupiais poziciniais mūšiais, apkasų pūrve tūnančiais kariais, šimtais „niekieno žemėje“ gulinčių lavonų ir amžinomis palydovėmis žiurkėmis. Vis dėlto per šį karą buvo padarytas didelis šuolis ginkluotės srityje: atsiranda, nors ir netobuli, tankai, vystosi aviacija. Pastaroji tampa tikra smogiamąja jėga. Ore pasirodo pirmieji bombonešiai ir, žinoma, juos bandantys sustabdyti naikintuvai. Konstruktoriai susidūrė su pirmosiomis naikintuvų kūrimo problemomis: tai, kas tiko šaudyti į taikinius

žemėje, nevisiškai atitiko reikalavimus kaunantis ore. Viena didžiausių problemų buvo greitašauda, nes pilotas paprastai teturi kelias akimirkas paleisti taiklį seriją į taikiklyje atsidūrusį priešininką.

Šią problemą pavyko išspręsti tik 1918 metais, Vokietijoje sukūrus pirmąją specialiai aviacijai skirtą „Gast“ modelio kulkosvaidį¹, kai vienam vamzdžiui užtaisyti panaudojama kito vamzdžio atitransformacijos energija (Rusijoje vis dar naudojamas pagal tokio tipo sistemą sukurtas Griazevo–Šipunovo (rus. Грязева–Шипунова) aviacinis pabūklas GŠ-231)². Toks kulkosvaidis galėjo iššauti 1200 šūvių per minutę³. Kalibras liko nepakitęs – 7,92 mm (standartinis Vokietijoje). Bet šaudant tokio kalibro šoviniais, į priešininką turėjo pataikyti daug kulku, todėl šiam kulkosvaidžiui buvo suprojektuoti ir stambesni 15 mm kalibro vamzdžiai su amunicija. Konstrukcijos tobulinimo darbai užtruko ir

¹ С. Монетчиков, Пехотное оружие третьего рейха, Москва, 2005, с. 47.

² Ten pat.

³ Ten pat.



Kulkosvaidžio MG 151/20 spynos dėžutės viršuje (dangtelyje) esantis žymuo. VDKM ginklų rinkiniai, G-1418



Kulkosvaidžio MG 151/20 vamzdžio viršutinėje pusėje esantys įrašai. VDKM ginklų rinkiniai, G-1418

pasibaigęs karas neleido pademonstruoti naujojo ginklo potencialo. Dėl 1919 m. Versalio taikos metu atsiradusių suvaržymų Vokietija negalėjo išvystyti savo karinių oro pajėgų, o drauge ir šaunamųjų ginklų, skirtų aviacijai. Susilpnėjus Versalio taikos sąlygoms, atsirado galimybė atkurti Vokietijos ginkluotąsias oro pajėgas, o drauge ir šaunamosios ginkluotės gamybą. Buvo akivaizdu, kad greta gerais techniniais duomenimis pasižyminčių 7,92 mm kalibro kulkosvaidžių turi būti sukurti ir stambaus kalibro ginklai. Taip atsirado net trys nauji kalibrai: 13 mm, 15 mm ir 20 mm. Populiariausi tapo 13 mm ir 20 mm kalibro ginklai.

Dėl tarpukario ir Antrojo pasaulinio karo stambaus kalibro automatinių ginklų yra iškilusi problema: ginklai, kurių kalibras buvo iki 20 mm imtinai, Vokietijoje buvo vadinami kulkosvaidžiais (vok. Maschinengewehr, toliau – MG), o per 20 mm – pabūklais (vok. Maschinenkanone, toliau – MK), tačiau dabar pabūklais vadinami ginklai, kurių kalibras didesnis nei 20 mm imtinai.

Vytauto Didžiojo karo muziejaus ginklų rinkiniuose saugomas 20 mm aviacinis kulkosvaidis MG 151/20 (inv. nr. G-1418). Kadangi jis sukurtas ir pagamintas Vokietijoje, tai ir toliau bus vadinamas kulkosvaidžiu.

Šio ginklo pirmtakas, taip pat 20 mm kulkosvaidis MG FF, buvo sukurtas 1936 m., Antrojo pasaulinio karo išvakarėse, Berlyno gamykloje „Ikarria Werke“. Tai buvo šveicarų kulkosvaidžio „Oerlikon FF F“ analogas.

Jais buvo apginkluojami legendiniai naikintuvai „Messersmitt Bf-109E“, „Messersmitt Bf-110“ ir dalis bombonešių („Do 217“, „Ju 88“, „He 111“, „Do 17“), siekiant padidinti šių gynybinę galią⁴. Pirmosios Antrojo pasaulinio karo kovos parodė, kad efektyvus ir galingas ginklas turi ir nemažai trūkumų. Didžiausi buvo ginklo amunicijos kiekis (būgno pavidalo dėtuvėje tilpo tik 60–90 kulku), greitašauda (520 š/min buvo per mažai), efektyvus šūvio nuotolis (priešininko bombonešių šauliai galėjo lengviau ir efektyviau gintis nuo šiuo kulkosvaidžiu

⁴ MG-FF cannon 20-mm, Aviation Of World War II, <<http://www.airpages.ru/eng/lw/mgff.shtml>>, [žiūrėta: 2012 09 14].



Kulkosvaidžio MG 151/20 kairės pusės vaizdas.

VDKM ginklų rinkiniai, G-1418



Kulkosvaidžio MG 151/20 apatinės pusės vaizdas. Tūtelė išmetimo vieta.

VDKM ginklų rinkiniai, G-1418



Kulkosvaidžio MG 151/20 kairės pusės vaizdas, kuriame matyti spynos mechanizmas.

VDKM ginklų rinkiniai, G-1418



Kulkosvaidžio MG 151/20 vaizdas iš viršaus.

VDKM ginklų rinkiniai, G-1418

ginkluoto naikintuvo, o priešininko naikintuvai – išsisukti nuo atakos be didesnių pažeidimų) ir pradinis kulkos greitis (600 m/s)⁵. Atnaujintam ginklui suteiktas pavadinimas MG FF/M, jo techniniai parametrai pagerėjo (greitašauda – 540 š/min, pradinis kulkos greitis – 585–700 m/s priklausomai nuo naudojamos amunicijos tipo)⁶. Bet esminių pokyčių nebuvo. Todėl firma „Mauser“ sukūrė savo stambaus kalibro kulkosvaidį MG 151 su keičiamais vamzdžiais 15 mm ir

⁵ Ten pat.

⁶ MG-FF „Oerlicon“, Weapons of War, <<http://weapons-of-war.ucoz.ru/publ/33-1-0-170>>, [žiūrėta: 2012 09 27].

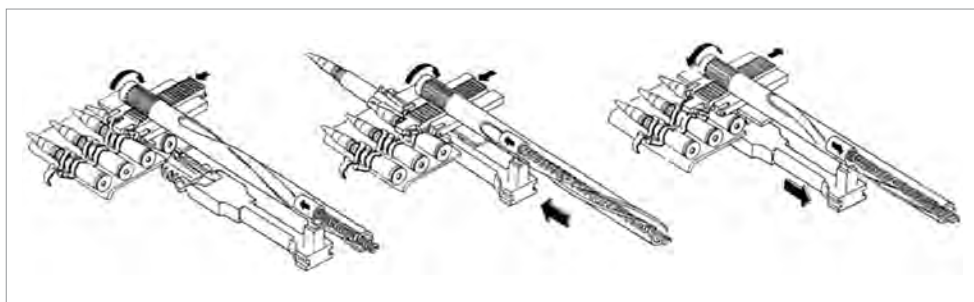

Kulkosvaidžio MG 151/20 šovinių padavimo į spyną ir persitaisymo mechanizmo veikimo schema.

Luftwaffe Cannons & Machineguns. <www.uw2incolor.com/forum/showthread.php?4127
Luftwaffe-Cannons-amp-Machineguns>, [žiūrėta: 2012 12 05]

20 mm kulkoms⁷, kurie buvo atitinkamai pažymėti MG 151/15 ir MG 151/20. Šis ginklas nuo 1941 m. pakeitė pasenusias MG FF ir MG FF/M versijas. Tai buvo visiškai kitokios sistemos kulkosvaidis, kurio parametrai ilgus karo metus tenkino Liufvafės (vok. Luftwaffe; 1935 m. A. Hitlerio nurodymu taip buvo pavadintos Vokietijos karinės oro pajėgos) poreikius ir kuris tapo standartiniu naikintuvų, bombonešių ir žvalgybinių lėktuvų ginklu.

Paleidžiamąjį mechanizmą veikė elektromagnetas, buvo galimas tik automatinis šaudymas⁸. Dėl šliaužiamojo tipo šovinių padavimo mechanizmo metalinę juostą su šoviniais buvo galima prijungti ir iš kairės, ir iš dešinės pusės pakeičiant tik vieną detalę.

Didelis ginklo privalumas buvo galimybė keisti kalibrą ir amuniciją pakeičiant tik jo vamzdį (visos kitos detalės, įskaitant ir šovinių juostą, likdavo tos pačios), dėl to supaprastėjo logistika ir remontas. Jei pritrūkdavo vieno tipo amunicijos, ji tiesiog būdavo pakeičiama kita kartu su vamzdžiu. MG 151 buvo valdomas nuotoliniu būdu, turėjo ne tik elektros varikliu valdomą nuleistuką, bet ir persitaisymo mechanizmą. Padidinus dar ir kulkosvaidžio spynos grąžinimo greitį, greitašauda padidėjo iki 700 š/min⁹. Pakeitus būgną šovinių juosta, atsirado galimybė padidinti amunicijos atsargą iki 250 šovinių, t. y. beveik 3 kartus daugiau negu MG FF. Karo metais vokiečių konstruktoriai plačiai eksperimentavo su kulkosvaidžiu MG 151, tad 1943–1944 m. pasirodė dar vienas jo variantas. Šis kulkosvaidis nuo savo pirmtako skyrėsi tuo, kad šoviniui iššauti buvo naudojamas ne mechaninis, o elektrinis kapsulės pramušimo

⁷ MG-151 Machine gun of double calibre 15/20-mm, Aviation Of World War II, <<http://www.airpages.ru/-/eng/lw/mg151.shtml>>, [žiūrėta: 2012 09 14].

⁸ Ten pat.

⁹ Р. Лидшун, Г. Воллерт, Стрелковое оружие вчера, Минск, 2000, с. 260–264.

būdas – elektros srove uždegant specialią kapsulę. Ginklas gavo MG 151 EL kodą. Dėl naujos konstrukcijos greitašauda padidėjo iki 900 š/min. Taip pat buvo sukurta sudvejinto MG 151 versija, skirta sunkiesiems naikintuvams ir bombonešiams, pavadinta MG 151 Z. Kulkosvaidžiui buvo pritaikytas gana platus amunicijos arsenalas. Jis galėjo šaudyti pačiomis įvairiausiomis kulkomis: skeveldrinėmis-padegamosiomis-trasuojančiomis su susinaikinimo įtaisais ir be jo, skeveldrinėmis, skeveldrinėmis-trasuojančiomis su susinaikinimo įtaisais ir be jo, šarvamušėmis-trasuojančiomis su susinaikinimo įtaisais ir be jo ir įvairaus tipo šarvamušėmis. Reikia paminėti, kad vokiškos skeveldrinės kulkos, skirtos MG 151, veikė kitokiu principu negu kitų šalių. Jos sprogdavo ne susidūrusios su taikinio paviršiumi, kuris buvo atsparesnis sprogimui, o konstrukcijos viduje, kur didžiausią žalą darė ne skeveldros, bet sprogimo banga, veikusi vidines neatsparias konstrukcijas. Tai pasiekta padidinus sprogstamosios medžiagos kiekį nuo įprastų 5–7 proc. iki 20 proc. lyginant su bendroju kulkos svoriu. Taigi net viena pataikyta kulka į valdymo mechanizmus (pvz., eleronus, vairus) galėjo visiškai atimti galimybę priešininkui pilotuoti lėktuvą. Tokios kulkos kėlė ypatingą pavojų lėktuvams, turintiems medinę konstrukciją. Tai atsispindi ir amunicijos balanse: šovinių juostoje buvo tik 20 proc. šarvamušių šovinių; dažniausiai buvo laikomasi tokio santykio: 2 fugasiniai plius 2 padegamieji plius 1 šarvamušis arba šarvamušis-padegamasis.

Vienas pagrindinių vokiško kulkosvaidžio MG 151 trūkumų buvo jo gamybos kaštai, kuriuos lėmė sudėtinga konstrukcija ir dalis naujų sprendimų (elektrinis kulkosvaidžio valdymas). Visos MG 151 versijos nenusileido valstybių priešininkų turėtoms sunkiųjų kulkosvaidžių sistemoms. Viena svarbiausių šio ginklo savybių buvo patikimumas, o jis mūšio lauke tampa esminis, nes net ir greičiausiai šaudantis ar didžiausią žalą darantis kulkosvaidis užsikirtęs tampa tik metalinių detalių rinkiniu. Palyginus jį su Sovietų Sąjungoje sukurtu stambaus kalibro kulkosvaidžiu ŠVAK (rus. ШВАК – Шпитальный-Владимиров авиационный крупнокалиберный), gali atrodyti, kad sovietinis modelis savo charakteristikomis pranašesnis, bet oficialios ataskaitos rodo, kad patikimumas nebuvo stiprioji ŠVAK pusė. Pranešime G. Malenkovui (rus. Георгий Максимилианович Маленков, vienas iš SSRS Komunistų partijos vadovų, Antrojo pasaulinio karo metais paskirtas į Šalies gynybos komitetą) A. F. Semionovas (rus. Семёнов Александр Фёдорович, SSRS karo lakūnas) taip atsiliepė apie kovines JAK-7 savybes: „Kada buvo kalbama apie JAK-7B ginkluotę, aš išdėčiau lakūnų pretenzijas konstruktoriams. Jame sumontuoti kulkosvaidis (ŠVAK) ir kulkosvaidžiai (UBS) vis dar gana dažnai mūšio metu nustodavo veikę. Mano nuomone, geriau turėti ne greitai šaudantį, bet pa-

tikimą ginklą<...>¹⁰. Problemos dėl šio sovietinio ginklo buvo susijusios su tuo, jog, norint padidinti lėktuvų kovinę galią, per nedidelį laiko tarpą teko sukonstruoti naują ginklą. Taupant laiką buvo pasiūlyta kalibrą pakeisti nuo tuo metu buvusio (12,7 mm) iki maksimalaus (20 mm), o visa kita palikti kaip buvę. Tačiau parako kamera buvo pritaikyta mažesniam kalibrui ir naujos kulkos matmenys buvo taikomi prie kulkosvaidžio. Detalesni taktiniai-techniniai duomenys, kur MG 151 lyginamas su kitų šalių panašaus arba tokio pat kalibro ginklais, pateikiami lentelėje Nr. 1.

Lentelė Nr. 1¹¹

Ginklo pavadinimas	Amunicija (milimetrai)	Kulkos masė (gramai)	Greitašauda (šūviai/min.)	Pradinis kulkos greitis (m/s)	Ginklo svoris (kg)
Prancūzija					
HS.9	20 x 110	122	360–420	830	48
HS.404	20 x 110	130	700	880	60
Vokietija					
MG FF	20 x 80	134	520	600	28
MG FF/M	20 x 80	92–115	540–520	700–585	28
MG 151/20	20 x 82	92–115	750–800	800–720	42
Didžioji Britanija					
Hispano Mk.II	20 x 110	130	600	880	50
Hispano Mk.V	20 x 110	130	750	840	42
SSRS					
ŠVAK	20 x 99	95	800	750–770	42
Berezin B-20	20 x 99	95	800	750–770	25
VYa	23 x 152	200	550–650	905	68
NS-23	23 x 115	200	550	690	37

Kulkosvaidžiais MG 151 buvo pakeisti pasenę MG FF/M. Naujuose karinės technikos modeliuose buvo naudojami tik MG 151 – pavieniui arba su kitais ginklais aviacijoje ir antžeminėse pajėgose. Karinės technikos, kur buvo naudojami naujieji kulkosvaidžiai, įvairovę galima pamatyti lentelėje Nr. 2.

¹⁰ А. Русецкий, Fw 190: фокке-вульф 190А, F и G история, описание, чертежи, Минск, 1994, с. 17.

¹¹ Gun Tables, <<http://users.skynet.be/Emmanuel.Gustin/fgun/fgun-pe.html>>, [žiūrėta: 2013 12 15].

Lentelė Nr. 2¹²

AVIACIJA			SAUSUMOS PAJĖGOS	
Naikintuvai	Bombonešiai	Žvalgybiniai, transportiniai ir kt. lėktuvai	Pėstininkų ginkluotė	Šarvuotos transporto priemonės
Dornier Do 335	Dornier Do 17	Blohm & Voss 138	Stambiakalibris kulkosvaidis ant lafeto su ratais MG 151/20	Hanomag Sd.Kfz 251/20 D
Dornier Do 215	Dornier Do 215	Blohm & Voss 222		Hanomag Sd.Kfz 251/21 D
Focke-Wulf Ta 152	Dornier Do 217	Dornier Do 24	Zenitinis trijų MG 151/20 kulkosvaidžių junginys (stacionarus)	2 cm MG-151/20 Fla SL 151 auf Selbstfahrlafette
Focke-Wulf Ta 154	Dornier Do 317	Focke-Wulf Fw 189		Sd.Kfz. 4/1 (Opel Maultier)
Focke-Wulf Fw 190	Heinkel He 111	Focke-Wulf Fw 200		2 cm MG-151/20 Fla SL 151 auf Fgst. Pz.Kpfw. I Ausf. B (Sd.Kfz. 101)
Heinkel He 162	Heinkel He 177	Junkers Ju 388		2 cm FlaK 38 auf Selbstfahrlafette
Heinkel He 219	Henschel Hs 129	Arado Ar 232		leichter Zugkraftwagen 3t mit Panzerschutz (Sd.Kfz. 11/5)
Messerschmitt Bf 109	Junkers Ju 87 (D modifikacija)			
Messerschmitt Bf 110	Junkers Ju 88			
Messerschmitt Bf 210	Junkers Ju 188			
Messerschmitt Bf 410	Junkers Ju 388			
Junkers Ju 88	Messerschmitt Bf 110			
Junkers Ju 388	Messerschmitt Bf 210			
	Messerschmitt Bf 410			

¹² Lentelė sudaryta remiantis daugiausia: T. Gander, G.Ausgabe, Enzyklopädie deutscher Waffen 1939–1945: Handwaffen, Artillerie, Beutewaffen, Sondervaffen, Stuttgart, 2005; J. Ledwoch, Messerschmitt Bf 109 G-H, Warszawa, 2011; J. Ledwoch, Messerschmitt Bf 110 vol. II, Warszawa, 1994; J. Ledwoch, Messerschmitt Me210/410, Warszawa, 1996; A. Русецкий, Fw 190: фокке-вulf 190A, F и G история, описание, чертежи, Минск, 1994; M. Спик, Асы Люфтвафе, Смоленск, 1999.

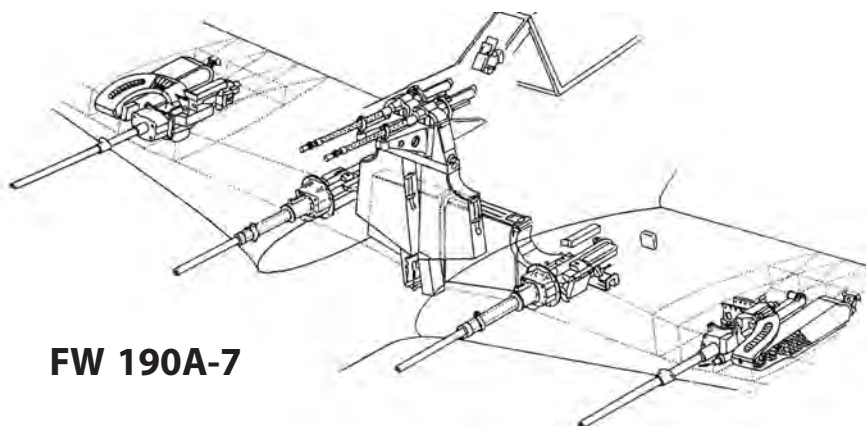

FW 190A-7

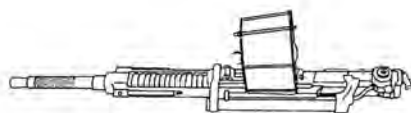

MG FF

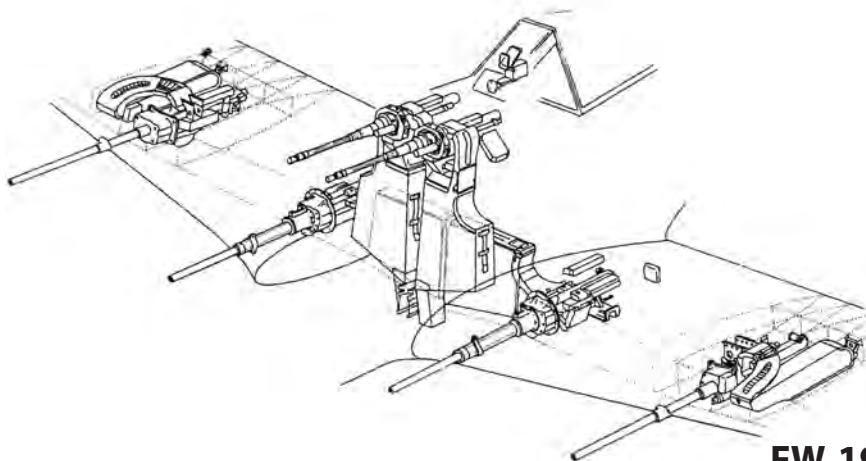

FW 190A8



MG 151/20

„Focke-Wulf Fw 190“ A-7 ir A-8 modifikacijų ginkluotės montavimo brėžiniai, kuriuose parodytas kulkosvaidžių MG FF ir MG 151/20 išdėstymas.

А. Русецкий, Fw 190: фокке-вульф 190А, F и G история, описание, чертежи, Минск, 1994, с. 39

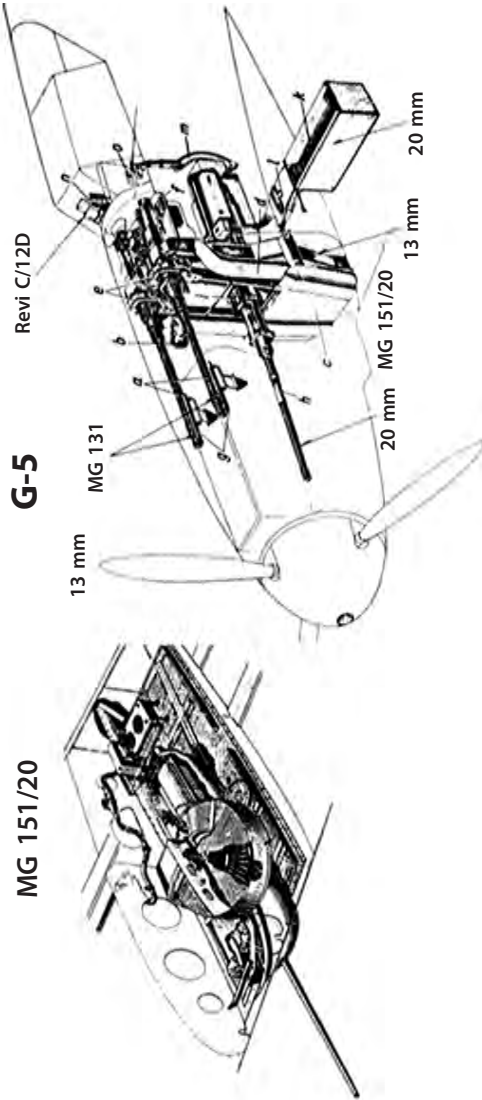
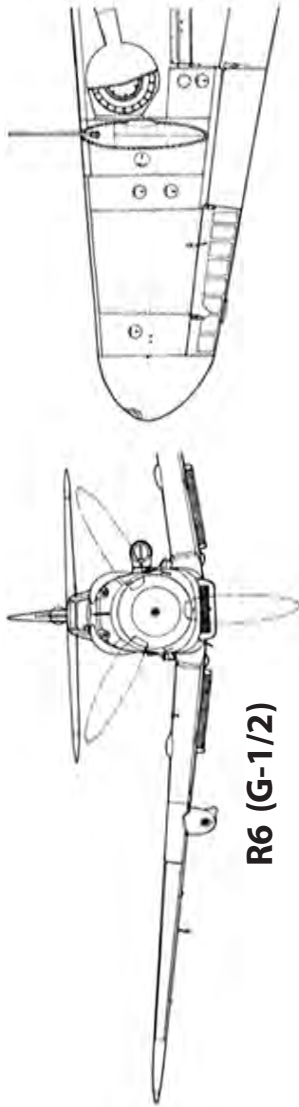

Naikintuvo „Messerschmitt Bf 109“ G modifikacijos ginkluotės montavimo brėžiniai, kuriuose parodytas kulkosvaidžio MG 151/20 išdėstymas lėktuvo korpuse ir po sparnais. Lėktuvo „Messerschmitt Bf 109“ G-5 modifikacijos ginkluotės montavimo brėžinyje matyti du papildomi sunkieji kulkosvaidžiai MG 131, sumontuoti virš variklio.

<www.2incolor.com/forum/showthread.php?4127-Luftwaffe-Cannons-amp-Machineguns/>, [žūrėta: 2012 12 05]

Pirmieji lėktuvai, kuriuose buvo panaudotas šis kulkosvaidis, buvo „Focke-Wulf Fw 190A“ ir „Messerschmitt Bf 109 F“.

Naujojo kulkosvaidžio efektyvumą rodo žinomo nacistinės Vokietijos aso plk. ltn. Jozefo Prilerio (vok. Josef Priller, 101 numuštas lėktuvas)¹³ ataskaita apie oro mūšį su britų naikintuvu „Spitfire“:

Jozefas Prileris 17.5.42

Hauptmanas ir grupės vadas

III./ Naikintuvų eskadrilė „Šlageter“ Nr. 26

Ataskaita

Pakilimas: 11 val. 17 min.

Nusileidimas: 11 val. 55 min.

Mūšis: 11.33–11.35

17.5.42 11.17 pakilau su savo daliniu iš Vevelgemo aerodromo pasitikti grupės britų naikintuvų. Iki 11.33 pakilau į 5000 m [aukštį] ir atsidūriau virš dviejų „Spitfire“. Į vieną iš jų iš 50–20 metrų atidengiau ugnį ir nuo „Spitfire“ nuplyšo kažkoks didelis gabalas. „Spitfire“ užsiliepsnojo, persivertė ant nugaros ir pradėjo kristi. Aš pro debesis nupikiravau paskui jį ir pamačiau, kaip jis sudužo. Kritimo vieta kažkur tarp Gino ir Odenberomo. Tikslesnės vietos nurodyti negaliu, nes skridau 750 km/h greičiu, o vėliau nusekiau kitą „Spitfire“, skridusį žemiau.

Parašas: Priller

Hauptmanas ir grupės vadas¹⁴

Su vokišku pedantizmu nurodyta, kad pilotas iš visų MG 151/20 iššovė 258, iš MG 17 – 566 kulkas¹⁵. Pergalę patvirtino leitenantas Aistleitneris (Aistleytner) ir feldfelbis Griunlingeris (Griunlinger). Galima paminėti, kad 1-ąją sekundę iš visų keturių kulkosvaidžių paleista serija svėrė 5,45 kg, o kad numuštų sunkų keturių variklių sąjungininkų bombonešį, reikėjo pataikyti nuo 15 iki 20–25 kulku. Dar vienas puikus pavyzdys, tik jau iš Rytų fronto, yra prisiminimai apie susidūrimus su naikintuvais „Focke Wulf Fw 190A“, ginkluotais ir MG 151/20. Žinoma, sovietinė propaganda bando sumenkinti naikintuvo ir jo ginkluotės efektyvumą, bet prisiminimuose ir ataskaitose matyti visiškai kitoks vaizdas. Ginkluotės efektyvumą gerai iliustruoja šturmo lėktuvo piloto A. Dračenkos prisiminimai:

¹³ В. А. Обухович, С. П. Кульбака, Чертова дюжина асов Люфтваффе, Минск, Харвест, 2000, с. 400.

¹⁴ В. А. Обухович, С. П. Кульбака, cit. [versta iš rusų k.], min. veik., с. 7.

¹⁵ Ten pat.

– Mūsų „Lavočkinai“, – nė kiek neabejodamas ištarė Savinas, borto šaulys.

Nelengva buvo atskirti „Focke Wulf Fw 190“ nuo mūsų „La-5“. Iš pirmo žvilgsnio abu lėktuvai atrodė panašūs. Tik vokiško lėktuvo kabinos stiklas tarsi sudarė visumą su korpusu, o „Lavočkino“ stiklas buvo pastebimai iššokęs. Deja, Savinas suklydo. Tai buvo fokeriai, kurie apipylė mus ugnimi.

Iš galo kažkas sublizgo ir ant kabinos grindų pabiro stiklo šukės. Lėktuvą stipriai supurtė. Tuoj pat per raciją kreipiausi į borto šaulį:

– Savinai, kaip tu ten?

Atsako nebuvo.

– Saša, sužeistas?

Ausinėse tik triukšmas...

Nutupdęs lėktuvą nusiplėšiau pirštines nuo suprakaitavusių rankų, atsisėgiau diržus, nušokau ant dešinėsios centroplano pusės. Pažiūrėjau į šaulio kabiną ir man tarsi į nugarą kažkas smogė sunkia buože. Savinas sėdėjo susigūžęs, apraizgytas parašiuoto stropais ir... be galvos. Jo sustingusios rankos buvo ant nuleistukų.¹⁶

Šio ginklo panaudojimą antžeminėse pajėgose lėmė aplinkybės. 1944 m. pradėjo trūkti ginkluotės, todėl dalį pagamintų kulkosvaidžių MG 151 buvo nuspręsta perdaryti į tinkamus naudoti pėstininkams ir šarvuotose transporto priemonėse. Pėstininkams skirtą ginklą sudarė lafetas su ratais, masyvus šarvinis skydelis ir kulkosvaidis, nors ir sunkus¹⁷, bet gana efektyvus naudojant prieš gyvąją jėgą arba lengvai šarvuotus taikinius. Šarvuočiuose buvo naudojami pavieniai arba sutrejinti kulkosvaidžiai. Pasitaikė atvejų, kai sistema su kulkosvaidžiu nuo bombonešio „Junkers Ju 188“ buvo sumontuota ant šarvuočio „Sd.Kfz 251“. Bet tai buvo pavieniai atvejai, taip ir nepradėti gaminti masiškai.

Šie kulkosvaidžiai buvo naudojami ne tik Vokietijos, bet ir kitų valstybių karinėse pajėgose: Suomijoje, Italijoje (naikintuvuose C.205, „Fiat G.55“, „Reggiane Re.2005“), Japonijoje (naikintuvuose „KI-61 Hei“ 388 du kulkosvaidžiai MG 151/20 buvo montuojami kartu su 7,7 mm japonišku „Type 89“), Portugalijoje, Rodezijoje, Rumunijoje, Pietų Afrikos Respublikoje¹⁸.

Po Antrojo pasaulinio karo kulkosvaidžiai MG 151 buvo naudojami daugelyje šalių. Jie buvo perimti iš sandėlių arba išmontuoti iš technikos ir panaudoti savosiose karinėse pajėgose. Prancūzijos karinės oro pajėgos panau-

¹⁶ А. Русецкий, cit. [versta iš rusų k.], min. veik., c. 16.

¹⁷ Р. Лидшун, Г. Воллерт, Стрелковое оружие вчера, Минск, 2000, с. 260–264.

¹⁸ MG-151 Machine gun of double calibre 15/20-mm, Aviation Of World War II, <<http://www.airpages.ru/eng/lw/mg151.shtml>>, [žiūrėta: 2012 09 14].

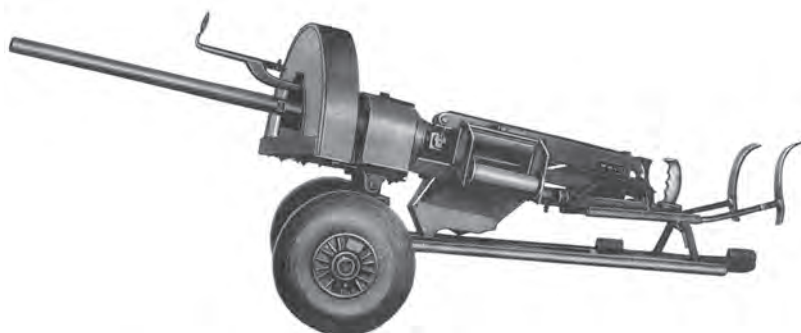

Pėstininkams pritaikyto sunkiojo kulkosvaidžio MG 151/20 variantas.
Р. Лидшун, Г. Воллерт, Стрелковое оружие вчера, с. 263

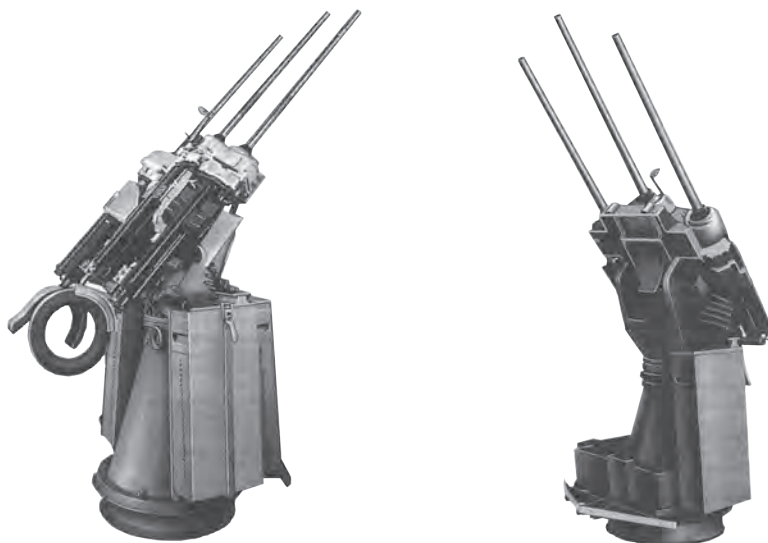

Priešlėktuvinis stacionarus sutrejintas kulkosvaidis MG 151/20.
Р. Лидшун, Г. Воллерт, Стрелковое оружие вчера, Минск, 2000, с. 264

dojo fiksuoto tvirtinimo ir judamosiose sistemose esančius kulkosvaidžius ne tik lėktuvuose, bet ir sraigtasparniuose. Sukūrus naują tvirtinimo sistemą, jie buvo naudojami Alžyre šaudyti pro šturmo ir transporto sraigtasparnių „H-21C Workhorse/Shawnee“ ir „HSS-1 Seabat“ duris. Portugalija, Rodezija ir Pietų Afrikos Respublika panaudojo juos sraigtasparniuose „Alouette III“¹⁹.

¹⁹ Ten pat.

LIETUVOS KARIUOMENĖS KARININKAI – ANTINACINIO PASIPRIEŠINIMO DALYVIAI, ŠTUTHOFO KONCENTRACIJOS STOVYKLOS KALINIAI

Antanas Jankūnas

Nacių Vokietijos okupacijos metais, išvaikius Lietuvos laikinąją vyriausybę ir Lietuvių aktyvistų frontą (toliau – LAF), Lietuvos generalinės srities gyventojai, suprasdami didėjančią grėsmę lietuvių tautai ir nepriklausomybei, nutarė esamai politinei santvarkai priešintis. Akivaizdu, kad dėl to jiems grėsė suėmimas ir išsiuntimas į įvairias koncentracijos stovyklas ir kalėjimus.

Lietuvos karininkų kalinimas Štuthofio koncentracijos stovykloje – vos pastebimas faktas – buvo svarbus įvykis Lietuvos istorijos kontekste. Pirmieji žmonės, paskelbę autentišką medžiagą apie tenykščius įvykius, buvo patys kaliniai – Stasys Yla¹, Balys Sruoga². Vėliau pasirodė Alisos Rupšienės³, istoriko Arūno Bubnio⁴ ir kitų veikalai, kuriuose pažymimas Lietuvos karininkų kalinimas. Iš dalies spragą užpildė daugiatomio leidinio „Lietuvos kariuomenės karininkai 1918–1953“⁵ informacija – dokumentai, supažindinantys su lietuvių karininkų biografijomis. Štuthofio koncentracijos stovykloje kalinti Lietuvos karininkai dar nėra sulaukę atskiro Lietuvos istorijos tyrėjų dėmesio, todėl rašant šį straipsnį buvo remiamasi įvairiomis istoriografinėmis pozicijomis, internetiniais šaltiniais, kuriuose publikuojami lietuvių autorių darbai. Remiantis minėta informacija, šiame straipsnyje bus atskleista Štuthofio koncentracijos stovykloje kalintų karininkų priešistorė, istorija ir poistorė. Šiam tikslui pasiekti atsižvelgta į šių karininkų suėmimo aplinkybes, kalinimo sąlygas, taip pat į lietuvių karininkų likimus likvidavus Štuthofio koncentracijos stovyklą.

Minėdami 70-ąsias išvežimo į Štuthofio koncentracijos stovyklą metines, visuomenei norėtume pristatyti muziejines vertybes-ekspozitus, susijusias su Lietuvos kariuomenės karininkų likimais, saugomas Kaune, Vytauto Didžiojo

¹ S. Yla, Žmonės ir žvėrys: Kaceto pergyvenimai, Putnam, 1951.

² B. Sruoga, Dievų miškas, Vilnius, 1957.

³ Pragaro vartai – Štuthofas, sud. A. Rupšienė, Vilnius, 1998.

⁴ A. Bubnys, Vokiečių okupuota Lietuva (1941–1944), Vilnius, 1998.

⁵ Lietuvos kariuomenės karininkai 1918–1953, Vilnius, t. I, 2001; t. II, 2002; t. III, 2003; IV, 2004; t. V, 2005; t. VI, 2006; t. VII, 2007; t. VIII, 2008.



J. ltn. Jonas Noreika.
Vinjetė – Karo mokyklos
XIII laida. 1931 m.
VDKM nuotraukų rinkiniai,
Fa-17333/516

karo muziejaus (toliau – VDKM) saugyklose. Čia galima išvysti antinacinės rezistencijos dalyvio ltn. Juozo Valentos pypkę, meno rinkiniuose saugomą plk. Oskaro Urbono portretą, fotonuotraukų rinkinyje – Lietuvos karo mokyklos atskirų laidų vinjetes su vėliau Štuthofio koncentracijos stovykloje kalintų karininkų portretais (pavyzdžiui, ltn. Vytauto Stanevičiaus – VDKM, inv. nr. Fa-16924, j. ltn. Jono Noreikos – VDKM, inv. nr. Fa-17333-516, ltn. Mykolo (Miko) Mačioko ir ltn. Juozo Narako – VDKM, inv. nr. Fa-17807).

Vokietijos Trečiajam reichui patyrus didžiulius pralaimėjimus Rytų fronte, jau po Stalingrado mūšio Vokietijos kariuomenei ėmė trūkti kareivių. Be to, 1943 m. liepos 12 d. Sovietų Sąjungos kariuomenė, gavusi Jungtinių Amerikos Valstijų (toliau – JAV) karinę pagalbą, perėjo į kontrpuolimą. Akivaizdu, jog tuo metu vokiečiams prireikė Lietuvos karių pagalbos. Ats.

gen. št. plk. Antanas Simanas Rėklaitis ir profesorius Mykolas Biržiška vokiečių atstovui, Lietuvos generaliniam komisarui dr. Adrianui Teodorui fon Rentelnui (Adrian Theodor fon Renteln) ir Lietuvos generalinės srities pirmajam generaliniam tarėjui⁶ ir vidaus reikalų generaliniam tarėjui Petru Kubiliūnui pareiškė, jog galėtų būti suorganizuotas lietuviškas karinis junginys. Tačiau Lietuvos generalinės srities administravimą nuo 1941 m. liepos 28 d. perėmęs vokiečių generalinis komisaras tuomet tam nepritarė⁷, kadangi iš okupuoto krašto jaunų vyrų Trečiojo reichio kanclerio ir Nacionalistinės darbininkų partijos (toliau – NSDAP) vado Adolfo Hitlerio (Adolf Hitler) bendražygiai dar 1943 m. pradžioje norėjo organizuoti lietuvišką SS (vok. – Schutzstaffeln) legioną ir tokiu būdu papildyti savo karių gretas, kaip jau 1942 m. buvo padaryta Latvijoje ir Estijoje. Vis dėlto jiems to padaryti nepavyko, nes Lietuvos jaunimas į nacių 1943 m. vasario 24 d. pradėtą 1919–1924 metais gimusių vyrų mobilizaciją nereagavo⁸, „iš visų šaukiamųjų tik apie 1 proc.“ jų užsiregistravo⁹. Kadangi kituose vokiečių okupuotuose kraštuose tokie legionai buvo įkurti, šis boiko-

⁶ Generaliniai tarėjai ir jų žinybos buvo tarpininkai tarp vokiečių okupacinės valdžios ir vietos apskrities viršininkų, burmistrų ir kitų jiems pavaldžių įstaigų.

⁷ A. Martinionis, *Vietinė rinktinė*, Vilnius, 1998, p. 19.

⁸ Ten pat, p. 20.

⁹ Ekstra laida, I laisvė, 1943 m. kovo 17 d.

tas turėjo vokiečius nustebinti ar net „politiškai priblokšti“. Greičiausiai jie nesitikėjo, jog okupuotos šalies vyrai gali pasipriešinti jų interesams ir net visiškai atsakyti kariauti už jiems svetimus Trečiojo reicho interesus. Vienas iš „Lietuvos aktyvistų“, Vilniaus Šv. Jono bažnyčios kunigas A. Lipnickas per pamokslą viešai netgi teigė, jog „vokiečiai lietuvių už degtinę ir cigaretes nenupirks“¹⁰. Taigi vokiečiai nematė kitos išeities, kaip tik 1943 m. kovo 17 d. paskelbti komunikatą, jog sustabdomas lietuvių SS legiono formavimas¹¹. Tai vokiečių propagandai ir prestižui buvo politinis ir moralinis „smūgis žemiau juosmens“. Lietuvos generalinės srities generalinio komisaro įstaigos atsakingi pareigūnai, išanalizavę lietuvių mobilizacijos žlugimo priežastis, Berlynui pateiktoje ataskaitoje kaip pagrindinę priežastį nurodė pagrindinius lietuvių ypatumus: „<...> lietuvių tautos charakteris, žemas kultūros ir civilizacijos lygis, Lietuvos valstybės ir jos valdančiųjų sluoksnių, inteligentijos priešiškusmas“¹². Akivaizdu, jog į tai buvo atsižvelgta, nes netrukus okupacinė civilinė valdžia Civilfervaltungas (vok. – Zivilverwaltung), Saugumo policija ir Rytų krašto SD pradėjo intelektualų persekiojimą: visos Lietuvos aukštosios mokyklos buvo uždarytos, o 1943 m. naktį iš kovo 16-osios į 17-ąją Kaune, Marijampolėje ir Vilniuje prasidėjęs lietuvių inteligentų (5 profesoriai, 4 gimnazijų vadovai, 3 advokatai, 2 kunigai) suėmimas baigėsi tuo, jog dalis jų buvo išsiųsti į SS mjr. Paulo-Vernerio Hopo (Paul-Werner Hoppe) vadovaujamą Štuthofio koncentracijos stovyklą, kuriai 1942 m. sausio 7 d. buvo suteiktas valstybinės koncentracijos stovyklos statusas. Netrukus ji buvo įtraukta į Koncentracijos stovyklų inspektorato tinklą. Po septynių mėnesių šiai stovyklai suteiktas II laipsnio (vok. – Lagerstufe II) rangas, reiškiantis, kad čia laikomi smarkiai „nusikaltę“, bet dar galintys „pasitaisyti“ kaliniai¹³. Greičiausiai tik dėl to tarp kalėjusių Lietuvos inteligentijos, antinacinio pasipriešinimo dalyvių, pavyzdžiui, švietimo reikalų generalinio tarėjo dr. Prano Meškausko-Germanto, rašytojo prof. Balio Sruogos, Vilniaus universiteto prof. Vlodo Jurgučio, atsidūrė ir nemažai Lietuvos kariuomenės karininkų, aktyviai pasipriešinusių vokiečių okupacinei politikai, dalyvavusių pagrindinėje antinacinėje rezistencijoje. Pavyzdžiui, už SS legiono organizavimo darbo žlugdymą be konkrečiai pateikto kaltinimo, be tardymo buvo suimti, o 1943 m. kovo 25–26 d. ir be jokio teismo sprendimo įkalinti 46 Lietuvos inteligentai, tarp kurių buvo ir 18 Lietuvos karininkų¹⁴:

¹⁰ A. Martinionis, Lietuvos kariuomenės tragedija, Vilnius, 1993, p. 135.

¹¹ A. Martinionis, Vietinė rinktinė, p. 26.

¹² Lietuva Antrajame pasauliniame kare, sud. A. Anušauskas, Č. Laurinavičius, Vilnius, 2007, p. 232.

¹³ A. Bubnys, Vokiečių okupuota Lietuva (1941–1944), p. 289.

¹⁴ S. Yla, Žmonės ir žvėrys Dievų miške: Kaceto pergyvenimai, p. 21.

Kalnio Nr.	Pavardė, vardas (gimimo–mirties metai)	Lietuvos kariuomenės karinis laipsnis ¹⁵
21246	Stanevičius (Staneika) Vytautas (1913–1986)	ltn.
21252	Narakas Juozas (1899–1989)	gen. št. plk. ltn.
21254	Puodžius Stasys (1896–1943)	mjr.
21255	Mačiokas Mykolas (Mikas) (1899–1950)	gen. št. plk. ltn.
21256	Starkus Antanas (1901–1975)	j. ltn.
21258	Kriaučiūnas Mečislovas (1905–1970)	j. ltn.
21309	Valenta Juozas (1912–1950)	ltn.
21312	Kantvilas Aleksandras (1920–1997)	j. ltn.
21313	Čiuberskis Jonas (1914–1994)	j. ltn.
21314	Grigas Bronius (1902–1943)	mjr.
21315	Buragas Petras (1899–1986)	kpt.
21316	Liūdžius Antanas (1900–1983)	ltn.
21317	Blažys Vincas (1895–1978)	plk. ltn.
21326	Valiukevičius Jurgis (1919–?)	dėl politinių motyvų karininko laipsnis nesuteiktas, bet išleistas į karininkų atsargą
21327	Masiulis Petras (1894–1957)	plk. ltn.
21328	Darginevičius Adolfas (1896–1974)	jūrų kpt.
21330	Noreika Jonas (1910–1947)	kpt.
21335	Januševičius Antanas (1902–1943)	ats. ltn.

Istoriko Arūno Bubnio teigimu, tik vėliau jiems buvo pritaikytas standartinis kaltinimas, kurį pasirašė vokiečių saugumo policijos ir SD vadas Lietuvoje plk. Karlas Jageris (Karl Jäger): „<...> vadovavo lietuvių pasipriešinimo judėjimui ir ypač kurstė prieš Reicho komisaro paskelbtą lietuvių tautos mobilizaciją. Saugumo policijai ir Rytų krašto SD viršininkui įsakius ir su tuo sutikus aukštiesiems SS ir policijos vadams, siunčiamas į Vokietijos reichs koncentracijos stovyklą“¹⁶.

Pagal nerašytas lagerio taisykles visi naujokai iš pradžių buvo suvesti į senojo lagerio antrąjį bloką. Čia, pasak minėto istoriko, „krikštą“ gavo ir dauguma į Štuthofą ištremtų lietuvių¹⁷. Gavo uniformas su numeriais ir prisiūtais

¹⁵ Lietuvos kariuomenės karininkai 1918–1953, t. II, p. 192; t. II, p. 238; t. II, p. 295; t. III, p. 33; t. III, p. 220; t. IV, p. 54; t. IV, p. 153; t. IV, p. 273; t. V, p. 88; t. V, p. 123; t. V, p. 171; t. V, p. 305; t. V, p. 343; t. VI, p. 184; t. VII, p. 147; t. VII, p. 166; t. VIII, p. 166; t. VIII, p. 173;

¹⁶ Pragaro vartai – Štuthofas, p. 13-14.

¹⁷ A. Bubnys, Vokiečių okupuota Lietuva (1941–1944), p. 289.

politinių kalinių raudonais trikampiais, kurių viduryje puikavosi tautybę žyminčios juodos raidės „L“. Pirmąjį mėnesį kankino įvairiais fiziniais darbais, o jau nuo balandžio 28 d. juos padarė tarnautojais. Tuomet, kunigo prof. Stasio Ylos teigimu, į nuosavybės skyrių buvo pasiųstas J. Narakas, į dezinfekcijos kamerą paskirtas Antanas Januševičius, į statybos biurą pateko J. Noreika, į „kaceto kantiną“, t. y. krautuve, – V. Stanevičius. Prie daržų liko Mečislovas Kriaučiūnas, M. Mačiokas, Petras Masiulis¹⁸.

1943 m. balandžio 29 d. Kaune ir Vilniuje buvo suimta ir po savaitės į Štuthofio koncentracijos stovyklą atvežta 16 antinacinių laikraščių „Į laisvę“ ir „Nepriklausoma Lietuva“ leidėjų, platintojų ir rėmėjų. Su Kauno „Žaibo“ spaustuvės darbuotoju Stasiu Lugu, Vladislovu Telksniu ir kitais šioje grupėje buvo 4 Lietuvos karininkai:

Kalinio Nr.	Pavardė, vardas (gimimo–mirties metai)	Lietuvos kariuomenės karinis laipsnis ¹⁹
22904	Janeliūnas Povilas (1915–1968)	j. ltn.
22908	Alksninis Vaclovas (1902–1970)	kpt.
22913	Čekauskas Vladas (1897–1943)	kpt.
22915	Daniūnas Antanas (1911–1944)	ats. j. ltn.

Badas, alinantis darbas, utėlės ir ligos (išplitusios choleros, dėmėtiosios šiltinės epidemijos) pribaugdavo tuos kalinius, kurie išvengdavo tiesioginės mirties nuo „esesininkų“, prominentų (įstaigų tarnautojai, blokų vadovai ir darbų prižiūrėtojai) ar kriminalistų rankos. Pirmąja auka tapo buvęs Lietuvos administracinės kontrolės generalinis tarėjas, Zarasų krašto katalikas Stasys Puodžius, jau balandžio 14 d., trečiadienį, miręs nuo plaučių uždegimo²⁰. Susirgęs dizenterija ir dėmėtąja šiltine, gegužės 2 d., Atvelykio sekmadienį, mirė Vilniaus viceburmistras Bronius Grigas²¹, o birželio 7 d. rytą – A. Januševičius²². Susirgęs ir paguldytas į lagerio lignonę 1943 m. spalio 27 d. mirė Vladas Čekauskas, kurį prieš tai sumušė lenkų sanitarai, sužinoję, kad jis yra Lietuvos karininkas, dalyvavęs Nepriklausomybės kovose su lenkais²³.

Nežinia, ar kiti lietuviai karininkai būtų likę gyvi, jei ne medicinos mokslų daktaras Antanas Starkus, nustatęs, kad išplitusi viduriavimo epidemija

¹⁸ S. Yla, Žmonės ir žvėrys: Kaceto pergyvenimai, p. 113–114.

¹⁹ Lietuvos kariuomenės karininkai 1918–1953, t. II, p. 47; t. II, p. 271; t. III, p. 31; t. IV, p. 38.

²⁰ S. Yla, Žmonės ir žvėrys: Kaceto pergyvenimai, p. 92–93.

²¹ Ten pat, p. 126.

²² Ten pat, p. 146.

²³ Lietuvos kariuomenės karininkai 1918–1953 m., Vilnius, 2002, t. II, p. 271–272.

panaši į dizenteriją, ir 1943 m. rugpjūčio mėn. pakeitęs gydymo būdą. Epidemija jau gruodžio mėn. galutinai buvo likviduota²⁴.

Antra, kalintiems Lietuvos karininkams pavyko likti gyviems ir dėl netikėtai 1943 m. gegužės 31 d. pasikeitusių gyvenimo sąlygų, kuomet pirmosios grupės nariams buvo suteiktas „Garbės kalinių“ (vok. – ehrenhaftlinge) statusas. Pagal jį atleistiems nuo privalomų darbų kaliniams buvo suteiktos atskiros patalpos (8E blokas) su vėliau įvestu radijo garsiakalbiu, jiems leista vaikščioti be kalinio numerio (liko tik geltonas raištis ant rankovės), rašyti artimiesiems laiškus, skaityti iš SS lagerio bibliotekos paimtas knygas, užsiimti kūryba ir kt. Tai buvo suteikta tik su viena sąlyga – drausta susitikti ir bendrauti su kitais kaliniais²⁵. Antrosios grupės karininkams gyvenimo sąlygos šikart nepalengvėjo. Jie ir toliau turėjo kęsti badą, mušimą, vergišką darbą. Visa tai tęsėsi dešimt mėnesių, po to jiems buvo suteikta visokeriopa laisvė. 1944 m. vasario 26 d. 15 „spaudos grupės“ kalinių iš Štuthofio koncentracijos stovyklos buvo perduota Kauno gestapo²⁶ žinion. Po atliktos apklausos kovo 15 d. 13 iš jų buvo paleisti į laisvę²⁷. Vilniuje kriminalinės policijos vyresniuoju inspektoriumi dirbusį Povilą Janeliūną paleido tik Vokietijos–SSRS fronto linijai priartėjus prie Vilniaus, o už antivokiškos spaudos platinimą, rėmimą pinigais ir popieriumi areštuotam Antanui Daniūnui greičiausiai būtų buvusi suteikta laisvė, jei ne ta aplinkybė, kad kovo 11 d. jis mirė pakeliui į Kauną Ragainės kalėjime²⁸. Iki šiol galutinai nėra aišku, kodėl šios grupės narys Vaclovas Alksninis turėjo būti paleistas dar 1943 m. liepos 8 d.²⁹ Visgi nėra žinoma, kodėl naciai taip skirtingai elgėsi su ten buvusiais Lietuvos karininkais. Viena akivaizdu, kad Lietuvos karininko kaip kalinio veiksnį lyginant su antinacinio dalyvio ypatybėmis, tam nebuvo teikiamas didesnis ar išskirtinis dėmesys. Greičiausiai tiesiog į jų padėtį buvo atsižvelgta kaip į vienos ar kitos kalintos lietuvių grupės nario statusą. Istoriko A. Bubnio teigimu, naciai „<...> norėjo sušvelninti įtemptus santykius su lietuviais ir Lietuvoje kilusia pasipiktinimo banga“³⁰, todėl atitinkamos jų nuolaidos vienai iš grupių ir leistų pagrįsti tokį skirtingą Lietuvos karininkų likimą.

Po dviejų mėnesių, t. y. gegužės 20 d., į Štuthofą kartu su Lietuvoje susikūrusios Vietinės rinktinės (toliau – VR) Marijampolės atsargos mokomojo

²⁴ S. Yla, Žmonės ir žvėrys: Kaceto pergyvenimai, p. 141–142.

²⁵ Ten pat, p. 191.

²⁶ Gestapas (vok. – Gestapo) – slaptoji nacistinės Vokietijos policija.

²⁷ V. Telksnys, Kamino šešėlyje, Vilnius, 1990, p. 288.

²⁸ Ten pat, p. 270; Lietuvos kariuomenės karininkai 1918–1953 m., Vilnius, 2003, t. III, p. 31.

²⁹ A. Bubnys, Štuthofio koncentracijos stovykla ir lietuviai, Lietuvių katalikų mokslo akademijos metraštis, Vilnius, 2005, t. XXVII, p. 418.

³⁰ Ten pat, p. 418.

bataliono 106 kariūnais buvo atvežti Kauno gestapo suimti 5 antinacinio pogrindžio dalyviai, Vytauto Didžiojo universiteto studentai. Tarp jų buvo ir ats. aviacijos j. ltn. Klemensas Gumauskas (1918–?). Čia jis buvo nuo kariūnų atskirtas ir uždarytas į karcerį. Lietuvos karininko Stasio Knezio teigimu, nuo mirties jį išgelbėjo koncentracijos stovyklos kanceliarijoje dirbęs rašytojas B. Sruoga, kuomet sunaikino gestapo lydraštį³¹.

Štuthofe sumažėjusias kalintų lietuvių karininkų gretas jau po dviejų mėnesių papildė vokiečių likviduotos VR karininkai. Dar 1944 m. gegužės viduryje apie penkiasdešimt jos karininkų buvo suimta ir išvežta į didžiausią Latvijos koncentracijos stovyklą, esančią apie 16 km į šiaurės rytus nuo Rygos, Salaspilj. 1944 m. liepos 30 d. iš jų keturi įkalinti karininkai (VR štabo viršininkas plk. O. Urbonas (1892–1978), štabo 2-ojo skyriaus viršininkas gen. št. plk. ltn. Aleksandras Andriušaitis (1900–1967), štabo 4-ojo skyriaus viršininkas plk. ltn. Vladas Grudzinskas (1895–1967) ir 2-ojo skyriaus žinių karininkas vyr. ltn. Kostas Ptašinskas (1912–1996))³² per Rygos kalėjimą buvo išvežti į Štuthofio koncentracijos stovyklą³³.

Rytų frontui artinantis prie Štuthofio koncentracijos stovyklos, pastarosios valdžia gavo įsakymą pasiruošti evakuotis į Vakarų. 1945 m. sausio 25 d. lagerio komendanto SS mjr. P. V. Hopo lagerio evakuacijos patvirtintu įsakymu kaliniai buvo suskirstyti kolonomis iki 1000 kalinių. Netrukus jie pagal 1944 m. rugsėjo 4 d. patvirtintą evakuacijos planą (kriptonimas „Ievos atvejis“ – vok. „Eva-Fall“)³⁴ per Mikoševą (dab. – Mikoszewo, Lenkija), Žukovą (dab. – Żukowo, Lenkija) ir kitus kaimus bei miestelius buvo varomi Lemborko (dab. – Łębork, Lenkija) arba Lauenburgo (vok. – Lauenburg) kryptimi apie



Gen. št. plk. ltn. Aleksandras (Aleksas)
Andriušaitis. Šiauliai, XX a.
4-ojo dešimtmečio pab.
VDKM nuotraukų rinkiniai, Fa-17607

³¹ Lietuvos kariuomenės karininkai 1918–1953 m., Vilnius, 2001, t. I, p. 273.

³² A. Martinionis, Vietinė rinktinė, p. 336.

³³ Gen. Povilas Plechavičius, New York, JAV, 1978, p. 109.

³⁴ Pragaro vartai – Štuthofas, p. 32.



Plk. Oskaras Urbonas. Kaunas, 1930 m.
VDKM nuotraukų rinkiniai, Fa-15781/7



Plk. Oskaras Urbonas.
Dail. J. Mackevičius, Lietuva,
XX a. 4-asis dešimtmetis.
VDKM meno rinkiniai, D-331

140 km nuo Štuthofio. Nusilpusius ir negalinčius per didelius šalčius be poilsio ir maisto žygiuoti su kolona kalinius sargybiniai tiesiog nušaudavo vietoje.

1945 m. vasario 6 d. pirmosios evakuojamų kalinių kolonos pasiekė Ganso Reicho darbo stovyklą. Toliau jie buvo varomi Pucko (dab. – Puck, Lenkija) kryptimi, kurį kovo 12 d. užėmė Raudonoji armija. Tuomet iš išlaisvintų Štuthofio kalinių sovietai rinko dar galinčiuosius judėti, o patikrinę sveikatą gegužės 5 d. juos prievarta mobilizavo ir siuntė į raudonarmiečių gretas. Pavyzdžiui, grįžtantis į Lietuvą K. Ptašinskas (Sedeginas) 1945 m. balandį Torunėje, Lenkijoje, sovietinės karinės kontržvalgybos buvo sulaikytas ir mobilizuotas į Raudonąją armiją³⁵, o V. Grudzinskas po tardymo mobilizuotas ir kaip eilinis pasiūstas į Raudonosios armijos dalinį pagalbiniam darbams Vokietijoje ir Lenkijoje. 1945 m. spalio 7 d. jis buvo demobilizuotas ir grįžo į Lietuvą³⁶. Nors likvidavus lagerį V. Stanevičius (Staneika) ir pateko į Raudonosios armijos nelaisvę, visgi 1945 m. rugpjūtį vežamas į Rytus, Lenkijoje iš traukinio sugebėjo pabėgti³⁷.

³⁵ Lietuvos kariuomenės karininkai 1918–1953 m., Vilnius, 2006, t. VI, p. 172.

³⁶ Ten pat, 2003, t. III, p. 232.

³⁷ Ten pat, 2007, t. VII, p. 148.



Ltn. Juozo Valentos pypkė.
XX a. 4-asis dešimtmetis.
VDKM daiktų rinkiniai, E-7449



Generalinio štabo plk. ltn. Mykolo
Mačioko radijo imtuvas „Telefunken
876 WK“. Vokietija, 1938 m.
VDKM daiktų rinkiniai, Ė-8545

Keli suimtieji Lietuvos karininkai, išsilaisvinę iš nacių pančių ir nepakliuvę į sovietų rankas, sugebėjo grįžti į sovietų valdomą Lietuvą, pavyzdžiui, M. Kriaučiūnas³⁸ ir Adolfas Darginevičius³⁹. Štuthofe kalintų lietuvių karininkų likimai susiklostė skirtingai. Pavyzdžiui, Petrą Buragą 1945 m. balandį suėmė 19 armijos kontržvalgyba SMERŠ. Jis buvo nuteistas ir 10 metų bausmę atliko Pečioros lageryje, Komijos SSR⁴⁰.

Juozas Valenta 1945 m. spalio 20 d. grįžo į Lietuvą ir apsigyveno Simne, tačiau 1949 m. balandžio 26 d. sovietų buvo suimtas, rugpjūčio 31 d. Sovietų Sąjungos valstybės saugumo ministerijos (MGB)⁴¹ Ypatingojo pasitarimo nuteistas ir 25 metams išvežtas į lagerį Stepnojuje, Kazachijoje⁴².

Kiti, pavyzdžiui, M. Mačiokas ir P. Masiulis⁴³, sovietų okupacijos metu tapo rezistencinio judėjimo nariais. J. Noreika buvo sulaukytas ir 1945 m. gegužės mėn. mobilizuotas į Raudonosios armijos 1261-ąjį šaulių pulką, vėliau – į 235-osios šaulių divizijos 732-ąjį šaulių pulką Rytų Vokietijoje. Tačiau demobilizuotas grįžo į Lietuvą ir jau 1946 m. sausio viduryje įkūrė ir vadovavo (slap. Generolas Vėtra) Lietuvos tautinei tarnybai, turėjusiai suvienyti visas pogrindžio organizacijas⁴⁴.

Nemaža Štuthofe kalintų Lietuvos karininkų dalis, pasibaigus Antrajam pasauliniam karui, pasitraukė į Vakarus. J. Narakas, kaip ir O. Urbonas⁴⁵,

³⁸ Ten pat, 2004, t. IV, p. 273.

³⁹ Ten pat, t. III, p. 33.

⁴⁰ Ten pat, 2002, t. II, p. 238.

⁴¹ MGB (Министерство государственной безопасности) – iš rusų kalbos Valstybės saugumo ministerija.

⁴² Lietuvos kariuomenės karininkai 1918–1953 m., 2008, t. VIII, p. 167.

⁴³ Ten pat, 2005, t. V, p. 123, p. 171.

⁴⁴ Ten pat, t. V, p. 343.

⁴⁵ Ten pat, t. I, p. 275, t. 8, p. 102.

V. Blažys⁴⁶ ir K. Gumauskas⁴⁷, netoli Lemborko sąjungininkų buvo išlaisvintas ir emigravo į Švediją, P. Janeliūnas – į Angliją⁴⁸, V. Alksninis⁴⁹, A. Andriušaitis⁵⁰, A. Starkus ir J. Valiukevičius – į JAV⁵¹. 1950 m. A. Liūdžius persikėlė į Kanadą⁵², o A. Kantvilas – į Australiją⁵³. J. Čiuberskis apsigyveno Lenkijoje, palaikė ryšius su Lietuvos partizanais ir Lenkijos pogrindininkais. 1946 m. pabėgo į Vokietiją, o 1949 m. – į JAV⁵⁴.

Norėtume pridurti, kad muziejuje saugomas Vyčio kryžiaus ordino (5-ojo laipsnio) kavaliariaus (2001) gen. št. plk. ltn. Mykolo Mačioko radijo imtuvas „Telefunken 876 WK“ (Vokietija, 1938 m.), kaip 1941 m. birželio sukilimo dalyvio vienas iš vertingesnių daiktų, šeimos tremties metu buvo paslėptas Pažerų kaimo bažnyčios pastogėje.

VIETOJE IŠVADŲ

Nacstinės Vokietijos valdžia, matydama, kad lietuvių SS legiono formavimas žlunga, nusprendė vokiečių okupacinei politikai aktyviai pasipriešinusius Lietuvos karininkus, kaip ir dalyvavusiuosius pagrindinėje antinacinėje rezistencijoje, suimti ir be tardymo išvežti į Štuthof koncentracijos stovyklą. Medicinos mokslų daktarui A. Starkui pakeitus viduriavimo epidemijos gydymo būdą ir sudarius geresnes gyvenimo sąlygas pirmosios grupės nariams, kalintys Lietuvos karininkai sulaukė Štuthof koncentracijos stovyklos likvidavimo. Tačiau iš čia kalėjusių 27 Lietuvos karininkų keturiems tai buvo mirties vieta. Likusiųjų likimas nebuvo lengvas. Vieni iš jų grįžo į Lietuvą ir įsitraukė į antisovietinę kovą, kiti buvo suimti ir pateko į sovietinius lagerius, treči sugebėjo nukakti į tolimas užsienio šalis. Lietuvos karininkui kaip kaliniui, lyginant su kitais antinacinio pasipriešinimo dalyviais, nebuvo teikiamas didesnis, išskirtinis dėmesys, todėl pasakyti, kurie iš 4000 ten kalėjusių lietuvių buvo Lietuvos karininkai, negalime.

⁴⁶ Ten pat, t. II, p. 192.

⁴⁷ Ten pat, t. III, p. 248.

⁴⁸ Ten pat, t. IV, p. 38.

⁴⁹ Ten pat, t. II, p. 47.

⁵⁰ Ten pat, t. II, p. 62.

⁵¹ Pragaro vartai – Štuthofas, p. 222.

⁵² Lietuvos kariuomenės karininkai 1918–1953 m., t. V, p. 88.

⁵³ Ten pat, t. IV, p. 153.

⁵⁴ Ten pat, t. II, p. 295.

Priedas Nr. 1¹

Pavardė, vardas	Vokiečių okupacijos metu vykdyta veikla
Alksninis Vaclovas	dirbo Vilniaus apskrityje viršininko pavaduotoju.
Andriušaitis Aleksandras (Aleksas)	buvo Lietuvos vietinės rinktinės štabo II skyriaus viršininkas.
Blazys Vincas	dirbo Vilniaus miesto Butų skyriuje.
Buragas Petras	dirbo Vilniaus miesto savivaldybėje burmistro referentu (žydų reikalams).
Čekauskas Vladas	dirbo Policijos departamento Ūkio skyriaus viršininku.
Čtuberskis (Čtuberkis) Jonas	dalyvavo Lietuvos aktyvistų fronto veikloje; dirbo Vilniaus miesto administracijoje sekretoriumi.
Daniūnas Antanas	dirbo Vilniuje akcinės bendrovės „Statyba“ direktoriumi.
Darginevičius Adolfas	dirbo Vilniaus apskrityje malūnų vyr. inspektoriumi.
Grigas Bronius	1941–1943 m. buvo Vilniaus viceburmistras.
Grudzinskas Vladas	buvo Lietuvos vietinės rinktinės štabo IV skyriaus viršininkas.
Gumauskas Klemensas	studijavo Vyrauto Didžiojo universitete; dirbo „Maistro“ fabrike.
Janelūnas Povilas	dirbo Vilniuje kriminalinės policijos vyresnioju inspektoriumi ir mokėsi Vilniaus universiteto Teisės fakultete.
Januševičius Antanas	dirbo Marijampolės Rygiškių Jono berniukų gimnazijos direktoriumi, buvo „Lietuvių fronto“ narys.
Kantvilas Aleksandras	buvo Lietuvos laisvės armijos narys, dalyvavo antinaciniame pagrindiniame veikloje.
Kriaučiūnas Mėčys	dirbo advokatu Kauno apygardos teisme.
Litūzius Antanas	dirbo teisminku.
Mačiokas Mikas	buvo Lietuvos aktyvistų fronto karinio štabo narys; dirbo Valsybinio stiklo fabriko direktoriumi.
Masiulis (Mačiulis) Petras	dirbo Vilniaus starybos tresto direktoriumi.
Narakas Juozas	buvo Lietuvos laikinosios vyriausybės vidaus reikalų viceministras, nuo 1942 m. birželio 9 d. – vidaus reikalų generalinis tarėjas.
Noreika Jonas	dalyvavo antinaciniame pagrindinio veikloje, buvo Lietuvos fronto karinės organizacijos „Kęštutis“ Šiaulių apskrityje štabo viršininkas.
Prašinskas (Sedeginas) Kostas	buvo Lietuvos vietinės rinktinės štabo II skyriaus žinių karininkas.
Puodžiūnas Stasys	1941–1943 m. buvo Generalinės tarėjų institucijos administracijos kontrolės reikalų tarėjas.
Stanevičius (Staneika) Vyrautas	dirbo įvairiose civilinėse įstaigose Kaune.
Starkus Antanas	nuo 1941 m. – Vyrauto Didžiojo universiteto docentas; dirbo Patologijos ir patologinės anatomijos katedros vedėju; slėpė žydus.
Urbonas Oskaras	buvo Lietuvos vietinės rinktinės štabo viršininkas.
Valenta Juozas	dirbo ugniagesių komandos viršininku Marijampolėje; suimtas vietoje Marijampolės seminarijos direktoriaus K. Akelio.
Valiukevičius Jurgis	suihtas vietoje brolio Vyrauto Valiukevičiaus.

¹ Lentelė sudaryta remiantis: Lietuvos kariuomenės karininkai 1918–1953, Vilnius, t. II, p. 47, 62-63, 192, 238, 271, 295; t. III, p. 31, 33, 220, 232, 248; t. IV, p. 38, 54, 153, 273; t. V, p. 88, 123, 171, 305, 343; t. VI, p. 184, 172; t. VII, p. 147, 166; t. VIII, p. 102, 166, 173; S. Yla, Žmonės ir žvėrys: Kaceto patyrimai, Putnam, JAV, 1951; Pragaro vartai – Štuthofas, sud. A. Rupsienė, Vilnius, 1998.

AMŽININKAI APIE BRG. GEN. VLADĄ NAGEVIČIŲ

Dr. Aušra Jurevičiūtė

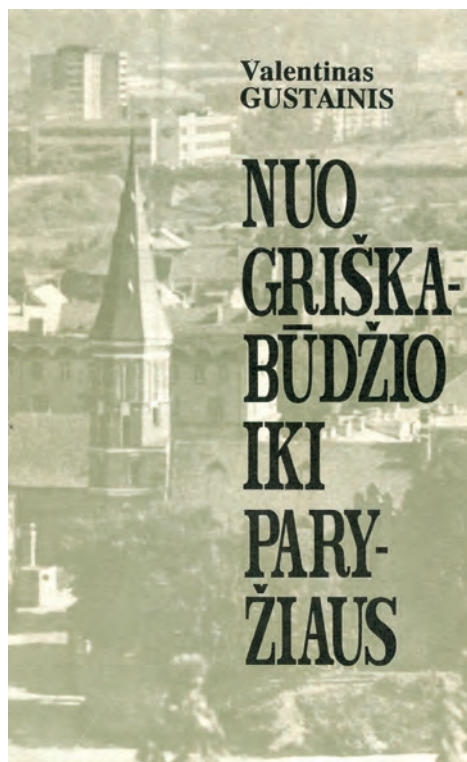

Knygos viršelis.

V. Gustainis, *Nuo Griškabūdžio iki Paryžiaus*,
Kaunas, 1991, 228 p.

Kiekvieną kartą rašydami apie žmones, kurie bendravo su brg. gen. V. Nagevičiumi ir vėliau tuos susitikimus aprašė savo atsiminimuose, suvokiame, kokia neeilinė asmenybė buvo Karo muziejaus įkūrėjas. Tačiau ir parašiusieji tuos atsiminimus buvo ne eiliniai žmonės, o tarpukario Lietuvoje žinomos asmenybės. Vienas tokių – kūrėjas savanoris, žurnalistas, sociologas, publicistas, vertėjas, filosofas ir rašytojas Valentinas Gustainis. Atsiminimų knygoje „Nuo Griškabūdžio iki Paryžiaus“ jis aprašė savo žurnalistinį darbą¹. Knygą sudaro dvi dalys: „Atsiminimai apie spaudą ir jos darbuotojus (1915–1940)“ ir „Pažintys su rašytojais“. Pirmojoje atsiminimų dalyje ir randame intriguojantį pasakojimą „Neįvykusi dvikova ir kiti nerimti nuotyčiai“ apie tai, kaip brg. gen. V. Nagevičius iškviėtė V. Gustainį į dvikovą.

Keletas faktų apie autorių. V. Gustainis gimė 1896 m. liepos 15 d. Vinkšnupių k., Griškabūdžio vlsč., Vladislavovo (dabar Kudirkos Naumiestis) apskrityje. 1908–1911 m. mokėsi Griškabūdžio pradinėje mokykloje, 1913–1914 m. – Kauno gimnazijoje. 1919 m. įtojo savanoriu į Lietuvos kariuomenę ir tarnavo nuo kovo 20 d. iki gruodžio mėn. Apdovanotas Savanorio kūrėjo medaliu (liudijimas Nr. 484, išduotas 1928 m. rugpjūčio 14 d.). Būdamas eilinis, tarnavo 1-ojo artilerijos pulko štabe jaunesniuoju raštininku. Ten ir pradėjo rašyti. Pirmieji jo straipsniai buvo išspausdinti savaitraštyje „Kariškių žodis“. 1921 m. V. Gustainis buvo Lietuvos kariuomenės generalinio štabo Žvalgybos skyriaus vertėjas. Tais pačiais metais eksternu baigė Kauno 1-ąją gimnaziją.

¹ V. Gustainis, *Nuo Griškabūdžio iki Paryžiaus*, Kaunas, 1991.

Nuo 1922 m. studijavo filosofiją Heidelbergo (Vokietija), o 1923–1924 m. – teisę Sorbonos (Prancūzija) universitetuose². Pristigęs lėšų mokslui Paryžiuje, 1924 m. grįžo į Lietuvą ir įstojo į Lietuvos universiteto Humanitarinį fakultetą. Puikiai mokėjo penkias kalbas, kaip žurnalistas važinėjo po pasaulį ir bendravo su garsiausiais Europos politikais, diplomatais, mokslininkais, menininkais. 1925–1926 m. pirmininkavo Lietuvos universiteto studentų organizacijai „Neo-Lithuania“ („Naujoji Lietuva“). Nuo 1928 m. vasario 1 d. iki 1932 m. – „Lietuvos aido“ redaktorius. Kaip šio laikraščio užsienio korespondentas lankėsi Lenkijoje, Prancūzijoje ir kitur. 1932 m. apdovanotas Trijų žvaigždžių 3-iojo laipsnio ordinu. 1934 m. deleguotas į Lenkiją kaip žurnalistas ir diplomatas³. Dirbo ten iki 1936 m. 1938–1939 m. buvo Eltos korespondentas Paryžiuje, o 1939–1940 m. – Eltos direktorius. 1941 m. su šeima sovietų ištremtas į Jaboganą, Ust Kano r., Altajaus kr., 1946 m. tremtyje suimtas ir kalintas Bijske, Barnaule, Altajaus kr., nuo 1956 m. – tremtyje Ust Kano r., Altajaus kr.⁴ 1956 m. paleistas grįžo į Lietuvą, apsigyveno Griškabūdyje, ten ir mirė 1971 m. spalio 11 d. V. Gustainis išleido šias pažintinio turinio knygas: „Lenkai ir Lenkija“ (1937), „Prancūzija“ (1938), „Lithuania: The First Twenty Years“ („Lietuva: Pirmasis dvidešimtmetis“, 1939 m.), išvertė grožinių kūrinių iš vokiečių ir prancūzų kalbų. Prasidėjęs Atgimimui, jau po rašytojo mirties, 1989 m. buvo išleisti V. Gustainio memuarai „Be kaltės“, 1991 m. – memuarinė knyga „Nuo Griškabūdžio iki Paryžiaus: Atsiminimai apie Lietuvos spaudą, jos darbuotojus (1915–1940) ir Lietuvos rašytojus (1924–1966)“.

Šioje knygoje ir randame kelis puslapius atsiminimų apie brg. gen. V. Nagevičių. Tie atsiminimai yra susiję su dar vienu žmogumi – Augustinu Griciumi, kuris ir parašė feljetoną „Pasaka tik suaugusiems, arba „Vasermano reakcija“, dėl kurio V. Gustainis buvo iškvieistas į dvikovą. A. Gricius buvo jaunas literatas, redagavęs „Lietuvos aide“ vietines kronikas, rašęs beletristines apybraižas bei feljetonus ir ieškojęs reporterių laikraščiu. Jis gimė 1899 m. gruodžio 12 d. Šiupyliuose, Šiaulių apskr. 1921–1923 m. mokėsi Antano Sutkaus vaidybos studijoje. 1923–1927 m. studijavo Lietuvos universitete, 1924–1927 m. dirbo teatre „Vilkolakis“, 1927–1940 m. – laikraščių „Lietuva“ ir „Lietuvos aidas“, 1940–1941 m. – laikraščių „Tarybų Lietuva“ ir „Tiesa“ žurnalistas. 1939–1940 m. – Lietuvos žurnalistų sąjungos pirmininkas. 1941 m. ištremtas į Sibirą. Į Lietuvą grįžo 1944 m.⁵, dirbo kultūrinį ir literatūrinį darbą Lietuvos rašytojų sąjungoje, Vilniaus ir Kauno lėlių teatruose. Dirbdamas laikraščiuose

² V. Gustainis, *Be kaltės*, Vilnius, 1989, p. 5.

³ K. Tamašauskas, Gustainis Valentinas, *Visuotinė lietuvių enciklopedija*, Vilnius, 2005, t. VII, p. 294.

⁴ *Lietuvos gyventojų genocidas 1939–1941*, Vilnius, 1999, t. I, p. 324.

⁵ E. Daugnora, Gricius Augustinas, *Visuotinė lietuvių enciklopedija*, Vilnius, 2005, t. VII, p. 149.

parašė ir paskelbė humoreskų, feljetonų, satyrinių apsakymų slapyvardžiu Pivoša (naudojosi ir slapyvardžiu Periskopas – A. J.), kuriems būdingos ryškios anekdotinės situacijos, ekspresyvus pasakojimas. Be atsiminimų, scenarijų kino filmui „Kalakutai“, išvertė Nikolajaus Gogolio (НИКОЛАЙ ГОГОЛЬ), Konstantino Simonovo (КОНСТАНТИН СИМОНОВ), Boriso Lavreniovo (БОРИС ЛАВРЕНЕВ), Antono Tamsarės (Anton Hansen Tammsaare) kūrinių. Reikšmingiausia A. Griciaus kūrybos dalį sudarė dramaturgija. Pirmosios sovietmečio pjesės smarkiai ideologizuotos. Įdomesni paskutiniai dramaturginiai darbai, kuriuose jis atsiskleidžia kaip vienas geriausių lietuvių humoristų. Rašytojas, prozininkas, dramaturgas, vertėjas, visuomenės veikėjas A. Gricius mirė 1972 m. vasario 28 d. Vilniuje⁶.

IŠ V. GUSTAINIO ATSIMINIMŲ: NEĮVYKUSI DVIKOVA IR KITI NERIMTI NUOTYKIAI

„Kai žmogus jau baigi savo amžių, turi didžiausią visokio gyvenimo patyrimą ir prisimeni kai kuriuos įvykius bei nuotykius iš jaunatvės laikų, tai kartais ir senas būdamas dėl jų gėdiniesi (išretinta autoriaus – A. J.) – tiek jaunatviško primityvumo neapdairumo pasitaikyta! Man ir šiandien, 1971 metais, vis dar ir gėda to, kas per mano paties neatsargumą buvo padaryta 1928 metais. Tai savotiška ir tragikomiška istorija apie neįvykusį duelį (dvikova – A. J.) ryšium su spauda. Ją, nors ir nebūdingą aniems laikams, noriu čia papasakoti.

Man jau redaguojant oficiozą („Lietuvos aidą“ – A. J.), berods 1928 metų vasarą (autorius suklydo, tai buvo 1929 m. vasarą – A. J.), kartą vienas mano draugas iš tų įtakingų jaunųjų karininkų (vyr. ltn. Juozas Vileišis⁷ – A. J.) tarpo papasakojo ir nusiskundė, kad Lietuvos karo sanitarijos viršininkas generolas Nagevičius, labai užsiėmęs Karo muziejumi ir įvairia reprezentacija, visai apleidęs kariuomenės sanitarijos reikalus, ypač Kauno karo ligoninę, kurioje tenka kariškiam gydytis. Tas mano draugas įrodinėjo, kad generolą Nagevičių reiktų pakeisti kitu, jaunesniu, anam paliekant tik tvarkyti Karo muziejų ir įvairias kariškas ceremonijas. Prašė tuo reikalu pakalbėti su ministru pirmininku ir, gavus jo sutikimą, šį bei tą parašyti laikraštyje. Asmeniškai su generolu Nagevičiumi jokių nesusipratimų nebuvau turėjęs, jo pareigų nemokėjau vertinti. Bet draugo prašomas apie reikalą pakalbėjau su Voldemaru. Jis pasisakė irgi girdėjęs nusiskundimų generolo veikla karo sanitarijos srityje. Tai gal dėl jo atleidimo iš karo sanitarijos viršininko pareigų padarytų trumpą artilerijos paruošimą? – paklausiau aš.

– Gerai, – atsakė Voldemaras, – galite...

⁶ Ten pat.

⁷ Lietuvos kariuomenės karininkai 1918–1953, Vilnius, 2008, t. VIII, p. 239.

Feljetonas. Pasaka tik suaugusiems

arba

„Vasermano reakcija“

— Ir iš valdiško salvarsano galima turtus sukrauti. — Tarė Baltamūrės respublikos žymus Eskulapo žinys su veneriška karūna ant galvos ir suleidė ligoninėj gulinėm ligoniu tik pusę ampulkos valdiško salvarsano.

— Teisybės pasauly nėra, bet Vasermano reakcija yra. — Parciškė garų aforizma tas pat žinys, įleisdamas pacientą pro duris į savo privatinį butą. — Kuo skundiesi prieteliau?

Pacientas papasakojo savo nerimą ir baimę.

— Viešas praeis, bet Vasermano reakcija nepraeis. — Pranašingai tarė Baltamūrės respublikos žymus Eskulapo žinys su veneros vainiku ant galvos. Ir pradėjo pacientą tyrinėti.

— Reakcija neigiamas, bet autaupytas valdiškos salvarsanas niekais citi negali! — Sušnokinė Baltamūrės respublikos žymus žinys su venerišku vainiku ant galvos ir pradėjo autaupytą salvarsaną leisti visiškai sveikam žmogui.

— Nes salvarsanas sveikam žmogui nepakenks, o sveikas žmogus vistiek sumokės pinigų už autaupytą salvarsaną gydant Baltamūrės respublikoj karštygius.

O karštygiai, tegaudami tik pusę porcijos salvarsano, nėkiek nuo to nuleisė ir Baltamūrės respublikos garbės nemažina.

Taip kalba ir galvoja garsus Eskulapo žinys su veneriška karūna ant galvos žaliašodėj Baltamūrės respublikoj.

Taip kalbant ir galvojant žinį laimina iš aukštybių Eskulapo kūrto aukščiausias žinys.

Aukščiausias žinys kad ir didelė figūra, kad ir kupinas dvasiškumo bei nešermiškumo, vis dėlto prie ordenu didelį palinkimą turi. Per tankią ordenu tvorą jis nemato nei manipulacijų su valdišku salvarsanu, nei savo žinių vaisingumo piliečių atžvilgiu, vaisinant tuo produktu jiems visiškai sveikiems esant ir paimant iš jų gražius banknotų šitupnelius.

Dėl to artimieji Baltamūrės respublikos žmonės ir kaimynai pradėjo šnibždėti:

— Hm, — tarė artimieji žmonės ir kaimynai. — Aukščiausias Eskulapo žinys Baltamūrės respublikoj daug ordenu turi ir treja tiek dar jų vertas. Jis specialistas įvairias vėliavas kada reikia pakelti ir kada reikčia nuleisti. Jo rankos rofėmis ir liaudies ornamentika pakvipsuos. Jis švelgia amžiais pirmyn ir amžiais atgal. Bet jis nemato, kas dedasi jo kūrtoje. Jam nesuprantama, kaip žiniai skirto salvarsaną, duodami pusę porcijos ligoniams nemokamai ir pusę — sveikiems už gerus pinigus. Jis gal pagriebtų sau už galvos, jei pasiektų ją, išgirdęs, kad vienas Baltamūrės gubernatoriūs laikė savo žmonos seserį vietos Eskulapo šventykloj 10 mėnesių Baltamūrės respublikos lėšomis, ir už tą laikymą respublikos išdui nė grašo negražino. Sušukty jis, kaip sušveistas elnias, jei patirtų, kad jauni Eskulapo žiniai, nenorintieji prisidėti prie esamųjų žinių, už gerus pinigus atleidžiančių jaunuoliūs nuo Marso tarnybos ir nesutinkantieji paimti

nuo atleidžiamųjų jaunuolių nei aukso, nei sidabro, yra siunčiami „tarnybos laibui“ į sveikas šalis.

Bet jis nieko nemato. Jis daliai kelia ir nuleidžia vėliavas. Jis skleidžia saldų rožių kvapą. Jis rodo respublikos žmonėms jų praeitį ir ragina ateitin. Jis turi turtingiausias viasj apylinkėj ordenu kolekciją. To jam gali ir pakakti. Kam jam Eskulapo kūrtoja Baltamūrės respublikoj?

Jis bus garsus, kaip perkūnas kilnodamas vėliavas ir sodindamas rožes. Jam, rytais ir vakarais trimituojančiam, žmonės lenkia galvą, tad kam ant jo nuopelnais apkrautų pečių bekrauti visokiūs nesusiipratimus su Vasermano reakcijomis ir Baltamūrcio respublikos gubernatoriūs, riestatagio cibuko, žmonos seserim?

Palengvinkit, palengvinkit to žmogaus našty! Pamatysite, jis pats už tai bus dėkingas.

Periskopas.

Feljetono tekstas, dėl kurio gen. lt. V. Nagevičius iškviėt V. Gustainį į dvikovą.

Periskopas, Pasaka tik suaugusiems arba „Vasermano reakcija“, Lietuvos aidas, 1929 m. birželio 8 d., Nr. 127, p. 4

Gavęs savo šefo pritarimą, ilgai negalvodamas pakalbėjau su Augustinu Gricium, trumpai jam išdėščiau reikalą ir paprašiau parašyti feljetoną. Norėjau, kad tai nebūtų frontalinė ataka, bet tik linksmo stiliaus pasišaipymas iš Nagevičiaus įvairiopus veiklos.

Gricius mano pavidimą greitai įvykdė, parašė lengvo žanro feljetoną apie rimtus reikalus „Baltamūrėje Respublikoje“, – atseit apie Karo ligoninę, kuri kaip tik neseniai buvo baltai savo sienas nusidažiusi. Savo feljetoną apie „Baltamūrės respublikos“ reikalus jis parašė prieš tai niekur dar nebuvusiu kriptonimu Periskopas⁸ – kad niekas jo neiššifruotų. Savo feljetoną Gricius man perskaitė per telefoną, klausė aprobavimo. Paliepęs vieną kitą per daug aiškia vietą kiek sušvelninti, sutikau jį leisti. Dar tą pačią dieną Periskopo feljetonas pasirodė laikraštyje. Nors jame jokių tikrų pavardžių nebuvo, nors tai tik humoristiniu tonu parašyta, bet visi suprato, kad kalbama apie generolą Nagevičių, kuris po keletą kartų „vėliavas iškelia ir nuleidžia“, bet savo Baltamūrėje Respublikoje geros tvarkos nepalaiko.

⁸ Periskopas (graikų k. – apžvelgiu). Optinis prietaisas aplinkai stebėti iš slėptuvės, tanko, povandeninio laivo, < www.zodziai.lt/reiksme&word=periskopas&wid=15052 >, [žiūrėta: 2013 12 02].

Perskaitęs šį feljetoną, Nagevičius išsžeidė, pasijuto neužtarnautai užgautas, atėjo pas ministrą pirmininką, kuriam pareiškė iškviesiąs redaktorių Gustainį dvikovon ir jį nudėsias, žinoma, už garbės plėšimą. Voldemaras jam paaiškino, kad dueliai Lietuvoje yra uždrausti įstatymais⁹, kad už nukovimą dvikovoje kaltininkai yra baudžiami kaip paprasti žmogžudžiai. Tad jis Nagevičiui siūlė paduoti redaktorių į teismą, kuris ir nubaus Gustainį pagal įstatymus, generolo asmens garbė bus apginta.

Pasitaręs su advokatais, Nagevičius sužinojo, kad esant tokiai medžiagai, kur formaliai nėra kalbos apie generolo asmenį, kur net jo tvarkomos įstaigos nėra tikrais vardais pavadintos, teismas neturės pagrindo redaktorių bausti. Pats ieškovas galys tesime tik apsijuokti. Tad jis antrą kartą užėjo tuo pačiu reikalu pasiguosti ministrui pirmininkui, kuriam šį kartą pareiškė savo garbę ginsias bet kokiomis įmanomomis priemonėmis, nors dėl to reikėtų ir nukentėti. Voldemaras jam atsakęs (man jis pats apie Nagevičiaus nusiskundimus pasipasakojo), kad nėra įstatymų, draudžiančių ginti asmens garbę, kad Nagevičiaus galys pats pasirinkti priemones, bet už nukovimą dvikovoje būsiąs teismo nubaustas pagal įstatymus.

Dienai ar dviem praėjus, man iš ryto į redakciją paskambino mano jau seniau pažįstamas pulkininkas Štencelis (Brunonas Štencelis, Aukštųjų karininkų DLK Vytauto kursų viršininko padėjėjas (1927 m. kovo 16 d.–1929 m. kovo 8 d. – A. J.), kad jis drauge su generalinio štabo pulkininku Griganavičiumi (Vaclovas Griganavičius, 1925 m. spalio 30 d.–1931 m. gruodžio 31 d. Mobilizacijos skyriaus viršininkas – A. J.) turįs pas mane užėiti labai svarbiu reikalu. Jis prašė preciziškai nurodyti valandą, kada aš juodu galėčiau redakcijoje priimti.

– Kadangi reikalas yra svarbus, – atsakiau aš, – tai jūsų lauksiu redakcijoje lygiai dvyliktą valandą...

– Tad iki greito pasimatymo, – atsisveikino pulkininkas Štencelis. Ir tikrai. Karo muziejaus laikrodžiui mušant dvylika (redakcija buvo Vasario 16 d. gatvėje, visai arti nuo Karo muziejaus, todėl jo laikrodį mušant dažniausiai girdėdavau), pasibeldė abudu pulkininkai ir įėjo pas mane į kabinetą. Aš net nustebau, kad abudu buvo taip iškilmingai nusiteikę, apsirengę paradinę uniformą, su kardais ir su pirštinėmis. Pasisveikinę, man ranką paspaudę, dar neatsisėdę, iškilmingai pareiškė:

– Atvykome pas Tamstą, Pone redaktoriau, siųsti ir įgalioti pono generolo Nagevičiaus...

Iš kreipimosi tono ir tokios iškilmingos laikysenos supratau, kad tai generolo s e k u n d a n t a i, atvykę mane iškvieisti į dvikovą.

⁹ Plačiau žiūrėti: A. Stolarovas, „Kariško munduro“ garbės gynimas prieškarinio Lietuvoje, Lietuvos istorijos metraštis, 2011, Nr. 1, p. 75–80.

– Gerai, – jiems atsakiau, – prašau sėstis, ir mes galėsime ramiai visą reikalą aptarti. Prašau!

Pulkininkas Štencelis iškilmingu tonu ir labai formaliai išdėstė reikalą, kad feljetone apie Baltamūrę Respubliką esąs ižėistas generolas Nagevičius. Gindamas savo asmens garbę, jis reikalauja *s a t i s f a k c i j o s*. Tuo reikalu ir atvykę pas mane jo įgalioti. Supratęs, kad reikalas sukasi apie galimą dvikovą, aš gerokai susijaudinau, nors iš esmės dar neišsigandau. Pamaniau, kad nuo duelio pasiūlymo iki jo vykdymo dar ilgokas kelias. Susitvardęs Nagevičiaus sekundantams atsakiau visai ramiu, šiek tiek iškilmingesniu tonu:

– Garbės reikaluose esu turbūt ne mažiau jautrus už poną generolą Nagevičių. Tačiau jeigu jis mūsų laikraštyje tikrai buvo be jokio pagrindo ižėistas, tai aš iš kalno esu pasiryžęs duoti jam tokią satisfakciją, kokios jis tik panorės, įskaitant ir viešą atsiprašymą. Ponai pulkininkai, – kalbėjau aš, – noriu jus įspėti, jog mes garbės reikaluose galėsime pasielgti beatodairiškai, kad mūsų plačioji visuomenė nepasipiktintų ir kad nebūtų pažeisti mūsų Respublikos įstatymai. Tad aš nenorėčiau, kad ši kartą garbės būtų spręstume aklų ginklų pagalba, kai vienas ar kitas labai lengvai galėtume atsidurti žmogiškumo rolėje. Jūs irgi, be abejo, žinote, kad dvikova mūsų šalyje yra įstatymais uždrausta, valstybė už ją baudžia. Todėl dvikovon aš sutikčiau eiti tik tuo atveju, jei iš anksto tam reikalui gaučiau savo vyriausybės oficialų leidimą...

Taip kalbėdamas, aš gerai žinojau, kad jokia vyriausybė man tokio leidimo niekuomet neduos. Be abejo, tai puikiai žinojo ir Nagevičiaus sekundantai. Juodu, be abejo, suprato, kad faktiškai aš duelio jau atsisakau, kad čia reikės kitokio kelio Nagevičiaus garbei apginti. Čia pat aš kalbėjau, kad ir be duelių yra dar daug būdų ižėistai garbei apginti.

– Ir mes dvikovą laikome ne vieninteliu satisfakcijos būdu, – pareiškė pulkininkas Štencelis.

– Norėtume išgirsti, koki būdą Tamsta gali pasiūlyti, – jis formaliai paklausė.

– Periodinės spaudos praktikoje galioja sena taisyklė: laikraščių klaidos yra atitaisomos, o nekaltai ižėistų ar užgautų žmonių viešai tame pačiame laikraštyje *a t s i p r a š o m a*, – paaiškinau aš.

– Ar generolo Nagevičiaus garbės reikalu mes galėtume tą čia Tamstos nurodytą taisyklę pritaikyti? – paklausė pulkininkas Griganavičius.

– Abiem šalims sutinkant, ji gali būti pritaikyta bet koku atveju, – atsakiau aš.

– Ir mes esame tos nuomonės, – sutiko pulkininkas Štencelis, – kad ši kartą reikėtų išvengti visuomeninio skandalo, jei generolas gautų satisfakciją kitokiu būdu. Tad kokią formulę, Tamsta, Pone redaktorium, galėtum pasiūlyti?

Čia pat paėmęs plunksną, paprašęs truputėlį lukterėti, aš suredagavau maždaug tokią atitaisymo-atsiprašymo formulę: „Dėl mūsų straipsnio apie Baltamūrę respubliką išizeidė kai kurie jos žyniai. Jeigu jie iš tikrųjų be pagrindo įžeisti tapo, tai mes už tai mielai jų atsiprašome ir savo klaidą atitaisome.“ Tokio turinio greitomis surašyta formulė sekundantams patiko. Jie pasisakė su ja supažindinsią Nagevičių, kuris pats nuspręs, ar ji bus priimtina ir pakankama.

Rytojaus dieną juodu abudu vėl su pirštinėmis ir su kardais pas mane atvyko ir oficialiai pranešė:

– Ponas generolas Nagevičius su tokia satisfakcijos formule sutinka.

Sekancią dieną ji buvo išspausdinta laikraštyje, kaip ir su sekundantais susitarta. Ir vėl kitą dieną pas mane atsilankė abudu pulkininkai. Labai iškilmingai ir oficialiai man pareiškė:

– Ponas generolas Nagevičius laiko santykius su Tamsta sutvarkytus!

Po tokio oficialaus sekundantų pranešimo atrodė, kad incidentas likviduotas. Tačiau atsirado tokių Nagevičiaus draugų, kurie atsiprašymo ir atitaisymo formulėje įžvelgė sąlygiškumą arba dviprasmiškumą. Pajutau, kad Nagevičius su manim nesisveikina. Nesisveikinu ir aš kone metus laiko. „Lietuvos Aidas“ per tą laiką apie Nagevičių nieko neskelbdavo. Bet štai 1930 metų rudenį Nagevičius grįžo iš archeologų suvažiavimo, įvykusio Švedijoje, ir Kaune spaudai papasakojo apie kelionę. Reporterio užrašytą jo pranešimo santrauką aš liečiau išspausdinti „Lietuvos Aide“. Netrukus po to man pasitaikė drauge su žmona būti valstybės teatro spektaklyje, į kurį atvyko ir Nagevičius su žmona. Bevaikščiojant teatro fojė mes susitikome, ir aš gerokai nustebau, kad Nagevičius, mane pastebėjęs, iš tolo labai meiliai nusišypsojo, priėjo prie mano žmonos, pasisveikino ir pabučiavo jai ranką. Tą patį ir aš padariau jo žmonai, ir tuojau pasisveikinau su juo pačiu. Stipriai paspaudęs man ranką, Nagevičius pareiškė:

– Labai ačiū už tokį kilnų pasielgimą! Nemaniau, kad Tamsta esi toks taurus žmogus...

Supratau, kad jis buvo dėkingas man už tai, kad ir oficioze apie jo išvykimą į Švediją buvo gerai parašyta. Nuo to laiko mudu su Nagevičiumi net labai susidraugavome, dažnai susitikdavome, vienas kitą kviesdavome net užėiti į namus ir pasikalbėti įvairiais Lietuvos kultūrinės reprezentacijos reikalais. Man beliko nemalonus prisiminimas, kad tik dėl mano paties kaltės, dėl pavartoto visai netinkamo metodo, turėjo iškilti toks tragikomiškas incidentas. Daugiau gyvenime patyręs, jokių būdu negalėjau sutikti su tuo, kad norint vieną ar kitą asmenį perkelti į kitą vietą, prieš tai reikėtų spaudoje prieš jį padaryti „artilėrijos paruošimą“¹⁰.

¹⁰ V. Gustainis, Nuo Griškabūdžio iki Paryžiaus, p. 85–90.

Apie atsiminimų rašymą ir jų autentiškumo būtinumą knygos pratarinėje V. Gustainis rašė: „Norint atkurti tikrą (išretinta autoriaus – A. J.), ne falsifikuotą bet kurios epochos vaizdą, visų pirma reikia visus svarbesnius faktus pateikti ir aprašyti taip, kokie jie iš tikrųjų buvo, jokiū būdu nenutylėti nei teigiamų, nei neigiamų, nes svarbesnių faktų nutylėjimas irgi yra istorijos falsifikavimas“¹¹. Vadovaudamasis šia nuostata, autorius stengėsi būti objektyvus ir pripažino savo padarytas klaidas.

Studijuojant šį šaltinį teko perskaityti visus „Lietuvos aido“ numerius, nes autorius tekste nenurodė feljeto pavadinimo. Jis paminėjo, kad incidentas įvyko 1928 m. Tačiau tais metais tokio feljeto laikraštyje neradome. Tad studijuojant atsiminimus toliau, įtarimą sukėlė žodžiai, rasti 89 puslapyje: „Nesisveikinau ir aš kone metus laiko. Bet štai 1930 m. rudenį Nagevičius grįžo...“¹² Vadinasi, incidentas turėjo įvykti ne 1928, o 1929 m. Susipažinus su 1929 m. „Lietuvos aido“ paskelbtais feljetonais, pavyko surasti ieškomą tekstą ir jo paneigimą. Tai įrodo, kad atsiminimai nėra stenografuotas ar protokoluotas tekstas, juose gali būti klaidų, todėl ten pateiktus faktus reikia tikrinti kituose šaltiniuose. O šie V. Gustainio atsiminimai mums svarbūs, nes juose atsiskleidžia tarpukario garbės supratimas, žurnalistų darbo metodai ir specifika. O V. Gustainį galime vertinti tik teigiamai už jo drąsą ir garbingumą aprašyti tai, kaip jis dirbo „Lietuvos aido“ redaktoriumi, ir prisipažinti, kad buvo padaryta ir klaidų.

Klaidos atitaisymas.

Periskopo feljetonė „Pasaka tik suaugusiems“, arba „Vasermano reakcija“, išspausdintame „Lietuvos Aido“ Nr. 127 (611) įsibrovė nemaloni klaida. Būtent, antroje skiltyje išspausdintas toks sakinytis: „Sušuktu jis, kaip sužeistas elnias, jei patirtų, kad jauni Eskulapo žiniai, neporintieji prisidėti prie esamųjų žinių, už gerus pinigus atleidžiančių jaunuolių, nuo Marso tarnybos ir nesutinkantieji paipiti tuo atleidžiamųjų jaunuolių nei aukso, nei sidabro, yra slunčiami „tarnybos labui“ į svečias šalis“. Šis sakinytis turėjo būti taip išspausdintas: „Sušuktu jis, kaip sužeistas elnias, jei patirtų, kad kartais jauni Eskulapo žiniai, be visiems regimų priežasčių yra slunčiami „tarnybos labui“ į svečias šalis“.

Jei dėl šios nemalonios korektūros klaidos neužtarnautai išleidė visų senesnieji ir padorūs Baltamūrės respublikos žiniai, tai mes mielai jų už tai atsiprašome.

Šis tekstas buvo išspausdintas oficioze kaip gen. lt. V. Nagevičiaus atsiprašymas.

Klaidos atitaisymas, Lietuvos aidas, 1929 m. birželio 20, Nr. 137, p. 2

¹¹ Ten pat, p. 5

¹² Ten pat, p. 89.

KLAIPĖDOS KRAŠTO SUKILIMUI – 90

Edvinas Vaidotas

2013 m. sausio 11 d., minint Klaipėdos krašto prijungimo prie Lietuvos 90 metų sukaktį, Vytauto Didžiojo karo muziejuje buvo pristatyta kilnojamoji paroda *Klaipėdos krašto sukilimui – 90*. Šis sukilimas reikšmingas tuo, kad dabar Klaipėda yra neatsiejama Lietuvos dalis. Nors 1923 m. įvykiai Klaipėdos krašte parodoje įvardijami *sukilimu*, tai buvo kruopščiai suplanuota karinė operacija. Kilnojamąją parodą parengė Karybos istorijos (1795–1940) skyriaus vyr. muziejininkai dr. Andriejus Stoliarovas ir Edvinas Vaidotas. Parodą sudaro 10 stendų su nuotraukomis ir dokumentais, atskleidžiančiais Klaipėdos krašto sukilimo priežastis, eigą ir pasekmes. Iliustracinė medžiaga (50 nuotraukų, 2 žemėlapiai ir 9 dokumentai) panaudota iš Vytauto Didžiojo karo muziejaus rinkinių, spaudos leidinių ir internetinių šaltinių.

1919 m. birželio 28 d. Versalio sutartimi Klaipėdos kraštas buvo atskirtas nuo Vokietijos ir perduotas laikinai valdyti Antantės valstybėms (Didžiajai Britanijai, Prancūzijai, Italijai, Japonijai ir Jungtinėms Amerikos Valstijoms). Prancūzija vienintelė į Klaipėdą atsiuntė savo karių kontingentą. 1920 m. vasario mėn. Klaipėdoje buvo dislokuotas 21-asis šaulių pėstininkų Alpių batalionas. Antantės šalys Lietuvai žadėjo kraštą perleisti tada, kai valstybė bus pripažinta *de jure*. 1922 m. pabaigoje Lietuvos Respublikos Vyriausybė gavo žinių, jog Ambasadorių konferencijos (Antantės valstybių atstovų Prancūzijoje) specialioji komisija ketina parengti Lietuvai nenaudingą laikinąjį Klaipėdos krašto statutą, pagal kurį kraštas būtų paskelbtas laisvuju miestu-valstybe. Norėdama išvengti tokių įvykių eigos bei remiama Vokietijos ir Sovietų Sąjungos, Lietuvos Vyriausybė nusprendė Klaipėdą užimti jėga, slepiant tikruosius savo ketinimus. Lietuvos kariuomenė parengė operaciją, kurioje svarbus vaidmuo teko Šaulių sąjungai. Klaipėdos kraštą turėjo užimti specialiai šiam tikslui suformuota Ypatingosios paskirties rinktinė, kurią sudarė Lietuvos kariuomenės kariai, šauliai ir savanoriai. Siekiant sudaryti įspūdį, jog sukilimą rengia patys klaipėdiečiai, įsteigtas Vyriausiasis Mažosios Lietuvos gelbėjimo komitetas. 1923 m. sausio 9 d. komitetas išleido manifestą, skelbiantį *sukilimo* pradžią. Tuomet iš Lietuvos į Klaipėdos kraštą pradėjo žygį apie 1400 Ypatingosios paskirties rinktinės karių. Puolimo metu, sausio 10–15 d., lietuviai be pasipriešinimo užėmė didžiąją dalį krašto, tik dėl Klaipėdos miesto teko susiremti su 200 prancūzų karių, 200 klaipėdiečių žandarų ir 150 vietos savanorių. Kautynėse dėl Klaipėdos žuvo 12 lietuvių, 2 prancūzai ir 1 klaipėdietis žandaras.

Po sėkmingai pasibaigusios operacijos Ypatingosios paskirties rinktinė

KLAIPĖDOS KRAŠTO SUKILIMUI – 90

1919 m. birželio 28 d. Versalio sutartimi Klaipėdos kraštas buvo atskirtas nuo Vokietijos ir perduotas laikinai valdyti Antantės valstybėms (Didžiosajai Britanijai, Prancūzijai, Italijai, Japonijai ir Jungtinėms Amerikos Valstijoms). Prancūzija vienintelė iš Antantės valstybių į Klaipėdą atsiuntė savo karius. 1920 m. vasario mėn. Klaipėdoje buvo dislokavosi 21-asis šaulių pėstininkų Alpių batalionas. Lietuvai žadėta kraštą perleisti po pripažinimo *de jure*. 1922 m. pabaigoje Lietuvos Vyriausybė gavo žinią, jog Ambasadorių konferencijos (Antantės valstybių atstovų Prancūzijoje) specialioji komisija ketina parengti Lietuvai nenaudingą laikinąjį Klaipėdos krašto statutą, pagal kurį kraštas būtų paskelbtas laisvuojai miestu-valstybe. Norėdama išvengti tokių įvykių eigos bei remiama Vokietijos ir Sovietų Sąjungos, Lietuvos Vyriausybė nusprendė Klaipėdą užimti jėga, stipriai tikrovomis savo ketinimus. Lietuvos kariuomenė parengė karinę operaciją, kurioje svarbų vaidmuo teko Šaulių sąjungai. Klaipėdos kraštą turėjo užimti specialiai šiam tikslui suformuota Ypatingosios paskirties rinktinė, kurią sudarė Lietuvos kariuomenės kariai, šauliai ir savanoriai. Siekiant sudaryti įspūdį, jog sukilimą rengia patys klaipėdiečiai, Klaipėdos krašte įsteigtas Vyriausiasis Mažosios Lietuvos gelbėjimo komitetas, kuris 1923 m. sausio 9 d. išleido Manifestą, skelbiantį sukilimo pradžią. Tuomet iš Lietuvos į Klaipėdos kraštą žygi pradėjo Ypatingosios paskirties rinktinės kariai. Užimimo operacija vyko sausio 10–12 d. Sukilėlių pajėgas sudarė apie 1400 vyrų. Vos pora šimtų prancūzų karių negalėjo išlaikyti Klaipėdos savo rankose.



KLAIPĖDOS KRAŠTO SAVANORIŲ KARIUOMENĖS KARIAI KOVINĖJE PARENGTYJE. 1923 M. SAUSIS-VASARIS.



Didžiosios Britanijos karinio laivyno jūreiviai prie kreiserio CALEDON. KLAIPĖDA, 1923 M.

Lietuviai stipresni pasipriešinimą sutiko tik Klaipėdos priegose ir gatvėse. Sukilimo metu buvo 12 lietuvių, 2 prancūzai ir 1 klaipėdiečių žandaras. Po sėkmingai pasibaigusios operacijos iš sukilėlių suorganizuota Klaipėdos krašto savanorių kariuomenė tvarkal palaikyti ir saugoti naująjį krašto vadovybę. 1923 m. vasario 16 d. Ambasadorių konferencija nutarė Klaipėdos kraštą pripažinti Lietuvai, o Prancūzijos karo laivams palikus Klaipėdą, vasario 20 d. į ją įlengė Lietuvos kariuomenės daliniai. 1924 m. gegužės 8 d. Paryžiuje pasirašyta Klaipėdos krašto konvencija, kuria kraštas pripažintas Lietuvai *de jure*.

Nors Klaipėdos užėmimas buvo kruopščiai suplanuota karinė operacija, ne tik šioje parodoje, bet ir viešai ją įprasta vadinti sukilimu. Be to, reikia pripažinti, kad dalis žygio dalyvių nežinojo viso užkulisinio pasirengimo, todėl jautėsi esą savanoriai-sukilėliai. Sukilimo reikšmė – Klaipėda yra neatšiejama Lietuvos dalis.

Parodos iliustracinė medžiaga (nuotraukos, žemėlapiai ir dokumentai) iš Vytauto Didžiojo karo muziejaus rinkinių, spaudos leidinių ir internetinių šaltinių.

Parengė
Karybos istorijos (1987–1990)
skrybius vyr. muziejininkai

Eufanas Valdotas,
Andriejus Stolarovas

Kilnojamosios parodos „Klaipėdos krašto sukilimui – 90“ pirmasis stendas. 2013 m.
Dail. Rasa Gumbrevičienė



Prancūzijos kariuomenės 21-ojo šaulių pėstininkų Alpių bataliono paradas
Bastilijos paėmimo dienos proga. Klaipėda, 1922 m. liepos 14 d.
VDKM nuotraukų rinkiniai, Fa-13261



Lietuvos kariuomenės 1-ojo husarų pulko orkestras Teatro aikštėje.
Klaipėda, 1923 m. vasario 20 d.
VDKM nuotraukų rinkiniai, Fa-13246

perorganizuota į Klaipėdos krašto savanorių kariuomenę, prie kurios prisijungė apie 300 vietos savanorių. Klaipėdos krašto savanorių kariuomenė palaikė tvarką ir, prasidėjus galimam Antantės pajėgų puolimui, buvo pasiruoši gintis. 1923 m. vasario 16 d. Ambasadorių konferencijos komisija paskelbė Antantės valstybių sprendimą Klaipėdos kraštą pripažinti Lietuvai. Prancūzijos karo laivams palikus Klaipėdos uostą, vasario 20 d. į miestą įžengė Lietuvos kariuomenės daliniai. 1924 m. gegužės 8 d. Paryžiuje pasirašyta Klaipėdos krašto konvencija, kuria kraštas pripažintas Lietuvai *de jure*.

2013 metais kilnojamoji paroda *Klaipėdos krašto sukilimui – 90* buvo eksponuojama Vytauto Didžiojo karo muziejuje, Kauno įgulos karininkų ramovėje, Kauno Šančių vidurinėje mokykloje, Kauno Antano Smetonos gimnazijoje, Kauno Simono Daukanto vidurinėje mokykloje, Kauno m. savivaldybės V. Kudirkos viešosios bibliotekos „Berželio“ padalinyje, Partizanų pagerbimo, kariuomenės ir visuomenės vienybės dieną Klaipėdoje, Divizijos generolo Stasio Raštikio Lietuvos kariuomenės mokykloje, Vytauto Didžiojo universiteto Humanitarinių mokslų fakultete.

Nauja ekspozicija „Lietuvos kariuomenė 1920–1940 m.“

„LIETUVOS KARIUOMENĖ 1920–1940 M.“

Dr. Andriejus Stoliarovas



Ekspozicijos „Lietuvos kariuomenė 1920–1940 m.“ bendras vaizdas. 2013 m.

2013 m. gegužės 8 d. kartu su „Lituanicos“ memorialine ekspozicija buvo atidaryta nauja ekspozicija „Lietuvos kariuomenė 1920–1940 m.“, skirta perteikti to meto Lietuvos karybos ir valstybingumo istoriją, liudijančią, kad turėjome naują ir kokybišką kariuomenę. Taikos metais Lietuvos kariuomenė buvo reorganizuota ir modernizuota: apginkluota modernia užsienio ir savos gamybos ginkluote. Kintant kariuomenės sudėčiai, 1940 m. veikė devyni pės-tininkų, keturi artilerijos, trys kavalerijos pulkai, du inžinerijos ir vienas ryšių batalionai, karo aviacija, priešlėktuvinės apsaugos, automobilių ir šarvuočių rinktinės, karo laivynas, karo pramonė, buvo parengtas profesionalus karininkų korpusas, kuriamos naujos karinės formuotės, į gynybos ir paramos kariuomenei veiklą buvo įtraukta visuomenė.



Ekspozicijos fragmentas, skirtas Karo aviacijai.
2013 m.

Naujojoje ekspozicijoje pristatoma minėto laikotarpio taikos meto Lietuvos Respublikos karinė vadovybė, t. y. kariuomenės vadai, krašto apsaugos ministrai, kariuomenės štabo viršininkai, įvairių pagrindinių karinių dalinių vadai ir įstaigų viršininkai, išskiriamos kariuomenės rūšys (sausumos kariuomenė, karo aviacija ir karinis laivynas) ir sukurta organizacija Šaulių sąjunga, akcentuojama jų raida ir vystymasis. Išskirtinis dėmesys skiriamas aukšto rango kariniams, jų asmeniniams kariškiams daiktams, pagrindiniams kario atributams – lengvajai ginkluotei ir ekipuotei, karinėms uniformoms ir jų elementams bei vietos kariniams apdovanojimams –

ordinams, medaliams, pasižymėjimo ir garbės ženklams, kasdienės tarnybos ir su kariuomenės gyvenimu susijusioms detalėms, kurios pasitarnavo atkuriant Lietuvos Respublikos kariuomenės ir Šaulių sąjungos uniformas, kariuomenės tradicijas ir ženklus.

Ypatingo lankytojų susidomėjimo sulaukia muziejuje neilgą laiko tarpą arba niekada neeksponuoti, analogų Lietuvoje neturintys originalūs eksponatai arba rekonstrukcijos. Pavyzdžiui, vienintelis iš visų lietuviškų konstrukcijų per visus karus ir okupacijas išlikęs 1925 m. mokomasis vienvietis žemasparnis monoplanas ANBO–I, originali intendantūros adm. mjr. Stasio Grinevičiaus karinė uniforma, Lietuvos kariuomenės artilerijos ir pėstininkų karių 1931–1940 m. naudotas pošalmis (jų karinėje uniformoje neturėjo nė viena Europos kariuomenė). Lankytojų smalsumą sužadina Latvijos karo aviacijos vadovybės padovanotas sportinis prizas – dovana su svastika, Lietuvos kariuomenės ulonus ir husarus vaizduojančios šachmatų figūros bei žaidimo lenta. Lankytojams pateikiamos ir kelios rekonstrukcijos. Tai Karo aviacijos jaunesniojo leitenanto 1931 m. modelio paradinės ir Šaulių sąjungos moterų šaulių vadės 1939 m. modelio vasarinės bei Karinio laivyno (1935–1940) jūreivio uniformų rekonstrukcijos ir kiti unikalūs kariškos tematikos eksponatai.

NAUJA SENA „LITUANICOS“ MEMORIALINĖ EKSPOZICIJA

Dalė Naujaliene



Lakūnų asmeniniai daiktai, parodyti Karo muziejaus lankytojams. 1933 m. liepos 27 d. VDKM nuotraukų rinkiniai, Fa-2255

Po 1933 m. liepos 17 d. įvykusios „Lituanicos“ tragedijos buvo nutarta transatlantinį skrydį liudijančias relikvijas perduoti į Karo muziejų. Muziejus yra neatsiejama šio skrydžio istorijos dalis, nes dar 1932 m. S. Darius, sumanęs skristi į Lietuvą nutarė su savimi paimti Skrydžio rėmėjų knygą ir ją padėti Karo muziejuje. Vėliau, užbaigus legendinį skrydį, čia buvo numatyta eksponuoti ir patį lėktuvą. Todėl įvykus tragedijai pirmieji eksponatai (lėktuvo „Lituanica“ nuolaužos, S. Dariaus ir S. Girėno daiktai bei dokumentai, surinkti katastrofos vietoje) liepos 24 d. geležinkeliu atgabenti į Kauną, į senąjį Karo muziejų, o liepos 27 d. dar dėžėse buvo parodyti muziejaus lankytojams. Pagal lėktuvo „Lituanica“ dalių sąrašą, sudarytą 1933 m. liepos 24 d., iš geležinkelio stoties į Karo muziejų buvo atgabenti šie daiktai: septynios važiuoklės dalys, dešiniojo sparno vidurinė dalis, kairiojo lanžerono dalis su trosais, keturi sparnų spyriai, keturi eleronai, motoro rėmo lankas, trys liemens drobės gabalai, stabilizatoriaus kairioji ir dešinioji dalys, aukštumos vairo kairioji ir dešinioji dalys, posūkio vairo dalys, dvi pagalvėlės lakūnams sėdėti, dvi vairalazdės, du pedalai, diržo gabalas, liemens, sparnų kraštiniai ir viduriniai bei alyvos bakai ir skardinės. Sąrašė išvardinti perduoti lėktuvo borto prietaisai: tachometras, posūkio rodyklė, paprastas kompasas, laikrodis, termometras, benzino manometras, derivometras, žiroskopinė krypties rodyklė, indukcinis kompasas, benzino rankinis siurblys, magnetų jungiklis, alyvos ir benzino filtrai, motoro propelerio grupės daiktai: devyni cilindrai, karteris, du karbiuratoriai, benzino ir alyvos siurbliai.

Šį sąrašą sudarė plk. ltn. Antanas Gustaitis, mjr. Juozas Grigiškis ir mjr. Antanas Gavelis¹. Tarpžinybinės komisijos transatlantinių lakūnų a. a. kpt. Dariaus ir ltn. Girėno palaikams globoti posėdžio, įvykusio 1933 m. liepos 24 d., metu pagal aktą Nr. 1 Lietuvos Respublikos užsienio reikalų ministerijos atstovas, Eltos direktorius Edvardas Turauskas perdavė komisijai, kurią sudarė Karo aviacijos atstovas plk. ltn. A. Gustaitis, aeroklubo atstovas mjr. J. Grigiškis ir inžinierius Kęstutis Bulota, lakūnų asmeninius daiktus ir dokumentus, surinktus katastrofos vietoje: du atstumo ir vieną vandenyno žemėlapius, borto knygą, keturis antspaudus su pagalvėle, keturis užrašų bloknodus, dvi navigacijos lenteles, keturis neatplėštus ir vieną atplėštą vokus su laiškais, dvi nuotraukas, licenciją². Pagal Lietuvos pasiuntinybės Berlyne valdininko L. Maziliausko pateiktą sąrašą buvo perduoti žibintuvėlis ir sekstantas³. Be atskiro sąrašo minėtai komisijai perduoti kartoninė dėžutė su skrydžio rėmėjų knyga, knygelė užrašams „Memo book“, du tušti vokai, medinė perlūžusi lentelė su lempute (ant kurios buvo daromi užrašai apie benzino kiekį) ir pieštukų dėklas. Pagal vokiečių sudarytą sąrašą Stepono Dariaus daiktai buvo 5 ir 1 dolerio banknotai, 1, 5 ir 25 centų monetos, neįvardinta moneta, du laiškai, žemėlapis, du spausdiniai, trys laikrodžiai, laikrodžio grandinė, parkeris, šukos, du galvaniniai elementai, peiliukas, odiniai viršeliai su dviem liudijimais, pasas, knygelė; Stasio Girėno daiktai: pasas, užrašų knygelė, du parkeriai, dvidešimt trys nuotraukos, atvirukas, odiniai viršeliai, penkios vizitinės kortelės, dvi dėžutės su medikamentais, knygelė su liudijimais, centimetrinis mastelis, trys 1 dolerio banknotai, 1 dolerio ir penkios 25 centų monetos, stiklinis indelis su morfijum, nosinė, dvi auksinės 5 dolerių, dvi 10 centų, trys 1 cento monetos, Švento Kristoforo medalis, raktelis, knygutė⁴. Pagal sąrašą minėtai komisijai buvo atiduoti ir Eltos korespondento Berlyne Viktoro Kaupo atvežti daiktai: gabalėlis lėktuvo drobės, laikrodžio reklama, didelis impregnuotas ir mažas vokai, prirašytas bloknoto lapelis, iškarpa iš laikraščio, navigacijos lentelė. Komisija perėmė šešiolika įvairios paskirties žemėlapių: naktinių linijų Berlynas–Hanoveris–Amsterdamas ir Londonas–Kelnas, Airijos, Didžiosios Britanijos ir Airijos, Europos, Rusijos, Škotijos, Niujorko–Niufaundlendo, Kalė–Kelno, Dublino–Londono, JAV, Europos apžvalgos N 13, L 14, K 13, MNO 14 ir kompasinį žemėlapius⁵. Taigi, šio akto duomenimis, iš viso perduota 137 muziejinės vertybės. Kai kurie lakūnų asmeniniai daiktai

¹ 1933 07 24 Lietuvos Respublikos Tarpžinybinės transatlantinių lakūnų a. a. kpt. S. Dariaus ir S. Girėno palaikams globoti komisijos sudarytas lėktuvo „Lituanicos“ pergabentų Kauną dalių sąrašas, Vytauto Didžiojo karo muziejaus archyvas (toliau – VDKMA), b. 59, l. 1.

² Ten pat, l. 2.

³ Ten pat.

⁴ Ten pat.

⁵ Ten pat, l. 3.



„Lituanicos“ ekspozicija senajame Karo muziejaus pastate. Apie 1933–1935 m.
VDKM nuotraukų rinkiniai, Fa-16670

buvo gražinti jų giminėms. Dar senajame Karo muziejaus pastate atvirai buvo išdėstytos lėktuvo „Lituanica“ nuolaužos, jas tik aptveriant juostele.

Vyriausybės paskirta Tarpžinybinė komisija transatlantinių lakūnų S. Dariaus ir S. Girėno palaikams globoti posėdyje, įvykusiame 1933 m. rugsėjo 22 d., nutarė, kad „Lituanicos“ nuolaužas, kurios saugomos Karo muziejuje, reikia sutvarkyti taip, kad jas būtų galima eksponuoti – parodyti lankytojams, juolab, kad vyko naujojo muziejaus pastato statyba. „Turėdama galvoje kalbamų liekanų garbingumą ir lėktuvo restauravimo darbo sudėtingumą, Komisija buvo vieningos nuomonės, kad šį darbą tegali atlikti tik Karo aviacijos dirbtuvės, ir nutarė kreiptis į atitinkamą Karo vyresnybę šiuo reikalu.“⁶ Karo muziejaus viršininko gen. lt. Vlodo Nagevičiaus rašte Nr. 697 Generalinio štabo valdybos viršininkui pranešama, kad: „1. ‚Lituanicos‘ likučiai ir Dariaus – Girėno palaikai Vytauto Didžiojo muziejuje turėtų būti prijungti prie karo aviacijos skyriaus; 2. Charakteringiausi ir ‚Lituanicos‘ likučiai ir visi tinkami eksponavimui palaikai turėtų būti tinkamai sutvarkyti ir išstatyti aviacijos skyriuje atskirų eksponatų pavidale. Čia pat turėtų būti išstatytas ir tikslus, bet kartu ir nedidelis, ‚Lituanicos‘ modelis (vietos ekonomija)...“⁷.

⁶ 1933 10 18 Lietuvos Respublikos Tarpžinybinės komisijos transatlantinių lakūnų a. a. kpt. S. Dariaus ir S. Girėno palaikams globoti laiškas Vyriausiojo štabo viršininkui, *VDKMA*, b. 59, l. 6.

⁷ 1933 12 04 Lietuvos Respublikos KAM Karo muziejaus viršininko gen. lt. V. Nagevičiaus raštas Nr. 697 Vyriausiojo štabo valdybos viršininkui, ten pat, l. 10.

Siekiant kuo geriau sutvarkyti Karo muziejaus Aviacijos skyrių bei įrengti „Lituanicos“ ekspoziciją, 1933 m. spalio 28 d. buvo paskirta nuolatinė muziejaus Aviacijos skyriaus tvarkymo komisija. Ją sudarė mjr. Antanas Mačiuka (pirmininkas), mjr. Jonas Špokevičius ir lttn. Jonas Mikėnas. Vėliau komisijos sudėtis keitėsi: komisijos nariu vietoje mjr. J. Špokevičiaus tapo mjr. Vytautas Jablonskis, o pirmininku – mjr. Vytautas Čemarka.

Generalinio štabo plk. Stasio Pundzevičiaus 1933 m. lapkričio 17 d. raporte Nr. 5898 Vyriausiojo štabo viršininkui rašoma, kad jau lapkričio 14 d. „Lituanicos“ nuolaužos pervežtos iš Karo muziejaus į Karo aviacijos dirbtuves, kur bus sutvarkytos ir paruoštos eksponuoti. Plk. S. Pundzevičius kėlė klausimą: „Kaip geriau pasielgti su ‚Lituanica‘ ir kitais žuvusiųjų lakūnų palaikais, talpinant juos naujuose muziejaus rūmuose ir kaip būtų pageidaujama sutvarkyti bendrai karo muziejaus aviacijos skyrius, nes tvarkant Dariaus ir Girėno palaikus negalima išvengti nepertvarkius ir kitų aviacijos eksponatų.“⁸ Tačiau skirti lėšų ekspozicijai įrengti Krašto apsaugos ministerija atsisakė, todėl finansuojama buvo iš muziejaus biudžeto bei Dariaus ir Girėno paminklui pastatyti komiteto surinktų visuomenės aukų. Karo muziejaus Aviacijos skyriui tvarkyti komisija 1934 m. vasario 21 d. dar kartą apsvarstė transatlantinio skrydžio relikvijų paruošimo ir išdėstymo ekspozicijoje klausimą ir nutarė: „Lituanicos“ stambesnes griaučių liekanas sutvirtinti ir išstatyti ant tam tyčia paruošto pastato ir apdengti stiklu; paruošti lėktuvo davinių bei charakteristikos lentelę; paruošti ‚Lituanicos‘ modelį 1:10 po stikliniu pastatu, kurio apačioj reljefiškas vandenyno vaizdas; paruošti lentą po stiklu, kur išdėlioti visi skridimo navigaciniai prietaisai su paaiškinimais; paruošti grafišką atvaizdą skridimo pasiruošimo ir kelio; sudėti į stiklines vitrinas vidualinius lakūnų palaikus, paruošti iš lakūnų gyvenimo fotografijų judomą vitriną ir vitriną perskridimo atgarsiams spaudoje“⁹.

Šiems darbams atlikti buvo sudaryta sąmata – 14 600 litų¹⁰. 1934 m. gruodžio 5 d. Dariaus ir Girėno paminklui statyti komitetas jau buvo surinkęs 1735 litus, o „Lituanicos“ ekspozicijai įrengti pervedė 1000 litų¹¹. Lietuvos aeroklubas valdybos posėdyje nutarė taip pat skirti lėšų šiai ekspozicijai sut-

⁸ 1933 11 17 Lietuvos Respublikos KAM Karo aviacijos viršininko gen. št. plk. S. Pundzevičiaus raportas Vyriausiojo štabo viršininkui, ten pat, l. 9.

⁹ 1934 02 21 Lietuvos Respublikos KAM Karo muziejaus Aviacijos skyriui tvarkyti komisijos susirinkimo protokolas, ten pat, l. 16.

¹⁰ 1935 01 03 Dariaus ir Girėno skyriui įrengti Vytauto Didžiojo muziejuje komisijos protokolas, ten pat, l. 24.

¹¹ 1934 12 05 Dariaus-Girėno paminklo statyti komiteto pirmininko prof. Z. Žemaičio laiškas Karo aviacijos viršininkui, ten pat, l. 21.

varkyti¹². 1935 m. kovo 27 d. Dariaus ir Girėno paminklui statyti komitetas pranešė, kad iš paminklo fondo „Lituanicos“ ekspozicijai sutvarkyti buvo paskirta 6 tūkst. litų¹³.

1934 m. gruodžio 13 d. Ministrų kabinetas nutarė „Lituanicos“ ekspozicijai paskirti Vytauto Didžiojo muziejaus salę pagal detalų planą Nr. 40¹⁴. Ekspонатams išdėstyti buvo sudarytas ir Karo aviacijos viršininko patvirtintas projektas. Pagal šį projektą salėje turėjo būti eksponuojamas „Lituanicos“ modelis, uždėtas ant specialiai skulptoriaus Roberto Antinio pagaminto reljefinio gipsinio pagrindo, už kurį sumokėta 1200 litų¹⁵. 1935 m. birželio 3 d. „Lietuvos aidas“ rašė: „Š. m. gegužės mėn. 14 d. Karo muziejaus administracija su gen. ltn. gyd. Nagevičium priešakyje, dalyvaujant invalidų komandai ir orkestrui, po rytinių vėliavos pakėlimo iškilnių užėmė 5 sales Vytauto Didžiojo muziejaus rūmų II aukšte, patalpindama į jas a. a. Dariaus ir Girėno žygio lėktuvo Lituanicos likučius. Salės buvo užrakintos ir jų raktai buvo Vytauto Didžiojo Komiteto žinioje, o Karo Muziejaus administracija į šias sales įėjo be Vytauto Didžiojo Komiteto žinios. Vėliau, po dviejų dienų, Karo Muziejaus administracija panašiai užėmė ir kitas patalpas.“¹⁶ Taigi „Lituanicos“ ekspozicijai buvo paskirta gerokai mažesnė salė antrajame aukšte. Vėliau ir Ministrų kabinetas priėmė nutarimą, patvirtinantį šį gen. V. Nagevičiaus sprendimą. Nauja salė antrajame aukšte buvo trečdaliu mažesnė už anksčiau paskirtą salę Nr. 40¹⁷. Dėl vietos stokos nutarta lėktuvo modelį laikantį reljefinį gipsinį postamentą, vaizduojantį vandenyno paviršių, sunaikinti, o patį modelį perduoti aviacijos puskarininkių ramovei.

1935 m. lapkričio 26 d. Kauno urėdijos Turžėnų girininkas Karo muziejaus Aviacijos skyriaus tvarkymo komisijai perdavė nulaužtą ir iškastą pušį, kuri buvo panaudota ekspozicijoje¹⁸. Lapkričio 27 d. Lietuvos aeroklubas

¹² 1935 01 15 Lietuvos aeroklubo (toliau – LAK) pirmininko prof. Z. Žemaičio raštas Karo aviacijos viršininkui, ten pat, l. 28.

¹³ 1935 03 27 Dariaus ir Girėno paminklui statyti komiteto išdininko M. Plaušinaičio raštas Karo muziejaus Aviacijos skyriaus tvarkymo komisijos pirmininkui, ten pat, l. 32.

¹⁴ 1938 01 31 Lietuvos Respublikos KAM Karo muziejaus Aviacijos skyriaus tvarkymo komisijos pirmininko mjr. V. Čemarkos raportas Karo aviacijos viršininkui, ten pat, l. 49.

¹⁵ 1935 01 03 skulptoriaus R. Antinio avanso kvitas už „Lituanicos“ modelio pagrindo pagaminimą, ten pat, l. 25.

¹⁶ Vytauto Didžiojo komiteto paaiškinimas dėl Vytauto Didžiojo muziejaus patalpų naudojimo, Lietuvos aidas, 1935 m. birželio 3 d., Nr. 126, p. 10.

¹⁷ 1938 01 31 Lietuvos Respublikos KAM Karo muziejaus Aviacijos skyriaus tvarkymo komisijos pirmininko mjr. V. Čemarkos raportas Karo aviacijos viršininkui, VDKMA, l. 49.

¹⁸ 1935 11 26 LR Kauno urėdijos Turžėnų girininko raštas Nr. 209 Karo muziejaus Aviacijos skyriaus tvarkymo komisijai, ten pat, l. 37.



Ekspozicija naujajame Vytauto Didžiojo karo muziejaus pastate. Apie 1936–1940 m.
VDKM nuotraukų rinkiniai, Fa-6701/1

muziejui perdavė lakūnų drabužius: S. Dariaus – 12 vnt., o S. Girėno – 13 vnt.¹⁹ 1935 m. lapkričio 19 d. „Lietuvos aidas“ paskelbė konkursą Dariaus ir Girėno bareljefams sukurti. Muziejus įsigijo skulptorių J. Mikėno ir Petro Aleksandravičiaus sukurtus lakūnų bareljefus, kurie minėtame konkurse laimėjo 1-ąją ir 2-ąją premijas²⁰.

1936 m. vasario 16 d. atidaryti naujieji Vytauto Didžiojo muziejaus rūmai. Nuo tada lankytojai galėjo susipažinti su dar ne visai baigta įrengti „Lituanicos“ ekspozicija. Salė užbaigta tik 1937 m. Jos įrengimas kainavo 7691,82 lito. Apie tai byloja 1937 m. rugsėjo 28 d. brg. gen. V. Nagevičiaus telefonograma, kurioje reikalaujama paskubinti šios salės tvarkymą: tinkamai sutvarkyti užrašus ir pakeisti stiklą²¹. Tokia ekspozicija, papildyta Felikso Vaitkaus skrydžio relikvijomis, sulaukė sovietinės, o vėliau ir hitlerinės okupacijų. Sovietinei armijai artėjant prie Lietuvos tapo aišku, kad tautos relikvijoms iškilo reali sunaikinimo grėsmė. Be to, nebuvo žinoma, kaip planuoja priešintis vokiečiai, t. y. ar ne-

¹⁹ 1935 11 27 Lietuvos aeroklubo administratoriaus M. Plaušinaičio raštas Nr. 2798 Vytauto Didžiojo muziejaus „Lituanicos I“ skyriaus įrengimo komisijos pirmininkui, ten pat, l. 38.

²⁰ 1936 01 21 Kauno meno mokyklos dėstytojo, skulptoriaus Juozo Mikėno autorinių teisių perleidimo Karo muziejui pasižadėjimas, ten pat, l. 44; 1936 01 22 skulptoriaus Petro Aleksandravičiaus autorinių teisių perleidimo Karo muziejui pasižadėjimas, ten pat, l. 45.

²¹ 1937 09 28 Lietuvos Respublikos KAM Karo muziejaus viršininko brg. gen. V. Nagevičiaus telefonograma Karo aviacijos viršininkui, ten pat, l. 48.

nukentės miestas per mūšius. 1944 m. vasario 5 d. Karo muziejaus viršininkas brg. gen. V. Nagevičius, bijodamas bombardavimų ir eksponatų sunaikinimo, pasirašė įsakymą dėl komisijos sudarymo. Komisijos nariais tapo ats. mjr. Zigmas Valaitis, ats. mjr. V. Jablonskis ir ats. mjr. J. Mikėnas, komisijos pirmininku paskirtas ats. plk. ltn. Kazys Ališauskas²². Komisija, dalyvaujant Dariaus ir Girėno komiteto atstovui Tomui Zaukai, apžiūrėjo eksponatus ir nusprendė, kad „Lituanicos“ nuolaužų nepavyks saugiai išgabenti iš muziejaus, todėl bus paliktos toje pačioje vietoje, o smulkius eksponatus nutarta sudėti į dėžes ir laikinai išgabenti į slėptuvę. Pačios slėptuvės klausimo komisija nesvarstė²³. Ar tai buvo įvykdyta, nėra žinoma. Tiesa, išliko svarbus dokumentas – detalus eksponatų inventorizacijos aktas. Palyginę jį su 1933 metų aktu galime nustatyti, kas karo metais išliko ir ko muziejus per okupacijas neteko. Pokario metais fondo relikvijos buvo saugomos muziejaus saugyklose, o ekspozicija panaikinta. Tik 1958 m. „Lituanica“ kaip eksponatas grąžinta į muziejaus ekspozicijų salę, deja – į dar mažesnę. Minint S. Dariaus ir S. Girėno 25-ąsias žuvimo metines, laikraštyje „Tiesa“ buvo aprašyta „Lituanicos“ salės atidarymo renginys: „Vakar Kauno istoriniame muziejuje komisijos buvo priimta atnaujinta bei papildyta salė, skirta žymiųjų lietuvių lakūnų Dariaus ir Girėno skridimui per Atlantą (...). Nauja ekspozicija buvo atidaryta visuomenei.“²⁴ Apie du dešimtmečius ekspozicija iš esmės nebuvo keičiama.

1983-aisiais, pasitinkant 50-ąsias skrydžio metines „Lituanicos“ ekspozicija buvo gerokai pertvarkyta. Liepos 15 d. lankytojams atidaryta atnaujinta salė. Nors vitrinose išliko senos, muziejaus moksliniai darbuotojai, vadovaujami skyriaus vedėjo Arvydo Pociūno, ilgai ir rūpestingai triūsė pertvarkydami lakūnų Stepono Dariaus ir Stasio Girėno skrydžio per Atlantą atminimui skirtą salę. Muziejininkų, jiems talkinusių LSSR Dailės restauravimo centro restauratorių (dabar P. Gudyno muziejinių vertybių restauravimo centras), lakūnų veteranų, „Dailės“ kombinato ir kitų įstaigų bei organizacijų dėka muziejaus lankytojai buvo pasitikti dailininko M. Lakavičiaus sukurtu vitražu, naujai pagamintu pušyno foto pano, restauruotais lakūnų rūbais (po lėktuvo katastrofos rūbai buvo ne tik suplėšyti, bet, kad būtų patogiau nurengti lakūno kūną – perpjauti išilgai), bei kitais eksponatais praturtinta ekspozicija. LTSR Dailės restauravimo centre restauratorei Elenai Jazbutienei restauruojant S. Girėno rūbus, kelnų kišenėje po pamušalu buvo rasta užsiūti JAV dolerių banknotai: 5 doleriai, 1929 m. B00116041A inv. Nr. bnk-2940; 100 dolerių, 1928 m. A00635115A

²² 1944 02 05 Karo muziejaus komisijos aktas dėl Dariaus-Girėno skyriaus eksponatų apsaugos, ten pat, b. 95, l. 1.

²³ Ten pat.

²⁴ Įžymių lakūnų žygiui atminti, Tiesa, 1958 m. liepos 17, Nr.167, p. 4.

inv. Nr. bnk-2941; 10 dolerių, 1928 m. B23900439A inv. Nr. bnk-2942; 20 dolerių, 1928 m. G07635960A inv. Nr. bnk-943; 20 dolerių 1929 m. G00043491A inv. Nr. bnk-2944. Taigi ir muziejaus rinkiniai ir ekspozicija pasipildė naujai rastais eksponatais.

Aviacijos istoriko, lakūno iš Jungtinių Amerikos Valstijų Edmundo Jasiūno²⁵ pastangomis 1993 m. į muziejų atkeliavo unikalios muziejinės vertybės. Vytauto Didžiojo karo muziejui buvo padovanotas S. Dariaus sesers Kotrynos Stulpinienės išsaugotas pirmasis „Bellanca M-6300 Model CH“ propeleris, pagamintas Hamiltono standartinių propelerių korporacijoje, bei S. Dariaus asmeninis albumas, kuriame nuotraukas, atspindinčias jo gyvenimą Lietuvoje ir JAV, suklijavo pats lakūnas. Pirmasis „Bellanca M-6300 Model CH“ propeleris netrukus buvo patalpintas „Lituanicos“ memorialinėje salėje, o taip pat parodyta muziejaus lankytojams ir nuotraukų kopijos iš S. Dariaus asmeninio albumo šiek tiek pertvarkius vitriną (panaikintas galinės vitrinos stiklas, nuotraukų kopijos eksponuojamos naujuose rėmeliuose). Taip buvo pertvarkyta ir atnaujinta memorialinė „Lituanicos“ salė 2000–2001 m. sandūroje. Dėl ribotų finansinių muziejaus galimybių buvo pakeista–atnaujinta tik ekspozicija. Salė nebuvo remontuojama.

2004 m. gegužę LNK televizijos žinių tarnyba, tarpininkaujant Lietuvos Respublikos ambasadai Jungtinėse Amerikos Valstijose, nupirko ir Vytauto Didžiojo karo muziejui perdavė unikalį filmuotą archyvinę medžiagą, kurioje 1933 m. liepos 15 d. televizijos „Fox News Network“ nufilmuota legendinio lėktuvo „Lituanica“ pakilimas iš Niujorko oro uosto skrydžiui į Kauną bei paskutiniai S. Dariaus atsisveikinimo žodžiai prieš išskrendant į Lietuvą. S. Darius Amerikos žurnalistams angliškai sako: „Transatlantinis skrydis nėra labai sudėtingas, jei turi tinkamą įrangą ir esi gerai pasiruošęs. Aš manau, kad mūsų kelionė iš Niujorko į Lietuvą, į Kauną, neturėtų būti labai sudėtinga.“ Pasakojimą apie lietuvių iššūkį JAV žurnalistai baigia taip: „Girėnas mojuoja atsisveikindamas, sako „viso gero“ pasauliui. Po sėkmingo skrydžio per Atlantą šie drąsūs lakūnai žuvo Soldino miestelyje, šimtas mylių į šiaurę nuo Berlyno.“ Ši filmuota medžiaga „Lituanicos“ memorialinės salės lankytojams buvo rodoma iki 2011 m. liepos, pakol salė nebuvo uždaryta remontui. Vytauto Didžiojo karo muziejaus direktoriaus įsakymu Nr. V-92 „Dėl lėktuvo „Lituanica“ pervežimo ir saugojimo“ 2011 m. liepos 15 d. lėktuvo „Lituanica“ nuolaužos buvo pervežtos į dr. Jono Basanavičiaus Karo medicinos tarnybos patalpas. Restauratorių pastangomis lėktuvo liekanos du metus buvo valomos ir rengiamos eksponavimui naujai rengiamoje salėje.

²⁵ E. Jasiūnas mirė 2007 m. birželio 27 d., palaidotas Romainių kapinėse Kaune.



Pertvarkyta ir atnaujinta memorialinė „Lituanicos“ ekspozicija. 2002 m.
Liudviko Rimanto Žiemo nuotrauka

Dar 2007 m. rugsėjį, rengiant Vytauto Didžiojo karo muziejaus ekspozicijos projektavimo užduotį prasidėjo pirmieji pamąstymai ir diskusijos dėl naujos „Lituanicos“ ekspozicijos vizijos. Mano idėja buvo tokia: ekspozicijos pagrindas lašo (ašaros) formos stikliniame gaubte ant dirbtinų samanų paklotės „Lituanicos“ nuolaužos, sudėtos taip, kad būtų atstatytas kuo autentiškesnis lėktuvo po katastrofos vaizdas. Ant galinės gaubto sienos, už lėktuvo nuolaužų – užklijuotas pušyno foto pano, šalia kurio įtvirtintos dvi pušys (kaip jungiamoji grandis tarp nuotraukos ir realybės). Virš gaubto, ant sienos – reljefinis žemėlapis Niujorkas–Kaunas, pažymint transatlantinio skrydžio trajektoriją. Atskirose vitrinose ant beveidžių manekėnų – lakūnų rūbai bei rodomi pagrindiniai lėktuvo įrenginiai bei lakūnų asmeniniai daiktai, rasti po katastrofos. Salę turėjo papuošti S. Dariaus ir S. Girėno portretai, bei valstybinės JAV ir Lietuvos Respublikos vėliavos. Atlikau būsimos ekspozicijos detalų aprašą, o dailininkė Rasa Gumbrevičienė nupiešė baldų išdėstymo schemas. Kadangi buvo nuspręsta šiai ekspozicijai neskirti atskiros salės, o pagal laikotarpį jungti kartu su ekspozicija „Lietuvos kariuomenė 1920–1940“ kai kurie užmanymai buvo pakoreguoti ar visiškai jų atsisakyta. Nutarta į trečiąją aukštą grąžinti ir virš gaubto su „Lituanicos“ nuolaužomis pakabinti lakūno, konstruktoriaus brg. gen. Antano Gustaičio sukonstruotą ir pagamintą pirmąjį lėktuvą ANBO I (restauravo

Rita Malinauskienė, salėje pakabin-
tas 2011 m. gruodį). Ekspozicinę
įrangą (vitrinas) ir ekspozicinės
įrangos išdėstymo schemą (atlikta
2011 m. rugsėjo mėn.) projek-
tavo Vilniaus dailės akademijos
dizaineris prof. Jonas Vroblevi-
čius, ekspozicines vitrinas gamino
Maximilian Novak vadovaujama
firma MAXAtech (sumontuotos
2012 m. balandį), esanti Prahoje.
Deja, mano idėjos prasilenkė su
dizainerio prof. J. Vroblevičiaus
ekspozicijos apipavidalinimo vizija,
kuri ir buvo realizuota galutiniame
variante. Lėktuvui skirta vitri-
na pakeitė formą, o pagrindinis
trūkumas – per mažas vitrinos
ekspozicinis horizontalus plotas ir
per didelis aukštis. Nors dizaineris
realiai matė salėje jau pakabintą
lėktuvą ANBO I ir galėjo sumažinti
vitrinos gaubto aukštį, tačiau dėl
man nesuprantamų priežasčių to
nepadarė. Vitrina savo ekspoziciniu
plotu per maža sutalpinti visas lėk-
tuvo „Lituanica“ nuolaužas, o be to
vitrinos atidarymo anga pagaminta
per siaura ir dalis lėktuvo nuolaužų
į vitrinos vidų netelpa.

Daug maloniau aprašyti eksponatus, kurie lankytojams buvo parodyti
ir pristatyti 2013 m. gegužės 8 d. naujos „Lituanicos“ memorialinės ekspozici-
cijos atidarymo metu. Ekspozicijos pradžioje lankytoją pasitinka Jono Janulio
1960 m. nutapyti lakūnų portretai bei Jungtinių Amerikos Valstijų ir Lietuvos
Respublikos vėliavos. Naujose vitrinose savo vietą rado 88 unikalūs eksponatai
– S. Dariaus ir S. Girėno daiktai, laiškai, dokumentai, pilotų licencijos, lėktuvo
dokumentai, rūbai, laikrodžiai, parkeriai, antspaudai, dienoraštis, knygos, pini-
gai... Didžiajame gaubte – lėktuvo „Lituanica“ nuolaužas, kurių skaičius dėl
suprantamų priežasčių nepateiksiu. Lankytoją galime pradžiuginti naujomis, dar



Išmontuojamas dailininko M. Lakavičiaus
sukurtas vitražas. 2011 m. birželio 8 d.



Lėktuvo „Lituanica“ nuolaužas paruoštos
pervežti į Dr. Jono Basanavičiaus karo medicinos
tarnybos patalpas. 2011 m. birželio 8 d.

niekada stacionarinėje ekspozicijoje nerodytomis, iš Stepono Dariaus vaikaičio Skirmunto Maštaro gautomis muziejinėmis vertybėmis, kurias norėčiau pristatyti plačiau. Pirmiausia tai apdovanojimai, S. Dariaus gauti grįžus iš tarnybos JAV kariuomenėje, už dalyvavimą Pirmojo pasaulinio karo koviniuose veiksmuose Prancūzijos fronte. Tai „Purpurinės širdies“ („Purple Heart“) ir Didžiojo karo dėl civilizacijos („The Great War for Civilization“) medaliai. Didžiojo karo dėl civilizacijos medalis įsteigtas 1919 m. kovo mėnesį pergalei Pirmajame pasauliniame kare pažymėti. Tai buvo bendras 14 valstybių sąjungininkių Pergalės medalis, arba Jungtinis karo medalis, įtvirtintas bendru susitarimu. Kiekviena valstybė galėjo turėti savo patobulintą versiją. Savitą istoriją turi „Purpurinės širdies“ medalis, kurio ištakos siekia net Amerikos revoliuciją, kai gen. Džordžas Vašingtonas (George Washington), norėdamas paskatinti karius ir pažymėti jų nuopelnus mūšyje, 1782 m. rugpjūčio 7 d. įsakymu įsteigė Ženklą už karinius nuopelnus. Vėliau šio ženklo reikšmingumas išblėso ir tik prasidėjus Pirmajam pasauliniam karui, nutarta, kad būtina įsteigti medalį už karinius pasižymėjimus. Tačiau tik 1932-aisiais vasario 22 d. JAV Karo departamento įsakymu šis medalis įsitvirtino karinių apdovanojimų sąrašė. Apdovanojimas buvo teikiamas kariui, kuris buvo sužeistas ar žuvo atliekant bet kokią veiksmą prieš Jungtinių Amerikos valstijų priešus. Steponui Dariui „Purpurinės širdies“ medalis buvo įteiktas už sužeidimą ir apnuodijimą dujomis (1917 m. rugpjūčio 1 d. taisant telefono linijas vokiečių sviedinio skeveldra sužalojo dešinią šoną ir buvo sulaužyti keturi šonkauliai). Šis medalis yra seniausias apdovanojimas, kuris iki šiol teikiamas JAV kariams.

Kita S. Dariaus biografiją nušviečianti muziejinė vertybė yra Stepono Dariaus užrašų knygelė-dienoraštis, kurioje yra įklijuota bilietas į Steigiamojo Seimo posėdį. Pirmuosius įrašus knygelėje S. Darius padarė 1920 m. tik atvykęs į Lietuvą. Užrašų knygele lakūnas naudojosi tarnybos Lietuvos kariuomenėje metu iki 1927 m. Čia jo ranka užrašyta – gimiau 1897 m. sausio 9 d. Tai yra ne ta data, kuri yra įrašyta bažnytinėse knygose, gimus S. Dariui (1896 01 08).

S. Dariaus kelią į didžiąją aviaciją atspindi piloto pažymėjimas, kurį 1927 m. rugsėjo 19 d. išdavė ir pasirašė Orvilas Raitas (Orville Wright), vienas iš aviacijos pradininkų, JAV Nacionalinės aeronautikos priežiūros komiteto narys.

Pirmą kartą lankytojams rodomi ir Stepono Dariaus apdovanojimai Vyčio kryžiaus V laipsnio ordinas, Skautų svastikos ordinas, Šaulių žvaigždės ordinas, kuriais abu lakūnus Lietuvos Respublikos Vyriausybė apdovanojo po mirties ir paskelbė Lietuvos didvyriais. Šias, kaip ir anksčiau paminėtas muziejines vertybes eksponuoti suteikė galimybę S. Maštaras.

Vienas iš įdomesnių ir retų eksponatų Čarlzo Augustino (Charles Augustus Lindbergh) medalis, skirtas pirmajam skrydžiui maršrutu Niujorkas –



Memorialinės „Lituanicos“ ekspozicijos atidarymas muziejaus svečiams. 2013 m. gegužės 8 d.
L. R. Žiemio nuotrauka

Paryžius 1927 m. paminėti, priklausęs S. Girėnui. Ant ekspozicinės vitrinės lentynėlės atgulė ir S. Dariaus dienoraštis, kuriame lakūnas paskutinę žinutę parašė 1933 m. liepos 13 d., lakūnų laikrodžiai, vieno iš kurių, priklausiusio S. Dariui, rodyklės sustoją 0 valandų, 36 minutės. Manoma, kad laikrodžio rodyklės rodo lėktuvo sudužimo laiką.

Lankytojams rodomi lakūnų daiktuose, rūbuose rasti pinigai – monetos ir banknotai. Įdomesnės Jungtinėse Amerikos Valstijose 1908 ir 1910 m. išleistos 5 dolerių auksinės monetos, priklausę S. Girėnui, o t. p. jau minėti į S. Girėno kelnų kišenę įsiūti banknotai.

Remiantis statistiniais duomenimis „Lituanicos“ memorialinė salė dažniausiai lankoma muziejuje. Būtent tai mus įpareigojo sukurti šiuolaikišką, modernią ir istoriniu požiūriu informatyvią ekspoziciją.

LIETUVOS KARALYSTĖS KARIAI XIII A.

Kristina Rickevičiūtė



Karaliaus Mindaugo biustas. Skulptorius Antanas Aleksandravičius. 1925 m.

Minint Mindaugo karūnavimo 760 metų sukaktį, liepos 5 d. Vytauto Didžiojo karo muziejuje buvo atidaryta paroda „Lietuvos karalystės kariai XIII a.“ Mindaugas jėga ir gudrumu privertė paklusti kitus kunigaikščius ir savo giminaičius. Apie 1240 m. Lietuva jau buvo suvienyta, valstybė sukurta, bet valdžią reikėjo įtvirtinti. 1248 m. padėtis krašte tapo grėsminga. Viduje susidarė stipri opozicija, kuri užėmė didelę krašto dalį. Išorės priešai – Kryžiuočių, Kalavijuočių ordinais, Lenkijos karalystės, rusų žemių, Aukso ordos kariuomenės – taip pat nesnaudė.

Puikus diplomatas Mindaugas suprato, jog, norint išsaugoti valstybę ir valdžią, būtini kardinalūs pokyčiai. Jis pasinaudojo nesutarimais Livonijos ordino viduje ir užmezgė draugiškus santykius su ordino magistru Andriumi fon Štirlandu (Andreas von Stirland). Priešas tapo tikru draugu. Magistrui tarpininkaujant, 1251 m. Mindaugas su žmona Morta apsikrikštijo. Tų pačių metų bule popiežius Inocentas IV patvirtino Šventojo Sosto globą Mindaugui ir jo valdomoms žemėms. Be to, Saremos ir Kuršo vyskupams jis nurodė pasirūpinti, kad niekas nedrįstų puldinėti Mindaugui priklausančių žemių¹. 1253 m. liepos 6 d. Kulmo vyskupas Heinrichas Mindaugą vainikavo Lietuvos karaliumi. Lietuva tapo karalyste ir ją pripažino visas to meto pasaulis. Tai Mindaugo nuopelnas, kad lietuvių tauta išliko.

Paroda pradedama karaliaus Mindaugo biustu, skulptoriaus Antano Aleksandravičiaus sukurtu 1925 m. Salės viduryje, dešinėje, – trijų karaliaus Mindaugo karių aprangos ir ginkluotės rekonstrukcijos. Vitrinoje – popiežiaus Inocento IV portretas ir bulės, rašytos 1251 m. liepos 17 d. Kulmo vyskupui Heinrichui, nuorašas: „Mūsų valdžios galia minėtą Mindaugą karūnuotum visos Lietuvos ir visų tų žemių, kurias su Dievo šlovės parama jau išplėšė iš pagonių rankų ar pajėgs išplėšti ateityje, karaliumi.“² Karalius Mindaugas

¹ Mindaugo knyga: istorijos šaltiniai apie Lietuvos karalių, Vilnius, 2005, p. 64–65.

² Ten pat, p. 66.



Lietuvos karių aprangos ir ginkluotės rekonstrukcijos. 2013 m.

draugiškus santykius su Šventuoju Sostu palaikė ir mirus popiežiui Inocentui IV. Tai rodo popiežiaus Aleksandro IV 1255 m. kovo 6 d. bulė, kuria leidžiama karaliaus Mindaugo sūnų karūnuoti Lietuvos karaliumi³. Tai nepaprastai svarbus dokumentas, suteikiantis karūnos paveldėjimo teisę sūnams, t. y. visai dinastijai. Ne veltui Mindaugas vadinamas išmintinguoju. Tačiau Mindaugo karūna neišliko. Karūna rodo ne tik valdovo galybę, bet ir yra valstybės simbolis. Lankytojai supažindinami ir su vieninteliu išlikusiu karaliaus Mindaugo dokumentu – 1255 m. Sėlių žemės dovanojimo akto Livonijos ordinui nuorašu. Šio dokumento antspaudas – su autentišku karaliaus Mindaugo atvaizdu. Karalių Mindaugą matome su karūna ant galvos, dešinėje rankoje laikantį skeptrą, papuoštą lelija, kairėje – obuolį su kryželiu. Karalystės karinių pajėgų branduolys buvo asmeninė valdovo kariauna. Istorikas Darius Baronas, išstudijavęs rašytinius šaltinius, pabrėžia, kad XIII a. pradžios ir XIII a. antrosios pusės Lietuvos kariuomenė labai skyrėsi. Valdovas, disponuodamas ištekliais,

³ Ten pat, p. 77–78.

galėjo išlaikyti gausią nuolatinę kariauną⁴. Be kariaunos, karalystės karines pajėgas sudarė vasalų karių daliniai, kurie kilus karui karaliaus šaukimu privalėjo atvykti į nurodytą vietą. Lietuvių kariuomenę sudarė pėstininkai ir kavalerija. Pagrindinis kovinis vienetas buvo pulkas, tačiau karių skaičius jame nebuvo nustatytas. Kokia buvo karių ginkluotė? Profesionalaus kario pagrindinis ginklas – kalavijas. Vitrinose matome puikiai išlikusius XIII a. kalavijus iš Raudonės, Pernaravos, Šilainių, Kejėnų, Purvynų, XII a. priskiriamą užsieninį Sargėnų kalaviją, kurio geležtę puošia paukščio siluetas. Apie kalavijus liudija kapinynuose, piliakalniuose rastos to laikotarpio kalavijų rankenų buoželės, skersinukai. Parodoje eksponuojama XII–XIII a. žalvarinė ir geležinė buoželės iš Marvelės, Masteikių kapinynų, X–XIII a. žalvariniai ir geležiniai sidabru dengti įvairių formų skersinukai iš Masteikių, Pakalniškių ir kitų kapinynų. Parodą papildė ir XI–XIII a. kalavijų makščių galo apkalai, aptikti Raguvos, Pakalniškių, Jazdų kapinynuose. XIII a. buvo plačiai naudojamos ir ietys. Parodoje eksponuojami trumpi ir ilgi ietigaliai iš Pakalniškių, Paežerio, Mikytų kapinynų, Velykuškės piliakalnio. Kariai buvo ginkluoti ir lankais su strėlėmis. Vitrinose matome lanko strėlių antgalius iš Vosgėlių, Apuolės piliakalnių. Arbaletai Lietuvoje žinomi jau XIII a. viduryje⁵, nors Vakarų Europoje jie buvo naudojami jau pirmųjų kryžiaus žygių metu. Mindaugas puikiai suprato šio ginklo reikšmę ir, kaip mini rusų metraštininkas Ipatijus, 1251 m. Vorutos apsiausties metu buvo pasisamdęs vokiečių arbaletininkus⁶. Gintautas Rackevičius konstatuoja, kad nuo XIII a. vidurio valdovo kariaunoje kovojo ir raitų arbaletininkų būriai. Kariai turėjo kirvius, kovinius smogiamuosius peilius. Parodoje eksponuojami kirviai, rasti Kauno apylinkėse, Pakalniškių, Paežerio, Mikytų, Karmėlavos kapinynuose, ir puikiai išlikęs kovinis peilis iš Luknės. Eksponuojamas ir garsios medinės Vorutos (Šeimyniškėlių) pilies, kurioje 1251 m. vidaus priešų apsuptas gynėsi Mindaugas, rekonstrukcijos piešinys. Pilį rekonstravo archeologas Gintautas Zabiela ir architektas V. Kavaliauskas. Vienas iš ginkluotės elementų – raitelio pentinai. XIII a. viduryje Lietuvoje dar naudoti pentinai su spygliu. Pentinai su žvaigždute pasirodė XIII a. pabaigoje. Eksponuojami žalvariniai ir geležiniai pentinai iš Šaipūnų, Masteikių, Pakalniškių, Šulaičių, Kejėnų.

Lietuviai didelį dėmesį skyrė apsaugos priemonėms. Karių galvas saugojo šalmai. Jų Lietuvoje rasta vos keli. Tai buvo brangi apsaugos priemonė, todėl ją retai dėdavo į kapą. Eksponuojamas XI–XIII a. kūgio formos šalmas iš Rusių, taip pat Pakalniškių kapinyno žirgo kape Nr. 67 rasta šalmo viršūnė.

⁴ D. Baronas, Lietuvių karybos bruožai XIII a. pradžioje, Lietuvos valstybė XII–XVIII a., Vilnius, 1997, p. 503.

⁵ G. Rackevičius, Arbaletas ir lankas Lietuvoje XIII–XVI amžiuje, Vilnius, 2002, p. 170.

⁶ Ten pat, p. 16.

Kariai turėjo ir skydus. Šiuo laikotarpiu Lietuvoje buvo naudojami apskriti, lašo formos ir lietuviškieji (prūsiškieji) keturkampiai skydai. XIII a. iš lietuvių šios formos skydą perėmė kaimynai mozūrai. XIV a. viduryje tokius skydus naudojo ir Naugarde. XV a. pradžioje jis paplito Lenkijos žemėse, jį naudojo Čekijos riteriai. Kryžiuočiai tokią formą pritaikė savo dideliems skydams⁷. Skydais prisidengę kariai laukdavo puolimo. Jie nešiojo ir šarvus žieduočius, padarytus iš geležinių grandelių. Kas jų neturėjo, dėvėjo storos odos palaidines, išmirkytas dervoje. Reikėtų atkreipti dėmesį ir į antriešius, kurie saugojo ir tvirtai laikė riešą. Eksponuojami geležiniai profiliuoti antriešiai, papuošti koncentriniais ratais, iš Ruseinių kapinyno ir Bubių piliakalnio. Per pilių apsiaustis buvo naudojamos pačios įvairiausios apgulos priemonės. Reikia paminėti, kad Mindaugas pirmasis iš Lietuvos valdovų kovose panaudojo akmensvaides mašinas⁸. Parodoje matome tokių mašinų piešinius. Žygio metu karaliaus kariuomenę sudarė apsaugos pulkas, pagrindinės jėgos ir užnugario apsaugos pulkas. Strateginiais manevrais buvo stengiamasi priešą suklaidinti. Priešininkui įsiveržus į Lietuvą, nedideli karių būriai tuojau būdavo siunčiami į priešų teritoriją, kur viską pradėdavo naikinti. Priešas būdavo priverstas atsitraukti ir skubėti į pagalbą saviškiams. Tuo metu Lietuvos pagrindinės jėgos puldavo priešų pilis. Lietuviai turėjo trijų linijų rikiuotę. Kariai petys į petį, prisidengę skydais, atstatę ietis puldavo priešą. Tai buvo didelė jėga artimame mūšyje. Rikiuotės sparnuose stovėdavo kavalerija. Ji stengdavosi apeiti priešininką. Sutikusi didesnes priešų pajėgas, kavalerija pradėdavo trauktis ir įviliodavo priešą į parengtą pasalą. Rezervas, kurį sudarė rinktiniai kariai, puldavo priešą ir smogdavo lemiamą smūgį. Bėgantys iš mūšio lauko priešai būdavo persekiojami ir žudomi. Lietuviai stengdavosi priversti priešą kovoti pelkėse ir kitose jam nepatogiose pozicijose, o po to įvilioti į spąstus. Bėgimas iš mūšio lauko siekiant suklaidinti priešą ir išsklaidyti jo jėgas, o po to vėl staigiai pulti buvo įprasta lietuvių kovos taktika. Tai patvirtina Skuodo mūšio (1259) ir Durbės mūšio (1260) įvykių eiga⁹.

Parodoje nebuvo pamiršti ir kario palydovai žirgai. Į karo žygį karys vykdavo su keliais žirgais. Vienu pats jodavo, kitus šalia vedavo ir pavargusį vis keisdavo. Nuo senų laikų žirgas buvo branginamas, puošiamas. Tai rodo ir dvigubi, trigubi žirgų kapai, ir juose rastos turtingos įkapės. Lankytojai galėjo susipažinti ir su žirgo aprangos reikmenimis: kamanomis, žąslais, apkalais, balno kilpomis. Vitrinoje eksponuojamos Pakalniškių kapinyne puikiai išsilaikiusios X–XIII a. žirgo kamanos, kurių visi keturi platūs diržai papuošti žalvariniais

⁷ A. Bumblauskas, *Senosios Lietuvos istorija 1009-1795*, Vilnius, 2005, p. 88.

⁸ J. Vaičenonis, *Lietuvos karyba*, Vilnius, 2011, p. 34.

⁹ A. Nikžentaitis, *XIII–XV a. lietuvių kariuomenės bruožai (organizacija, taktika, papročiai)*, Karo archyvas, Vilnius, 1992, p. 17–18.



Bendras parodos vaizdas. 2013 m.

išgaubtais apkalėliais, o sujungimo vietose surišti įspūdingi, dideli mazgai. Parodoje buvo gausu ir įvairiausių žašlų. Patys gražiausi – masyvūs žašlai iš Rusių su dideliais profiliuotais skersinukais, datuojami XIII–XIV a. Matėme ir įvairias įvijas, gintarinius karolius, puošsius žirgų karčius, žvangučius, apkalus, dengtus sidabru, ornamentuotus. Stebino ir balnakilpių gausa bei įvairovė. Originalios balnakilpės profiliuotais lankeliais, rastos Pakalniškiuose, Masteikiuose, Rajūnuose. Ypač gražus Rajūnuose rastos balnakilpės apkalas. Jis karpytais šonais, viršuje užbaigiamas dvynių žirgų galvutėmis.

Taigi, kaip rodo parodos eksponatai, Lietuvos karalystės karių ginkluotė buvo labai įvairi. Ji niekuo nesiskyrė nuo Europos riterių vartotų ginklų. Tiesa, lietuviai turėjo mažiau brangių ginklų.

Mindaugas dešimt metų buvo karaliumi. Per tuos metus valstybės sienas jis išplėtė į rytus. Pasinaudojęs Rusios susiskaldymu, užėmė Pinsko, Polocko kunigaikštystes. Atkakliai kovojo ir atlaikė tris nieko gero nežadančius karus: 1250 m. – su Livonijos ordinu, 1249–1254 m. – su Haliču ir 1258–1259 m. – su totoriais. 1263-iaisiais Mindaugas buvo nužudytas. Jam mirus Lietuva neteko Šventojo Sosto globos ir prarado katalikiškos karalystės statusą. Tačiau Lietuvos kariuomenė ir toliau skynė pergales naudodama tą pačią kovos taktiką. 1270 m. laimėtas mūšis prie Karusės, 1279 m. – prie Aizkrauklės ir kiti.

LIETUVOS DIDŽIOJI KUNIGAIKŠTYSTĖ SENOJOJE KARTOGRAFIJOJE

Virginija Gureckienė

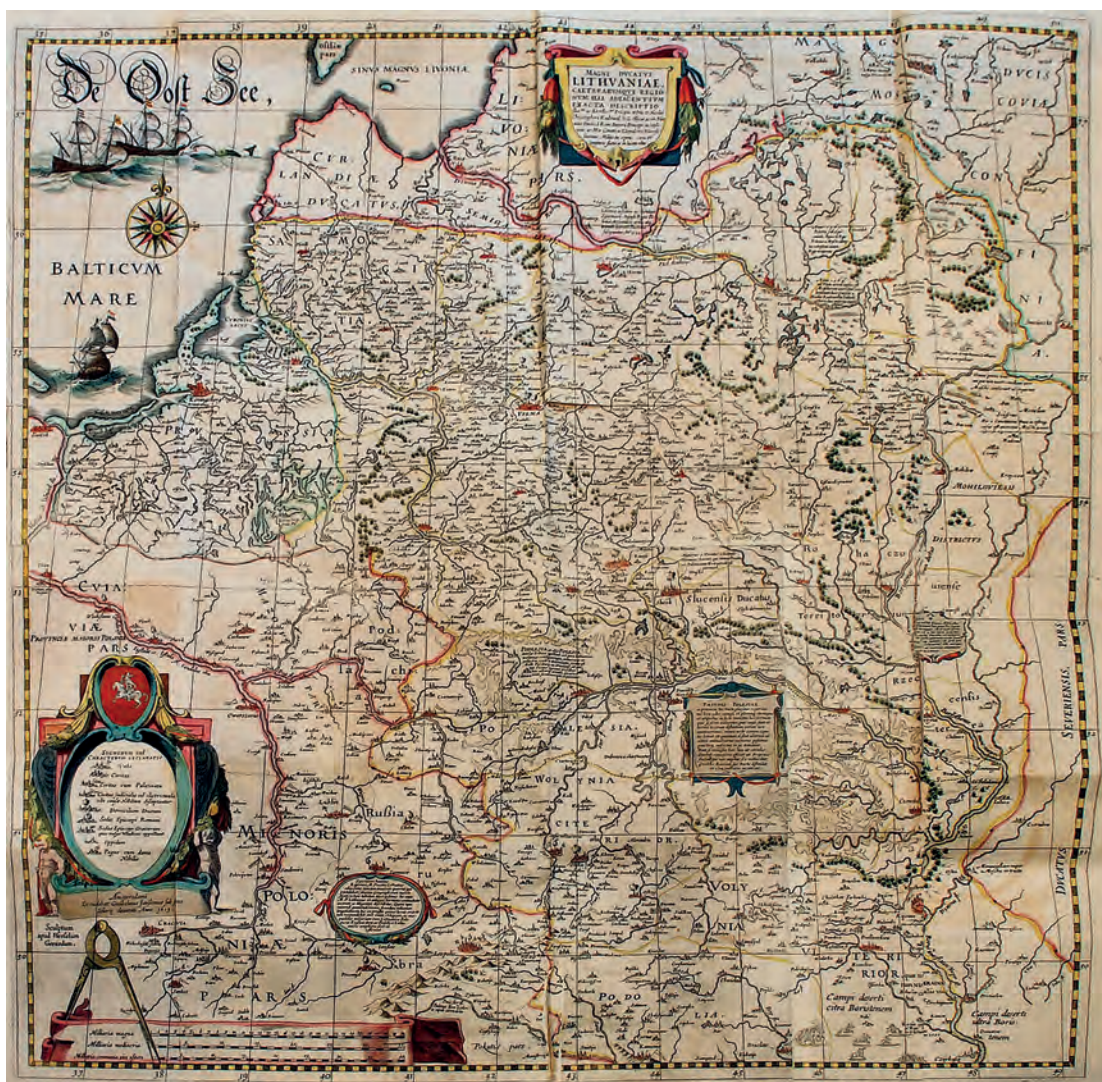

Lietuvos Didžiosios Kunigaikštystės žemėlapis „Magni Ducatus Lithuaniae ...“
Braižė Tomášas Makovskis (Tomasz Makowski), raižė Heselis Geritsas (Hessel Geritsz),
išleido Viljamas Jansonas Blaeu (Willem Janszon Blaeuw). Amsterdamas, 1631–1667 m.

VDKM spaudos rinkiniai, S-22576

Senieji kartografiniai kūriniai – iškalbingi Lietuvos istorijos liudytojai ir kultūros dokumentai – nebuvo skirti kuriai nors vienai temai. Jie – universalūs, juose atsispindėjo ir gamtos, ir visuomenės reiškinių raida bei dėsniumai. Jų paskirtis ne tik informacinė, bet ir estetinė.

2013-aisiais minėjome vieno reikšmingiausių Lietuvos istorijos ir kultūros paminklų – Mikalojaus Kristupo Radvilos Našlaitėlio žemėlapiu „Magni ducatus Lithuaniae caeterarumque regionum illi adiacentium exacta descriptio“ („Lietuvos Didžiosios Kunigaikštystės ir gretimų sričių tikslus aprašymas“) – 400 metų jubiliejų. Minint šį įvykį, parengta kilnojamoji paroda „Lietuvos Didžioji Kunigaikštystė senojoje kartografijoje“. Parodos tikslas – populiarinant muziejaus fonduose sukauptas vertybes, supažindinti visuomenę su pirmuoju originaliu 1613 m. sudarytu (ne užsienio, o Lietuvos valstybės specialistų) M. K. Radvilos Našlaitėlio Lietuvos Didžiosios Kunigaikštystės žemėlapiu, įvairiais žemėlapiu leidimo variantais, šio žemėlapiu perdirbiniais ir kitais muziejaus fonduose saugomais žymių XVI–XVIII a. Vakarų Europos kartografų darbais. Šie žemėlapiai atspindi Lietuvos kartografijos raidą nuo pirmojo, specialiai Lietuvai skirto, 1595 m. G. Merkatoriaus (Gerhardus, Gerard, Mercator, de Kremer, 1512–1594) žemėlapiu iki Lietuvos Didžiosios Kunigaikštystės teritorijos, prijungtos prie Rusijos per pirmąjį Abiejų Tautų Respublikos padalijimą 1772 m., Tobiaso Konrado Loterio (Tobias Conrad Lotter, 1717–1777) žemėlapių.

Lietuvos istorijai ir lietuviškajai kartografijai ypač svarbus garsiojoje Viljamo Jansono Blaeu (Willem Janszon, Jansz., Janszoon, Janssonius, Guilhelmus, Blaeu, Blaeuw, 1571–1638) ir jo sūnaus Joano leidykloje M. K. Radvilos Našlaitėlio rūpesčiu ir lėšomis išspausdintas Tomašo Makovskio (Tomasz Makowski, 1575–1630) parengtas ir Heselio Geritso (Hessel Geritsz, 1580–1632) išraižytas Lietuvos Didžiosios Kunigaikštystės žemėlapis. Tai vienas reikšmingiausių Lietuvos kartografijos istorijos ir kultūros paminklų. Žemėlapiui sudaryti buvo panaudota Valakų reformos (kurios įstatymas paskelbtas 1557 m.) ir karinės kartografijos matavimų medžiaga. Jame detalai nubrėžtos Lietuvos Didžiosios Kunigaikštystės ribos, parodytas administracinis-teritorinis suskirstymas, gausu įrašų apie istorinius faktus ir kitokios informacijos. Tai vienas geriausių Renesanso epochos kartografijos darbų. Beveik pusantro šimto metų jis buvo Europos kartografų kopijuojamas, perdirbinėjamas ir spausdinamas įvairiuose atlasuose. Šiam žemėlapiui parodoje skiriamas ypatingas dėmesys: galima susipažinti su įvairiais leidimo variantais, leistais Vakarų Europoje iki XVIII a. vidurio, taip pat šio žemėlapiu perdirbiniais.

Vokiečių kilmės flandandų mokslininko – geografo, matematiko, moderniosios kartografijos pradininko – G. Merkatoriaus Lietuvos žemėlapis „Lithvania“ iš atlaso „Atlas sive cosmographicae meditationes“ – pirmasis atskiru lapu išleistas

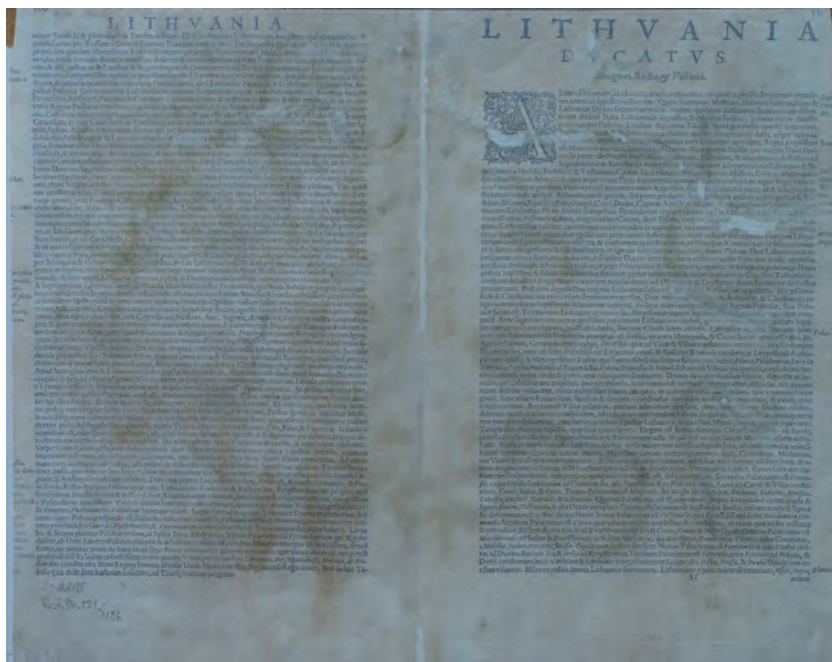

Lietuvos žemėlapis „Lithvania“. Sudarė Gerardas Merkatorius (Gerhardus, Gerard, Mercator, de Kremer), išleido Henrikas Hondiusas (Henricus, Hendrick Hondius). Amsterdamas, 1623 m. Apačioje – kitos žemėlapių pusės vaizdas su Lietuvos aprašymu lotynų kalba.

VDKM spaudos rinkiniai, S-2205

Lietuvos žemėlapis, sudarytas apie 1570 m. ir išspausdintas trečiajame šio atlaso leidime 1595 m. Duisburge. Kilnojamojoje parodoje eksponuojamas vėlesnis šio žemėlapio leidimas. Tai 1623 m. Amsterdame Henriko Hondiuso (Henricus, Hendrick Hondius, 1597–1651) išleistas žemėlapis su Lietuvos aprašymu lotynų kalba. Be šio lotyniško leidimo, muziejaus saugyklose saugomi dar du G. Merkatoriaus Lietuvos žemėlapiai „Lithvania“, išleisti H. Hondijaus 1633 m. Amsterdame. Viename Lietuva aprašyta prancūzų, kitame – vokiečių kalba.

Flamandų geografo ir kartografo Abrahamo Ortelijaus (Abraham Ortelius, 1527–1598) monumentalus darbas „Theatrum orbis terrarum“, išleistas Antverpene 1570 m., buvo laikomas pirmuoju pasaulyje pasirodžiusiu atlasu. Jis iš karto sulaukė didžiulės sėkmės. Tuo metu tai buvo brangiausias kada nors išspausdintas leidinys. A. Ortelijaus atlasuose nebuvo atskiro Lietuvai skirto žemėlapio, nors visa LDK ar atskiros jos dalys vaizduojamos keliuose žemėlapiuose. Vieną iš jų, eksponuojamą parodoje, sudarė lenkų kartografas Vaclavas Grodeckis (Waclaw, Wenceslaus, Grodecki, Grodeccius, Grodeccio, Grodreccius, Grodetius, Grodziecki, Gordeccio, 1535–1591). Tai Lenkijos ir gretimų žemių žemėlapis „Poloniae finitimarumque locorum descriptio“ (Antverpenas, 1574 m.) su Lenkijos aprašymu lotynų kalba kitoje pusėje. Jame pažymėta Magnus Ducatus Litvaniae (Lietuvos Didžioji Kunigaikštystė), kurios pietinė riba siekia Juodąją jūrą, Samogitia (Žemaitija), priskirta Livonijai. Tai vienas seniausių muziejuje saugomų kartografijos darbų.

Olandų kartografo Isako Masos (Issac Massa, 1586–1643) apie 1612 metus sukurtas Rusijos žemėlapis „Novissima Russiae Tabula Authore Isaaco Massa“ apima ir Lietuvos Didžiosios Kunigaikštystės teritoriją. Vėliau šis žemėlapis įvairių autorių buvo daug kartų perleistas. Kilnojamojoje parodoje eksponuojamas Hondijaus-Jansono firmos Amsterdame 1638 m. išleistas žemėlapis su vokišku tekstu kitoje pusėje.

Kitiems kraštams skirtuose žemėlapiuose brėžiamos Lietuvos ribos, ji pati žymima kaip kaimyninis kraštas. Toks yra prancūzų kartografų Gijomo Sansono (Guillaume Sanson, 1633–1703) ir jo brolio Nikolo Sansono II (Nichol Sanson II, 1625–1648) 1678 m. Romoje išleistas žemėlapis „Stati della Corona di Polonia divisa ...e palatinati da Guglielmo Sansone geografo ... Giacomo Rosi in Roma...1678...“.

Lietuvos Didžioji Kunigaikštystė kaip Europos valstybė parodoje pristatoma Nyderlandų kartografo ir leidėjo Joano Blaeu (Joan Blaeu, 1599–1673) Amsterdame 1662 m. išleistame žemėlapyje „Europa recens descripta a Guilielmo Blaeuw“ ir prancūzų kartografo Alekso Huberto Jailoto (Alexis Hubert Jaillot, 1632–1712) Paryžiuje 1696 m. išleistame žemėlapyje „Nova Europae descripto in regna et regiones...“.



Europos žemėlapis „Europa recens descripta a Guilielmo Blaeuw“.
Autorius V. Blaeu, išleido Joanas Blaeu (Joan Blaeu). Amsterdamas, 1662 m.
VDKM spaudos rinkiniai, S-2360

Iš Lietuvos Didžiosios Kunigaikštystės teritorijai skirtų žemėlapių išsiskiria garsaus Nyderlandų kartografo ir grafiko Frederiko de Vito (Frederic de Witt, Wit, 1616–1698) sudarytas žemėlapis „Magni ducatus Lituaniae Tabula Divisa tam in Palatinatus, / quam in subjacentes Castellanas./ Per F. DE WITT. Amstelodami/ Cum Privilegio Potentiss. D.D./ ...“ (Lietuvos Didžiosios Kunigaikštystės suskirstymas į vaivadijas ir pavietus), orientuotas į vakarus. Šis parodoje eksponuojamas žemėlapis yra M. K. Radvilos Našlaitėlio žemėlapio perdirbinys. F. De Vitas žemėlapio kartušė padarė pakeitimų. Jame nebeliko M. K. Radvilos Našlaitėlio ir J. Blaeu pavardžių. Nurodyta, kad žemėlapis išleistas „per De Witt“ (su Vito pagalba). Tai vienas pirmųjų LDK administracinių žemėlapių. Po F. de Vito mirties žemėlapio leidybą perėmė kiti leidėjai – Peteris Mortjeras (Pieter Mortier, 1661–1711), Vincentas Koronelis (Vincenzo Coronelli, 1650–1718) ir kt. M. K. Radvilos Našlaitėlio jie taip pat nebemini. Apie 1681 m. žemėlapio leidybos teisės atiteko Peteriui Šenkui (Pieter, Petrus, Schenck, 1660–1718) ir Gerardui Valkui (Gerard Walck). Parodoje eksponuojamas žemėlapis P. Mortjero išleistas Amsterdame 1706–1721 m.



Lietuvos Didžiosios Kunigaikštystės žemėlapis „Magnus Ducatus Lithuania in suos Palatinatus et Castellanas divisa...sumptibus“ „Tob: Conr: Lotter, Geogr. et Chalcogr. Aug. Vind.“ Autorius Tobiasas Konradas Loteris (Tobias Conrad Lotter), raižė Georgas Frydrichas Loteris (Georg Friedrich Lotter), išleido Matiasas Albrechtas Loteris (Mathias Albrecht Lotter). Augsburgas, 1778 m.

VDKM spaudos rinkiniai, S-2371

Žemėlapiai, nubraižyti prasidėjus Abiejų Tautų Respublikos padalijimui, buvo leidžiami ir Vakarų Europoje, ir Rusijoje. Kai kurie jų buvo skirti tik Lietuvos Didžiajai Kunigaikštystei. Augsburgas 1778 m. išleistas žemėlapis „Magnus Ducatus Lithuania in suos Palatinatus et Castellanas divisa...“ (Lietuvos Didžiosios Kunigaikštystės išdalijimas į savas vaivadijas ir tvirtoves). Jį sudarė vokiečių graveris ir leidėjas T. K. Loteris, išraižė ir išleido jo sūnūs Georgas Frydrichas Loteris (Georg Friedrich Lotter, 1744–1801) ir Matiasas Albrechtas Loteris (Mathias Albrecht Lotter, 1741–1810). Šis T. K. Loterio sukurtas Lietuvos Didžiosios Kunigaikštystės žemėlapis yra išimtinis pavyzdys, kai pagal



Lietuvos Didžiosios Kunigaikštystės žemėlapis „Magnus Ducatus Lithuania in suos Palatinatus et Castellanas divisa...sumptibus.“ „Tob: Conr: Lotter, Geogr. et Chalcogr. Aug. Vind.“

Autorius T. K. Loteris, raižė G. F. Loteris, išleido M. A. Loteris. Augsburgas, 1780 m.

VDKM spaudos rinkiniai, S-2364

spalvinimo ypatumus galima identifikuoti skirtingus žemėlapių leidimus. Pirmajame žemėlapyje, išleistame 1778 m., originaliai nuspalvintos visos Lietuvos Didžiosios Kunigaikštystės vaivadijos, o vėlesniame, išleistame 1780 m., žaliai išryškintos rytinės valstybės žemės, kurios po 1772 m. Abiejų Tautų Respublikos padalijimo atiteko Rusijai. Geltonai nuspalvinta visa likusi teritorija. Parodoje eksponuojami du skirtingų leidimo metų žemėlapiai.

ĮDOMIAUSI 2013 METŲ EKSPONATAI

Janina Karosevičiūtė



Savadarbis ginklas, pagamintas savanorio I. Drakšaus ir naudotas 1991 m. ginant Aukščiausiąją Tarybą.
VDKM ginklų rinkiniai, G-2678



Armatūros nuopjova, savanorių, budėjusių 1991 m. Aukščiausiosios Tarybos rūmuose, ginklas.
VDKM ginklų rinkiniai, G-2666

Prabėgo dar vieneri metai. 2013-aisiais muziejaus rinkiniai pasipildė daugiau kaip 4000 eksponatų, tad norime įdomiausius paminėti. Dar 2012 m. iš Lietuvos savanorių muziejaus buvo perimta daugiau kaip trys tūkstančiai muziejinių vertybių, bet didžioji jų dalis į muziejaus rinkinius priimta 2013-aisiais. Tai ir 1991 m. tragiškų Lietuvai įvykių dokumentai: leidimai įeiti į Lietuvos Respublikos Aukščiausiosios Tarybos rūmus, išduoti Jurui Abromavičiui, Ričardui Pociui, Antanui Burokui, Sigitui Vaičiulioniui, Arvydui Pociui; J. Abromavičiaus leidimas su Jono Gečo, tuomečio savanorių vado, ranka darytu įrašu „Įleisti ir išleisti bet kuriuo paros metu, 1991 02 22“ ir parašu; pažymėjimas Nr. 90, išduotas 1990 m. lapkričio 30 d. J. Abromavičiui, kad jis yra Savanoriškosios krašto apsaugos tarnybos savanoris, patvirtintas l. e. p. Krašto apsaugos departamento Kauno zonos skyriaus viršininko Virginijaus Vilkelio parašu; KAD grupės, 1991 m. sausio 14–26 d. budėjusios Kauno tarpmiestinėje telegrafo-telefono stotyje, sąrašas; leidimas su įrašu „Kas neleis šito žmogaus į SKAT štabą, tam bus kaip vakar“; rankraštis su SKAT antspaudu; savanorių, budėjusių 1991 m. Aukščiausiosios Tarybos rūmuose, įvairūs ginklai: armatūros nuopjovos, plieno strypai, rapyra, guminė lazda, medžiokliniai šautuvai, savadarbiai ginklai ir pan.

Negatyvų fondus papildė 152 Lietuvos savanorių muziejaus eksponatai. Juose užfiksuotos džiugios savanorių gyvenimo minutės: sporto žaidynės, priesaikos, vėliavų ir pirmųjų karinių laipsnių įteikimo ceremonijos, taip pat skaudūs



Ats. gen. mjr. Jonas Andriškevičius dovanoja generolo laipsnio movas VDKM direktoriui Kęstučiui Kuršeliui. 2013 m.

įvykiai: 1991 m. Medininkų tragedija, Artūro Sakalausko laidotuvės, 1991 m. rugpjūčio įvykiai.

Negalima nepaminėti ir nuotraukų iš Lietuvos savanorių muziejaus. Tai Lietuvos taikdarių būrio (LITPLA-1) taikos palaikymo misijos akimirkos Kroatijoje, SKAT Kauno rinktinės savanoriai, Lietuvos savanoriai Blėkingės eskadrilės bazėje Švedijoje. Iš viso 33 nuotraukos.

Daiktų rinkinio vėliavų kolekciją papildė taikos palaikymo pajėgų (SFOR) vėliava, kurią SKAT vadas plk. Arvydas Pocius parsivežė iš Bosnijos 1998 m. birželio 15–18 d. lankydamas ten tarnaujančius Lietuvos karius. Vėliava – mėlyna su NATO ženklu ir 51 valstybės, dalyvavusios taikos palaikymo misijoje, vėliavomis.

Muziejus įsigijo paradinį plk. Petro Tarasenkos diržą, kurį išsaugojo jo duktė Natalija Tarasenkaitė. P. Tarasenka buvo Nepriklausomybės kovų dalyvis, archeologas, Vytauto Didžiojo karo muziejaus direktorius. O kas nesizavėjo jo parašytomis knygomis „Praeities vartai“, „Perkūno šventykloje“, „Užburti lobiai“, „Didžiųjų Tyrulių paslaptys“, „Pabėgimas“, „Rambyno burtininkas“...

Savo paradinę generolo uniformą (1998–1999 metų) padovanojo pirmasis Lietuvos kariuomenės vadas gen. mjr. Jonas Andriškevičius. Įdomią istoriją generolas papasakojo apie antpetines movas. Tai pirmosios generolo laipsnio movos, pasiūtos specialiai kariuomenės vado J. Andriškevičiaus vizitui į NATO pajėgų vadavietę Monse (Belgija) 1993 m. Tuo metu Lietuvoje nebuvo gaminama karinė atributika. Generolo žvaigždė buvo nukopijuota Vytauto Didžiojo karo muziejuje, tačiau iki vizito nepagaminta, todėl skiriamasis ženklas buvo padarytas siuvinėjant ir priklijuojant iš kitur iškirptą Vyčio ženklą. Kariuomenės vadas vyko dėvėdamas striukę su šiomis antpečių movomis.

Muziejaus rinkinius papildė 179 ginklai. Užsienio reikalų ministras Linas Linkevičius padovanojo ministro pirmininko Adolfo Šleževičiaus 1995 m. padovanotus vardinius ginklus: pusiau automatinį pistoletą „SIG-Sauer P230 SL“ ir „SIG-Sauer P229“. Savo ginklą – pusiau automatinį pistoletą ČZ-75C – padovanojo buvęs Lietuvos kariuomenės vyr. kapelionas ats. mjr. Alfonsas Bulotas. Dalį ginklų perdavė Lietuvos kariuomenės Depų tarnyba: pistoletus, pistoletus-kulkosvaidžius, kulkosvaidžius, šautuvus, karabinus, granatsvaidžius,



Carinės Rusijos kariuomenės karo belaisvis Kazys Mackevičius (stovi pirmas iš dešinės) belaisvių stovykloje Osnabriuke, Vokietijoje. Apie 1917–1918 m.

VDKM nuotraukų rinkiniai, Fa-17839



Vyčio kryžiaus kavaleriaus,
Lietuvos Respublikos
kariuomenės plk. ltn. Kazio
Mackevičiaus kardo kutas.
XX a. 4-asis dešimtmetis.
VDKM daiktų rinkiniai, Eu-8724

minosvaidžius. Minėti ginklai papildys XX a. 3-iojo dešimtmečio–XX a. antrosios pusės ginklų kolekciją.

Stanislovas Mackevičius, gyvenantis Lenkijoje, muziejui padovanojo savo tėčio Lietuvos kariuomenės savanorio, dviejų Vyčio Kryžiaus ordinų kavaleriaus plk. ltn. Kazio Mackevičiaus dokumentus, nuotraukas, asmeninius daiktus. K. Mackevičius tarnavo carinės Rusijos kariuomenėje, todėl yra to laikotarpio nuotraukų (su praporščiko uniforma, karo belaisvių stovykloje Osnabriuke), taip pat išliko carinės armijos 169-ojo pėstininkų pulko praporščiko antpečiai, carinės Rusijos karininko kokarda, dokumentų: atestatas Rytų Sibiro šaulių pulko 9-osios kuopos papraporščikiui K. Mackevičiui išeinant į atsargą, sėkmingo mokomosios komandos kursų baigimo 1908 m. balandžio 26 d. pažymėjimas.

Daugiausia yra tarnybos Lietuvos kariuomenėje laikotarpio eksponatų: kardasaičiai kardui tvirtinti prie paradinės uniformos, kardo kutas, šepetėlis ūsams šukuoti, atsargos pulkininko paradiniai antpečiai, taip pat asmens atsargos karininko liudijimai ir pan., šeimos nuotraukos, fotografo užfiksuotos kariško gyvenimo akimirkos.

Zenona Nievinska padovanojo 2012 m. mirusio Lenkijos Respublikos Myslibožo urėdijos Dolsko girininkijos girininko Piotro Nievinskio (Piotr Niewinski) uniforminį švarką, portretinę nuotrauką. Kadangi tai muziejui ir visai Lietuvai nusipelnęs žmogus, norisi paminėti keletą jo gyvenimo faktų. P. Nievinskis kelis dešimtmečius rūpinosi Stepono Dariaus ir Stasio Girėno žūties vietos išsaugojimu. Beveik visas P. Nievinskio gyvenimas prabėgo S. Dariaus ir S. Girėno paminklo Pščelnike užuovėjoje. Nuo 1947 m. jis buvo visų svarbesnių iškilnių, kurios vyko toje vietoje, liudininkas. Tais metais, būdamas aštuoniolikos, pradėjo dirbti girininku. Vieno pasivaikščiojimo metu miške, prie kelio į Pščelniką, aptiko keistą objektą. Tai buvo monumentalus dvigubo kryžiaus pavidalo paminklas ir graži liaudiška koplytėlė ant dailiai išdrožinėto stulpo. Nežinojo, ką jis simbolizuoja ir kam pastatytas. Apie paminklą pranešė Myslibožo girininkijai. Vyresnysis girininkas taip pat susidomėjo radiniu ir liepė jį saugoti. Girininką P. Nievinskį lietuvių lakūnų paminklas traukte traukė. „Prisimenu, 1950-aisiais Myslibožo komunalinio ūkio darbininkai vežimu atvažiavo paimti granito plokščių. Norėjo jas panaudoti statomiems namams. Turėjau juos net pagąsdinti – jeigu ardysią paminklą, imsiuosi šautuvo. Pasitraukė. Antra „tragedija“ šioje vietoje neįvyko“, – pasakojo girininkas P. Nievinskis. 1966 m. prie paminklo pritvirtinta memorialinė lenta, kad lankantieji žinotų paminklo istoriją ir jo paskirtį. „Maždaug nuo to laiko prasidėjo mūsų miške kasmetinės iškilmės. Kartą po tokių iškilnių radau vieno oficialaus svečio pasakytos kalbos juodrašį. Tai buvo pirmasis mano vadovas. Tomis žiniomis naudojausi daugelį metų. Jos man buvo reikalingos, nes šeštajame dešimtmetyje ir vėliau Pščelnike padaugėjo svečių“, – pasakojo P. Nievinskis. Iki pat mirties Dolsko girininkas lietuvių lakūnų paminklą laikė „savo“ paminklu. Stengėsi jį lankyti įvairiais metų laikais, nes visada reikėdavę ką nors patvarkyti. Svarbu ir tai, kad Myslibožo girininkijos valdžia sudarė jam sąlygas globoti šią vietą. Jis tai darė su didžiausiu nuoširdumu. „Kiekvienas lietuvis, būdamas šioje Lenkijos dalyje, laiko garbės reikalu apsilankyti Pščelnike. Tai graži ir svarbi vieta. Manau, kad ji tinkamai garsina savo didvyrių vardus“, – 1993 m. rašė P. Nievinskis.

Šiais S. Dariaus ir S. Girėno skrydžio per Atlantą jubiliejiniiais metais praturtėjome dar vienu iš už Atlanto atvežtu eksponatu. Tai Čikagos miesto mero Ramo Emanuelio (Rahm Emanuel) rezoliucija, kuria miesto taryba 2013 m. liepos mėnesį paskelbė S. Dariaus ir S. Girėno mėnesiu Čikagoje. Rezoliuci-



Lenkijos Respublikos Myslibožo urėdijos
Dolsko girininkijos girininko Piotro
Nievinskio (Piotr Niewinski, 1930–2012)
portretinė nuotrauka. XX a. pab.
VDKM nuotraukų rinkiniai, Fa-17898



Lenkijos Respublikos Myslibožo urėdijos
Dolsko girininkijos girininko Piotro
Nievinskio uniforminis švarkas. Lenkija,
XX a. 9–10 dešimtmetis.
VDKM daiktų rinkiniai, Eu-8887

joje skelbiama: „Mes, Čikagos miesto meras ir tarybos nariai, <...> 2013 m. liepą skelbiame Dariaus ir Girėno mėnesiu Čikagoje ir raginame visus Čikagos gyventojus deramai atminti ir semtis įkvėpimo iš drąsiųjų lakūnų žygdarbio.“ Pasirašo Čikagos meras.

Kaip ir kasmet, archeologijos rinkiniai pasipildė 200 eksponatų: 179 archeologiniais radiniais iš Marvelės kapinyno, doc. dr. Mindaugo Bertašiaus rastais 1995–1996 metų archeologinių kasinėjimų metu, ir 21 archeologiniu eksponatu, rastu Klaipėdos universiteto doc. dr. Gintauto Zabiėlos 2011 metais Apuolės piliakalnio papėdės žvalgymų metu.

Iš viso per metus įsigyti 4025 nauji eksponatai. Juos galima suskirstyti taip:

Daiktų rinkiniai	572 vnt.
Negatyvų rinkiniai	152 vnt.
Fotonuotraukų rinkiniai	830 vnt.
Ginklų rinkiniai	179 vnt.
Meno rinkiniai	4 vnt.
Numizmatikos rinkiniai	157 vnt.
Spaudos rinkiniai	825 vnt.
Archeologijos rinkiniai	200 vnt.
Karo technikos rinkiniai	24 vnt.
Pagalbinės medžiagos rinkiniai	1082 vnt.

VYTAUTO DIDŽIOJO KARO MUZIEJUS – PROJEKTO „LIETUVOS VALSTYBINGUMO ISTORINIS PAVELDAS ELEKTRONINĖJE ERDVĖJE“ PARTNERIS

Danguolė Graibuvienė

XXI amžiaus muziejaus sėkminga veikla neįsivaizduojama be naujausių informacinių technologijų ir nuotolinių ryšių naudojimo. Šiuolaikinė informacinė visuomenė formuoja poreikį ne tik gauti informaciją bet kuriuo laiku ir bet kurioje vietoje, bet ir dalyvauti muziejų veikloje, turėti galimybę susipažinti su muziejuje saugomu kultūros paveldu, rasti ką nors neįprasta, įspūdinga ir ne tik tenkinti savo poreikius, bet ir interpretuoti eksponatus.

Suskaitmeninto kultūros paveldo pristatymas visuomenei internete Lietuvos muziejams tapo realiai įmanomas tik Lietuvai įstojus į Europos Sąjungą (ES) ir atsiradus galimybėms pasinaudoti ES struktūrinių fondų teikiama finansine pagalba.

Vytauto Didžiojo karo muziejaus eksponatai pradėti skaitmeninti įgyvendinant Lietuvos Respublikos Seimo kanceliarijos vykdomą projektą „Lietuvos valstybingumo istorinis paveldas elektroninėje erdvėje“. Projekto tikslas – išsaugoti nepriklausomos Lietuvos valstybės istorinį paveldą, į skaitmeninę formą perkeltiant šio paveldo objektus ir informaciją apie valstybingumo raidą bei užtikrinant visuomenei prieigą prie jų elektroninėje erdvėje¹. Projektu buvo siekiama prisidėti prie visuomenės švietimo, tautinės savimonės, pilietiškumo ugdymo, Lietuvos valstybės vertybių išsaugojimo ir puoselėjimo.

Lietuvos Respublikos Seimo kanceliarija projektą įgyvendino kartu su partneriais – Lietuvos centriniu valstybės archyvu ir Vytauto Didžiojo karo muziejumi². Didžioji projekto dalis buvo finansuojama ES lėšomis. Projekto įgyvendinimo metu iš istorijos liudininkų, asmeninių ir valstybės archyvų buvo atrenkami, skaitmeninami, sisteminami archyviniai dokumentai, fotografijos, negatyvai, vaizdo ir garso objektai, istorijos liudininkų atsiminimai.

Vytauto Didžiojo karo muziejus projekte dalyvavo nuo 2010 m. lap-

¹ Investicijų projektas „Lietuvos valstybingumo istorinis paveldas elektroninėje erdvėje“, <http://www3.lrs.lt/pls/inter/www_tv.show?id=7377,1,51>, [žiūrėta: 2013 11 26].

² Lietuvos valstybingumo istorinis paveldas elektroninėje erdvėje. Partneriai, <http://www3.lrs.lt/pls/inter/www_tv.show?id=7379,1,51>, [žiūrėta: 2013 11 26].

kričio 2 d.³ Iki metų pabaigos buvo vykdomi parengiamieji darbai. Aptarus eksponatų pateikimo skenuoti ar fotografuoti galimybes ir būdus, buvo nuspręsta projektui atrinkti tik plokštinius eksponatus iš trijų rinkinių grupių: negatyvų, fotonuotraukų ir spaudos. Projektui vykdyti buvo sudaryta darbo grupė, kurios koordinatorė paskirta vyriausioji fondų saugotoja Janina Karosevičiūtė ir rinkinių darbuotojos: vyriausioji muziejininkė Danutė Tamošaitienė (negatyvų rinkiniai), vyresnioji muziejininkė Arvyda Navickienė (spaudos rinkiniai) ir vyriausioji muziejininkė Danguolė Graibuvienė (fotonuotraukų rinkiniai). Skaitmeninimui eksponatai buvo atrenkami pagal du pagrindinius kriterijus: istorinę eksponato reikšmę Lietuvos valstybingumui ir eksponato būklę, saugojimo ir viešinimo problemišumą (trapumas, nykimas, dideli gabaritai). Eksponatų sąrašus su aprašais tikrino ir tvirtino projekto „Lietuvos valstybingumo istorinis paveldas elektroninėje erdvėje“ ekspertų komisija⁴. Projektui buvo atrinkta daugiau nei 4000 vnt. eksponatų iš jau minėtų trijų rinkinių: spaudos – apie 900 vnt., negatyvų-stiklo plokštelių – apie 1200 vnt. ir fotonuotraukų – apie 2000 vnt. Straipsnyje bandysiu pristatyti svarbiausius VDKM eksponatus, atrinktus ir suskaitmenintus projekto „Lietuvos valstybingumo istorinis paveldas elektroninėje erdvėje“ vykdymo metu, apžvelgsiu jų tematiką ir svarbą Lietuvos valstybingumui skirstydama juos pagal rinkinių grupes.

Skaitmeninimo projektui atrinkti Spaudos rinkinio eksponatai įvairūs tiek savo kilme, tiek atlikimo technika. Datavimo intervalas labai platus ir apima laikotarpį nuo XVI a. pabaigos iki XX a. 4-ojo dešimtmečio. Ankstyviausi spaudos rinkinio skaitmeninimui atrinkti eksponatai – graviūros ir žemėlapiai: XVI a. Vilniaus miesto plano graviūra „*Vilna Lithvaniae metropolis*“ iš Georgo Brauno (Georg Braun) ir Franco Hogenbergo (Franz Hogenberg) atlaso „*Civitates orbis terrarum*“ III tomo, leisto Kelne 1581 metais, ir Olauso Magnuso (Olaus Magnus) sudaryto XVI a. jūrų ir šiaurės kraštų žemėlapis „*Carta Marina*“ nespaltvota kopija, kurią 1932 m. Švedijos karališkoji mokslų akademija padovanojo Lietuvai, o saugoti buvo patikėta Vytauto Didžiojo karo muziejui. Paminėtinas ir pirmasis spausdintas, atskiru lapu išleistas Gerardo Merkatoriaus (Gerhardus Mercator) Lietuvos žemėlapis „*LITHVANIA. Per Gerardum Mercatorem Cum Privilegio*“, sudarytas apie 1570 m. ir išspausdintas 1595 m. Duisburge. Projekto metu suskaitmenintas Mikalojaus Kristupo Radvilos lėšomis 1613 m. išleisto Lietuvos Didžiosios Kunigaikštystės žemėlapis perdirbinys su Dniepro kartografiniu vaizdu, išleistas Amsterdame 1656 m. Vėlesnio laikotarpio

³ Vytauto Didžiojo karo muziejaus direktoriaus įsakymas dėl darbo sutarčių skaitmeninimo darbų koordinatorių pareigoms sudarymo, Nr. P-69, Kaunas, 2010 m. lapkričio 2 d.

⁴ Lietuvos valstybingumo istorinis paveldas elektroninėje erdvėje. Ekspertų komisija, <http://www3.lrs.lt/pls/inter/www_tv.show?id=8102,1,51>, [žiūrėta: 2013 11 23].



Vilniaus miesto planas. Graviūra. Raižė Fransas Hogenbergas (Franz Hogenberg).
Kelnas, 1581 m.
VDKM spaudos rinkiniai, S-2206



Lenkijos karaliaus ir Lietuvos didžiojo kunigaikščio Stanislovo Augusto privilegija
Darsūniškio miesteliui. Varšuva, 1791 m. gruodžio 7 d.
VDKM spaudos rinkiniai, S-2265

Lietuvos žemėlapiai pagal paskirtį priskiriami topografiniams žemėlapiams ir išleisti vokiečių okupacinės kariuomenės 1915–1918 m. ir Lietuvos kariuomenės Karo topografijos skyriaus 1934–1939 m.

Projekto metu skaitmeninti rankraštiniai dokumentai datuojami XVII–XIX a. Vienas svarbesnių ir įdomesnių šios grupės eksponatų – pergamentas (lenkų k.), kuriuo Lenkijos karalius ir Lietuvos didysis kunigaikštis Stanislovas Augustas Darsūniškio miesteliui suteikė anksčiau panaikintas miestelio teises ir herbą. Privilegija pasirašyta Varšuvoje 1791 m. gruodžio 7 d. ir patvirtinta Stanislovo Augusto parašu ir Lietuvos Didžiosios Kunigaikštystės antspaudu. Rankraštinis dokumentas (lenkų k.) „Wypis s knih wiczytych Spraw woiewodstwa Trockiego“, informuojantis apie parduodamą generolo Gregorevičiaus žemę Trakų pavieta, yra seniausias projekto metu suskaitmenintas dokumentas, datuojamas 1650 m. Iš vėlesnio laikotarpio rankraštinių dokumentų paminėtinas plk. Juozapo Komaro archyvas, kurio didžiąją dokumentų dalį sudaro 1830–1831 metų sukilimo atsišaukimai, kreipimaisi į gyventojus, karinio inventoriaus aprašai, laišakai, taip pat dokumentų byla (314 lapų) apie tarpukario Lietuvos kariuomenės 5-ojo pėstininkų didžiojo Lietuvos kunigaikščio Kęstučio pulko 1920 m. operatyvinius veiksmus Lietuvos ir Lenkijos karinio konflikto metu.

Dar viena suskaitmenintų Spaudos rinkinio eksponatų grupė – atsišaukimai, skirti rinkimams į Steigiamąjį ir Pirmąjį Lietuvos seimus; laikraščių ekstra telegramos apie Nepriklausomybės kovas, 1926 m. politinius įvykius, Stepono Dariaus ir Stasio Girėno skrydžio katastrofą, Felikso Vaitkaus skrydį per Atlantą ir vizitinės kortelės, priklausiusios žymiesiems tarpukario Lietuvos ir užsienio visuomenės veikėjams, politikams ir diplomatams.

Iš negatyvų rinkinio skaitmeninimo projektui stiklo plokštelės – unikalūs eksponatai – atrinktos nepriklausomai nuo to, kas jose vaizduojama. Stiklo plokšteles-negatyvus sudėtinga saugoti ir viešinti. Stiklas lengvai dūžta, silpnėja jų cheminis patvarumas, iš jų kaskart vis sudėtingiau išgauti pozityvo vaizdą. Stiklo plokštelės buvo naudojamos XIX a. viduryje–XX a. pradžioje. Vėliau, XX a. viduryje, jas išstūmė celiulioidinės fotojuostos. Vytauto Didžiojo karo muziejuje saugomos stiklo plokštelės datuojamos XX a. 2–4 dešimtmečiais, jų priskaičiuojama arti tūkstančio vienetų. Negatyvuose-stiklo plokštelėse užfiksuoti šių temų vaizdai: Lietuvos Nepriklausomybės kovos, senojo Karo muziejaus ir jo ekspozicijų vaizdai 1921–1933 m., Vytauto Didžiojo karo muziejaus ekspozicija 1934–1940 m. ir ginklų rinkinio eksponatai.

Projekto įgyvendinimo metu suskaitmeninti nuotraukų rinkinio eksponatai atspindi Pirmosios Lietuvos Respublikos laikotarpį: Lietuvos valstybės atkūrimo ir tolesnės raidos įvykius, kariuomenės kūrimą, Nepriklausomybės kovas, politinius pokyčius ir Lietuvos valstybei svarbių istorinių asmenybių



Lietuvos kariuomenės 1-ojo pėstininkų Lietuvos didžiojo kunigaikščio Gedimino pulko albumas. I dalis. 1919–1928 m.
VDKM nuotraukų rinkiniai, Fa-16968



Fotonuotraukų albumo „Vaizdai iš Lietuvos atgimimo 1919 m.“ viršelis.
VDKM nuotraukų rinkiniai, Fa-17699



Fotonuotraukų albumo „IV Lietuvos žemės ūkio ir pramonės paroda Kaune, 1925 m. birželio 24–29“ viršelis.
VDKM nuotraukų rinkiniai, Fa-10441

veiklos ir gyvenimo momentus. Skaitmeninimo projektui buvo atrinkti keturi fotonuotraukų albumai su 1460 nuotraukų. Likusi nuotraukų dalis, pagal temas atrinkta iš 12 albumų arba pavienės, dažnai yra didelio formato. Tokia atranka – neatsitiktinė; projekto metu buvo siekiama pasinaudoti galimybe svarbios informacijos turinčias nuotraukas padaryti lengvai prieinamas visuomenei, o pačius albumus saugoti saugyklose kaip unikalų istorinį paveldą.

Tarpukario Lietuvos kariuomenės sukūrimo pradžia siejama su 1-ojo pėstininkų pulko suformavimu, todėl skaitmeninimui buvo atrinktas Lietuvos kariuomenės 1-ojo pėstininkų Lietuvos didžiojo kunigaikščio Gedimino pulko albumas, pirmoji jo dalis. Albume įklijuota 701 nuotrauka padeda atkurti ne tik pulko istoriją 1919–1928 m., bet ir teikia vizualią informaciją apie karių uniformos raidą, bendrą politinę-ekonominę situaciją Lietuvos valstybėje. Albume daug portretinių 1-ajame pėstininkų pulke tarnavusių karių nuotraukų, kurių didžioji dalis yra identifikuotos. Siekiant vizualizuoti tolesnę pulko raidą ir drauge atspindėti svarbius istorinius įvykius, projekto metu buvo suskaitmeninta dalis Vilniaus krašto perdavimo Lietuvai 1939 m. nuotraukų. Šio istorinio įvykio metu, praėjus dvidešimčiai metų, Gedimino pulko kariai iškėlė trispalvę vėliavą Lietuvai grąžintame Vilniuje.

Albume „Vaizdai iš Lietuvos atgimimo 1919 m.“ sukaupta gausi vizualinė informacija apie ankstyvąjį kuriamos nepriklausomos Lietuvos valstybės laikotarpį 1919–1924 m. Nuotraukose užfiksuoti unikalūs 1919 metų demonstracijos vaizdai Kaune prieš Vilniaus krašto užgrobimą atspindi Lietuvos visuomenės paramą kovoje dėl valstybės nepriklausomybės ir vientisumo. Albume gana daug informacijos apie svarbius Lietuvai politinius įvykius ir teritorinius pokyčius: Vilniaus perdavimas Lietuvai 1920 m., POW narių teismas Kaune, Seimo posėdžiai. Didžioji dalis albume esančių nuotraukų atspindi Nepriklausomybės kovas, pirmąsias kariuomenės priesaikas, paradus, šventes, ginkluotę, kariuomenei priklausančius pastatus.

Lietuvos ir Baltijos valstybių kariuomenių bendradarbiavimas ir tarptautinių ryšių palaikymas taikos sąlygomis atspindi albumo „Pabaltijo valstybių karininkų atsilankymas Lietuvos kariuomenėj 1924 m. gegužės mėn. 14–18 d.“ nuotraukose.

Fotonuotraukų albumas „IV Lietuvos žemės ūkio ir pramonės paroda Kaune, 1925 m. birželio 24–29“ buvo skaitmeninamas dėl blogos būklės: albumo lapai sulieti, deformuoti, nuotraukos dėmėtos ir blunkančios. Albumas parengtas fotoateljė „Menas“, odiniais viršeliais, su 196 nuotraukomis ir ranka rašytomis komentarais. Pirmame puslapyje įklijuota tuomečio Lietuvos Respublikos prezidento Aleksandro Stulginskio ir parodos komiteto pirmininko Juozo Tūbelio su žmonėmis nuotrauka. Be informatyvių reportažinių nuotraukų apie

parodos atidarymą, ekspozicinės erdvės išdėstymą ir produkcijos eksponavimo kultūrą paviljonuose, albume yra ir Kauno miesto burmistro Jono Vileišio, žemės ūkio ministro Mykolo Krupavičiaus (darbo kabinete) ir parodos komiteto narių portretai. Kaune per du Nepriklausomybės dešimtmečius buvo surengtos devynios Žemės ūkio ir pramonės parodos. Pirmoji paroda buvo surengta 1921 metais, maždaug dabartinės Vienybės aikštės teritorijoje⁵. 1922 metais ir visos vėlesnės vykusios Kaune žemės ūkio ir pramonės parodos buvo rengiamos Žaliakalnyje, vadinamojoje Parodos aikštėje, tarp Parodos g., K. Petrausko g. ir Radastų g. esančioje teritorijoje (dabar Kauno apskrities viešoji biblioteka)⁶. Tokio pobūdžio parodos skatino Lietuvos ūkininkus ir verslininkus naudoti pažangias technologijas, pėsti prekybą, o visuomenę – domėtis valstybės ekonominiais reikalais.

Projekto metu buvo suskaitmeninta per du šimtus nuotraukų, susijusių su Lietuvos Respublikos prezidentų Antano Smetonos, Aleksandro Stulginskio ir Kazio Griniaus veikla, asmeniniu gyvenimu, jų portretinės nuotraukos. Likusi nuotraukų dalis skirta Lietuvos švietimui ir ypač aukštajam mokslui. Suskaitmenintose grupinėse fotografijose rasime ne vieną žymų Lietuvos švietėją, kultūros puoselėtoją, diplomata ar politikos veikėją.

Iki 2012 m. sausio 1 d. iš muziejaus rinkinių suskaitmenintas 3151 istorinio paveldo objektas: Lietuvos Didžiosios Kunigaikštystės dokumentai, žemėlapiai, 1918–1940 m. nuotraukos, negatyvai, karinė spauda ir kiti svarbūs eksponatai, susiję su Lietuvos valstybingumą atspindinčiais įvykiais.

Informacinės ir ryšių technologijos atveria naujas galimybes išsaugoti nykstantį Lietuvos kultūros paveldą ir skleisti jį visuomenei. Tikimės, kad šis projektas sudarys galimybes ne tik išsaugoti, bet ir visuomenei geriau susipažinti su Vytauto Didžiojo karo muziejaus eksponatais, o drauge ir Lietuvos valstybės istorija.

⁵ Žemės ūkio ir pramonės parodos tarpukario Kaune, <http://www.kaunozinios.lt/naujienos/kauno-istorija-14-zemes-ukio-ir-pramones-parodos-tarpukario-kaune_19870.html>, [žiūrėta: 2013 12 11].

⁶ Laikinosios sostinės reprezentacinės aikštės, <<http://www.kamane.lt/layout/set/print/Spaudos-atgarsiai/2007-metai/Sausis/Architektura/LAIKINOSIOS-SOSTINES-REPREZENTACINES-AIKSTES>>, [žiūrėta: 2013 12 11]

MUZIEJAUS ISTORINĖ KRONIKA (1976–1980)

Dr. Aušra Jurevičiūtė, Antanas Jankūnas, Algirdas Markūnas

1976 METAI

Sausio 14 d. muziejuje paminėtos revoliucinio judėjimo Lietuvoje dalyvio, vieno iš Lietuvos komunistų partijos (toliau – LKP) organizatorių ir vadovų Karolio Poželos (1896–1926) 80-osios gimimo metinės. Prisiminimais dalijosi jo sesuo Kazimiera Poželaitė, renginį vedė muziejaus darbuotoja Rima Dovidavičienė. Dalyvavo 80 žmonių.

Sausio 28 d., minint Klaipėdos ir galutinio Lietuvos „išvadavimo“ iš nacistinės Vokietijos metines, suorganizuotas renginys Kauno 14-osios vidurinės mokyklos ir Kauno rajono Babtų vidurinės mokyklos moksleiviams. Kalbėjo ats. plk. Bronius Bitinaitis. Dalyvavo 130 žmonių

Vasario 6 d. įrengta stacionari paroda „TSKP XXV suvažiavimą pasitinkant“.



Sovietų Sąjungos komunistų partijos (toliau – SSKP) XXV suvažiavimui skirtas stendas.
1976–1979 m.



Lietuvos profesinių sąjungų Kauno miesto tarybos garbės raštas Kauno valstybiniam istorijos muziejui. 1976 m. vasario 23 d.

Sąjungos komunistų partijos XXV (toliau – SSKP) ir LKP XVII suvažiavimams.

Kovo 6 d. muziejuje surengta Darbininkų diena tema „Lietuvos TSR pramonės pakitimai pokario laikotarpiu“. Dalyvavo 110 Kauno trikotažo fabriko, Kauno audinių, Kazio Giedrio kailių fabriko darbininkų.

Kovo 14 d. surengta Žemdirbių diena tema „Lietuvos TSR žemdirbių pasiekimai tarybinės santvarkos metais“. Dalyvavo 90 Kauno, Kėdainių, Ukmergės, Kapsuko rajonų žemdirbių.

Kovo 18, balandžio 22 ir gegužės 19 d. surengtos pionierių sueigos Kauno 17-osios, 19-osios ir 27-osios vidurinių mokyklų moksleiviams. Dalyvavo 255 moksleiviai. Kalbėjo revoliucinio judėjimo dalyvė Chaja Šmerkovičiūtė, Chana Filimonova ir kt.

Vasario 15, 16, 18 d., minint Sovietinės armijos ir kariuomenės jūrų laivyno dieną, suorganizuoti renginiai Kauno auto-moto mokyklos moksleiviams ir gumos gaminių kombinato „Inkaras“ darbuotojams. Kalbėjo karo veteranai ats. plk. Aleksandras Jamontas, A. Jakūnas, sovietinis partizanas Petras Trofimovas.

Vasario 24, gegužės 28, rugšėjo 22 ir gruodžio 20 d. surengtos Jaunojo komunisto dienos tema „LKP veikla fašistinės diktatūros metais“. Kalbėjo revoliucinio judėjimo dalyvis Benis Rutkauskas ir kt.

Kovo 4 d. įvyko renginys „Mūsų darbo dovanos TSKP XXV ir LKP XVII suvažiavimams“. Dalyvavo Kapsuko ir Šakių rajonų žemdirbiai, Kauno r. fabriku ir gamyklų darbuotojai. Dalyviai apžiūrėjo parodą, skirtą Sovietų

Kovo 20 d., minint kolūkių organizavimo Sovietų Lietuvoje 28-ąsias metines, įvyko renginys „Tolesnis žemės ūkio vystymas – visaliaudinis uždavinys“. Kalbėjo SSKP XXV suvažiavimo delegatė M. Gvozditė, kolūkių pirmininkai ir darbo pirmūnai. Dalyvavo 82 Kauno, Jonavos, Ukmergės rajonų žemdirbiai.

Kovo 24 d. surengta klausimų-atsakymų popietė-konferencija ateistine tematika. Kalbėjo Kauno politechnikos instituto (toliau – KPI) dėstytojas Lauraitis ir Kauno medicinos instituto (toliau – KMI) docentas Alfredas Tytmonas. Dalyvavo 150 Prekybos-kulinarijos mokyklos, Ekonomikos technikum, Technologijos technikum ir Maisto pramonės technikum moksleivių.

Kovo 29, birželio 7, rugsėjo 23 ir gruodžio 16 d. surengtos Šaukiamojų amžiaus jaunuolio dienos tema „Karinis internacionalinis patriotizmas – dorovinio auklėjimo sudėtinė dalis“.

Kalbėjo ats. plk. B. Bitinaitis, A. Jakūnas, Ch. Filimonova ir kt. Dalyvavo 200 Balbieriškio profesinės technikos mokyklos, 200 Auto-moto mokyklos ir 79 Kauno Mičiurino tarybinio ūkio technikum moksleiviai.

Balandžio 2 d., minint Taikos gynimo įstatymo priėmimo 25-metį, įvyko masinis renginys „TSKP kova už taiką ir tarptautinį bendradarbiavimą“. Kalbėjo SSKP XXV suvažiavimo delegatė G. Kyzelienė ir Taikos gynimo komiteto atstovai. Dalyvavo 150 Kauno gamyklų ir įmonių darbininkų.

Balandžio 19 d. žemdirbiams suorganizuotas renginys „Lietuvos žemės ūkio intensyvinimas X penkmetyje“. Dalyvavo 91 Kauno rajono „Pirmūno“ kolūkio kolūkietis.

Balandžio 21 d. Vladimiro Lenino 106-ųjų gimimo metinių proga suorganizuotas komjaunimo bilietų įteikimas Kauno rajono moksleiviams su šūkiu „Kovoje už lenininių idėjų triumfą“. Dalyvavo 90 moksleivių.

Balandžio 22 d. Kauno 19-osios vidurinės mokyklos moksleiviams suorganizuotas renginys tema „Jie kovojo už leninines idėjas“. Kalbėjo Ch. Filimonova. Dalyvavo 110 moksleivių.

Balandžio 23 d. surengta specialaus aptarnavimo diena darbininkams tema „Lietuvos darbininkų kova prieš fašistinę diktatūrą“. Dalyvavo 45 Kauno statybos tresto ir 41 Janonio popieriaus fabriko darbininkas.

Balandžio 26 d. paminėtas revoliucinio judėjimo Lietuvoje dalyvės Klaidijos Krastinaitės 80-metis. Kalbėjo revoliucinio judėjimo dalyviai Roza Šneiderytė, Fridis Krastinis, Maša Aizenienė. Dalyvavo 170 žmonių iš Respub-

likinio vandens ūkio projektavimo instituto, Prekybos mokyklos, Auto-moto mokyklos, Technologinio ir Ekonominio technikumų.

Gegužės 5 d. paminėtas revoliucinio judėjimo Lietuvoje dalyvio, Didžiojo Tėvynės karo (DTK – SSRS–Vokietijos karo (1941–1945)) partizano Karolio Petriko gimimo 70-metis. Kalbėjo Aleksandras Šimanas, R. Šneiderytė, Benis Rutkauskas. Dalyvavo 130 Ekonominio ir Technologinio technikumų moksleivių.

Gegužės 9 d., minint Pergalės dieną, suorganizuotas renginys Aklųjų kombinato darbininkams tema „Šlovingas Tarybinės armijos nueitas kovų kelias“. Kalbėjo ats. plk. B. Bitinaitis. Dalyvavo 130 darbininkų.

Gegužės 10–birželio 12 d. vyresnioji fondų saugotoja Dalia Morkūnaitė buvo išvykusi į kvalifikacijos kėlimo kursus Maskvoje, SSRS kultūros darbuotojų kvalifikacijos kėlimo institute.

Gegužės 15 d. įvyko renginys „Pagrindinės TSRS liaudies ūkio kryptys 1976–1980 m.“ Kalbėjo SSKP XXV suvažiavimo delegatė G. Slapšienė. Dalyviai apžiūrėjo parodą „TSKP XXV suvažiavimo nutarimus – į gyvenimą“.

Gegužės 19 d., minint V. Lenino pionierių organizacijos įkūrimo dieną, surengtas Kauno 17-osios vidurinės mokyklos pionierių rytmetys. Kalbėjo revoliucinio judėjimo dalyvė Chaja Šmerkovičiūtė. Dalyvavo 105 moksleiviai.

Gegužės 21–30 d. mokslinis darbuotojas Arvydas Jakštas stažavosi Latvijos SSR Rygos muziejuose.

Birželio 3–liepos 16 d. muziejaus archeologai vykdė archeologinius kasinėjimus Karmėlavos senkapyje.

Birželio 18 d. paminėtas Kauno visuotinio politinio streiko 40-metis. Kalbėjo R. Šneiderytė, A. Šimanas, A. Trofimovas. Dalyvavo 105 Medžio apdirbimo kombinato, ketaus liejyklos „Centrolitas“ darbininkai, Auto-moto mokyklos ir 37-osios profesinės technikos mokyklos moksleiviai.

Birželio 20–26 d. LSSR kultūros ministerijos siuntimu Tarybinės visuomenės istorijos skyriaus vedėjas Aleksandras Kemovas buvo išvykęs į komandiruotę Maskvoje.

II ketvirtyje Feodalinio ir kapitalistinio laikotarpio skyrius Kauno m. vidurinių mokyklų moksleiviams, ekspedicijos dalyviams „Mano tėvynė – TSRS“ surengė paskaitų-pranešimų ciklą muziejinio darbo mokyklose tema.

Iš dalies pertvarkyta Tarybinės visuomenės istorijos skyriaus ekspozicija „Komunistų partija – komunistinės visuomenės statybos šalyje įkvėpėja ir organizatorė“.

Sumontuota ekspozicija „TSKP XXV ir LKP XVII suvažiavimai“.

Išmontuota ekspozicija „LKP – 50“ (1918–1968 m.).

Muziejuje eksponuota iš Maskvos Kremliaus lobyno (Oružeinaja palata) atvežta paroda „Rusijos ginklininkų meistriškumas“.

Įrengta kilnojamoji paroda „TSKP XXV suvažiavimas“ (fotonuotraukų dokumentinė paroda sumontuota muziejaus centriniuose rūmuose).

Liepos 1 d. įsteigtas muziejaus mokslinio sekretoriaus etatas. Moksliniu sekretoriumi priimtas dirbti Markas Zingeris.

Rugsėjo 5 d. surengta specialaus aptarnavimo diena kariams tema „Fašistinės Vokietijos žlugimas – Berlyno operacija“. Dalyvavo 60 sovietinės armijos karių.

Rugsėjo 18 d. surengta specialaus aptarnavimo diena darbininkams tema „Lietuvos pramonės pasiekimai IX penkmetyje“. Dalyvavo 120 Vilniaus šiltnamių kombinato darbininkų.

Rugsėjo 27 d. SSRS mašinų gamintojo dienos proga suorganizuotas renginys „Mašinų gamintojų pasiekimai IX penkmetyje ir X penkmečio uždaviniai“. Dalyvavo 121 „Pergalės“ laivų mechanizmų gamyklos darbininkas.

Rugsėjo 29 d. surengta Pirmakursio diena Kauno miesto technikumų moksleiviams tema „Revoliucinė Kauno praeitis – ekonominiai, kultūriniai pasiekimai šiandien“. Dalyvavo 129 studentai.

III ketvirtyje Tarybinės visuomenės istorijos skyriaus darbuotojai parengė kilnojamąją parodą „Kaunas IX–X penkmečiais“. Taip pat buvo įrengtos Antano Rymeikio paveikslų ateistinė-kilnojamoji paroda „Nepulkim ant kelių“ ir ateistinė-kilnojamoji paroda „ABC“, parodos „Teisiniai įstatymai“, „LTSR X penkmetyje“, „TSKP XXV suvažiavimo nutarimus į gyvenimą“, „Nuo suvažiavimo iki suvažiavimo“.

III–IV ketvirtyje muziejuje veikė Kauno zonos liaudies meistrų-tapytojų stacionari paroda, Lentvario Darbo raudonosios vėliavos ordino kilimų fabriko IX–X penkmečių kūrybinių gaminių stacionari paroda, Kauno liaudies meistrų tekstilės personalinė paroda.

Spalio 7, 19, lapkričio 10 ir 12 d. įvyko renginiai ateistine tematika KPI studentams, Auto-moto mokyklos, Salomėjos Nėries vidurinės mokyklos

moksleiviams ir „Aušros“ susivienijimo darbininkams. Kalbėjo ats. gen. mjr. Pranas Petronis, žurnalistas Bronius Jauniškis, karo veteranas A. Jakūnas, KMI docentas Eduardas Tarasevičius.

Spalio 24–lapkričio 3 d. vyresnioji mokslinė darbuotoja Izabelė Marjankova stažavosi Maskvoje, SSRS centriniame revoliucijos muziejuje.

Spalio 8, 10, 20, 24, 25, 26, 29 d., minint Komjaunimo įkūrimo dieną, suorganizuoti 8 renginiai Kauno mokykloms. Kalbėjo Liuba Solominienė, A. Jakūnas, Ch. Filimonova.

Lapkričio 4 d. Kauno S. Nėries vidurinės mokyklos moksleiviams suorganizuotas renginys tema „Didžioji Spalio socialistinė revoliucija ir Tarybų valdžios įkūrimas Lietuvoje“. Dalyvavo 120 moksleivių.

Lapkričio 5 d. „Litekso“ vilnos pramonės susivienijimo darbininkams suorganizuotas renginys tema „Lietuviai Didžiosios Spalio socialistinės revoliucijos kovotojų gretose“. Dalyvavo 30 žmonių.

Lapkričio 10–1977 m. sausio 1 d. Feodalinio ir kapitalistinio laikotarpių ekspozicijoje, antrojo ir trečiojo aukštų visose ekspozicijų salėse vyko remonto darbai.

Gruodžio 3 d., Sovietų konstitucijos dienos proga, įvyko du renginiai: Kauno ekonomikos technikumui moksleiviams, kuriame kalbėjo Karolio Poželos rajono liaudies teismo teisėjas I. Ropininkas, ir Prienų rajono Balbieriškio profesinės technikos mokyklos moksleiviams, kuriame kalbėjo 16-osios divizijos veteranas papulkininkis Leonas Garnys ir Kauno Lenino rajono milicijos poskyrio darbuotojas A. Kodelskas.

Gruodžio 7 d. muziejuje paminėtas revoliucinio judėjimo Lietuvoje dalyvio Aleksandro Šimano 70-metis. Kalbėjo Judita Komodaitė, J. Nenortas, Valys Drazdauskas, Chaimas Kaplanas. Dalyvavo 130 žmonių.

Gruodžio 17 d. Gegužės Pirmosios trikotažo fabriko darbuotojams surengta vakaronė „Grožis aplink mus“. Dalyvavo 200 darbininkų.

Gruodžio 22 d. įvyko LSSR nusipelnusios kultūros veikėjos Janinos Narkevičiūtės 60-mečio minėjimas. Kalbėjo Justas Paleckis, Povilas Štaras, E. Tamašauskienė, Vladas Žuklys.

Gruodžio 27 d. keturių LKP veikėjų sušaudymo 50-mečiui paminėti 21-osios vidurinės mokyklos moksleiviams suorganizuotas renginys tema „Jie kovojo už komunistines idėjas“.



Kvietimas į A. Šimano 70-mečio minėjimą. 1976 m. gruodžio 7 d.

IV ketvirtyje Feodalinio ir kapitalistinio laikotarpio skyrius parengė fotonuotraukų parodą „Ištikimi komunistų partijos kovotojai“. Ji eksponuota Kauno profsąjungų rūmuose gruodžio 27 d. LKP veikėjų sušaudymo 50-mečio minėjimo metu.

1976 m. muziejus Kaune ir respublikos rajonuose eksponavo 63 parodas.

Muziejų aplankė 368 029 lankytojai, surengtos 4322 ekskursijos (iš jų moksleiviams, studentams – 2167, darbininkams, tarnautojams – 860, kolūkiečiams – 589, kitiems – 706).

Muziejus su įmonėmis, gamyklomis, įstaigomis, įvairiomis organizacijomis sudarė 73 lankomumo ir savitarpio bendradarbiavimo sutartis (Kauno mieste – 56, kaimo vietovėse – 17).

Suorganizuoti 168 masiniai renginiai: 8 – leninine tematika, 31 – revoliucinių tradicijų propagavimo tematika, 24 – tautų draugystės ir proletarinio internacionalizmo tematika, 28 – karine patriotine tematika, 24 – darbinio auklėjimo tematika, 6 – ateistine tematika. Surengtos 6 milicijos ir karių dienos, 4 jaunojo komunisto dienos, 4 darbininkų ir 6 žemdirbių dienos, 12 politinio švietimo ratelių.

Darbininkams skirti 54, kaimo gyventojams – 39, besimokančiam jaunimui (moksleiviams, studentams) – 75 renginiai.

Perskaitytos 108 paskaitos (muziejuje – 41, ne muziejuje – 67), iš jų 32 temomis: „TSKP ekonominė politika išvystyto socializmo laikotarpyje“, „Liaudies ūkio vystymo pagrindinės kryptys ir ypatumai“, „X penkmetis – efektyvumo ir kokybės penkmetis“, „Socialistinis lenktyniavimas – X-to penkmečio užduočių įvykdymas“.

Apie muziejų ir jo darbą buvo parengta 16 laidų per radiją ir televiziją. Įsigyti 3262 pagrindinio ir 675 pagalbinio fondo eksponatai. Iš viso – 3937.



Kauno valstybinio istorijos muziejaus firminis vokas. XX a. 8-asis dešimtmetis

Muziejaus komjaunimo organizacijoje buvo 8 nariai (sekretorė Jolanta Čeigytė).

Muziejaus LKP pirminei organizacijai vadovavo V. Macežinskienė. Joje buvo 14 komunistų – revoliucinio judėjimo dalyviai, Kauno archyvo ir Krašto tyros draugijos darbuotojai. Iš jų tik vienas muziejaus darbuotojas – direktorius Algirdas Kvedaras.

Muziejaus profsąjungos pirmininkė buvo Archeologijos skyriaus vedėja Kristina Rickevičiūtė.

MUZIEJAUS FILIALAI:

Birštono istorijos muziejus

I ketvirtyje pastatytas priestatas parodų eksponavimui.

II ketvirtyje parengta kilnojamoji paroda „Birštonas 1966–1976 m.“, skirta kurorto 130-mečiui ir miesto 10-osioms metinėms.

IV ketvirtyje parodų salėje surengtos 3 naujos vietinių dailininkų J. Kasčio ir L. Kastytės darbų parodos, 3 respublikos dailininkų grafikos darbų ir 1 ekslibrisų paroda.

Muziejų aplankė 13 213 žmonių. Surengtos 387 ekskursijos.

Užbaigta muziejaus priestato statyba. Jame įrengta priešgaisrinė ir apsauginė signalizacija.

Kauno pilis

III ketvirtyje Feodalinio ir kapitalistinio laikotarpio skyrius pertvarkė ir paruošė lankymui Kauno pilies ekspoziciją.

Perkūno namai

II ketvirtyje išmontuota numizmatikos ekspozicija (iš viso 10 000 monetų ir 246 banknotai). Ekspوناتai gražinti į fondus pagal grupes.

III ketvirtyje numizmatikos fondai perkelti į naujas patalpas.

Eksponuota Rygos liaudies meistrų paroda, Kauno keramikos gamyklos „Jiesia“ gaminių paroda.

Zapyškio filialas (bažnyčia)

II ketvirtyje Feodalinio ir kapitalistinio laikotarpio skyriaus darbuotojai papildė parodą „Lietuvos TSR kultūros paminklai“.

III ketvirtyje Feodalinio ir kapitalistinio laikotarpio skyriaus darbuotojai atnaujino filialo ekspoziciją.

III–IV ketvirtyje Kauno restauracinės dirbtuvės remontavo Zapyškio senųjų kapinių koplyčią, muziejaus fondų saugyklą. Sąmatinė vertė – 4968 rubliai.

Zapyškio bažnyčios muziejaus filiale užvesta lankytojų knyga.

Parodų salonas „Saulutė“

I ketvirtyje įrengta liaudies meistrės Kelpšaitės personalinė paroda.

III ketvirtyje įrengta Kauno zonos liaudies meistrų tapytojų paroda.

IV ketvirtyje suorganizuotos liaudies meistrų A. Saškaus metalo darbų ir B. Narvilienės mezginių parodos.

Kryžkalnio memorialas perduotas Kelmės vykdomajam komitetui.

1977 METAI

Sausio 28 d. Kauno auto-moto mokyklos moksleiviams suorganizuotas renginys, skirtas Klaipėdos ir LSSR „galutiniam išvadavimui iš hitlerinių okupantų jungo“. Kalbėjo ats. plk. A. Jamontas. Dalyvavo 129 moksleiviai.

Vasario 7 d. surengta Jaunojo antifašisto diena Kauno S. Nėries mokyklos pionieriams (110 žmonių) tema „Jų atminimas niekad neišblės“. Kalbėjo revoliucinio judėjimo ir karo veteranai Liuba Solominienė ir Petras Trofimovas.



Didžiojo Tėvynės karo ekspozicijos, skirtos komjaunuoliams – karo dalyviams, fragmentas.
1976–1979 m.



Didžiojo Tėvynės karo ekspozicijos standas, skirtas Kauno komjaunuoliams, dalyvavusiems kare. 1976–1979 m.



Didžiojo Tėvynės karo ekspozicijos fragmentas centrinėje muziejaus salėje. 1976–1979 m.

Vasario 18 d. Jono Jablonskio vidurinės mokyklos moksleiviams organizuotas renginys tema „16-tos lietuviškos divizijos nueitas kovų kelias“. Dalyvavo 60 moksleivių.

Kauno 24-osios vidurinės mokyklos moksleiviams suorganizuotas renginys tema „Tarybinė armija Didžiojo Tėvynės karo frontuose“. Kalbėjo 16-osios divizijos veteranas ats. plk. Vladimiras Lunia. Dalyvavo 130 moksleivių.

Vasario 19 d. Prienų r. Balbieriškio profesinės technikos mokyklos moksleiviams suorganizuotas renginys „Didžiosios Spalio socialistinės revoliucijos 60-metį pasitinkant“. Kalbėjo 16-osios divizijos veteranas Benis Rutkauskas. Dalyvavo 290 moksleivių.

Vasario 23 d. įvyko renginys tema „Partizaninio judėjimo vaidmuo Didžiajame Tėvynės kare“.

Kauno politechnikume įvyko renginys tema „Nemirtingas tarybinės liaudies žygdarbis“. Kalbėjo atsargos karininkai Sergejus Lunia ir A. Jakūnas. Dalyvavo 150 moksleivių ir dėstytojų.

Vasario 24 d. Kauno 28-osios vidurinės mokyklos moksleiviams suorganizuotas renginys tema „Epizodai iš Didžiojo Tėvynės karo metų“. Kalbėjo Liuba Solominienė. Dalyvavo 190 moksleivių.

Kovo 4 d. Tarptautinės moters dienos proga Kauno darbininkėms ir zonos kolūkietėms suorganizuotas renginys „Moterys kovoje už Spalio idėjų įgyvendinimą“. Kalbėjo Lietuvos kultūros veikėja Valerija Čiurlionytė-Karužienė ir kt.

Kovo 11 d. įvyko 16-osios divizijos veterano ats. pplk. Povilo Simonaičio (1907–1979) 70-mečio minėjimas. Kalbėjo buvęs 16-osios divizijos 249-ojo šaulių pulko kulkosvaidžių kuopos vadas ats. plk. Antanas Pakėnas.

Kovo 13–23 d. Tarybinės visuomenės istorijos skyriaus vyresnioji mokslinė bendradarbė Emilija Šinkūnienė stažavosi Maskvoje, SSRS centriniam revoliucijos muziejuje.

Kovo 16 d. surengtas seminaras Kauno r. muziejų ir kraštotyros būrelių vadovams. Pranešimą skaitė muziejaus direktorius Algirdas Kvedaras.

Įrengta paroda „Kauno m. sportiniai laimėjimai“.

Kovo 25 d., minint LKP Centro Komiteto nutarimo „Dėl kolūkių organizavimo Lietuvos TSRS“ metines, suorganizuotas renginys Prienų r. žemdirbiams tema „Lenininės žemės ūkio politikos įgyvendinimas“. Kalbėjo 16-osios divizijos veteranas B. Rutkauskas ir kt. Dalyvavo 110 žemdirbių.

Kovo 29 d. surengtas seminaras Kauno zonos visuomeninių muziejų vadovams. Pranešimus skaitė muziejaus direktorius Algirdas Kvedaras, muziejaus darbuotojai Nijolė Jocienė, Jonas Ramanaukas, Dalia Morkūnaitė.

Kovo 29 d. Kauno 40-osios profesinės technikos mokyklos moksleiviams suorganizuotas renginys tema „Gyvenime yra visuomet vietos žygdarbiams“, skirtas Šaukiamojo amžiaus jaunuolio dienai paminėti. Dalyvavo 120 moksleivių.

Kovo 30 d. Jaunojo komunisto dienos proga suorganizuotas renginys tema „Didžiojo Spalio Socialistinė revoliucija ir jos pasaulinė reikšmė“. Kalbėjo karo veteranas B. Rutkauskas.

I ketvirtyje įvyko jubiliejinis renginys, skirtas 16-osios lietuviškos Raudonosios vėliavos ordino „Klaipėdos“ šaulių divizijos įkūrimo 35-mečiui.

Įrengta ekspozicija Žemaičių Naumiesčio Junčo Kučinsko visuomeniniame kraštotyros muziejuje.

Įrengta patalpa muziejaus archyvui.

Įrengtos kilnojamosios parodos „Dekabristų sukilimui – 150 metų“ ir „1905–1907 m. revoliucijai – 70 metų“.

Balandžio 8 d. KPI studentams suorganizuotas renginys tema „Gyvenime yra visuomet vietos žygdarbiams“, skirtas Šaukiamojo amžiaus jaunuolio dienai paminėti. Dalyvavo 60 studentų.

Balandžio 12 d. surengta mokslinė konferencija, skirta „Tiesos“ laikraščio 60-mečiui paminėti. Dalyvavo laikraščio bendradarbiai.



Ekspozicijos „LSSR X penkmetyje“ fragmentas. 1976–1979 m.

Balandžio 18 d. Adomo Mickevičiaus vidurinės mokyklos moksleiviams suorganizuotas renginys tema „Kovoje už lenininių idėjų įgyvendinimą“. Kalbėjo Pranas Oleka, Jonas Gurskis. Dalyvavo 120 moksleivių.

Balandžio 21 d. Kauno 11-osios vidurinės mokyklos moksleiviams suorganizuotas renginys tema „Jie matė Vladimirą Iljičių Leniną“. Kalbėjo revoliucinio judėjimo dalyvis P. Boculo. Dalyvavo 150 moksleivių.

Balandžio 21–23 d. įvyko 5 renginiai, skirti V. Lenino gimimo dienai paminėti.

Balandžio 28 d. Darbo žmonių tarptautinio solidarumo dienai paminėti suorganizuotas renginys Adelės Šiaučiūnaitės trikotažo fabriko darbininkams. Dalyvavo 80 žmonių.

Gegužės 5–6 d. Pergalės dienai paminėti miesto mokykloms ir technikumams suorganizuoti 3 renginiai patriotine-internacionaline tematika.

Gegužės 12 d. Vilkaviškio r. jauniesiems komunistams suorganizuotas renginys tema „LKP veikla ir revoliucinis judėjimas Lietuvoje fašistinės diktatūros laikotarpiu“. Dalyvavo 150 žmonių.

Gegužės 18 d. V. Lenino pionierių organizacijos įkūrimo dienos proga silpnaregių mokyklos internato auklėtiniams suorganizuotas renginys tema „Pionieriai – aktyvūs partizanų pagalbininkai Didžiojo Tėvynės karo metais“. Kalbėjo karo veteranas A. Jakūnas.

Gegužės 21 d. specialios aptarnavimo dienos darbininkams proga Kauno m. gamyklų, įmonių darbininkams suorganizuotas renginys tema „LTSR pramonės pasiekimai IX–X penkmečiuose“.

Gegužės mėn. specialios aptarnavimo dienos kolūkiečiams metu Kaišiadorių r. žemdirbiams organizuotas renginys tema „Didžioji Spalio socialistinė revoliucija ir jos atgarsiai Lietuvoje“.

Birželio 5 d. specialios aptarnavimo dienos kareiviams proga suorganizuotas renginys tema „LTSR pramonės ir žemės ūkio pasiekimai tarybinės santvarkos metais“.

II ketvirtyje įrengtos parodos „Kauno medžiotojų laimėjimai“ ir „LTSR žemės ūkis IX–X penkmečiuose“.

Liepos 31 d. Kauno m. išvadavimo iš nacių proga pionierių stovykloje „Trimitas“ suorganizuotas renginys „Kovose už Kauno išvadavimą“. Kalbėjo karo veteranas N. Chlebnikovas.

Rugpjūčio 4 d. LSSR priėmimo į SSRS metinių proga KPI darbo ir poilsio stovyklos 65 žmonėms suorganizuotas renginys tema „Lietuva TSR broliškų tautų šeimoje“. Kalbėjo karo veteranas B. Rutkauskas.

II–III ketvirtis. Muziejaus archeologai vykdė archeologinius kasinėjimus Karmėlavos senkapyje (Kauno r.).

Tarybinės visuomenės istorijos skyrius organizavo ekspediciją į LSSR gyvulinkystės kompleksus rinkti naujų eksponatų žemės ūkio tema.

III ketvirtyje Archeologijos skyriaus vyresnioji mokslinė bendradarbė Liucija Murnikaitė stažavosi Maskvos valstybiniame istorijos muziejuje.

Muziejuje įrengtos kilnojamosios parodos „Kauno metraštis „60 metų su Spalio vėliava“, „F. Dzeržinskiui – 100“, „Naujoji TSRS Konstitucija“.

Atidaryta pirmoji LSSR teminių plakatų paroda „Spalio šalyje“.

Muziejaus fotolaboratorijai įsigytas stacionarusis didintuvas „Belorus“.

Rugsėjo 1 d. Pirmakursio dienos proga suorganizuotas renginys tema „Nuo Spalio mes laiką skaičiuojam“. Dalyvavo 150 Kauno aukštųjų mokyklų pirmakursių.

Rugsėjo 7 d. Kauno 49-osios profesinės technikos mokyklos moksleiviai paminėjo Felikso Dzeržinskio (1877–1926), sovietų valstybės ir komunistų partijos veikėjo, 100-ąsias gimimo metines. Dalyvavo 95 moksleiviai.

Rugsėjo 10 d. paminėtos revoliucinio judėjimo Lietuvoje dalyvio Juozo Zvolinsko (1897–1941) 80-osios gimimo metinės. Dalyvavo 65 Kauno 49-osios profesinės technikos mokyklos auklėtiniai.

Rugsėjo 10 d. Kauno m. gamyklų darbininkams specialios dienos darbininkams proga suorganizuotas renginys tema „Proletarinė revoliucija Lietuvoje 1918–1919 m.“ Dalyvavo 57 darbininkai.

Rugsėjo 18 d. specialios dienos kareiviams proga suorganizuotas renginys tema „Didžioji Spalio socialistinė revoliucija ir jos atgarsiai Lietuvoje“. Dalyvavo 130 sovietinės armijos karių.

Rugsėjo 29 d. Vilkaviškio r. žemdirbiams specialios aptarnavimo dienos žemdirbiams proga suorganizuotas renginys tema „Tarybinės Lietuvos pasiekimai išplėstinio socializmo statybos laikotarpyje“.

Rugsėjo 30 d. Kauno r. žemdirbiams-jauniesiems komunistams Jaunojo komunisto dienos proga suorganizuotas renginys tema „Lenininis socialistinis ekonomikos pagrindų planas“.

Spalio 6 d. Kauno 4-osios profesinės technikos mokyklos moksleiviams suorganizuotas renginys tema „Epizodai iš darbininkų klasės kovos fašistinės diktatūros metais Lietuvoje“. Dalyvavo 150 moksleivių.

Spalio 7 d. Kauno prekybos-kulinarijos mokyklos moksleiviams suorganizuotas renginys tema „Tarybų valdžios atkūrimas Lietuvoje ir pagrindiniai pertvarkymai“. Dalyvavo 110 moksleivių.

Kauno 18-osios vidurinės mokyklos moksleiviams suorganizuotas renginys tema „Komjaunimo veikla fašistinės diktatūros metais Lietuvoje“. Dalyvavo 92 moksleiviai.

Spalio 13 d. Kauno dirbtinio pluošto gamyklos darbininkams suorganizuotas renginys „Komjaunimas pilietinio karo metais“. Dalyvavo 150 žmonių.

Spalio 19 d. Kauno maisto pramonės technikumui moksleiviams suorganizuotas renginys tema „Darbo žmonių kova prieš fašizmą“. Dalyvavo 80 moksleivių.

Spalio 20 d. Kauno 16-osios vidurinės mokyklos moksleiviams suorganizuotas renginys tema „Komjaunimas pilietinio karo metais“. Kalbėjo



Muziejaus direktoriaus pavaduotojas ūkio reikalams Mykolas Talačka (1928–2012). Paskirtas į šias pareigas 1977 m. pabaigoje

revoliucinio judėjimo dalyvis, 16-osios divizijos veteranas Chaimas Kaplanas. Dalyvavo 120 moksleivių.

Spalis 26 d. Kauno politechnikumo moksleiviams suorganizuotas renginys tema „Antifašistinė kova Lietuvoje Didžiojo Tėvynės karo metais“. Dalyvavo 115 moksleivių.

Spalis 26 d. Kauno prigirdinčiųjų mokyklos internato moksleiviams suorganizuotas renginys tema „Pionierijos veikla buržuazinėje Lietuvoje“. Kalbėjo personalinė pensininkė Liuba Solominienė. Dalyvavo 120 moksleivių.

Spalis 26 d. įvyko mokslinė konferencija „Didžioji Spalis socialistinė revoliucija ir jos atgarsiai Lietuvoje“. Dalyvavo „Kauno baldų“ gamybinio susivienijimo, Konditerijos fabriko, „Jiesios“ keramikos dirbinių gamyklos dirbuotojai, Prekybos mokyklos moksleiviai, KMI studentai (iš viso 110 žmonių).

Spalis 27–29 d. Komjaunimo įkūrimo dienos proga įvyko 4 renginiai.

Lapkričio 4 d. įvyko darbo pirmūnų sąskrydis „60 spartuoliškų darbo savaitių Didžiojo Spalis 60-mečiui“. Dalyvavo ir kalbėjo LSSR miestų spartuoliškų brigadų nariai, profesinių technikos mokyklų moksleiviai. Iš viso dalyvavo 120 žmonių.

Lapkričio 10 d. Milicijos dienai paminėti suorganizuotas renginys tema „Milicijos darbuotojų šiokiadieniai“.

Lapkričio 20 d. įvyko renginys tema „Didžioji Spalis socialistinė revoliucija ir jos istorinė reikšmė“. Kalbėjo revoliucinio judėjimo dalyvis Lenino ordino kavaliereus P. Bocolo. Dalyvavo 100 žmonių.

Lapkričio 30 d. Duonos kombinato darbuotojams suorganizuotas renginys tema „Jis kovoja už lenininių idėjų įgyvendinimą“. Kalbėjo 16-osios divizijos veteranas ats. pplk. P. Simonaitis.

Lapkričio mėn. paminėtos revoliucinio judėjimo Lietuvoje dalyvio, SSRS karinio veikėjo generolo majoro Felikso Baltušio-Žemaičio (1897–1957) 80-osios gimimo metinės.

Gruodžio 11 d. įvyko renginys tema „Partizaninis judėjimas karo metais“.

Gruodžio 26–27 d. keturių komunarų žuvimo metinėms paminėti suorganizuoti 4 renginiai. Parengta kilnojamoji paroda „Ištikimi komunistų partijos sūnūs“.

IV ketvirtyje Masinio skyriaus vedėja Rima Dovidavičienė Maskvoje, SSRS kultūros ministerijos surengtame seminare, skaitė pranešimą apie muziejaus masinį, mokslo ir švietimo darbą.

Įsigyti nauji baldai muziejaus fondams.

Įsigytas autobusas „Kuban“.

I–IV ketvirtyje muziejų apėmė 398 159 lankytojai, surengta 6001 ekskursija.

Buvo rengiama Tarybinės visuomenės istorijos skyriaus ekspozicija, bet dėl „Dailės“ kombinato kaltės 1977 m. numatyti darbai nebuvo baigti.

Muziejaus bibliotekai įsigyta 220 knygų pagal muziejaus tiriamojo darbo profilį.

Muziejus su Kauno mokymo įstaigomis, įmonėmis, aplinkinių rajonų švietimo skyriais ir kolūkiais sudarė 74 lankomumo ir savitarpio bendradarbiavimo sutartis (Kauno mieste – 56, kaimo vietovėse – 17).

Muziejaus ir įvairių įmonių jėgomis suorganizuoti 168 masiniai renginiai: iš jų leninine tematika – 11, revoliucinių tradicijų propagavimo tematika – 56, tarybinio patriotizmo tematika – 31, karine patriotine, tautų draugystės ir proletarinio internacionalizmo tematika – 42, darbinio auklėjimo tematika – 20, ateistine tematika – 8. Grupuojant renginius pagal aptarnaujamas socialines grupes, darbininkams, tarnautojams skirti 49, kaimo gyventojams – 28, besimokančiam jaunimui (moksleiviams, studentams) – 91 renginys.

Didžiosios spalio socialistinės revoliucijos 60-mečiui buvo skirti 62 renginiai (5 viktorinos-konkursai „Mano tėvynė – Spalio šalis“ organizuotos Kauno m. darbininkams (rugsėjo 28 d.), Kauno m. moksleiviams (rugsėjo 29 d.), Kauno m. technikumų moksleiviams (spalio 28 d.), Kauno zonos žemdirbiams (lapkričio 2 d.).

Suorganizuota 15 politinio švietimo ratelių temomis „TSRS tautų draugystės stiprinimas“, „TSKP XXV suvažiavimas“, „TSKP gruodžio plenumas“, „TSRS naujos Konstitucijos turinys“.

Muziejaus patalpose, mieste ir respublikos rajonuose Kauno darbininkams, moksleiviams, žemdirbiams perskaitytos 107 paskaitos, iš kurių paminėtinos: „Respublikos mokslo ir kultūros pasiekimai išvystyto socializmo

sąlygomis“, „Proletarinė soc. revoliucija 1918–1919 m.“, „Žemės ūkio problemos ir TSKP XXV suvažiavimas“, „Didžioji Spalio socialistinė revoliucija ir jos atgarsiai Lietuvoje“.

Apie muziejų ir jo darbą buvo parengta 19 laidų per radiją ir televiziją. 1977 m. muziejus įsigijo 2575 pagrindinio ir 435 pagalbinių fondo eksponatus. Metų planas buvo 2000 eksponatų.

III–IV ketvirtyje Feodalinio laikotarpio skyriaus darbuotojai rengė parodą „Spalio keliu“, skirtą Spalio socialistinės revoliucijos 60-mečiui paminėti. Jos tema – „Didžioji Spalio socialistinė revoliucija ir kova už Tarybų valdžią Lietuvoje“, apimanti 1917–1940 m.

IV ketvirtyje įrengtos parodos „Tarybinis plakatas“, „Kauno įvykių kronika“, dailininko Algirdo Rymeikio paveikslų ateistinės parodos „Nepulkim ant kelių“ ir „ABC“.

Tarybinės visuomenės istorijos skyriaus darbuotojai parengė parodą „Naujos TSRS konstitucijos priėmimas“.

1977 m. buvo parengta paroda „Kauno senamiesčio restauracija ir archeologiniai kasinėjimai tarybiniais metais“, Rygos liaudies meistrų studijos gintaro dirbinių paroda ir kt.

23 kilnojamosios parodos buvo eksponuotos 52 Kauno m. įmonėse ir 29 Kauno zonos kolūkiuose.

Komjaunimo organizacijos sekretorė buvo Bronė Petkutė.

Pirminei LKP organizacijai vadovavo revoliucinio judėjimo dalyvė Liuba Solominienė.

Muziejaus profsąjungos pirmininkė buvo Archeologijos skyriaus vedėja Kristina Rickevičiūtė

MUZIEJAUS FILIALAI:

Birštono istorijos muziejus

I ketvirtyje muziejaus parodų salėje surengtos Mečislovo Ostrausko portretų, liaudies meistro J. Kasčio, Stasio Krasausko darbų, Kauno zonos liaudies menininkų tapybos darbų parodos.

Pradėti montuoti baldai muziejaus priestato salėse.

II ketvirtyje surengta dailininko Stasio Stakausko darbų Graikijos tema paroda. Surengtos „Jiesios“ keramikos ir Kauno meno gaminių įmonės pintų ir austų darbų parodos.



Ekspozicijos apie Birštono kurortą
Birštono istorijos muziejuje fragmentas.
1977 m.

III ketvirtyje parengtos dailininko Petro Stausko kelionių po Graikiją motyvais akvarelės darbų, LSSR dailininkų grafikos darbų, skirtų Didžiojo Spalio 60-mečiui, parodos. Įrengta parodėlė, skirta Didžiojo Spalio 60-mečiui.

III–IV ketvirtyje nuolatinė muziejaus ekspozicija papildyta Kauno meno gaminių įmonės Birštono cecho meistrų darbais. Taip pat papildyta medžiaga apie SSRS naująją konstituciją, priimtą 1977 m. spalio 7 d., ir Didžiosios Spalio socialistinės revoliucijos 60-metį.

Kauno pilis

1977 m. apiplėšta ekspozicija Kauno pilyje. Buvo apskaičiuoti padaryti nuostoliai, sudarytas dingusių ir sugadintų eksponatų sąrašas.

„Perkūno“ namai

I ketvirtyje atidaryta A. Šiaučiūnaitės trikotažo susivienijimo gaminių paroda.

Rugpjūčio 1 d. atidaryta Kauno senamiesčio restauracijos ir archeologinių kasinėjimų paroda.

Zapyškio filialas (bažnyčia)

II ketvirtyje išmontuota paroda „LTSR kultūros paminklai“. Ji buvo pervežta į Vilnių.

Buvęs Kauno sunkių darbų kalėjimas

1977 m. įsigyti 35 ekspoziciniai stendai.

1978 METAI

Sausio 11 d. Kauno politechnikumo moksleiviams surengtas minėjimas, skirtas komjaunimo organizacijos įkūrimo 60-mečiui, tema „Lietuvos komjaunimo veikla prieš fašistinę Lietuvos vyriausybę“. Kalbėjo revoliucinio judėjimo dalyvė Ch. Filimonova. Dalyvavo 110 moksleivių.

Sovietinės armijos 60-mečio minėjimo renginiai:

Vasario 6 d. Kauno A. Mickevičiaus vidurinės mokyklos moksleiviams suorganizuotas minėjimas tema „Tarybinė armija Didžiojo Tėvynės karo metais“. Kalbėjo revoliucinio judėjimo dalyvė ir karo veteranė Liuba Solominienė. Dalyvavo 50 moksleivių.

Vasario 9 d. Balbieriškio profesinės technikos mokyklos moksleiviams suorganizuotas minėjimas tema „Nemirtingas tarybinės armijos žygdarbis“. Kalbėjo 16-osios divizijos veteranas, dim. mjr. Viktoras Balkevičius. Dalyvavo 150 moksleivių.

Vasario 14 d. sovietų karinio dalinio kariams suorganizuotas minėjimas tema „Raudonosios armijos įkūrimas, jos nueitas kovų kelias“. Kalbėjo 16-osios divizijos veteranas dim. pplk. Leonas Garnys. Dalyvavo 110 karių.

Vasario 15 d. Dirbtinio pluošto gamyklos darbininkams suorganizuotas minėjimas tema „Komjaunimas tarybinės armijos gretose“. Kalbėjo karo veteranas A. Jakūnas. Dalyvavo 60 darbininkų.

Vasario 16 d. Dirbtinio pluošto gamyklos darbuotojams suorganizuotas minėjimas tema „16-ta lietuviška divizija – sudėtinė Tarybinės armijos dalis“. Kalbėjo dim. pplk. L. Garnys.

Vasario 18 d. 40-osios profesinės technikos mokyklos moksleiviams suorganizuotas minėjimas tema „16-oji lietuviška divizija Didžiojo Tėvynės karo metais“. Kalbėjo L. Solominienė. Dalyvavo 100 moksleivių.

Vasario 20 d. Kauno m. politechnikumo moksleiviams suorganizuotas minėjimas tema „Tarybinė armija – Europos tautų išvaduojoja“. Dalyvavo 160 moksleivių.

Vasario 18 d. komjaunimo organizacijos įkūrimo 60-mečio proga Balbieriškio profesinės technikos mokyklos moksleiviams suorganizuotas renginys tema „Lietuvos komjaunimas fašistinės diktatūros metais Lietuvoje“. Kalbėjo 16-osios divizijos veteranas Vaclovas Žirgulis, revoliucinio judėjimo dalyvė Ch. Filimonova.

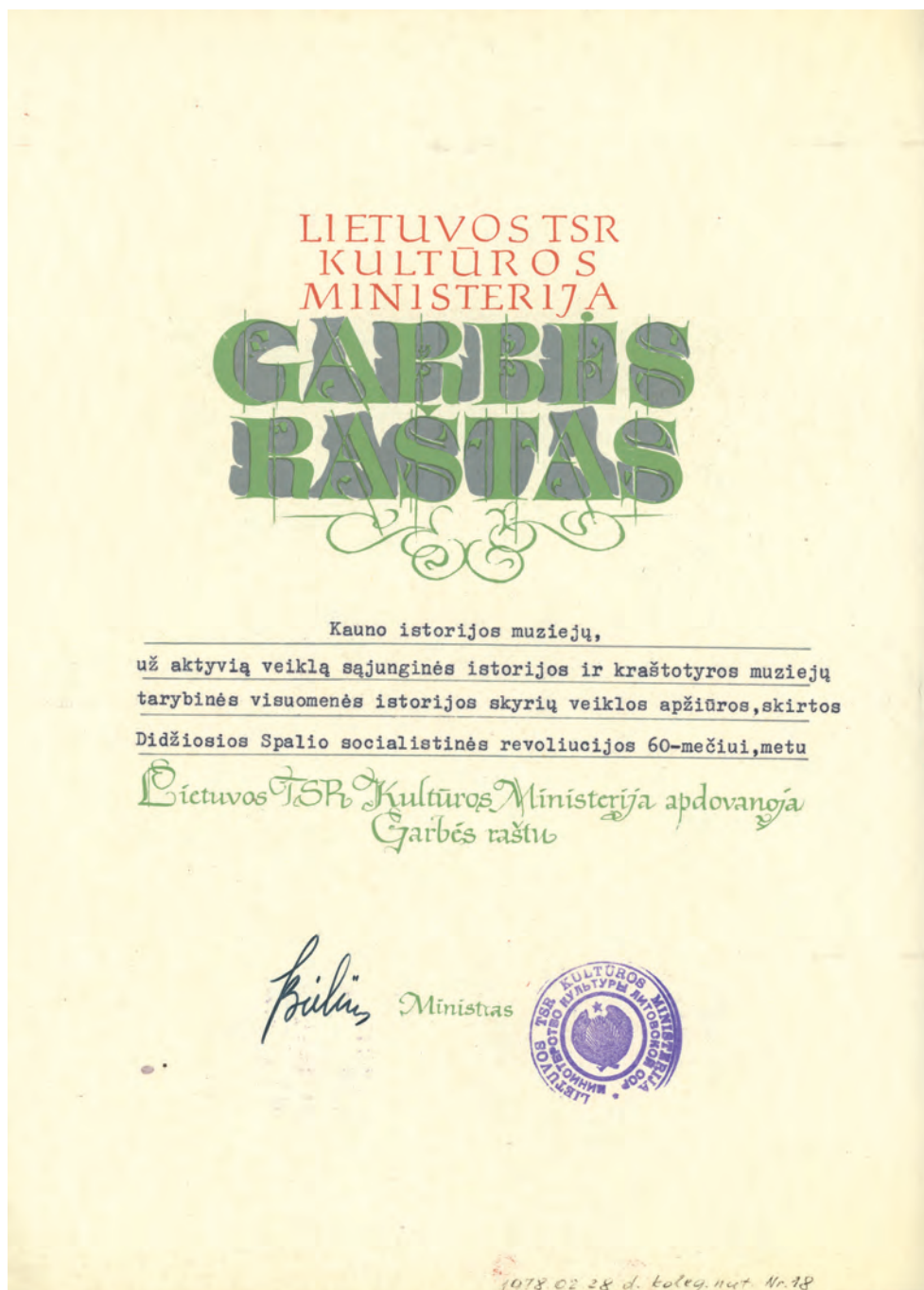

LSSR kultūros ministerijos Garbės raštas Kauno istorijos muziejui. 1978 m.

Vasario 24 d. Jaunojo komunisto dienos proga Kaišiadorių r. žemdirbiams suorganizuotas renginys tema „TSKP vadovaujantis vaidmuo Didžiajame Tėvynės kare“. Kalbėjo 16-osios divizijos veteranas personalinis pensininkas Benis Rutkauskas. Dalyvavo 45 žemdirbiai.

Vasario 26 d. ir kovo 12 d. specialios aptarnavimo dienos kareiviams proga įvyko renginiai tema „Nemirtingas Tarybinės armijos žygdarbis“. Kalbėjo 16-osios divizijos veteranai L. Garnys ir V. Balkevičius.

Vasario 26 d. ir kovo 12 d. specialios aptarnavimo dienos žemdirbiams proga Kauno zonos žemdirbiams suorganizuoti renginiai tema „Didžioji Spalio socialistinė revoliucija ir jos atgarsiai Lietuvoje“.

Vasario 27 d. ir kovo 15 d. specialios aptarnavimo dienos darbininkams proga Kauno m. darbininkams suorganizuoti renginiai tema „Revoliucinis darbininkų judėjimas fašistinės diktatūros metais“. Kalbėjo revoliucinio judėjimo ir karo veteranai Aleksandras Šimanas, Benis Rutkauskas.

Vasario 28 d. Lietuvos SSR kultūros ministerijos kolegijos nutarimu Nr. 18 už pasiekimus rengiant Didžiosios spalio socialistinės revoliucijos 60-mečiui skirtus renginius ir parodas Kauno istorijos muziejus buvo apdovanotas LSSR kultūros ministerijos Garbės raštu.

Kovo 2 d. Kauno 22-osios vidurinės mokyklos moksleiviams suorganizuotas renginys tema „Ateizmas ir pažangios minties plėtimas Lietuvoje“. Kalbėjo dim. gen. mjr. Pranas Petronis. Dalyvavo 75 moksleiviai ir mokytojai.

Kovo 3 d. Šaukiamojo amžiaus jaunuolio dienos proga įvyko renginys tema „Tarybinė armija ir jos šiokiadieniai“. Kalbėjo 16-osios divizijos veteranas ats. mjr. V. Balkevičius.

Kovo 6 d. Tarptautinės moters dienos proga „Gegužės 1-osios“ trikotažo fabriko darbuotojams suorganizuotas renginys tema „Tarybinės moterys – komjaunimo statytojų gretose“.

Kauno r. „Pirmūno“ kolūkio kolūkiečiams suorganizuotas renginys tema „Moterys žemdirbės, darbo pirmūnės, veteranės“. Dalyvavo 70 žmonių.

Kovo mėn. kolūkių organizavimo Lietuvos SSR 30-mečio proga Kauno r. kolūkių atstovams ir Lietuvos žemės ūkio akademijos studentams suorganizuotas renginys tema „Lietuvos TSR žemės ūkio kolektyvizacija ir jos pasiekimai“. Kalbėjo Vilniaus universiteto dėstytojas V. Bartuška, kolūkių pirmininkai. Dalyvavo 90 žmonių.

I ketvirtyje ginklų fondams pagamintos grotos.

Suremontuotas ir perdažytas autobusas „Kuban“. Sumontuotos sėdynės.

Tarybinės visuomenės istorijos skyrius parengė plakatų parodą „Tarybinės armijos 60-metis“.

Balandžio 5 d. įvyko jaunimo popietė tema „Tik darbas mano šventė ir prasmė“. Dalyvavo 150 „Gegužės 1-osios“ fabriko darbininkų.

Balandžio 6 d. įvyko revoliucinio judėjimo Lietuvoje veikėjo, vieno Lietuvos komunistinio jaunimo sąjungos ir LKP organizatoriaus ir vadovo Juozo Grefenbergerio 80-ųjų metinių minėjimas. Dalyvavo 250 žmonių. Kalbėjo A. Šimanas ir kt.

Surengta lenininių renginių savaitė Kauno m. mokyklose:

Balandžio 14 d. Kauno 35-osios vidurinės mokyklos mokiniams suorganizuotas renginys tema „V. Leninas – mūsų partijos sąžinė ir protas“. Kalbėjo Ch. Filimonova. Dalyvavo 270 8–11 klasių moksleivių.

Balandžio 15 d. Kauno 28-osios vidurinės mokyklos mokiniams suorganizuotas renginys tema „V. I. Leninas – Spalio revoliucijos vadas“. Kalbėjo revoliucinio judėjimo dalyvis Alpas Liepsnonis. Dalyvavo 210 5–8 klasių moksleivių.

Balandžio 17 d. Kauno 32-osios, 48-osios ir 49-osios profesinės technikos mokyklų moksleiviams suorganizuotas renginys tema „V. Lenino paveikslas literatūroje ir mene“. Dalyvavo 150 moksleivių. Kalbėjo A. Liepsnonis ir kt.

Balandžio 18 d. Kauno 10-osios vidurinės mokyklos mokiniams suorganizuotas renginys tema „Jo vardas amžiams gyvas“. Dalyvavo 220 5–8 klasių moksleivių.

Balandžio 19 d. Kauno 13-osios vidurinės mokyklos mokiniams suorganizuotas renginys tema „V. Leninas amžininkų atsiminimuose“. Kalbėjo dim. gen. mjr. P. Petronis. Dalyvavo 150 8–11 klasių mokinių.

Balandžio 20 d. įvyko iškilmingas komjaunimo bilietų įteikimas, renginio tema „V. Lenino priesaikai gyvi šiandien“. Dalyvavo Kauno rajono komjaunimo komiteto atstovai.

Balandžio 21 d. Kauno S. Nėries, Jono Jablonskio, Komjaunimo vidurinių mokyklų mokiniams suorganizuotas renginys tema „V. Lenino idėjos eina per pasaulį“. Kalbėjo Ch. Filimonova. Dalyvavo 315 mokinių.

Gegužės 1 d. Darbo žmonių tarptautinės solidarumo dienos proga suorganizuotas renginys tema „Pažangioji pasaulio visuomenė kovoja už taiką ir tautų draugystę“. Dalyvavo 115 „Sanito“, „Spalio“, „Silvos“ fabriku darbuotojų.

Gegužės 6 d. įvyko popietė jaunimui tema „Šlovingoji komjaunimo istorija“. Kalbėjo Ch. Filimonova, 16-osios divizijos veteranas Vaclovas Žirgulis.

Gegužės 9 d. Pergalės dienos proga suorganizuotas renginys tema „Tarybinė armija nugalėjo, bet nenugalima“. Dalyvavo „Pergalės“, „Bituko“ darbuotojai (130 žmonių). Kalbėjo 16-osios divizijos veteranai, dimisijos pulkininkai Aleksandras Jamontas ir Sergejus Lunia.

Gegužės 18 d. Jaunojo komunisto dienos proga įvyko renginys tema „Komunisto pozicija šiuolaikiniame visuomenės vystymo etape“. Dalyvavo 160 Felikso Dzeržinskio staklių gamyklos, Automatizacijos gamyklos darbininkų.

Gegužės 19 d. V. Lenino pionierių organizacijos įkūrimo dienos proga Kauno 4-osios vidurinės mokyklos mokiniams suorganizuotas renginys. Kalbėjo Ch. Filimonova. Dalyvavo 230 moksleivių.

Birželio 11 d. įvyko renginys Lengvosios pramonės darbuotojų dienos proga. Dalyvavo „Gegužės 1-osios“, „Kaspino“ darbuotojai (150 žmonių).

Birželio 14 d. įvyko iškilmingas minėjimas, skirtas įžymaus LKP nario, revoliucinio judėjimo dalyvio, tarybinio darbuotojo Karolio Preikšos 75-osioms gimimo metinėms paminėti. Dalyvavo 110 žmonių. Kalbėjo A. Liepsnonis ir kt.

Birželio 17 d. įvyko renginys tema „Spalio idėjų triumfas Lietuvoje“. Dalyvavo „Raudonojo spalio“, „Kauno audinių“ darbuotojai (89 žmonės). Kalbėjo L. Solominienė, B. Rutkavikas.

Birželio mėn. muziejaus darbuotojai vykdė archeologinius kasinėjimus Lazdininkų senkapyje, Kretingos r.

II ketvirtyje parengtos kilnojamosios parodos „Ištikimi komunistų partijos sūnūs“, „Įstatymus privalo žinoti kiekvienas“, dailininko Algirdo Rymeikio paveikslų ateistine tematika paroda „Nepulkim ant kelių“, „LTSR žemės ūkis IX–X penkmetyje“ .

Eržvilke (Jurbarko r.) muziejaus darbuotojai įrengė LSSR nusipelnusio kultūros veikėjo Juozo Banaičio (1908–1967) memorialinį muziejų.

Liepos 2 d. specialaus aptarnavimo darbininkams dienos proga įvyko renginys tema „Revoliucinė darbininkų kova fašistinės diktatūros metais Lietuvoje“.



SSKP XXII suvažiavimui skirtas standas. 1976–1979 m.



SSKP XXIII suvažiavimui skirtas standas. 1976–1979 m.

Liepos 21 d. sovietų valdžios atkūrimo Lietuvoje metinių progų įvyko 3 renginiai.

Rugpjūčio 1 d. Kauno išvadavimo iš hitlerinių okupantų metinių progų KPI darbo ir poilsio stovyklos žmonėms suorganizuotas renginys tema „Kovoje už Kauną“. Kalbėjo Chlebnikovas.

Rugpjūčio 3 d. Lietuvos SSR priėmimo į SSRS metinių progų Lapių tarybinio ūkio darbuotojams suorganizuotas renginys „LTSR broliškujų tautų šeimoje“.

Rugpjūčio 26 d. specialaus aptarnavimo dienos žemdirbiams progų suorganizuotas renginys tema „Tarybų valdžios atkūrimas Lietuvoje 1940 m.“

Rugsėjo 24 d. specialaus aptarnavimo dienos kariams progų įvyko renginys tema „Nemirtingas tarybinės liaudies žygdarbis“. Dalyvavo 110 sovietinės armijos karių.

Rugsėjo 28 d. Šaukiamojo amžiaus jaunuolio dienos progų 40-osios ir 49-osios profesinės technikos mokyklos moksleiviams suorganizuotas renginys tema „Aš Tarybinės armijos karys“. Dalyvavo 120 moksleivių.

III ketvirtyje Kapitalistinio laikotarpio skyrius darbuotojai įrengė stacionarią parodą „LLKJS 60-metis“ ir kilnojamasias parodas „Lietuvos Komunistų Partijai – 60 metų“, „LLKJS – 60 metų“, „60 metų su Spalio vėliava“, dailininko Algirdo Rymeikio paveikslų ateistine tematika parodą „ABC“. Feodalinio laikotarpio skyrius parengė kilnojamąją parodą „RSDDP II suvažiavimui – 75“.

Lietuvos architekto prof. Vladimiro Dubeneckio (1888–1932) 90-mečiui paminėti įrengta kilnojamoji paroda.

Rengiamai sovietinio laikotarpio ekspozicijai gauta 120 kv. metrų vitrininio stiklo ir 200 faneros lapų.

Muziejaus mokslinių bendradarbių grupei (16 žmonių) buvo suorganizuota išvyka į Minsko muziejus ir Chatynės memorialą.

Spalio 5 d. Kauno valstybinio istorijos muziejaus profsąjungos komiteto pirmininke vietoje Archeologijos skyriaus vedėjos Kristinos Rickevičiūtės išrinkta Bronė Petkutė, pirmininko pavaduotoja – Nijolė Jocienė, komiteto išdininke – Irena Bucevičiūtė. Susirinkime dalyvavo 47 profsąjungos nariai.

Spalio 22 d. SSRS kariuomenės karinio dalinio kariams surengta viktorina. Dalyvavo 80 karių.

Spalio 26 d. V. Lenino komjaunimo 60-mečio progų surengta viktorina

Kauno technologijos technikumui, Maisto pramonės technikumui ir Prekybos-kulinarijos mokyklos atstovams.

Spalio pabaigoje–lapkričio pradžioje Kauno vidurinių mokyklų atstovams V. Lenino komjaunimo organizacijos įkūrimo 60-mečio proga suorganizuoti 7 renginiai.

Gruodžio mėn. sovietų valdžios įkūrimo Lietuvoje 60-mečio proga Kauno vidurinių mokyklų moksleiviams suorganizuota 11 renginių.

Gruodžio 27 d. įvyko minėjimas, skirtas keturių komunarių žuvimo metinėms paminėti. Dalyvavo 30 Liaudies buities muziejaus darbuotojų.

IV ketvirtyje į Lenkijos Liaudies Respublikos Balstogės srities muziejų pasidalyti patirtimi buvo išvykę muziejaus direktorius Algirdas Kvedaras ir mokslinis sekretorius Markas Zingeris.

Kapitalistinio laikotarpio skyriaus darbuotojai įrengė parodą „Tarybų valdžios įkūrimo Lietuvoje 60-metis“.

Archeologijos skyriaus vedėja K. Rickevičiūtė skaitė pranešimą Respublikinėje archeologų konferencijoje apie 1975–1977 m. vykdytus kasinėjimus Karmėlavos senkapyje.

1978 m. minint sovietų valdžios įkūrimo Lietuvoje 60-ąsias ir Lietuvos komunistų partijos 60-ąsias metines, Kapitalistinio laikotarpio skyriaus darbuotojai Kauno m. darbininkams suorganizavo mokslinę konferenciją „Spalio socialistinės revoliucijos pergale Rusijoje ir Tarybų valdžios įkūrimas Lietuvoje“.

Pagal SSRS kultūros ministerijos kvalifikacijos kėlimo planą du muziejaus moksliniai bendradarbiai buvo išvykę stažuotis į Maskvos revoliucijos muziejų ir Kijevo istorijos muziejų.

1978 m. įsigyta 2413 naujų eksponatų. Iš jų 1826 – pagrindinio fondo ir 587 – pagalbinio fondo.

1978 m. buvo parengta 16 kilnojamųjų parodų, eksponuotų 89 LSSR vietovėse.

Muziejų aplankė 353 769 lankytojai, surengta 5641 ekskursija. Sudarytos 66 lankomumo ir savitarpio bendradarbiavimo sutartys su Kauno mokyklomis, gamybinėmis ir kultūrinėmis įstaigomis bei organizacijomis. Iš jų 18 – su Kauno zonos kolūkiais ir tarybiniais ūkiais.

Suorganizuoti 123 masiniai renginiai. Iš jų lenininė tematika – 15, revoliucinių tradicijų propagavimo tematika – 29, karine-patriotine tematika – 28, tautų draugystės ir proletarinio internacionalizmo tematika – 31, darbinio

auklėjimo tematika – 12, ateistinė tematika – 8. Darbininkams ir tarnautojams skirta 40, kaimo gyventojams – 24, besimokančiam jaunimui (moksleiviams, studentams) – 59 renginiai.

Kauno darbininkams, moksleiviams, Kauno zonos žemdirbiams perskaitytos 106 paskaitos temomis „Archeologiniai kasinėjimai Lietuvoje“, „V. Leninas – pirmosios socialistinės valstybės įkūrėjas“, „Didžioji Spalio socialistinė revoliucija ir jos atgarsiai Lietuvoje“, „Proletarinė revoliucija Lietuvoje 1918–1919 m.“, „Lietuvos komunistų partijos vadovaujantis vaidmuo kovoje prieš fašistinę diktatūrą Lietuvoje“, „Lietuvos TSR pramonės žemės ūkio pasiekimai išplėstinio socializmo statybos laikotarpyje“ ir kt.

Surengtas 41 SSKP istorijos seminaras Kauno aukštųjų mokyklų studentams temomis „Tarybų valdžios paskelbimas Lietuvoje 1918–1919 m.“, „Komjaunimo 60-metis“, „LKP 60-metis“.

Surengta 15 politinio švietimo ratelių Kauno darbininkams ir rajonų žemdirbiams temomis „TSRS pasiekimai išplėstinio socializmo laikotarpiu“, „Dvasinis tarybinio žmogaus pasaulis“, „Pagrindiniai LTSR žemės ūkio vystymosi faktoriai, problemos ir TSKP XXV suvažiavimas“, „Nauja Tarybinė Konstitucija ir jos humaniškas pobūdis“, „Asmenybė ir visuomenė“ ir kt.

Dalyvauta 11 radijo ir televizijos laidų.

Muziejaus komjaunimo organizacijoje buvo 9 komjaunuoliai. Sekretorė buvo vyr. mokslinė bendradarbė Liucija Murnikaitė.

LKP pirminės organizacijos sekretorė buvo Masinio skyriaus vedėja R. Dovydavičienė.

Profsajungos pirmininke nuo spalio 6 d. tapo B. Petkutė, buvusi komjaunimo sekretorė.

MUZIEJAUS FILIALAI:

Birštono istorijos muziejus:

Surengta 11 dailės ir meno gaminių parodų. Iš jų:

I ketvirtyje surengta respublikos grafikų darbų paroda karine-patriotine tematika.

Surengta dailininko Prano Poručio (1924–2009) akvarelės darbų paroda.

Surengta Meno gaminių įmonės meistrų darbų paroda.

II ketvirtyje įrengta ekspozicija, skirta Rusijos socialdemokratų darbininkų partijos II suvažiavimo, įvykusio Londone 1903 m., 75-osioms metinėms.

IV ketvirtyje įrengtos dvi parodos, skirtos komjaunimo 60-mečiui ir sovietų valdžios įkūrimo Lietuvoje ir Lietuvos komunistų partijos 60-mečiui.

Kauno pilis:

LSSR kultūros ministerijos pavedimu Paminklų konservavimo institute užsakyta restauravimo dokumentacija Kauno pilies objektams:

artilerijos bastiono-barbakano autentiško mūro pietrytinės sienos remontui-restauracijai;

XIV a. pilies sienų (pietinės ir vakarinės) fragmentų iš vidaus ir išorės pietvakarinio kampo mūro remontui-restauracijai;

pietvakarinio bokšto vidaus mūro bei išorės pietvakarinio kampo mūro remontui-restauracijai.

„Perkūno“ namai:

Zapyškio filialas (bažnyčia):

I–III ketvirtyje vyko kapitalinis remontas. Pakeista stogo danga.

Buvęs Kauno sunkių darbų kalėjimas:

suremontuota šildymo sistema.

Kryžkalnio memorialas:

II ketvirtyje atliktas dalinis memorialo remontas.

1979 METAI

Sausio 21 d. įvyko renginys, skirtas šaukiamąjį amžiaus jaunuolių į sovietų armiją dienai. Kalbėjo sovietinės armijos ltn. Strelcovas ir 16-osios šaulių divizijos dim. pplk. L. Garnys. Dalyvavo 120 Kauno auto-moto mokyklos moksleivių.

Sausio mėn. išmontuota kilnojamoji paroda „Lietuvos komunistų partijai 60 metų“. Eksponuota kilnojamoji paroda „Nuo rinkimų iki rinkimų“ Kauno kino teatre „Ąžuolynas“, Dirbtinio pluošto gamykloje, Profsąjungų kultūros rūmuose.

Sausio–vasario mėn. buvo eksponuojama kilnojamoji paroda „Lenino komjaunimui 60“.

Vasario 16 d. specialaus aptarnavimo dienos darbininkams metu 16-osios šaulių divizijos dim. vyr. ltn. Lionginas Vaicekauskas skaitė paskaitą „V. Leninas ir jo ryšiai su Lietuva“. Dalyvavo 38 kailių pramonės susivienijimo „Vilkas“, ketaus gamyklos „Centrolitas“ ir chemijos-farmacijos fabriko „Sanitas“ darbininkai.

Vasario 18 d. specialaus aptarnavimo dienos kaimo gyventojams metu Masinio skyriaus vedėja Rima Dovydaičienė skaitė paskaitą „1905–1907 m. buržuazinė demokratinė revoliucija ir jos atgarsiai Lietuvoje“. Dalyvavo 110 Prienu r. „Skriaudžių“, Šakių r. „Taikos“ ir Kapsuko r. kolūkių kolūkiečių.

Kovo 1 d. LSSR kultūros ministro įsakymu Nr. K-95 muziejaus direktorius A. Kvedaras buvo atleistas iš pareigų.

Balandžio 9, 24 d. vyko politinio švietimo ratelių užsiėmimai šiomis temomis: „TSRS užsienio politika“ (užsiėmimą vedė muziejaus mokslinis sekretorius Markas Zingeris) ir „TSRS ekonomika“ (užsiėmimą vedė vyresnysis mokslinis bendradarbis Steponas Gečas). Dalyvavo 120 Kauno r. „Pirmūno“ kolūkio kolūkiečių.

Balandžio 9 d. muziejui buvo perduoti šie vertingi eksponatai: Antrajame pasauliniame kare kovojusios eskadrilės „Normandija–Nemunas“ atminimo medalis ir Prancūzijos pasipriešinimo kovotojų garbės raštas, kuris buvo skirtas Kauno istorijos muziejui.



Prancūzijos Nacionalinės pasipriešinimo kovotojų asociacijos Garbės raštas Kauno valstybiniam istorijos muziejui. 1979 m.



Bendras Didžiosios salės vaizdas. 1976–1979 m.

Balandžio 11–14 d. Archeologijos skyrius konsultavo lietuvių kilmės JAV Kalifornijos universiteto dėstytoją antropologą Rimantą Sidrį.

Gegužės 7 d. DTK dalyviai, 16-osios divizijos veteranai dim. pplk. Sergejus Lunia ir L. Garnys skaitė paskaitą „Tarybų Lietuvos išvadavimas“. Dalyvavo 120 Kauno zonos sovietų armijos karių.

Balandžio 13, 20, 22 d. vyko lenininė savaitė, skirta V. Lenino gimimo dienai. Dalyvavo 245 moksleiviai ir kolūkiečiai. Apie V. Leniną pasakojo P. Boculo, revoliucinio judėjimo ir DTK dalyviai B. Rutkauskas ir V. Balkevičius.

Gegužės 12, 14, 30 d. vyko politinio švietimo ratelių užsiėmimai šiomis temomis: „TSRS politika žemės ūkyje“ ir „TSRS ekonomikos politika“ (užsiėmimus vedė vyr. mokslinis bendradarbis Steponas Gečas), „Kova už Tarybų valdžią“ (užsiėmimą vedė ekskursijų vadovė Danutė Vainorytė). Dalyvavo 117 Jonavos r. Kulvos kolūkio, Jonavos žemės ūkio valdybos ir Jonavos buities kombinato darbininkų ir kolūkiečių.

Gegužės 16 d. surengta specialaus aptarnavimo diena Kauno miesto konservų fabriko, Mėsos kombinato, „Pergalės“ gamyklos, Medvilnės verpimo fabriko, Rokų keramikos gamyklos darbuotojams. Paskaitą tema „Revoliucinė darbininkų kova fašistinėje Lietuvoje“ skaitė 16-osios šaulių divizijos veteranas dim. kpt. Jonas Pumputis.

Gegužės 18 d. Tarptautinės muziejininkų dienos proga buvo surengta Atvirų fondų lankytojams diena, kurios metu atidaryta Atvirų fondų paroda. Muziejininkai išklausė lankytojų pageidavimus ir atsakinėjo į jų klausimus.

Tarptautinės muziejininkų dienos proga buvo pareikštos direktoriaus padėkos, įrašant į darbo knygele, šiems darbuotojams: dailininkui-restauratoriui Steponui Šauliui, vyr. mokslinėms bendradarbėms Irenai Bucevičiūtei ir Emilijai Šinkūnienei, valytojai Juzei Aleksandravičienei.

Gegužės 22 d. archeologas Eugenijus Jovaiša perdavė muziejui 38 Laukovydu kapinyno III–IV a. radinius (apyrankes, auskarus, ietigalius, peilius).

II ketvirtyje Kapitalistinio laikotarpio skyrius įrengė stacionarią parodą, skirtą Muziejininkų dienai, „Naujausi skyriaus eksponatai“.

Išleistas stacionarios parodos „Lietuvos kultūra ir buitį XVI–XIX“ plakatas.

Feodalizmo skyrius įrengė parodą „XVI–XIX a. pirmos pusės Lietuvos dokumentai, knygos kultūra, buitį“.

Muziejaus direktoriaus pavaduotoja Kazimiera Gabriūnaitė parašė straipsnį „Metraštininkas ir propagandistas“, kuris buvo išspausdintas dienraštyje „Kauno tiesa“.

Gegužės–gruodžio mėn. buvo eksponuojamos šios kilnojamosios parodos: „Kauno išvadavimas“, „Gegužės 1-oji“, „Nuo rinkimų iki rinkimų“, „X penkmečio kokybės rodikliai“, „LTSR X penkmetyje“, dailininko Antano Rymeikio paveikslai ateistine tematika, „LTSR žemės ūkis X penkmetyje“, „Kauno m. darbo žmonių internacionaliniai ryšiai“.

Birželio 20–21 d. vyko minėjimas, skirtas sovietų valdžios atkūrimo Lietuvoje metinėms. Dalyvavo revoliucinio judėjimo dalyvė Ch. Filimonova ir 250 pionierių iš „Trimito“ ir „Raketos“ pionierių stovyklų.

Birželio–liepos mėn. vykdyti archeologiniai kasinėjimai Lazdininkuose (Kretingos r.).

III ketvirtyje Kapitalistinio laikotarpio skyrius įrengė stacionarią parodą „Eksponatai iš muziejaus fondų. XIX amžiaus pabaiga – XX amžiaus pradžia“ ir kilnojamąją parodą „Išvaduotam Kaunui – 35“.

Feodalizmo laikotarpio skyriaus vedėja Liucija Jatužienė buvo 5 dienų komandiruotėje Lenkijos Liaudies Respublikoje.

Liepos 3 d. muziejaus direktoriumi paskirtas SSKP narys Juozapas Jurevičius (1941–2013).

Rugpjūčio 1 d. surengta Šaukiamojo amžiaus jaunuolių į sovietų armiją diena tema „Dirbame ir gyvename vardan taikos“. Kalbėjo KMI Karinės katedros Civilinės gynybos kurso viršininkas, 16-osios šaulių divizijos dim. kpt.



Muziejaus direktorius Juozapas Jurevičius
(1941–2013)

Alteris Michališokas. Dalyvavo 70 Auto-moto klubo jaunuolių.

Rugpjūčio 1 ir 2 d. vyko minėjimai, skirti Kauno m. išvadavimui nuo nacių 1944 m. rugpjūčio 1 d. Kalbėjo DTK dalyviai A. Jakūnas ir 16-osios šaulių divizijos dim. pplk. L. Garnys. Dalyvavo 220 Kauno miesto visuomenės, „Pergalės“ gamyklos kolektyvo atstovų.

Rugpjūčio 8 d. surengta specialaus aptarnavimo diena Klaipėdos, Širvintų, Klaipėdos r. žemdirbiams. Buvo perskaityta paskaita „Ateistinės minties vystymas buržuazinėje Lietuvoje“.

Rugsėjo 1 d. surengta Pirmakursio diena tema „Tarybinis jaunimas – šlovingų darbininkiškų tradicijų tęsėjas“, kurioje dalyvavo 70 Kauno 3-iosios profesinės technikos mokyklos moksleivių.

Rugsėjo 12 d. DTK dalyvis A. Jakūnas skaitė paskaitą tema „Partizaninė kova Didžiajame Tėvynės kare“. Dalyvavo 90 Kauno zonos sovietų armijos karių.

Rugsėjo 15 d. įvyko politinio švietimo ratelio užsiėmimas tema „Leninizmas – revoliucinė mūsų epochos vėliava“ (užsiėmimą vedė S. Gečas). Dalyvavo 43 Jonavos buitinio gyventojų aptarnavimo kombinato darbuotojai.

Rugsėjo 25 d. įvyko renginys, skirtas LSSR 40-mečiui, tema „Tarybinis jaunimas – revoliucinių tradicijų tęsėjas“. Jame kalbėjo revoliucinio judėjimo ir DTK dalyvis B. Rutkauskas. Dalyvavo 60 Kauno medicinos instituto studentų.

Spalio 15 d. surengta Šaukiamojo amžiaus jaunimo į sovietų armiją diena tema „Ginti Tėvynę šventa kiekvieno pareiga“. Kalbėjo 16-osios šaulių divizijos dim. pplk. L. Garnys. Dalyvavo 100 Balbieriškio profesinės mokyklos moksleivių.

Spalio 27 d. surengtas susitikimas tema „Didžiojo Spalio revoliucija ir revoliucinis judėjimas Lietuvoje“. Kalbėjo revoliucinio judėjimo dalyvis Aleksandras Šimanas. Dalyvavo 90 Kauno politechnikos instituto ir Veterinarijos akademijos studentų.

Spalio–gruodžio mėn. buvo surengta 11 teminių ekskursijų „Šlovingoji

Lietuvos komjaunimo istorija“, „1918–1919 m. proletarinė revoliucija Lietuvoje“ ir „Didžiosios Spalio revoliucijos atgarsiai Lietuvoje“. Dalyvavo 300 moksleivių ir darbininkų.

III ketvirtyje buvo montuojama naujoji Sovietinio laikotarpio ekspozicija šiomis temomis: „1940–1941 m.“ (12 standų); „1941–1945 m.“ (23 standai); „Pramonė“ (22 standai); „Žemės ūkis“ (15 standų); „Kultūra ir buitįs“ (18 standų); „Transportas“ (2 standai), „Sportas“ (1 standas), „Kova už taiką“ (1 standas); „TSKP ir LKP suvažiavimai“ (4 standai); „Jubiliejai ir Konstitucijos“ (4 standai); „Socialistinis lenktyniavimas X penkmetyje“.

Minsko Didžiojo Tėvynės karo muziejui išsiųsta 15 nuotraukų apie Baltarusijos ir Lietuvos sovietinių partizanų karinį bendradarbiavimą.

III ketvirtyje dalyvauta radijo laidoje apie LSSR 40-mečio minėjimo rengimą.

Lapkričio 5 ir 14 d. įvyko renginys „Įstatymai ir mes“, skirtas teisinių žinių propagandai, kuriame kalbėjo vaikų kambario inspektorės Dobrovolskienė ir Mikučionienė. Dalyvavo 190 Kauno vidurinių ir profesinių mokyklų moksleivių.

Lapkričio 15 d. muziejaus direktoriaus J. Jurevičiaus įsakymu Nr. 12, remiantis LSSR Kultūros ministerijos įsakymu Nr. 453 „Dėl naujų darbo apmokėjimo sąlygų įvedimo respublikinio pavaldumo kultūros švietimo įstaigose“, buvo patvirtintas muziejaus etatų sąrašas ir atlyginimų dydžiai: direktoriui – 200 rub., pavaduotojai Kazimerai Gabriūnaitei – 180 rub., Pirmykštės bendruomenės skyriaus vedėjai Kristinai Rickevičiūtei – 165 rub., Feodalinio laikotarpio skyriaus vedėjai Liucijai Jatužienei – 165 rub., Kapitalistinio laikotarpio skyriaus vedėjui Arvydui Pociūnui – 160 rub., Tarybinio laikotarpio skyriaus vedėjui Aleksandrui Kemovui – 170 rub., šio skyriaus Liaudies ūkio istorijos sektoriaus vedėjui S. Gečui, Mokslo, buities ir kultūros sektoriaus vedėjai Izabelei Marjankovai – 160 rub., Metodinio paminklų apsaugos skyriaus vedėjui – 165 rub., Masinio skyriaus vedėjai Vidai Norkienei – 165 rub., visų skyrių vyresniems moksliniams bendradarbiams – 130–135 rub., jaunesniems moksliniams bendradarbiams – 110 rub., restauratoriams pagal kategorijas, ekskursijų vadovams pagal kategorijas iš specialių lėšų (surinktų už bilietus), muziejaus salių prižiūrėtojoms – 75 rub., filialų Birštono muziejaus, „Perkūno“ namų vedėjams – po 160 rub.

Lapkričio 16 d. įvyko revoliucinio judėjimo ir DTK dalyvės L. Solominienės 70-ųjų gimimo metinių minėjimas. Dalyvavo 150 Kauno m. Vykdomojo, Partijos ir Komjaunimo komitetų atstovų, revoliucinio judėjimo dalyvių, gamyklų darbininkų ir mokyklų atstovų.



Kauno valstybiniame istorijos muziejuje vykusio Kauno zonos visuomeninių muziejų vadovų seminaro organizatoriai. *Pirmas iš kairės* vyr. mokslinis bendradarbis Izidorius Blieka. 1979 m. lapkričio 25 d.



Seminaro dalyviai. Pirmoje eilėje iš kairės sėdi muziejaus direktorius Juozapas Jurevičius, mokslinė bendradarbė Nijolė Jocienė. *Antroje eilėje pirma iš dešinės* – direktoriaus pavaduotoja Kazimiera Gabriūnaitė

Lapkričio 21 d. revoliucinio judėjimo dalyvė Ch. Filimonova skaitė paskaitą tema „Kova už Tarybų valdžią Lietuvoje“. Dalyvavo 49 Kauno profesinės technikos mokyklos moksleiviai.

Lapkričio 25 d. muziejuje vyko Kauno zonos visuomeninių muziejų vadovų seminaras.

Gruodžio 1 d. vyko viktorina „Tarybų Lietuvai 40“. Dalyvavo 80 Kauno 3-ios profesinės technikos mokyklos moksleivių.

Gruodžio 12 d. įvyko renginys tema „Tarybų valdžios atkūrimas Lietuvoje“. Kalbėjo Tarybinio skyriaus vedėjas, 1941 m. sovietų okupacijos Lietuvoje dalyvis ir DTK dalyvis Aleksandras Kemovas. Dalyvavo 60 Kauno 3-iosios profesinės mokyklos moksleivių.

Gruodžio 15 d. įvyko renginys tema „Proletarinė revoliucija Lietuvoje“. Kalbėjo B. Rutkauskas. Dalyvavo 75 Kūno kultūros instituto ir KMI studentai.

Gruodžio 17 d. įvyko politinio švietimo ratelio užsiėmimas tema „TSKP CK lapkričio plenumo nutarimai liaudies ūkiui“ (užsiėmimą vedė S. Gečas). Dalyvavo 54 Kauno r. „Pirmūno“ kolūkio kolūkiečiai.

Gruodžio 13–27 d. vyko seminarai aukštųjų mokyklų studentams tema „Proletarinė revoliucija Lietuvoje 1918–1919 m.“

1979 m. buvo surengtos 8 pionierių sueigos, skirtos Pergalės dienai, Komjaunimo įkūrimo dienai, Spalio revoliucijai („Mes dėkingi Spaliui ir V. Leninui“, „Didysis Leninas gyvena su mumis“). Jose kalbėjo Ch. Filimonova, Lenino ordininkas P. Boculo, ats. mjr. V. Balkevičius, gamybos pirmūnas A. Martinionis, DTK dalyvis B. Rutkauskas.

Tarybinio laikotarpio skyriaus darbuotojai parašė 3026 etiketes naujai Sovietinio laikotarpio ekspozicijai (lietuvių ir rusų kalbomis).

Muziejuje lankėsi 39 sovietinės armijos karių grupės, joms buvo surengtos teminės ekskursijos „Spalio socialistinės revoliucijos įtaka revoliuciniam Lietuvos darbo žmonių judėjimui“, „Kova už Tarybų valdžią Lietuvoje 1918–1918 m.“, „LKP vadovaujantis vaidmuo liaudies kovoje už Tarybų valdžios atkūrimą 1919–1940 m.“

Muziejuje nuolat vykdavo sovietinės armijos karių priesaikos ceremonijos.

Sovietinės armijos kariniuose daliniuose buvo eksponuojamos šios kilnojamosios parodos: „Lenininių idėjų triumfas Lietuvoje“, „Lietuva X penkmeteje“, „Internacionalinės darbo žmonių tradicijos Kaune“.

Muziejų aplankė 309 700 lankytojų, buvo surengta 6031 ekskursija, perskaitytos 92 paskaitos: 67 – muziejuje, 87 – kitose vietose, parengtos pa-

rodos: 21 – muziejuje, 112 – kitose vietose, 39 – kaimo vietovėse, jas aplankė 14 500 žmonių.

Muziejuje buvo 140 943 pagrindinio fondo eksponatai, eksponuojami 15 028 eksponatai. Muziejaus fondus papildė 4355 eksponatai, iš jų sovietinio laikotarpio – 1308 vnt.

Įsigytas vertingiausias eksponatas – rankraštinė knyga lotynų ir lenkų kalbomis „Lietuvos bernardinų metraštis. 1668–1747 m.“ Metraštyje surašytos karalių, didikų fundacijos, popiežių bulės, išrašai iš senovinių kronikų, Vilniaus bernardinų vienuolyno rekonstrukcijos planai, duomenys apie Šv. Onos bažnyčią.

Muziejuje dirbo 83 darbuotojai: 37 moksliniai bendradarbiai, iš jų 23 – su aukštuoju išsilavinimu.

Muziejui iš biudžeto buvo skirta 206 200 rublių.

Įrengtos 5 parodos. Surengtos 2 laidos radijuje ir televizijoje.

Į stažuotę Lenkijoje (į Bialystoko muziejų) buvo išvykę 3 muziejaus darbuotojai.

Per metus gauta 50 kėdžių, 4 stalai, 4 spintos ir gyvenamasis vagonas ant ratų archeologinėms ekspedicijoms.

Muziejuje veikė pirminė „Žinijos“ draugijos organizacija.

Buvo leidžiamas sienlaikraštis „Muziejininkas“.

Partinės organizacijos sekretorė buvo R. Dovidavičienė, o lapkričio 15 d. sekretore buvo išrinkta L. Murnikaitė. Buvo 11 narių, iš jų 8 – muziejaus darbuotojai. Taip pat šiai organizacijai priklausė LSSR paminklų apsaugos ir kraštotyros draugijos Kauno skyriaus pirmininkė, viena revoliucinio judėjimo ir DTK dalyvė ir vienas buvęs darbuotojas. Tarp jų 5 buvo su aukštuoju išsilavinimu, 1 su specialiu viduriniu, 2 su viduriniu, 3 su nebaigtu viduriniu. SSKP narių nebuvo Fondų ir Tarybinės visuomenės skyriuose.

Komjaunimo organizacijos sekretorė buvo L. Murnikaitė. Lapkričio 15 d. sekretore buvo išrinkta ekskursijų vadovė Danutė Vainorytė. Organizacijoje buvo 9 komjaunuolės.

Profsajungos vietos komiteto pirmininkė buvo K. Rickevičiūtė. Buvo 84 profsajungos nariai.

MUZIEJAUS FILIALAI:

Buvęs Kauno sunkiųjų darbų kalėjimas

III ketvirtyje kalėjimo patalpos panaudotos kaip dalies muziejaus eksponatų saugyklos.

Komjaunimo namas (Kaunas, Sąjungos aikštė), kuriame vyko 1-asis Lietuvos komjaunimo suvažiavimas.



Lietuvos bernardinų metraštis

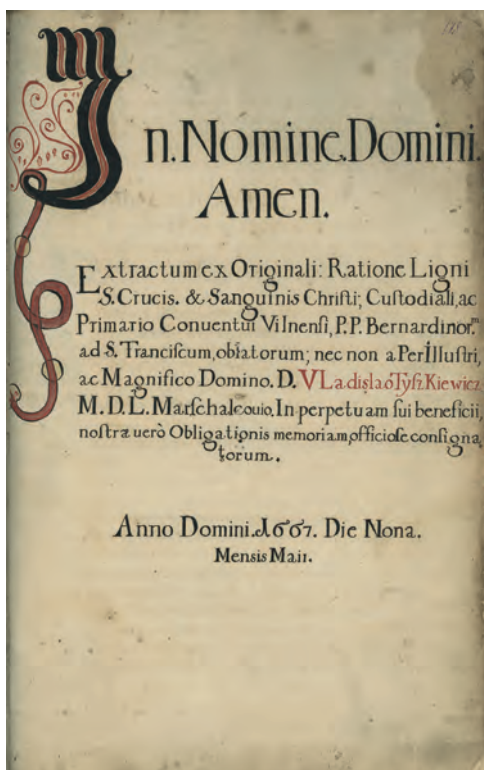
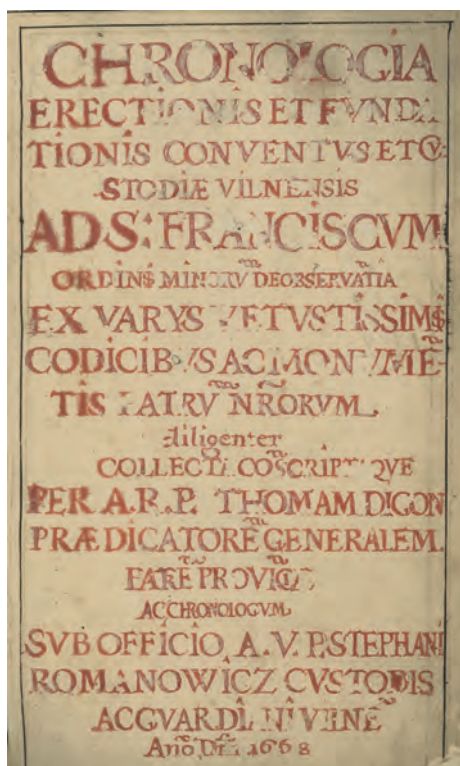

Metraščio tituliniai lapai

9

80 января 4

НАЧАЛЬНИКУ 3-ОГО ОТДЕЛА
В/ЧАСТИ № 04501
ПОЛКОВНИКУ С Е Л Д И Н У

Каунасский Гос.Исторический музей сообщает, что наши экспонаты:

7.62 мм пулемёт Дегтярёва "ДП"

7.62 мм пулемёт "Максим"

7.62 мм винтовка обр. 1891г.

сданы 21 апреля 1975г. в в/ч. 20788 г.Каунаса по наряду выданному
в/ч 04501 № 13/ЗС/168 от 21.03.75г.

Так как в/ч 20788 расформирована, с вопросами о судьбе наших
экспонатов мы обращаемся к Вам.

Убедительно просим, если есть возможность, вернуть наши экспе-
наты.Если они уничтожены, просим заменить хотя бы похожими.

Директор И.ПРЯВИЧЮС

Raštas SSRS karinio dalinio vadovybei dėl muziejaus paskolintų ginklų grąžinimo
(rusų k.). 1980 m. sausio 4 d.

Kovo 27 d. muziejaus Metodinė komisija svarstė Komjaunimo namo ekspozicijos koncepciją.

Kauno pilis

III–IV ketvirtyje paruošta Kauno pilies restauracijos sąmata.

Birštono filialas

Sukaupta istorinė medžiaga apie Birštono miesto įstaigų, įmonių ir organizacijų pasiekimus XI penkmetyje.

1979 m. surengtos parodos: Respublikos dailininkų darbų paroda, skirta LSSR išvadavimo iš fašistinės okupacijos 35-mečiui; Lietuvos akvarelininkų paroda, skirta Tarptautiniams vaikų metams; Veronikos Šleivyčės akvarelės darbų; Kauno meno gaminių įmonių meistrų.

Parašytas straipsnis apie Birštono kurortą dvisavaitiniam kalendoriui, skirtas Lietuvos SSR 40-mečiui.

Išleisti muziejaus ir jame rengtų parodų plakatai.

Išspausdintas straipsnis apie Birštono muziejų laikraštyje „Vakarinės naujienos“ (Nr. 177).

Parengtos laidos apie muziejų, kurios buvo transliuojamos per vietinį ir respublikinį radiją.

Suteikta metodinė pagalba revoliucionierės, pogrindininkės M. Vasičiauskaitės muziejui, įrengtam jos vardo kolūkyje, Išlaužo ir „Dainavos“ kolūkių visuomeniniams muziejams.

Per metus muziejų aplankė 14 113 žmonių. Surengta 301 ekskursija, kurioje dalyvavo 8793 lankytojai. Iš jų 6 vaikų ekskursijos (242 lankytojai).

Atliktas einamasis muziejaus patalpų remontas.

Birštono skyriaus vedėjas buvo Juozas Šleikus.

1980 METAI

Sausio 20 d. Masinio skyriaus vedėja R. Dovydavičienė skaitė paskaitą „LTSR X penkmetyje“. Dalyvavo 120 Kauno buitinio aptarnavimo kombinato darbininkų.

Vasario 28 d. įvyko iškilmingas komjaunimo bilietų įteikimas Kauno J. Jablonskio ir J. Aleksonio vidurinių mokyklų moksleiviams. Kalbėjo revoliucinio judėjimo ir DTK dalyvis B. Rutkauskas ir Kauno komjaunimo komiteto atstovas. Dalyvavo 80 moksleivių.

Kovo 17 d. įvyko konferencija „Lenino idėjos gyvuos amžiams“, skirta V. Lenino 110-osioms gimimo metinėms. Kalbėjo revoliucinio judėjimo ir DTK dalyvis B. Rutkauskas. Dalyvavo 120 Kauno 18-osios vidurinės mokyklos moksleivių.

Kovo 28 d. įvyko konferencija tema „V. Mickevičius-Kapsukas – pirmosios Lietuvos tarybinės vyriausybės vadovas“. Kalbėjo Partijos istorijos instituto direktoriaus pavaduotojas R. Maliukevičius, Vilniaus Darbo raudonosios vėliavos ir Tautų draugystės ordinų V. Kapsuko universiteto doc. A. Mickevičius. Dalyvavo 120 Kauno aukštųjų mokyklų studentų.

I ketvirtyje skaityta paskaita „Monetos, kursavusios Lietuvos teritorijoje“.

Balandžio 9, 16, 30 d. surengtos istorijos pamokos Kauno vidurinių mokyklų moksleiviams ekspozicijoje šiomis temomis: „Kova už lenininių idėjų įgyvendinimą Lietuvoje“, „Leninas – Tarybų valstybės įkūrėjas ir vadovas“, „Revoliucinis judėjimas Lietuvoje 1919–1940 m.“



Revoliucinio judėjimo dalyvis
Eliezeris Zilberis. Apie 1965 m.



E. Zilberio vizitinė kortelė.
XX a. 8-asis dešimtmetis

Balandžio 14 d. įvyko konferencija tema „V. Leninas ir lenininių idėjų įgyvendinimas šiuolaikiniame etape“. Kalbėjo Partijos istorijos instituto direktorius Romas Šarmaitis, Lietuvos žemės ūkio akademijos doc. Aleksandra Gulbinskienė, Lenino ordininkas V. Baltrušaitis. Dalyvavo 110 Kauno r. propagandininkų.

Balandžio 17 d. įvyko renginys, skirtas Šakių rajono ūkių propagandininkams tema „Leninas ir Lietuva“. Kalbėjo rev. judėjimo dalyvis, Žemės ūkio projektavimo instituto archyvo vedėjas E. Zilberis. Dalyvavo 52 propagandininkai.

Balandžio 22–gegužės 8 d. vyko renginiai, skirti pergalės DTK 35-mečiui.

Balandžio 22 d. surengta popietė miesto mokyklų moksleiviams tema „Šlovingas Tarybinės armijos kovų kelias“. Kal-

bėjo 16-osios šaulių divizijos dim. j. ltn. Mečislovas Filipavičius ir revoliucinio judėjimo ir DTK dalyvė L. Solominienė. Dalyvavo 100 moksleivių.

Balandžio 26 d. vyko Valgyklų tresto darbuotojų vakaronė tema „Dydvyriškas Pergalės kelias“. Kalbėjo 16-osios šaulių divizijos veteranai dim. pplk. L. Garnys ir dim. pplk. Česlovas Stakionis. Dalyvavo 54 žmonės.

Balandžio 27 d. vyko „mitingas prieš fašizmą“ Kačerginės gyvenvietėje tema „Tai neturi pasikartoti“. Kalbėjo L. Solominienė ir B. Rutkauskas.

Gegužės 4 d., minint pergalės 35-ąsias metines, surengtas susitikimas su L. Garniu ir S. Lunia.

Gegužės 5 d. surengta iškilminga pionierių sueiga „Niekas neužmiršta ir niekas neužmirštas“. Kalbėjo Ch. Filimonova. Dalyvavo 70 Kauno prigrindinčiųjų mokyklos-internato pionierių.

Gegužės 7 d. įvyko iškilminga pionierių sueiga „Tarybinės armijos žygdarbiams – amžina atmintis“. Kalbėjo P. Trofimovas. Dalyvavo 20-osios vidurinės mokyklos 50 pionierių.

Gegužės 8 d. surengtas iškilmingas pergalės 35-mečio minėjimas. Kalbėjo M. Filipavičius, L. Solominienė, A. Jakūnas. Dalyvavo 65 Kauno 20-osios vidurinės mokyklos moksleiviai, karinių dalinių kariai ir Didžiojo Tėvynės karo veteranai.

Gegužės 5–17 d. vyko renginiai, skirti Tarptautinei muziejų dienai, „Muziejus ir visuomenė“.

Gegužės 5 d. surengtas Kauno zonos Tekstilės sekcijos liaudies meistrų susitikimas su muziejaus fondų darbuotojais. Svečiai aplankė parodą „Lenino nurodytu keliu“, susipažino su muziejaus fonduose saugomais tekstilės eksponatais. Renginį vedė LSSR liaudies meno draugijos Kauno skyriaus atsakingoji sekretorė Teresė Blužienė, muziejaus direktoriaus pavaduotoja K. Gabriūnaitė ir vyr. mokslinė bendradarbė T. Mosteikytė. Dalyvavo 80 liaudies meistrų.

Gegužės 6 d. surengta Kauno vaikų turistinės bazės jaunųjų istorikų sekcijos valandėlė „Muziejaus archeologų ekspedicinės medžiagos tyrimas ir eksponavimas“. Valandėlę vedė Archeologijos skyriaus vedėja Kristina Rickevičiūtė. Dalyvavo 30 moksleivių.

Gegužės 7 d. įvyko Kauno zonos Metalų, Gintaro ir Tapybos sekcijų liaudies meistrų susitikimas su muziejaus darbuotojais. Buvo surengta ekskursija po ruošiamą Tarybinės visuomenės istorijos kultūros ir buities ekspoziciją,

ginklų fondus. Ekskursiją vedė direktoriaus pavaduotoja K. Gabriūnaitė ir vyr. mokslinė bendradarbė N. Jocienė. Dalyvavo 90 žmonių.

Kauno zonos Medžio, Gintaro ir Keramikos sekcijų liaudies meistrai susitiko su muziejaus fondų darbuotojais, aplankė etnografijos rinkinių fondus. Renginį vedė LSSR liaudies meno draugijos Kauno skyriaus atsakingoji sekretorė T. Blužienė.

Gegužės 8 d., minint pergalės 35-ąsias metines, įvyko revoliucinio judėjimo dalyvių ir DTK veteranų susitikimas rengiamoje Didžiojo Tėvynės karo ekspozicijoje. Apie rengiamą ekspoziciją pasakojo Tarybinės visuomenės istorijos skyriaus vedėjas A. Kemovas.

Gegužės 12 d. paminėtos revoliucinio judėjimo dalyvio Antano Petrausko (1905–1946) 75-osios gimimo metinės. Buvo įrengta jam skirta paroda. Kalbėjo revoliucinio judėjimo dalyviai Chaimas Aizenas, Aleksandras Šimanas, Solomonas Kancedikas, P. Petrauskienė, K. Šeremekas. Dalyvavo A. Petrausko medvilnės kombinato darbuotojai.

Gegužės 12–18 d. muziejuje ir jo filialuose vyko „Atvirų durų“ savaitė.

Gegužės 13 d. muziejuje lankėsi Kauno m. įmonių „Litekso“, Adelės Šiaučiūnaitės trikotažo fabriko, Prano Ziberto šilko kombinato darbuotojai. Renginį vedė Tarybinės visuomenės istorijos skyriaus Liaudies ūkio sektoriaus vedėjas Steponas Gečas.

Gegužės 16 d. buvo atidaryta paroda iš muziejaus fondų „LTSR medaliai ir ženklai“, skirta Tarptautinei muziejų dienai, ir įvyko iškilmingas minėjimas, kurio metu buvo pagerbti muziejaus darbo veteranai.

Gegužės 17 d. buvo išspausdinti straipsniai muziejaus darbo temomis „Skirta Tarptautinei muziejų dienai“ („Kauno tiesoje“) ir „Svečiavosi neringiškiai“ („Komunizmo vėliavoje“).

Gegužės 18 d. dienraštyje „Kauno tiesa“ buvo išspausdintas straipsnis „Muziejus ir žmogaus idėjinis auklėjimas“.

Vytauto kultūros ir poilsio parke Masinio skyriaus vedėja Vida Norkienė skaitė paskaitą „Muziejaus idėjinė-auklėjamoji funkcija“.

Birželio 26 d. įvyko revoliucinio judėjimo dalyvio, LKP CK sekretoriaus Juozo Garelio (1905–1940) 80-mečio minėjimas. Kalbėjo LSSR archyvų valdybos viršininkas Feliksas Bieliauskas, Vilniaus valstybinio universiteto vyr. dėstytojas Leonas Kapočius.

II ketvirtyje surengta paroda „Lietuvos TSR medaliai ir ženklai“.

Liepos 8–18 d. vyko muziejaus organizuoti renginiai, skirti LSSR 40-mečiui.

Liepos 8 d. A. Petrausko medvilnės kombinate įvyko renginys tema „Tarybų valdžios atkūrimas Lietuvoje ir svarbiausi Liaudies Seimo nutarimai“. Kalbėjo 1940–1941 m. Lietuvos seimo ir LKP V suvažiavimo delegatai A. Šimanas, M. Filipavičius. Dalyvavo 100 darbininkų.

Liepos 17 d. specialiojoje ATĮ (Autotransporto įmonė) įvyko renginys tema „Šlovingas Tarybų Lietuvos jubiliejus“. Kalbėjo 1940–1941 m. Lietuvos seimo ir LKP V suvažiavimo delegatai M. Filipavičius ir B. Rutkauskas. Dalyvavo 150 darbininkų.

Liepos 18 d. „Elektros“ gamykloje įvyko renginys tema „Istoriniai 1940–1941 m.“ (kalbėjo J. Piligrimas, dalyvavo 72 darbininkai), Auto-moto mokykloje – „Šlovinga Tarybų Lietuvos sukaktis“ (kalbėjo M. Filipavičius, dalyvavo 150 darbuotojų).

Liepos 18 d. buvo iškilmingai atidaryta naujoji tarybinio laikotarpio ekspozicija, skirta LSSR 40-mečiui. Dalyvavo Kultūros ministerijos Muziejų ir paminklų apsaugos valdybos viršininko pavaduotojas Stasys Čipkus, Kauno miesto Partijos komiteto ir miesto visuomenės atstovai. Metų pabaigoje Kultūros ministerijai pateiktoje pažymoje apie šią ekspoziciją buvo rašoma: „Tarybinio laikotarpio istorijos ekspozicija, nepaisant jos korektyvų, ji atrodo mažai patraukli. Tai nulemia plokštinės medžiagos gausumas (fotonuotraukos, dokumentai), todėl būtina iki minimumo mažinti fotonuotraukų skaičių, daugiau vietos skirti istoriškai pagrįstų daiktinių eksponatų kaupimui.“

Liepos mėn. naujojoje Tarybinės istorijos ekspozicijoje organizuota „vieninga politinė diena“. Jos metu Kauno LKP sekretorius Vladislovas Mikučiauskas ir Juozas Jaruševičius buvo supažindinti su ekspozicija.

Rugpjūčio mėn. „Kultūros baruose“ buvo išspausdintas straipsnis „Ką slepia „Chronologia erectionis“ (Kilnumo chronologija) apie muziejaus fonduose esantį unikalų rankraštį – „Lietuvos bernardinų metraščių“ (žr. 1979 m. kroniką).

Rugsėjo 29 d. surengta Jaunojo komunisto diena tema „Visuomeninė meno funkcija“, kurioje dalyvavo 84 Vilkaviškio kultūros darbuotojai. Kalbėjo Vaidilutė Volskytė, Steponavičius, Vladas Švedas, Vytautas Martinkus, A. Andrijaitis.



Nacistinės Vokietijos okupacijos 1941–1944 m. laikotarpiui skirtas stendas. 1980 m.

I–III ketvirtyje buvo rengiama nauja Tarybinės visuomenės istorijos ekspozicija, kurios plotas buvo 650 kv. metrų, bendras ekspozicijos ilgis – 332,1 m: Didžiojo Tėvynės karo laikotarpio – 81,2 m, išsivysčiusio socializmo – 136 m. Numatyta eksponuoti 3727 eksponatus.

III ketvirtyje buvo pateikti Tarybinės visuomenės ekspozicijos eksponatų anotacijų, tekstų ir pagalbinių eksponatų su duomenimis sąrašai GORLITUI (Главное управление по охране государственных тайн печати – Vyriausioji literatūros ir leidybos reikalų valdyba; SSRS kultūros, literatūros, žiniasklaidos visų rūšių išankstinės ir represinės cenzūros institucija) šiomis temomis: „1940–1941. Socializmo pergalė“, „Respublikos jubiliejai“, „Visaliaudinės šventės“, „TSKP ir LKP suvažiavimai“, „Konstitucija“ (16 stendų); „Tarybų

Lietuva Didžiajame Tėvynės kare“ (23 stendams); „Pramonės atstatymo pradžia“, „Pramonė 1946–1959 m.“ (22 stendams); „Žemės ūkis 1945–1958“; „Žemės ūkis 1959–1980 m.“ (18 stendų); „Kultūra ir buitįs 1946–1958 m.“; „Kultūra ir buitįs 1959–1980 m.“ (18 stendų); „Transportas“, „Sportas LTSR“, „Kova už taiką“.

Spalio 8, 19, 25, 27 d. surengtos Komjaunuolio dienos, skirtos komjaunimo 60-mečiui. Kalbėjo revoliucinio judėjimo ir DTK dalyvė L. Solomnienė, Ch. Filimonova, A. Jakūnas, P. Trofimovas, Medišauskas, Vladas Žirgulis, V. Balkevičius. Dalyvavo 150 Dirbtinio pluošto gamyklos komjaunuolių.

Spalio–gruodžio mėn. 5 stendų kilnojamoji paroda „LKP 60“ buvo eksponuojama J. Janonio popieriaus fabrike, Profsajungos rūmuose, Kauno keiaus liejykloje „Centrolitas“, Medvilnės verpimo kombinate, 10-ojoje ir 38-ojoje vidurinėse mokyklose, Birštono kultūros namuose.

Lapkričio 22 d. surengtas susitikimas su Auto-moto mokyklos šaukiamojamo amžiaus į SSRS armiją jaunuoliais. Kalbėjo sovietinės armijos kpt. S. Tatarovas tema „Jaunuolis Tarybinės armijos karys“. Dalyvavo 90 žmonių.

Lapkričio mėn. buvo suorganizuotas teorinis seminaras Kauno r. kultūros darbuotojams. Jo metu muziejaus darbuotojai skaitė paskaitas šiomis temomis: „Muziejus ir dirbančiųjų ateistinis auklėjimas“ ir „Tarybų Lietuvos kultūros pasiekimai per 40-metį“.

IV ketvirtyje įrengta paroda „Rapolui Čarnui – 80“.

Muziejų aplankė 385 564 lankytojai. Surengtos 4597 ekskursijos: studentams ir moksleiviams – 2124, darbininkams ir tarnautojams – 957, kaimo gyventojams – 750.

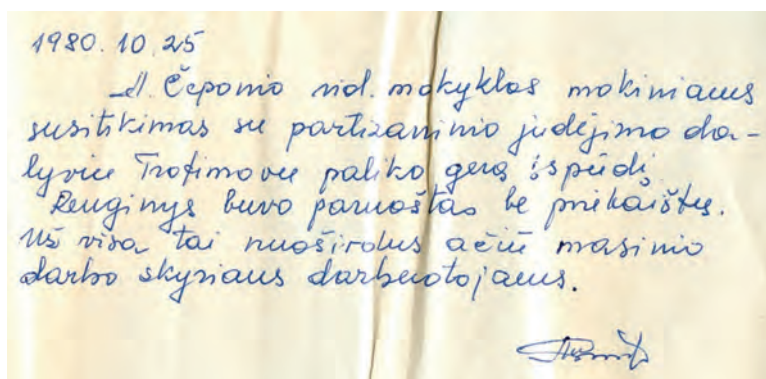

1980. 10. 25
-d. Čeponio vid. mokyklos mokiniams
susitikimas su partizaninio judėjimo da-
lyviu Trofimovu paliko gerą įspūdį.
Reuĝinyje buvo paruoštas be pirkarštes.
Nė viena tai nuoširdus aėiu masinio
darbo skyniaus darbuotojams.

Įrašas Kauno valstybinio istorijos muziejaus atsiliepimų knygoje apie Kauno A. Čeponio vidurinės mokyklos moksleivių ekskursiją muziejuje. 1980 m. spalio 25 d.



Kauno valstybinio istorijos muziejaus atvirukų komplekto viršelis. 1980 m.



Kauno valstybinio istorijos muziejaus rūmai su muziejaus pavadinimu lietuvių ir rusų kalbomis virš centrinio įėjimo. 1980 m.



Revoliucinio judėjimo dalyviui, LKP organizatoriui ir vadovui Karoliui Poželai (1896–1926) skirtos ekspozicijos fragmentas. 1980 m.



Lietuvių etnografijai skirtos ekspozicijos fragmentas. 1980 m.

LIETUVOS TSR VALSTYBINIO PROFESINIO TECHNINIO MOKYMO KOMITETAS 22 TECHNIKOS MOKYKLA	ГОСУДАРСТВЕННЫЙ КОМИТЕТ ПО ПРОФЕССИОНАЛЬНО-ТЕХНИЧЕСКОМУ ОБРАЗОВАНИЮ ЛИТОВСКОЙ ССР ТЕХНИЧЕСКОЕ УЧИЛИЩЕ № 22
Kaunas, Vilniaus g-vė Nr. 13 Telef. Direktorius 2-15-26, Raštinė 2-26-53. Pavaduotojų 2-12-51, 2-13-62, 2-94-04	Kaunas, ul. Vilyniaus 13, tel. direktora 2-15-26, kancl. 2-26-53, заместителей 2-12-51, 2-13-62, 2-94-04
1980, 07, 10, Nr. 224	Kauno m. Istorijos muziejaus DIREKTORIUI
П А Ž Y М А	
Pažymime, kad kilnojama į parodą, skirtą LTSR 40-čiui, aplankė 150 (vienas šimtas penkiasdešimt) moksleivių.	
 DIREKTORIUS	
<small>Kaunas, V. Kapusko-Mickevičiaus sp. 3291-74. 5096.</small>	

Kauno 22-osios profesinės technikos mokyklos pažyma apie aplankyta kilnojamą parodą.
1980 m. liepos 10 d.

Lietuvos TSR KAUNO RAJONO GARLIAVOS APYLINKĖS Pajiesio kolūkis Telef.: 2-71-99, 982-391 Atsiskait. s-ta 40404 Kauno Valst. banke	Колхоз „Паесис“ КАУНАССКОГО Р-НА Литовской ССР Телеф.: 2-71-99, 982-391 Счет 40404 в Каунасском банке
Nr. 730	Pajiesys, 1978 m. gruodžio mėn. 15 d.
Parodą "Internacionalinės darbe žmonių tradicijos Kaune mieste", organizuotą Kaune valstybinio istorijos muziejaus darbuotojų Pajiesio kolūkyje 1980m. gruodžio 12d., aplankė 205 žmonės.	
Partinės organizacijos sekretorius J. Urbonavičius	

Kauno rajono Garliavos apylinkės Pajiesio kolūkio partinės organizacijos sekretoriaus
J. Urbonavičiaus raštas apie aplankyta Kauno valstybinio istorijos muziejaus parodą.
1980 m. gruodžio 15 d.

Restauruoti ir konservuoti 733 eksponatai. Muziejuje dirbo 4 restauratoriai-konservatoriai.

Muziejaus dailininkas S. Šaulys parengė 9 plakatus, iš jų 2 plakatai buvo paruošti spaudai: ginklų parodos ir reklaminis Birštono muziejaus.

Dalyvauta 27 radijo ir televizijos laidose.

Publikuoti 27 straipsniai respublikinėje ir miesto spaudoje.

Parengtas ir išleistas muziejaus atvirukų komplektas.

Sudaryta 151 sutartis dėl muziejaus lankymo su Kauno įmonėmis, mokslo įstaigomis ir organizacijomis, Kauno zonos kolūkiais ir tarybiniais ūkiais.

Sudarytas bažnytinio meno 220 eksponatų sąrašas.

Per metus buvo pasirašytos 32 bendradarbiavimo sutartys su Kauno, Šakių, Kėdainių, Jonavos, Prienų rajonų ūkiais, juose buvo eksponuojamos šios kilnojamosios parodos: „Internacionalinės darbo žmonių tradicijos“, „Tarybų Lietuvai – 40“, „V. I. Lenino vardas, jo darbai – gyvi amžinai“, „Pergalei – 35“, ateistinė dailininko Antano Rymeikio darbų paroda „Nepulkim ant kelių“. Parodas aplankė 3243 žmonės.

1980 m. Kapitalistinio laikotarpio skyrius parengė stacionarią parodą „Lenino vardas, jo darbai ir mokslas amžinai gyvi“, ginklų parodą iš muziejaus fondų ir kilnojamą parodą, skirtą Vinco Kapsuko 100-osios gimimo metinėms.

Kapitalistinio laikotarpio salėje buvo įrengta virtina su XIX a. pab.–XX a. pr. Rusijos imperijos monetų lobiu.

Kapitalistinio laikotarpio skyriaus darbuotojai buvo išvykę į ekspedicijas Ukmergės ir Utenos rajonuose.

Archeologijos skyrius vykdė archeologinius kasinėjimus Lazdininkų senkapyje (Kretingos r.).

Parašyti straipsniai apie Lazdininkų senkapį ir jo tyrinėjimus į leidinius „Археологические открытия“ (Archeologiniai atradimai) ir „Archeologiniai kasinėjimai Lietuvoje 1978–1979 m.“, taip pat į laikraštį „Kauno diena“.

Kultūros paminklų apsaugos metodinis skyrius surašinėjo respublikinės reikšmės archeologijos, istorijos ir dailės paminklus, pildė jiems korteles, tikrino jų būklę, teikė metodinę pagalbą visuomeniniams kraštotyros muziejams.



Kapitalistinio laikotarpio skyriaus vedėjas Arvydas Pociūnas, ginklų parodos autorius. 1980 m.

Muziejuje buvo 70 vietų salė, skirta masiniams renginiams.

I–III ketvirtyje užbaigta dalinė rekonstrukcija (iš Kapitalistinio laikotarpio ekspozicijos iškirstos durys į vestibulį). Atliktas dalinis remontas.

Pirminei partinei organizacijai vadovavo L. Murnikaitė. Buvo 8 SSKP nariai (2 iš jų – revoliucinio judėjimo dalyviai).

16 narių komjaunimo organizacijai vadovavo D. Vainorytė.

Muziejaus kraštotyros draugijos pirmininkas buvo skyriaus vedėjas A. Pociūnas.

MUZIEJAUS FILIALAI:

Buvęs Kauno sunkiųjų darbų kalėjimas

Įrengta paroda „Kova už Tarybų valdžią“, skirta LTSR 40-mečiui.

Kauno pilis

II–III ketvirtyje atliktas dalinis pilies remontas.

IV ketvirtyje uždaryta Kauno pilies ekspozicija žiemos sezonui.

„Perkūno“ namai

Veikė anksčiau įrengtos ekspozicijos.

Birštono muziejus

I–II ketvirtyje kraštotyros leidiniui parengtas straipsnis apie Birštono gydyklas.

Gegužės 15 d. Tarptautinės muziejų dienos proga muziejuje lankėsi Prienų r. žemdirbiai. Renginį vedė muziejaus vedėjas Juozas Šleikus.

Gegužės 16 d. Tarptautinės muziejų dienos proga vyko popietė su Neringos miesto kultūros-švietimo darbuotojais. Renginį vedė muziejaus vedėjas J. Šleikus.

Muziejuje per metus buvo surengtos šios parodos: „Lietuva šiandien“, skirta LSSR 40-mečiui; paroda, skirta V. Lenino 110-osioms gimimo metinėms; liaudies meistrės Nijolės Daukšienės akvarelės darbų paroda, penkios respublikos dailininkų tapybos, akvarelės, grafikos darbų parodos; „Jiesios“ keramikos dirbinių gamyklos paroda.

Dvi parodos, skirtos LSSR 40-mečiui, buvo surengtos Birštono miesto Kultūros rūmuose.

Apie muziejų ir jo veiklą buvo išspausdinti 4 straipsniai Prienų rajono laikraštyje „Naujas gyvenimas“.

VYTAUTO DIDŽIOJO KARO MUZIEJAUS 2013 METŲ KRONIKA

Regina Rajeckienė

SAUSIS

Sausio 1–lapkričio 20 d.

Lietuvos Didžiosios Kunigaikštystės karybos istorijos ir archeologijos skyriaus vyresniosios muziejininkės Virginijos Gureckienės parengta kilnojamoji paroda „LDK didysis etmonas Jonušas Radvila“ eksponuota Lietuvos kariuomenės (toliau – LK) Didžiojo Lietuvos etmono Jonušo Radvilos mokomajame pulke, LDK Algirdo mechanizuotajame pėstininkų batalione ir Viešojo saugumo tarnybos prie Vidaus reikalų ministerijos (toliau – VRM) Kauno skyriuje.

Sausio 1–liepos 1 d. Karybos istorijos (1795–1940) skyriaus vyriausiųjų muziejininkų Mariaus Pečiulio ir Edvino Vaidoto parengta kilnojamoji paroda „Pirmasis pasaulinis karas ir Lietuva“ eksponuota Kauno IX forto muziejuje.

Sausio 11–vasario 11 d. pristatyta Karybos istorijos (1795–1940) skyriaus vyriausiųjų muziejininkų Edvino Vaidoto ir dr. Andriejaus Stolarovo parengta kilnojamoji nuotraukų ir dokumentų kopijų paroda „Klaipėdos krašto sukilimui – 90“. Pažintinio-mokomojo pobūdžio paroda eksponuota



Klaipėdos krašto savanorių kariuomenės kariai kovinėje parengtyje. 1923 m.



Klaipėdos krašto savanorių kariuomenės vadovybė. 1923 m. sausis. *Pirmoje eilėje iš kairės:* 1-ojo savanorių pulko vadas Mikas Bajoras (kpt. Mykolas Kalmantavičius), kariuomenės vado pavaduotojas Friskas (kpt. Pranas Klimaitis), kariuomenės vadas Hansas Budrys (karo valdininkas Jonas Polovinskas), štabo viršininkas Oksas (kpt. Juozas Tomkus). *Antroje eilėje iš kairės:* štabo viršininko padėjėjas Juozapaitis (kpt. Juozas Šarauskas), rikiuotės adjutantas Andreikis (kpt. Andrius Pridotkas), ypatingasis adjutantas Martynas Lacytis

Kauno Šančių, Antano Smetonos, Simono Daukanto vidurinėse mokyklose, Kauno m. savivaldybės Vinco Kudirkos viešosios bibliotekos „Berželio“ padalinyje, Kariuomenės ir visuomenės šventėje Klaipėdoje, Divizijos generolo Stasio Raštikio Lietuvos kariuomenės mokykloje, Vytauto Didžiojo universiteto (toliau – VDU) Humanitarinių mokslų fakultete, LK Mechanizuotojoje pėstininkų brigadoje „Geležinis Vilkas“.

Sausio 15–vasario 12 d. Karybos istorijos (1795–1940) skyriaus parengta kilnojamoji paroda „S. Dariaus ir S. Girėno transatlantinio skrydžio 80-metis“ eksponuota Vytauto Didžiojo karo muziejuje. 1933 m. liepos 15 d. 6 val. 24 min. nedidelis lėktuvas „Lituanica“, pakilęs iš Niujorko Floido Beneto aerodromo, pilotuojamas lietuvių lakūnų Stepono Dariaus ir Stasio Girėno, pasiryžo įveikti Atlantą ir be nutūpimo nuskristi iki Kauno. Parodoje eksponuojamos dokumentų ir nuotraukų kopijos atspindi svarbiausius to meto Lietuvos istorijos įvykius – dviejų lietuvių lakūnų žygdarbį, plačiai nuskambėjusį pasaulyje ir išgarsinusį Lietuvos vardą, antrą pasiekimą aviacijos istorijoje, ketvirtą rezultatą pagal išbūtą ore laiką. Paroda sulaukė didelio susidomėjimo. Vėliau paroda eksponuota Kauno r. savivaldybės viešojoje bibliotekoje Garliavoje, Kauno m. savivaldybės Vinco Kudirkos viešosios bibliotekos Aleksoto padalinyje, Šalčininkų Lietuvos tūkstantmečio gimnazijoje ir Vilnijos krašto mokyklose, Kauno Milikonių, „Versmės“ ir S. Daukanto vidurinėse mokyklose, Vilkaviškio krašto muziejuje, Kauno S. Dariaus ir S. Girėno aerodrome, Divizijos generolo S. Raštikio Lietuvos kariuomenės mokykloje.



Didžiosios kovos apygardos būrys žygyje

Sausio 16 d. Vytauto Didžiojo karo muziejaus taryba aprobavo naują edukacinę programą 8–12 klasių mokiniams „Partizanų ginklai“. Laisvė ir Nepriklausomybė – žodžiai, įaugę į kraują kiekvienam lietuviui, nors ir labai brangiai kainavę. Laisvei reikėjo kraujo aukos, Nepriklausomybei – kovos. Kova neįmanoma be ginklų. Ar kiekvienas žmogus, paėmęs į rankas ginklą ir išėjęs į mišką, tapo partizanu? Kas buvo ginklas tikram kovotojui už Lietuvos laisvę? Programos metu mokiniai sužinos apie partizanų šaunamuosius ginklus ir jų veikimo principą, o paėmę ginklą į rankas, akimirkai ir patys taps partizanais. Programą parengė Edukacijos ir informacijos skyriaus Edukacijos poskyrio vedėjas Mindaugas Grigonis.



Iš muziejaus išlydėta 31 metus muziejuje dirbusi LDK karybos istorijos skyriaus vyriausioji muziejininkė Danutė Gruzdienė

Sausio 24 d. iš muziejaus išlydėta 31 metus (1982–2013) muziejuje dirbusi (nuo 1982 01 20 iki 2013 01 24) LDK karybos istorijos skyriaus vyriausioji muziejininkė Danutė Gruzdienė. Muziejaus direktorius Kęstutis Kuršelis už ilgametį, sąžiningą ir kruopštų pareigų atlikimą, profesionalumą ir pareigingumą D. Gruzdienei įteikė vardinę dovaną. Muziejininkai dėkojo Danutei už darbą, kantrybę ir žmogišką šilumą, linkėjo didelės sėkmės ateityje, stiprios sveikatos ir gražių prisiminimų.

Sausio 24–vasario 28 d. muziejuje eksponuota paroda „1939–1940 m. Lietuvoje internuoti lenkai“. Parodą pristatė muziejaus direktoriaus pavaduotojas Arvydas Pociūnas ir Karybos istorijos (1795–1940) skyriaus vyriausiasis muziejininkas dr. Andriejus Stoliarovas. Paroda parengta Lietuvos gyventojų genocido ir rezistencijos tyrimo centrai ir Vytauto Didžiojo karo muziejui bendradarbiaujant su Lenkijos tautos at-

minties institutu. Joje panaudota medžiaga iš Lenkijos, Lietuvos, Vokietijos, Didžiosios Britanijos mokslinių institutų, archyvų, muziejų ir privačių asmenų kolekcijų. Parodoje eksponuotos fotografijos, spaudos publikacijos, dokumentai, žemėlapiai, schemas ir daiktai atspindėjo tragišką Lenkijos valstybės politinę situaciją po 1939 m. rugpjūčio 23 d. Ribentropo-Molotovo pakto pasirašymo, Lenkijos gynimą 1939 m. rugsėjo mėnesį, kariškių ir civilių gyventojų



Muziejuje eksponuota paroda „1939–1940 m. Lietuvoje internuoti lenkai“



Lietuvos jūrų muziejaus paroda „Klaipėdos burinis laivynas“

pasitraukimą į Lietuvą, Lietuvos poziciją Lenkijos atžvilgiu 1939 m. rugsėjo mėnesį, internavimo stovyklų sistemos kūrimą ir išsidėstymą 1939–1940 m., internuotųjų likimą po Lietuvos okupacijos 1940 m. birželį. Paroda pirmą kartą visuomenei buvo pristatyta Lenkijos Respublikos Seime, vėliau pradėjo savo kelionę po Lietuvą ir buvo eksponuojama kariniuose daliniuose – LK Didžiojo Lietuvos etmono Jonušo Radvilos mokomajame pulke ir LK Sausumos pajėgų Juozo Vitkaus inžinerijos batalione. Aplankė Birštono muziejų ir Palangos miesto savivaldybės viešąją biblioteką, eksponuota Vytauto Didžiojo karo muziejuje ir Lietuvos Respublikos Seimo II rūmų parodų galerijoje.

Sausio 26 d. dr. Aušra Jurevičiūtė, Naujaisių laikų karybos istorijos skyriaus vyriausioji muziejininkė, dalyvavo Šalčininkų Lietuvos tūkstantmečio gimnazijoje vykusioje lietuviškų mokyklų šventėje „Šalčios aleliumai“. Įteikdama Vytauto Didžiojo karo muziejaus karybos tematika išleistus leidinius lietuviškų mokyklų mokiniams, muziejininkė pakvietė mokyklas, dalyvavusias šventėje, bendradarbiauti.

Sausio 28–balandžio 22 d. Karybos istorijos (1795–1940) skyriaus vyriausiojo muziejininko Algimanto Daugirdo parengta kilnojamoji paroda „1831 m. sukilimas“ eksponuota Viešojo saugumo tarnybos prie VRM Kauno skyriuje ir Kauno šv. Pranciškaus mokykloje.

Sausio 29–kovo 15 d. eksponuota Lietuvos jūrų muziejaus paroda „Klaipėdos burinis laivynas“. Parodoje trumpai apžvelgta sparnuotųjų laivų istorija XIII–XIX a., veikė interaktyvus žaidimas, suteikiantis galimybę pačiam stoti prie šturvalo ir įvesti burlaivį į XIX a. Klaipėdos uostą.

Sausio 28–vasario 18 d. Karybos istorijos (1795–1940) skyriaus parengta paroda „S. Darius Lietuvos karo aviacijoje“ eksponuota Kauno S. Dariaus ir S. Girėno gimnazijoje, Divizijos generolo S. Raštikio Lietuvos kariuomenės mokykloje, Kauno apskrities priešgaisrinėje gelbėjimo valdyboje, Kauno m. savivaldybės Vinco Kudirkos viešosios bibliotekos Žaliakalnio padalinyje, LK Mechanizuotojoje pėstininkų brigadoje „Geležinis Vilkas“. Nuotraukų ir dokumentų kopijų paroda pasakoja apie lietuvių lakūno, Nepriklausomybės kovų dalyvio Stepono Dariaus (1896–1933) veiklą iki 1927 m.: emigraciją į JAV, jaunystės metus, grįžimą į Lietuvą, įstojimą į Lietuvos kariuomenės aviaciją.

Sausio 30 d. sudaryta Vytauto Didžiojo karo muziejaus Restauravimo taryba. Tarybos pirmininkė – Janina Karosevičiūtė, vyriausioji fondų saugotoja; pirmininkės pavaduotoja – Rita Malinauskienė, Restauravimo skyriaus vedėja; sekretorė – Eglė Aleknaitė, Restauravimo skyriaus restauratorė; nariai: Dalia

Panavaitė, Restauravimo skyriaus restauratorė, technologė; Vilija Pangonienė, Restauravimo skyriaus restauratorė; Vytautas Petrikėnas, Restauravimo skyriaus restauratorius; Asta Vasiliauskaitė, Restauravimo skyriaus restauratorė (Vytauto Didžiojo karo muziejaus direktoriaus 2013 m. sausio 30 d. įsakymas Nr. V-32 „Dėl Vytauto Didžiojo karo muziejaus direktoriaus 2012 m. vasario 6 d. įsakymo Nr. V-18 „Dėl Vytauto Didžiojo karo muziejaus restauravimo tarybos sudarymo“ pakeitimo“).

Sausio 30–vasario 25 d. Karybos istorijos (1795–1940) skyriaus vyriausiojo muziejininko dr. A. Stolarovo parengta paroda „Lietuvos Respublikos kariuomenės generolai 1919–1940“ eksponuota Didžiojo Lietuvos etmono Jonušo Radvilos mokomojo pulko istorijos ir meno muziejuje. Paroda skirta penkiasdešimt keturiems karininkams, pakeltiems į bent vieną iš nepriklausomos Lietuvos Respublikos kariuomenės generolo laipsnių. Joje pirmą kartą pateikiamos trumpos visų generolų karinės biografijos, iliustruotos tarnybos akimirkomis iš Vytauto Didžiojo karo muziejaus nuotraukų rinkinių, privačių asmenų ir kolekcininkų archyvų, kitų muziejų fondų, kai kurių internetinių šaltinių ir spaudos leidinių.

VASARIS

Vasario 2–liepos 31 d. eksponuota Karybos istorijos (1795–1940) skyriaus vyriausiojo muziejininko dr. A. Stolarovo parengta kilnojamoji paroda „Širdimi ir siela su Lietuvos kariuomene“ pasakoja apie Lietuvos kariuomenės Nepriklausomybės kovas ir vystymąsi taikos metais iki 1940-ųjų. Pirmosios Vyriausybės, sudarytos 1918 m. lapkričio 11 d., svarbiausiu uždaviniu tapo kariuomenės, sugebančios atremti iš visų pusių besiveržiančius priešus, organizavimas. 1918 m. lapkričio 23 d. buvo paskelbtas pirmasis įsakymas Lietuvos kariuomenei. Nuo tos dienos buvo pradėta kurti Lietuvos kariuomenės sistema, išsaugojusi ir įtvirtinusi Lietuvos laisvę ir nepriklausomybę. Paroda eksponuota Kauno S. Dariaus ir S. Girėno gimnazijoje, Divizijos generolo S. Raštikio Lietuvos kariuomenės mokykloje, LK Mechanizuotojoje pėstininkų brigadoje „Geležinis Vilkas“.

Vasario 15–16 d. muziejaus bendruomenė paminėjo Lietuvos valstybės atkūrimo dieną ir Vytauto Didžiojo karo muziejaus 92-ąsias įkūrimo metines. Išskilmėse sveikinimo žodį tarė muziejaus direktorius Kęstutis Kuršelis. Buvo pagerbti Ūkio, Edukacijos ir informacijos skyrių darbuotojai – už gerą darbą jiems įteiktos padėkos. Sveikinimus lydėjo Juozo Gruodžio konservatorijos jaunųjų muzikantų atlikti nuotaikingi kūriniai. Neeilinio jubiliejaus proga



60-mečio jubiliejaus proga
nuoširdžiai pasveikinta
ilgametė Rinkinių apskaitos ir
apsaugos skyriaus darbuotoja
Arvyda Navickienė



Renginio akimirkos



buvo nuoširdžiai pasveikinta ir vardine direktoriaus dovana – vertinga knyga – apdovanota ilgametė Rinkinių apskaitos ir apsaugos skyriaus darbuotoja Arvyda Navickienė. Vytauto Didžiojo karo muziejus ir institutas „VYTA“ vasario 15–16 d. pakvietė į naują edukacinę programą – istorinį pasakojimą ir tapybą ant vandens. Susirinkusieji ant vandens piešė paveikslus tema „Tapome laisvę“.

Vasario 16 d. Kaune pirmą kartą iškilmingai prisiekė 35 jaunesniųjų karininkų vadų 10-oji laida – 31 vaikinai ir 4 merginos. Atsargos leitenanto kelią pasirinko studentai, studijuojantys aukštosiose mokyklose. Iškilmėse dalyvavo krašto apsaugos viceministras Ramūnas Usonis, Karinių oro pajėgų vadas brg. gen. Edvardas Mažeikis, Divizijos generolo S. Raštikio Lietuvos kariuomenės mokyklos viršininkas plk. Albertas Dapkus, Vytauto Didžiojo karo muziejaus direktorius Kęstutis Kuršelis. Šventinę popietę Didžiojoje salėje istoriniam pokalbiui apie Žalgirio mūšį pakvietė muziejaus direktoriaus pavaduotojas Arvydas Pociūnas. Rinkinių apsaugos ir apskaitos skyriaus vyriausiasis muziejinis Laurynas Tamulynas pristatė XV a. ginklų kopijas, žiedinius marškinius, krūtinšarvius, šalmus, papasakojo apie kovos ypatumus, ginklų veikimo principus.

Vasario 27 d. muziejuje apsilankė pirmasis atkurtos nepriklausomos Lietuvos kariuomenės vadas (1993–1999) atsargos gen. mjr. Jonas Andriškevičius. Vytauto Didžiojo karo muziejaus direktoriui Kęstučiui Kuršeliui amžinam saugojimui jis perdavė savo pirmuosius antpečius (1993) ir 1998–1999 m. generolo majoro uniformą. Perduodant šias dovanas, dalyvavo muziejaus vyriausioji fondų saugotoja Janina Karosevičiūtė, Rinkinių apskaitos ir apsaugos skyriaus vedėja Gerarda Dručkuvienė, kiti muziejininkai. Svečias apžiūrėjo muziejaus ekspoziciją, kurioje jau eksponuojama jo, tuomečio kariuomenės vado, dovanota plaketė. Išvykdamas atsargos gen. mjr. J. Andriškevičius pažadėjo dar ne kartą apsilankyti muziejuje, paieškoti įdomių tarnybos nuotraukų ir relikvijų.

KOVAS

Kovo 1 d. iškilmingai paminėtas Vytauto Didžiojo karo muziejaus direktoriaus pavaduotojo Arvydo Pociūno 60-mečio jubiliejus. 36 metus muziejuje dirbantį A. Pociūną jubiliejaus proga pasveikino direktorius Kęstutis Kuršelis, kolegos, Kauno karo istorijos klubo prie Vytauto Didžiojo karo muziejaus atstovai. A. Pociūnas yra apdovanotas Lietuvos Respublikos ordino „Už nuopelnus Lietuvai“ Riterio kryžiumi, daugybe Krašto apsaugos, Vidaus reikalų ministerijų apdovanojimų ir padėkos raštų.



Iškilmingai paminėtas Vytauto Didžiojo karo muziejaus direktoriaus pavaduotojo Arvydo Pociūno 60-mečio jubiliejus

Kovo 3–gegužės 17 d. Karybos istorijos (1795–1940) skyriaus vedėjos Dalės Naujalienės ir vyriausiojo muziejininko dr. Andriejaus Stolarovo parengta paroda „Lietuvos kariuomenės pergalė prie Širvintų ir Giedraičių“. Parodoje eksponuojami nuotraukų, dokumentų, spaudos leidinių kopijos ir originalai įvairiapusiškai atskleidžia 1920 metų lapkritį vykusias Lietuvos kariuomenės kovas ir istorinę pergalę prieš lenkų kariuomenę. Paroda eksponuota LK Didžiojo Lietuvos etmono Jonušo Radvilos mokomajame pulke, Generolo Jono Žemaičio Lietuvos karo akademijoje.

Kovo 8–liepos 31 d. Karybos istorijos (1795–1940) skyriaus vyriausiojo muziejininko Algimanto Daugirdo parengta kilnojamoji paroda „1812 m. ir Lietuva“ eksponuota Alytaus rajono Miroslovo vidurinėje mokykloje ir Viešojo saugumo tarnybos prie VRM Kauno skyriuje.

Kovo 12 d. muziejuje įvyko 11-oji moksleivių tiriamųjų darbų konferencija „Plieno sparnai-2013“. Simboliška tai, jog pradėdama antrąjį gyvavimo dešimtmetį, ji apsuko ratą ir grįžo ten, kur ir pradėjo savo kelią. Pernai ji vyko Punske (Lenkija). Konferencijos organizatoriai – Karinių oro pajėgų štabas, Vytauto Didžiojo karo muziejus, Kauno S. Dariaus ir S. Girėno gimnazija, partneriai – Kauno m. švietimo ir ugdymo



Muziejuje įvyko 11-oji moksleivių tiriamųjų darbų konferencija „Plieno sparnai-2013“

skyrius. Šventę padėjo organizuoti VDU studentai praktikantai. Konferencijoje dalyvavo apie 100 moksleivių iš kaimyninės Lenkijos, Punsko S. Dariaus ir S. Girėno gimnazijos, ir Lietuvos – Marijampolės, Klaipėdos rajono, Kauno mokyklų. Moksleiviai skaitė savo parengtus darbus, kuriuos rašydami studijavo dokumentus, atsiminimus, pateikė filmuotą medžiagą, pasakojo apie S. Dariaus ir S. Girėno, F. Vaitkaus skrydžius ir lakūnų atminimo įamžinimą, Lietuvos aviacijos kūrimąsi, jos pradininkus ir dabartinę aviacijos misiją saugant valstybės oro erdvę.

Kovo 17 d. Knygnešio diena Lietuvoje minima kovo 16-ąją. Šią dieną pagerbiami knygnešiai, lietuvių kalbos draudimo metais platinę lietuviškas knygas, kai po 1863 metų sukilimo Rusijos imperijos valdžia uždraudė leisti ir platinti knygas lietuvių kalba. Kovo 17-ąją, minint pagrindinės spaudos platintojo,

vieno iš Vytauto Didžiojo karo muziejaus Naujaisių laikų karybos skyriaus padalinio Pogrindžio spaustuvės „ab“ įkūrėjų Juozo Bacevičiaus (1918–1995) 77-ąsias gimimo metines, Domeikavos (Kauno r.) seniūnijoje buvo surengtas minėjimas. Spaustuvę 1978–1981 m. įrėngė Vytautas Andziulis savo sodyboje po gyvenamuoju namu, jam padėjo Juozas Bacevičius. Šio minėjimo organizatoriai – J. Bacevičiaus gimtinės Paluobių (Šakių r.) pagrindinės mokyklos bendruomenė. J. Bacevičiaus nuopelnai Lietuvai buvo prisiminti ir Paluobių pagrindinėje mokykloje. Aplankytas J. Bacevičiaus kapas Paluobių kapinėse, uždegtos žvakės jo sodyboje Margauskų kaime. Renginyje dalyvavo Birutė ir Vytautas Andziuliai.

Kovo 17–liepos 9 d. muziejuje eksponuota Vilniaus dailės akademijos Kauno fakulteto profesoriaus, Vizualaus meno katedros vedėjo, Tapybos studijos vadovo dailininko Prano Griušio istorinės tematikos drobė „Karo šunys“. Kauno parodų rūmuose kasmet rengiamoje geriausio kūrinio parodoje-rinkimuose šis paveikslas sulaukė didelio lankytojų susidomėjimo ir palankių vertinimų. Muziejus yra įsigijęs šio autoriaus drobę „Durbės mūsų“, eksponuojamą Vytauto Didžiojo kapeloje.



Dailininko Prano Griušio istorinės tematikos drobė „Karo šunys“ susilaukė didelio muziejaus lankytojų susidomėjimo

BALANDIS



Lietuvos užsienio reikalų ministrui Linui Linkevičiui muziejaus ekspozicijas pristatė direktorius Kęstutis Kuršelis ir direktoriaus pavaduotojas A. Pociūnas



Lietuvos užsienio reikalų ministras L. Linkevičius pasirašė muziejaus Svečių knygoje

Balandžio 2 d. Vytauto Didžiojo karo muziejuje lankėsi garbingas svečias – užsienio reikalų ministras Linas Linkevičius. Garbus svečias padovanojo muziejui savo vardinius ginklus: pusiau automatinį pistoletą „SIG-Sauer P230 SL“ (kalibras 9 mm, Vakarų Vokietija) ir pusiau automatinį pistoletą „SIG Sauer P229“ (kalibras 9 mm, Vokietija). Pistoletai Linui Linkevičiui, tuo metu ėjusiam krašto apsaugos ministro pareigas, 1995 m. buvo padovanoti už nuopelnus Lietuvai ir įteikti ministro pirmininko. Muziejaus ekspozicijas garbiam svečiui pristatė direktorius Kęstutis Kuršelis ir direktoriaus pavaduotojas Arvydas Pociūnas. Vėliau ministras L. Linkevičius pasirašė muziejaus Svečių knygoje.

Balandžio 17 d. Muziejaus direktorius darbuotojams ir svečiams pristatė Vytauto Didžiojo karo muziejaus plėtros plano esmę ir pagrindines gaires. Plėtros planą parengė muziejininkų grupė. Rengiant planą pirmiausia buvo įvertinta esama muziejaus padėtis, atlikta SSSG (stiprybės, silpnybės, grėsmės, galimybės) analizė, peržiūrėta, ką šioje srityje yra nuveikę kiti Lietuvos ir pasaulio muziejai. Pokalbyje dalyvavo Lietuvos ministro pirmininko patarėjas kultūros klausimais Faustas Latėnas, krašto apsaugos viceministras Antanas Valys, Krašto apsaugos ministerijos kancleris Leonardas Bakaitis, KOP vadas

gen. mjr. Edvardas Mažeikis, Kultūros ministerijos Informacinės visuomenės skyriaus vedėja Rūta Pileckaitė, Lietuvos nacionalinio muziejaus direktorė Birutė Kulnytė, Lietuvos istorijos instituto mokslinis bendradarbis Dangiras Mačiulis, Kauno įgulos karinių dalinių vadai.



Vytauto Didžiojo karo muziejaus sodelyje į garbingą misiją Afganistane, Goro provincijoje, išlydėti kariai

Balandžio 21 d. Vytauto Didžiojo karo muziejaus sodelyje į garbingą misiją Afganistane, Goro provincijoje, išlydėti kariai. Tai buvo paskutinė taikos misija, kurios šiame regione vykdomos nuo 2005 m. Geros ir garbingos tarnybos bei sėkmės palinkėjo išlydėti karių atvykę krašto apsaugos ministras Juozas Olekas, kariuomenės vadas gen. ltn. Arvydas Pocius, JAV ambasadorė Lietuvoje Debora A. Makarti (Deborah A. McCarthy), Japonijos ambasadorė Kazuko Širaiši (Kazuko Shiraishi), Gruzijos, Ukrainos karo atašė, kariuomenės dalinių vadai. Su gėlėmis rinkosi karių artimieji, mylimosios, draugai. Po iškilmingos rikiuotės kariai ir juos išlydintieji apžiūrinėjo Vytauto Didžiojo karo muziejaus eksponatus ir ekspozicijas.

Balandžio 30 d. Apie legendinį lietuvių skrydį pasakojame ir svetur. Kilnojamoji paroda apie S. Dariaus ir S. Girėno transatlantinį skrydį lėktuvu „Lituanica“ nukeliavo už Atlanto (iš nusiųstos virtualios parodos buvo pagaminti standai). Paroda „Mes skrisime į Lietuvą!“ buvo eksponuojama Lietuvos Respublikos konsulatuose Čikagoje ir Valensijoje. Šioje parodoje daug medžiagos apie S. Dariaus ir S. Girėno gyvenimą Jungtinėse Amerikos Valstijose, pasiruošimą skrydžiui.

GEGUŽĖ

Gegužės 7 d. Vytauto Didžiojo karo muziejaus Naujausiųjų laikų karybos istorijos skyriaus Pogrindžio spaustuvėje „ab“ įvyko renginys, skirtas Spaudos atgavimo, kalbos ir knygos dienai paminėti. Renginys buvo skirtas Tarmių metams. Jo metu perskaityti pranešimai „Suvalkijos knygnešiui Vytautui Bacevičiui atminti“ (Vytautas Andziulis, Pogrindžio spaustuvės „ab“ įkūrėjas), „Senosios lietuvių tarmės“ (VDU Humanitarinių mokslų fakulteto Lietuvių kalbos katedros prof. dr. Alyvydas Butkus). Poeziją skaitė VI tarmiškos kūrybos konkurso laureatė Milda Krasauskienė, koncertavo Domeikavos (Kauno r.) gimnazijos folklorinio ansamblio „Serbentėlė“ dainininkai.

Gegužės 8 d. atidarytos dvi naujos ekspozicijos: „Lituanicos“ memorialinė ir „Lietuvos kariuomenė 1920–1940 m.“ „Lituanicos“ memorialinė ekspozicija siekia supažindinti visuomenę su pirmojo lietuvių transatlantinio skrydžio vieta pasaulio ir Lietuvos aviacijos istorijoje. Ekspozicija įrengta rekonstruotoje salėje, naujose vitrinose rodomi Atlanto nugalėtojų Stepono Dariaus ir Stasio Girėno asmeniniai daiktai, drabužiai, pinigai (auksinės JAV monetos), anksčiau nerodyta S. Dariaus užrašų knygelė, kurią tarsi dienoraštį jis pildė gyvendamas Lietuvoje 1920–1927 m., bilietas į Steigiamąjį Seimą. Eksponuojami lakūnų apdovanojimai: S. Dariaus „Purpurinės širdies“ ordinas ir „Didžiojo karo už civilizaciją“ medalis už pasižymėjimą Pirmajame pasauliniame kare, abiejų lakūnų pomirtiniai Lietuvos apdovanojimai: Vyčio Kryžiaus V laipsnio ordinas, Šaulių sąjungos žvaigždė ir Lietuvos skautų ordinas. Ekspozicija „Lietuvos kariuomenė 1920–1940 m.“ pasakoja apie įvairių Lietuvos kariuomenės rūšių (sausumos, karo aviacijos, karinio



„Lituanicos“ memorialinė ekspozicija



Ekspozicijos „Lietuvos kariuomenė 1920–1940 m.“ fragmentas

laivyno) kūrimąsi Lietuvoje. Daug dėmesio skiriama kariuomenės vadovybei: eksponuojami kariuomenės vadų, štabo viršininkų, įstaigų viršininkų asmeniniai ginklai, apdovanojimai, taip pat įvairių kariuomenės ginklų rūšių, uniformų dalys (kepurės, antpečiai, diržai), ginkluotės ir ekipuotės elementai, karių kasdienės veiklos daiktai. Demonstruojamas Lietuvos karo aviacijos kūrėjo, konstruktoriaus brg. gen. Antano Gustaičio pirmasis sukonstruotas lėktuvas ANBO I. Ekspozicijų rengėjas – Karybos istorijos (1795–1940) skyrius. Renginyje dalyvavo Krašto apsaugos ministerijos kancleris Leonardas Bakaitis, Sausumos kariuomenės pajėgų vadas, vykdamasis Lietuvos kariuomenės vado pareigas, gen. mjr. Almantas Leika, Karinių oro pajėgų vadas gen. mjr. Edvardas Mažeikis, karinių dalinių vadai, Stepono Dariaus provaikaitis Ažuolas Maštaras, aviakonstruktorius, „Lituanikos“ skraidančių kopijų kūrėjas Vladas Kensgaila, lakūnas Edvardas Slušnys, kiti garbūs svečiai. Koncertavo Lietuvos kariuomenės karinių oro pajėgų orkestras (kapelmeisteris kpt. Ričardas Kukulskis) ir liaudiškos muzikos ansamblis „Kaunas“ (vadovas Vytautas Brušnius).

Gegužės 9 d. Vytauto Didžiojo karo muziejaus darbuotojai buvo pakviesti į Kauno Aleksandro Puškino gimnaziją, kurioje įvyko lietuviškos patriotinės dainos festivalis „Skrydis per Atlantą“, skirtas Stepono Dariaus ir Stasio Girėno transatlantinio skrydžio 80-osioms metinėms paminėti. Renginys prasidėjo pranešimu „Mes skrisime į Lietuvą“, kurį perskaitė Vytauto Didžiojo karo muziejaus Karybos istorijos (1795–1940) skyriaus vedėja Dalė Naujalienė. Patriotinės dainos festivalyje dalyvavo vienuolika Kauno miesto ir rajono mokyklų.



Karybos istorijos (1795–1940) skyriaus vedėja Dalė Naujalienė savo pranešime akcentavo pirmojo lietuvių transatlantinio skrydžio vietą pasaulio ir Lietuvos aviacijos istorijoje



Ypatinga nuotaika apgaubė šokio teatras „Aura“, padovanojęs spektaklį, skirtą 1863 metų sukilimo 150-osioms metinėms paminėti



„Muziejų naktyje“ sutikti galėjai įvairių epochų istorinius personažus



Tiek mažus, tiek didelius domino ginkluotė, šarvuotė, batalinių paveikslų dėlionės

Gegužės 18 d. XV a. antrosios pusės rankinės bombardos šūvis pakvietė į tarptautinę akciją „Muziejų naktis 2013“. Tai nuo 2007 m. vykstantis ir jau tradicija tapęs tarptautinis renginys, sutraukiantis daugybę lankytojų, garsėjantis gerais įspūdžiais ir atsiliepimais. Senoviniais drabužiais pasipuošę Kauno muzikos mokyklų mokiniai ir Kauno Juozo Gruodžio konservatorijos studentai bei jų mokytojai muzikavo, šoko ne tik muziejaus Didžiojoje, bet ir kitose salėse. Viduramžių šokius šoko senovinių šokių ir kultūros klubo „Mysteria Mundi“ šokėja, riteriai organizavo žaidimus, bandė žiūrovų vikrumą, rankos miklumą ir stiprumą, Karo istorijos klubų nariai pristatė ginkluotę ir šarvuotę, batalinių paveikslų dėliones. Muziejaus darbuotojos ir Buitinių paslaugų ir verslo mokyklos moksleivės demonstravo įvairių epochų istorinius drabužius, lankytojai savo nuotaiką galėjo atskleisti tapydami ant vandens. Šią programą parengė muziejaus edukacinių programų bendraautorė VšĮ „Vyta“. Atslinkus sutemoms, karilionininkas Julius Vilnonis atliko šventišką, nuotaikingą vakaro koncertą. O ypatinga nuotaika apgaubė šokio teatras „Aura“, padovanojęs spektaklį, skirtą 1863 metų sukilimo 150-osioms metinėms paminėti (spektaklio choreografas Ferencas Feheris, idėjos ir videofilmo autorė – Kauno šokio teatro „Aura“ meno vadovė Birutė Letukaitė).



Karybos istorijos (1795–1940) skyriaus vyriausiasis muziejininkas Edvinas Vaidotas prie parodos „Klaipėdos krašto sukilimui – 90“ stendų Partizanų pagerbimo, kariuomenės ir visuomenės vienybės dienos šventėje Klaipėdoje



1863 metų sukilėlių priesaikos Paberžėje (Kėdainių r.) fragmentas

Gegužės 18 d. Vytauto Didžiojo karo muziejaus Karybos istorijos (1795–1940) skyriaus muziejininkai dalyvavo Partizanų pagerbimo, kariuomenės ir visuomenės vienybės dienos šventėje Klaipėdoje. Improvizuotame kariniame miestelyje buvo įrengtos visų karinių pajėgų ir padalinių ekspozicijos su ginkluote ir technika. Vytauto Didžiojo karo muziejus pristatė kilnojamąją parodą „Klaipėdos krašto sukilimui – 90“. Parodos medžiaga (nuotraukos, žemėlapiai, dokumentai) atskleidė kruopščiai suplanuotą karinę operaciją – Klaipėdos

užėmimą, kuriame dalyvavo Lietuvos kariuomenės kariai, šauliai ir savanoriai. Parodytas ir Prancūzijos karo laivų pasitraukimas. Šio sukilimo reikšmė didžiulė – Klaipėda tapo neatsiejama Lietuvos dalimi. Šalia parodos stendų buvo eksponuojami abiejų kariavusių pusių – lietuvių ir prancūzų – ginklai. Parodą ir ginklus pristatė skyriaus vedėja Dalė Naujalienė, vyriausieji muziejininkai Edvinas Vaidotas ir dr. Andriejus Stolarovas.

Gegužės 18 d. Paberžėje (Kėdainių r.), pagerbiant Lietuvoje ir Lenkijoje vykusio 1863 metų sukilimo prieš carinę Rusiją dalyvius ir Lietuvos partizanus, buvo inscenuota sukilimo pradžia, atidengtas 150-osioms sukilimo metinėms skirtas paminklinis akmuo su sukilimo herbu, surengta ginkluoto sukilėlių susirėmimo su caro armijos kariais rekonstrukcija. Rekonstrukciją padėjo atlikti ir ją komentavo Vytauto Didžiojo karo muziejaus direktoriaus pavaduotojas Arvydas Pociūnas ir Karybos istorijos skyriaus vyriausiasis muziejininkas Algimantas Daugirdas. Istorinį įvykį ir jo dalyvius – sukilusius valstiečius ir sukilimą malšinusias caro armijos karius – atkūrė istorinių klubų „Kauno pavieto laisvieji šauliai“, „Insurekcia“ (Lenkija), „9 rota 1863“ (Lenkija), „LDK didžiosios buožės 1-asis pėstininkų regimentas“ (Ukmergė) atstovai, vilkėję rekonstruota to meto apranga, ginkluoti veikiančiomis ginklų kopijomis.

Gegužės 23 d. prasidėjo tris dienas trukęs pėsčiųjų žygis „eXtreme 2 x 100 km“, skirtas Lietuvos Didžiosios Kunigaikštystės lietuvių kovoms su kryžiuočiais paminėti. Jis startavo Vytauto Didžiojo karo muziejaus sodelyje ir vyko maršrutu Kaunas–Jurbarkas–Kaunas. Prieš tai žygio dalyviai aplankė muziejaus ekspozicijas, susipažino su ekspozicijomis ir parodomis. Dalyvavo 173 žygeiviai.



2013 metų žygio „eXtreme 2 x 100 km“ dalyviai



Airijos kariuomenės vadą gen. ltn. Šyną Makeiną lydėjo Karinių oro pajėgų vadas gen. mjr. Edvardas Mažeikis

Gegužės 30 d. Vytauto Didžiojo karo muziejuje lankėsi Lietuvoje su oficialiu vizitu viešintis Airijos Respublikos kariuomenės vadas gen. ltn. Šynas Makeinas (Sean McCann), delegacijos nariai plk. Maiklas Mihanas (Michael Meehan), strateginio planavimo direktorius plk. ltn. Tomas Okalaganas (Tom O'Callaghan), kariuomenės vado asmeninis štabo karininkas. Garbingus svečius Kaune lydėjo Karinių oro pajėgų vadas gen. mjr. E. Mažeikis. Muziejuje svečiai domėjosi Lietuvos istorija, ginklų kolekcija, pasirašė Garbės svečių knygoje. Airijos kariuomenės vadas gen. ltn. Š. Makeinas ir lydintys asmenys padėjo gėlių prie Nežinomo kareivio kapo. Ekskursiją vedė vyriausiasis muziejininkas Justas Motijauskas.



Edukacinės programos „Nutapyk istoriją“ metu siūloma išmėginti tapybą ant vandens

Gegužės 31 d. Vytauto Didžiojo karo muziejui bendradarbiaujant su VšĮ Meno terapijos ir socializacijos institutu VYTA, pradėta nauja edukacinė programa „Nutapyk istoriją“, kurioje siūloma išmėginti tapybą ant vandens. Įdomi piešimo technika ir netikėtas rezultatas leidžia visiems be išimties pasijusti tikrais menininkais. Nutapius savo kūrinį ant vandens, vėliau jį galima perkelti ant popieriaus lapo ir parsinešti namo.

BIRŽELIS

Birželio 3 d. Vytauto Didžiojo karo muziejaus darbuotojai vyko į edukacinę-pažintinę kelionę „Karinio paveldo kelias“ maršrutu Kaunas–Platelių r.–Kretinga. Aplankytas Žemaitijos nacionaliniame parke esantis Šaltojo karo muziejus (Plokščių k., Plungės r.), įrengtas buvusiam Sovietų Sąjungos balistinių raketų šachtiniame paleidimo komplekse naudojant naujausias technologijas. Kretingos muziejuje, įkurtame grafų Tiškevičių XIX a. dvaro rūmuose, susitikome su muziejaus direktore Vida Kanapkiene. Direktorė papasakojo apie dvaro savininkus ir jų nuveiktus svarbesnius darbus ne tik Kretingoje, bet ir visoje Lietuvoje. Kretingos miesto kapinėse prie Karo muziejaus įkūrėjo brg. gen. Vlodo Nagevičiaus kabo padėjome gėlių ir uždegėme žvakes. Generolas mirė 1954 m. rugsėjo 15 d. ir buvo palaidotas Klivlendo (JAV) kapinėse. Atkūrus Nepriklausomybę, 1995 m. brg. gen. V. Nagevičiaus ir jo žmonos palaikai perlaidoti gimtosios Kretingos kapinėse.



Muziejininkai apsilankė Kretingos muziejuje, įkurtame grafų Tiškevičių XIX a. dvaro rūmuose



Į pensiją išlydėta 48 metus muziejuje išdirbusi Rinkinių apsaugos ir apskaitos skyriaus vyresnioji muziejininkė Nijolė Albina Jocienė

metei darbuotojai nuoširdžius padėkos žodžius tarė muziejaus vyriausioji fondų saugotoja Janina Karosevičiūtė, direktoriaus pavaduotojai Arvydas Pociūnas ir dr. Steponas Gečas. Kolegos palinkėjo didelės sėkmės ateityje, stiprios sveikatos ir neužmiršti kelio į muziejų, kur kiekvienas buvęs darbuotojas laukiamas bendruose renginiuose ir šventėse.

Birželio 10–11 d. Vilniuje vyko Pirmajam pasauliniam karui skirta tarptautinė konferencija iš ciklo „Pirmasis pasaulinis karas. Bendra istorija. Bendra atmintis“ tema „Pirmojo pasaulinio karo prielaidos“. Konferenciją organizavo VŠĮ Karo paveldo institutas (Vilnius). Konferencija buvo skirta tarptautinėms Ženevos (1906) ir Hagos (1899 ir 1907) konvencijoms, buvo kalbama apie tarptautinius santykius ir karinį bendradarbiavimą Pirmojo pasaulinio karo išvakarėse, karininkų korpuso parengimą ir karo veiksmus Vilniaus karinėje apygardoje (dabartinės Latvijos, Lietuvos ir Baltarusijos teritorijos). Konferencijos vedėjas – Vytauto Didžiojo karo muziejaus direktoriaus pavaduotojas Arvydas Pociūnas. Lietuvos Respublikos ministro pirmininko Algirdo Butkevičiaus sveikinimo žodį konferencijos dalyviams perskaitė ministro pirmininko padėjėjas Vilius Kavaliauskas.

Birželio 14 d. Vytauto Didžiojo karo muziejaus darbuotojai prisiminė prieš 72 metus prasidėjusius mūsų žmonių trėmimus ir tautos naikinimą. Okupantai prievarta skiepijo melą ir baimę, prisitaikymą ir nuolankumą ištisus dešimtmečius. Nuo šio genocido nukentėjusiųjų atminimą muziejininkai pagerbė tylos ir susikaupimo minute.

Birželio 22–23 d. Kauno senamiestyje įvyko gyvosios istorijos festivalis „Kaunas 1863. Už mūsų ir jūsų laisvę“. Visą savaitgalį vyko pramoginės-pažintinės ekskursijos po senamiestį, Senosios prieplaukos amfiteatre organizuoti

įvairūs koncertai, edukaciniai užsiėmimai, atlikėjų pasirodymai. Birželio 23 d. Santakos stadione įvyko 1863 m. mūšio inscenizacija. Prieš 150 metų vykusį partizaninio pobūdžio mūšį atkūrė daugiau nei 80 rekonstruktorių. Mūšio rekonstrukcijos scenarijaus autorius ir renginio komentatorius – Vytauto Didžiojo karo muziejaus Karybos istorijos (1795–1940) skyriaus vyriausiasis muziejininkas Algimantas Daugirdas.



Almanachas „Vytauto Didžiojo karo muziejus 2012 metais“

Birželio 27 d. Išleistas septintas nuo 2006 metų leidžiamo Vytauto Didžiojo karo muziejaus almanacho numeris. Leidinį 250 egzempliorių tiražu išleido Lietuvos Respublikos krašto apsaugos ministerija, spausdino Lietuvos kariuomenės karo kartografijos centras. Komisijos pirmininkas ir atsakingasis redaktorius – Eduardas Brusokas, kalbos redaktorius Žilvinas Tamošaitis, fotografas Artūras Užgalis, dizainerė Vaiva Šimonienė. Leidinį (224 p.) parengė muziejaus redakcinė kolegija: dr. Aušra Jurevičiūtė, Naujausiųjų laikų karybos istorijos skyriaus vyriausioji muziejininkė, dr. Andriejus Stoliarovas, Karybos istorijos (1795–1940) skyriaus vyriausiasis muziejininkas, Regina Rajekienė, Edukacijos ir informacijos skyriaus vedėja,

ir laikinieji komisijos nariai: Marius Pečiulis, Karybos istorijos (1795–1940) skyriaus vyriausiasis muziejininkas, Lina Kasparaitė, Edukacijos ir informacijos skyriaus vyriausioji muziejininkė.

Birželio 28–30 d. apie 10 000 jaunuolių iš visos Lietuvos į Kauną sukviėtė renginys „Lietuvos jaunimo dienos 2013“. Jaunimo dienos gimė palaimintojo popiežiaus Jono Pauliaus II iniciatyva 1984 metais Romoje. Šių metų šventės šūkis buvo „Jus aš draugais vadinu“. Birželio 29 d. muziejuje apsilenkęs jaunimo dienų dalyvių būrys turėjo puikią progą susipažinti su Lietuvos valstybės ir jos karybos istoriją pasakojančiomis ekspozicijomis ir eksponatais.

Birželio 29 d. Karybos istorijos (1795–1940) skyrius parengė virtualią parodą „Mes skrisime į Lietuvą!“ apie lietuvių lakūnų Stepono Dariaus ir Stasio Girėno transatlantinį skrydį. Paroda skirta eksponuoti Lietuvos Respublikos konsulatuose Čikagoje ir Valensijoje. Joje – daug medžiagos apie S. Dariaus ir S. Girėno gyvenimą Jungtinėse Amerikos Valstijose, pasiruošimą skrydžiui.



Parodos „Lietuvos garbei“ kvietimas

Lietuvos vardą. XIII amžiuje Lietuvos karalystę iš visų pusių puolant Kryžiuočių, Kalavijuočių ordinų, Lenkijos karalystės, Rusios žemių, Aukso ordos kariuomenėms, svarbiausia lietuvio vyro prievolė ir pareiga buvo ginti savo valstybę. Lietuvos kariuomenės pagrindą sudarė pėstininkai, o kavalerija vaidino antraeilį vaidmenį. Tai rodo ir karių naudoti ginklai: svaidomosios ietys, kalavijai, kovos peiliai, kirviai, metalinės buožės, lankai, arbaletai. Kariai dėvėjo šarvus žieduočius, šalmus, dengėsi skydais. Tuo laikotarpiu visos baltų gentys, išskyrus lietuvius, atsidūrė Vokiečių ordino valdžioje. Tik atkaklios lietuvių kovos valstybę gelbėjo ir vienydamos tautą stiprino. Sveikinimo žodį tarė direktoriaus pavaduotojas, parodos kuratorius Arvydas Pociūnas. Parodos autoriai – Lietuvos Didžiosios Kunigaikštystės karybos istorijos ir archeologijos skyriaus vyriausieji muziejininkai Kristina Rickevičiūtė ir Kęstutis Šeškevičius, dailininkė Rasa Gumbrevičienė. Ši paroda pritraukė gausų būrį lankytojų. Renginyje dalyvavo Lietuvos kariuomenės kariai, tarnautojai, Viešojo saugumo prie VRM pareigūnai, muziejininkai, miesto gyventojai ir turistai. Karines-istorines dainas dainavo Lietuvos kariuomenės karys savanoris, Lietuvos šaulių sąjungos narys Dovydas Jokubauskis.

LIEPA

Liepos 3–rugsjūčio 2 d. Lietuvos technikos bibliotekoje (Šv. Ignoto g. 6, Vilnius), „Tako“ galerijoje (I a.), eksponuota paroda „Lietuvos garbei“, skirta Stepono Dariaus ir Stasio Girėno skrydžiui per Atlantą 80-osioms metinėms paminėti. Parodą parengė trys atminties institucijos – Lietuvos centrinis valstybės archyvas, Vytauto Didžiojo karo muziejus (Karybos istorijos (1795–1940) skyriaus vedėja Dalė Naujalienė) ir Lietuvos technikos biblioteka. Parodoje eksponuoti dokumentai, nuotraukos, atspindinčios lakūnų pasirengimą skrydžiui, lietuvių išsivijos paramą, knygos ir leidiniai, kuriuose atpasakotas šis įvykis, analizuotos katastrofos aplinkybės ir jų tyrimas, skrydžio atminimo įamžinimas.

Liepos 5 d. Vytauto Didžiojo karo muziejaus Vytauto kapeloje atidaryta paroda „Lietuvos karalystės kariai XIII a.“, skirta Valstybės (Lietuvos Karaliaus Mindaugo karūnavimo) dienai paminėti. Paroda priminė Lietuvos karalystės ir jos kariuomenės istoriją, kovas siekiant išsaugoti



Viena iš parodos autorių, LDK karybos istorijos ir archeologijos skyriaus vyriausioji muziejininkė Kristina Rickevičiūtė, pristato parodą svečiams



XIII a. karių aprangos ir ginkluotės rekonstrukcijos. 2012 m.vasario 14 d.



Tvarkoma ir atnaujinama S. Dariaus ir S. Girėno muziejaus-klėtelės ekspozicija



S. Dariaus ir S. Girėno muziejuje-klėtelėje lankėsi Lietuvos Respublikos Prezidentė Dalia Grybauskaitė. Karybos istorijos (1795–1940) skyriaus vedėja Dalė Naujalienė (*antra iš kairės*) garbiai viešniai papasakojo muziejaus-klėtelės istoriją. 2013 m. liepos 14 d.



Muziejuje lankėsi Gruzijos kariuomenės vadas plk. Iraklis Džneladzė (Irakli Džneladze) (*antras iš kairės*) ir jį lydinti delegacija

Liepos 10–15 d. Vytauto Didžiojo karo muziejaus Karybos istorijos (1795–1940) skyriaus vedėja Dalė Naujalienė, to paties skyriaus vyriausieji muziejininkai Marius Pečiulis ir Edvinas Vaidotas, Edukacijos ir informacijos skyriaus Edukacijos poskyrio vedėjas Mindaugas Grigonis, Informacijos poskyrio dailininkė Rasa Gumbrevičienė buvo išvykę į Pščelniką (Lenkija). Čia jie sutvarkė ir atnaujino S. Dariaus ir S. Girėno muziejaus-klėtelės ekspoziciją, dalyvavo S. Dariaus ir S. Girėno transatlantinio skrydžio 80-ųjų metinių renginyje. Liepos 14 d. S. Dariaus ir S. Girėno muziejuje-klėtelėje lankėsi Lietuvos Respublikos Prezidentė Dalia Grybauskaitė. Garbiai viešniai D. Naujalienė papasakojo muziejaus-klėtelės ir eksponatų istoriją. Lietuvos vadovė pasirašė muziejaus-klėtelės Svečių knygoje.

Liepos 11 d. Vytauto Didžiojo karo muziejuje lankėsi Gruzijos kariuomenės vadas plk. Iraklis Džneladzė (Irakli Džneladze) ir jį lydinti delegacija. Svečias Vytauto Didžiojo karo muziejaus sodelyje prie Nežinomo kareivio kapo padėjo gėlių, po to drauge su Lietuvos Respublikos kariuomenės vadu gen. lt. Arvydu Pociumi apsilankė muziejuje. Garbius svečius pasitiko ir po muziejų lydėjo direktorius Kęstutis Kuršelis. Išvykdamas Gruzijos kariuomenės vadas pasirašė muziejaus Svečių knygoje.

Liepos 12 d. Lietuvos nacionalinėje Martyno Mažvydo bibliotekoje, bendradarbiaujant su Vytauto Didžiojo karo muziejaus Karybos istorijos (1795–1940) skyriaus darbuotojais (vedėja Dalė Naujalienė), parengta virtuali paroda, skirta Stepono Dariaus ir Stasio Girėno transatlantinio skrydžio 80-osioms metinėms. Paroda suteikia galimybę apžvelgti mūsų tautos didvyrių biografijas, fotografijose užfiksuotus pasiruošimo skrydžiui, tragiško finalo Soldino miške, gedulingų palydėtuvių Anapilin vaizdus, spaudoje publikuotus atsiliepimus apie šį skrydį, susipažinti su leidiniais apie S. Darių ir S. Girėną.

Liepos 13 d. Žalgirio mūšio inscenizacijoje Griunvalde (Lenkija) kartu su Lietuvos kariuomenės Lietuvos didžiojo kunigaikščio Gedimino štabo bataliono Garbės sargybos kuopos kariais dalyvavo Vytauto Didžiojo karo muziejaus Rinkinių apskaitos ir apsaugos skyriaus vyriausieji muziejininkai Vidmantas Airini ir Laurynas Tamulynas. Inscenizuotame mūšyje devyniolika Lietuvos karių kovėsi jungtinės kariuomenės gretose kaip Lietuvos Didžiosios Kunigaikštystės kariai.



Žalgirio mūšio inscenizacijos fragmentas Griunvalde (Lenkija)

Liepos 14–20 d. Bauskėje (Latvija) vykusioje Baltijos muzeologijos mokykloje, skirtoje tobulinti muziejininkų profesinius įgūdžius ir ieškoti būdų, kaip Baltijos šalių muziejus paversti moderniais ir atvirais visuomenei, įvyko renginys, kuriame dalyvavo Rinkinių apskaitos ir apsaugos skyriaus vedėja Gerarada Dručkuvienė. Susirinko lektoriai, organizatoriai, klausytojai ir svečiai iš Nyderlandų, Lenkijos, Estijos, Latvijos, Lietuvos ir kitų Baltijos regiono valstybių.

Liepos 15 d. įvyko muziejaus darbuotojų susirinkimas, skirtas 2013 m. II ketvirčio ir I pusmečio veiklos rezultatų bei III ketvirčio ir II pusmečio planavimui aptarti. Kuruojamų skyrių ataskaitinius pranešimus ir jų planus pristatė direktoriaus pavaduotojai Arvydas Pociūnas ir dr. Steponas Gečas, Restauravimo skyriaus vedėja, vykdanči vyriausiojo fondų saugotojo funkcijas, Rita Malinauskienė.



Muziejaus direktoriaus pavaduotojas Arvydas Pociūnas papasakojo apie politinius įvykius Lenkijoje, po kurių įvyko 1863 m. sukilimas Lenkijos Karalystės žemėse ir Lietuvoje



Parodos fragmentai Vytauto Didžiojo karo muziejuje

Liepos 16–rugpjūčio 11 d. muziejuje eksponuota Taikomosios dailės muziejaus kilnojamoji paroda „1863 metų sukilimo ženklai Arturo Grotggerio kūrybos cikluose „Polonia“ ir „Lituania“. Ši paroda – ryškus 2013 metų, kurie Lietuvos Respublikos Seimo paskelbti 1863-ųjų sukilimo metais, akcentas. Lenkų dailininko Arturo Grotggerio (1837–1867) unikalių kūrinių reprodukcijų rinkinį sudarė ciklai „Polonia“ (1863) ir „Lituania“ (1864–1866) – iš viso 15 darbų, atspausdintų aukštos kokybės spauda ant specialių kilnojamųjų parodos stendų. Parodą gerokai papildė audiovizualinė medžiaga iš Lietuvos radijo ir televizijos archyvo. Lankytojams rodytas režisieriaus Petro Savickio 2004 m. sukurtas filmas „Laiko ženklai. 1863-ųjų metų sukilimas“ ir 1998 m. sukurtas režisierės Virginijos Makačinionės filmas „Vizijos ir tikrovė. Nepalaužtųjų godos. 1831 ir 1863 m. sukilimo dalyviai, to meto kultūrinis palikimas“.



Parodos plakatąs

Liepos 18 d. Čikagos tarptautiniame Midvėjaus oro uoste atidaryta 80-osioms S. Dariaus ir S. Girėno transatlantinio skrydžio metinėms skirta paroda. Ji parengta bendradarbiaujant Lietuvos Respublikos generaliniam konsulatui Čikagoje, Vytauto Didžiojo karo muziejui ir Balzeko lietuvių kultūros muziejui. Projektą parėmė Lietuvos užsienio reikalų ministerija. Skrydžio minėjimo iškilmėse dalyvavo Lietuvos Respublikos (toliau – LR) generalinis konsulas Marijus Gudynas, Čikagos aviacijos departamento direktorė Rozmari S. Andolino (Rosemarie S. Andolino), LR garbės konsulas Čikagoje Stenlis Balzekas (jaunesnysis), Čikagos apygardų seniūnė Lona Lein (Lona Lane), miesto merijos atstovas Tonis Folkas (Tony Foulkes), kiti svečiai, vyko apdovanojimų ceremonija.

Liepos 18 d. Vytauto Didžiojo karo muziejaus sodelyje į Europos Sąjungos vadovaujamą kovos su piratavimu ir ginkluotais plėšimais jūroje operaciją ATALANTA prie Somalio krantų išlydėta Lietuvos karių grupė. Iškilmingos ceremonijos metu karius išlydėjo krašto apsaugos ministras Juozas Olekas, kariuomenės vadas gen. ltn. Arvydas Pocius, Mechanizuotosios pėstininkų brigados „Geležinis Vilkas“ vadas plk. Raimundas Vaikšnoras, karių artimieji, draugai, kiti svečiai.

Liepos 20 d. Vytauto Didžiojo karo muziejaus sodelyje įvyko internetinis X varpų muzikos koncertas Kaunas–Drezdenas, skirtas žymaus XX a. kompozitoriaus Džono Keidžo (John Cage) 100-mečiui. Šią sukaktį pasaulis

paminėjo dideliu festivaliu, kuriame dalyvavo ir daugybė karilionus turinčių miestų, tarp jų ir Kaunas su Klaipėda. Kauno varpų muzika buvo tiesiogiai transliuojama internetu visam pasauliui. Projekto rėmėjai – Vytauto Didžiojo karo muziejus, Kauno technologijos universitetas ir Lietuvos karilionininkų gildija. Specialią Džono Keidžo kūrinių programą atliko Giedrius Kuprevičius ir Julius Vilnonis.

Liepos 20 d. Kauno S. Dariaus ir S. Girėno aerodrome vykusioje aviacijos šventėje pristatyta Karybos istorijos (1795–1940) skyriaus paroda „Mes skrisime į Lietuvą!“

Liepos 26 d. Vytauto Didžiojo karo muziejaus sodelyje įvyko tarptautinių karinių parašiutininkų mokyklų varžybų apdovanojimo ir uždarymo ceremonija.

Liepos 29–rugpjūčio 2 d. Kauno technologijos universitetas (toliau – KTU) būsimiems pirmakursiams ir jų artimiesiems organizavo penkias dienas trukusią informacinę mugę ir priėmimo šventę. Kadangi prieš 10 metų Vytauto Didžiojo karo muziejus su KTU yra pasirašęs bendradarbiavimo sutartį, bendru muziejaus ir universiteto susitarimu stojantieji ir jų artimieji su 50 proc. nuolaida penkias dienas lankėsi muziejuje, kur susipažino su Lietuvos karybos istorija nuo XIII a. iki šių dienų.

Liepos 31 d. Vytauto Didžiojo karo muziejuje lankėsi JAV Pensilvanijos nacionalinės gvardijos karių delegacija. Ekskursijos metu kariai susipažino su Lietuvos karybos istorijos raida XIII–XVII a., ginklais, šarvuote, ekipuote, batalinės tapybos paveikslais, apžiūrėjo Žuvusiųjų už Lietuvos laisvę kriptą.



JAV Pensilvanijos nacionalinės gvardijos karių delegacija

RUGPJŪTIS

Rugpjūčio 2 d. S. Dariaus ir S. Girėno skrydžio 80-metis Čikagoje (JAV) buvo minimas visus 2013 metus. Lietuvos Respublikos generaliniam konsului Čikagoje Marijui Gudynui glaudžiai bendradarbiaujant su Čikagos meru Ramu Emanueliu (Rahm Emanuel), 2013 m. liepos 5 d. buvo pasirašyta rezoliucija 2013-ųjų liepą Čikagoje paskelbti Stepono Dariaus ir Stasio Girėno mėnesiu. Rugpjūčio 2 d. Vytauto Didžiojo karo muziejuje apsilankęs Marijus Gudynas susitiko su laikinai vykdančiu direktoriaus funkcijas dr. Steponu Geču ir informavo apie jubiliejinius S. Dariaus ir S. Girėno metų renginius Jungtinėse Amerikos Valstijose. Konsulas muziejaus fondams padovanojo Čikagos mero R. Emanuelio pasirašytą rezoliuciją, apžiūrėjo „Lituanicos“ memorialinę ekspoziciją, pasirašė Garbės svečių knygoje.

Rugpjūčio 8 d. muziejuje lankėsi laikinai einantis Generolo Jono Žemaičio Lietuvos karo akademijos viršininko pareigas plk. ltn. Valerijus Šerelis ir Krašto apsaugos ministerijos Ginkluotės valdymo ir sistemų departamento direktoriaus pavaduotojas Artur Plokšto. Vizito metu apžiūrėti ginklų rinkinių saugykloje esantys eksponatai ir muziejaus ekspozicijos, kartu su laikinai vykdančiu direktoriaus funkcijas dr. Steponu Geču aptartas tolesnis muziejaus ir Lietuvos karo akademijos bendradarbiavimas.



Muziejuje apsilankęs Lietuvos Respublikos generalinis konsulas Čikagoje Marijus Gudynas (*kairėje*) susitiko su laikinai vykdančiu direktoriaus funkcijas dr. S. Geču ir padovanojo Čikagos mero Ramo Emanuelio (Rahm Emanuel) pasirašytą rezoliuciją 2013-ųjų liepą Čikagoje paskelbti Stepono Dariaus ir Stasio Girėno mėnesiu



Muziejuje lankėsi laikinai einantis Generolo Jono Žemaičio Lietuvos karo akademijos viršininko pareigas plk. ltn. Valerijus Šerelis ir Krašto apsaugos ministerijos Ginkluotės valdymo ir sistemų departamento direktoriaus pavaduotojas Artur Plokšto

Rugpjūčio 20 d. Vytauto Didžiojo karo muziejus pasirašė trišalę projekto finansavimo sutartį su Lietuvos verslo paramos agentūra (toliau – LVPA) ir Ūkio ministerija. Projekto „Vytauto Didžiojo karo muziejaus statinių komplekso pritaikymas turizmo reikmėms“ I etapui įgyvendinti buvo skirta 3 mln. Lt ES parama. Europos regioninės plėtros fondo lėšomis bus vykdoma autentiška architekto Vladimiro Dubeneckio suprojektuoto muziejaus fasado, dviejų antrojo aukšto salių ir vestibulio rekonstrukcija.

1930–1936 m. statytas Karo muziejus su sodeliu yra vienas iš reprezentacinių Kauno miesto objektų. Naujasis muziejaus pastatas ir ekspozicija buvo atidaryti 1936 m. vasario 16 d. jo įkūrėjo ir ilgamečio viršininko brg. gen. Vlodo Nagevičiaus pastangomis. Muziejaus statinių kompleksas 2009 metais paskelbtas valstybės saugomu kultūros paveldo objektu. 2010 m. rekonstruota reprezentacinė Didžioji salė ir jos ekspozicijos. Nuo 2011 iki 2013 m. atidarytos penkios naujos ekspozicijos, o viena buvo atnaujinta. Muziejaus pastatas yra išlaikęs autentišką planinę struktūrą, o fonduose saugoma nemažai eksponatų, tarp jų ir Lietuvą išgarsinusi legendinė „Lituanica“. Muziejus turi vieną didžiausių šaunamųjų ginklų kolekcijų Rytų Europoje. Fonduose sukaupta apie 230 tūkst. eksponatų: šaltieji ir šaunamieji ginklai, archeologiniai radiniai, dokumentai, fotografijos ir negatyvai, vaizduojamojo meno ir portretų rinkiniai. Ypač vertingos ginklų, Balio Buračo negatyvų kolekcijos, „Lituanicos“ relikvijos, pirmojo Lietuvos kariuomenės vado gen. Silvestro Žukausko ir kitų kariuomenės kūrėjų asmeniniai ginklai ir daiktai. Didelės Antrojo pasaulinio karo, 1944–1953 m. Lietuvos partizanų kovų, numizmatikos kolekcijos, o bibliotekoje sukaupta apie 15 tūkst. leidinių. Siekiant, kad šis kultūros paveldo objektas taptų patrauklia ir noriai Lietuvos bei užsienio turistų lankoma vieta, šiuolaikišku istorinius relikvus eksponuojančiu muziejumi, būtina jo rekonstrukcija.



„Mercedes-Benz“ automobilių mėgėjų asociacijos kasmetinio tradicinio automobilių žygio „Žygis per Lietuvą“ dalyviai visada užsuka į muziejų

Rugpjūčio 24 d. „Mercedes-Benz“ automobilių mėgėjų asociacijos kasmetinio tradicinio automobilių žygio „Žygis per Lietuvą“ dalyviai iš įvairių Lietuvos miestų ir miestelių bei svečiai iš Latvijos, Estijos, Rusijos apsilankė Vytauto Didžiojo karo muziejuje ir susipažino su Lietuvos valstybės raidos istorija, lietuvių lakūnų S. Dariaus ir S. Girėno skrydžio per Atlantą realijomis.



Naujausiųjų laikų karybos istorijos skyriaus vyriausiasis muziejininkas Antanas Jankūnas pristatė ekspoziciją „Antinacinis ir antisovietinis pasipriešinimas Lietuvoje 1941–1956 m.“

Rugpjūčio 27 d. muziejuje įvykusiame renginyje Lietuvos kariuomenės Motorizuotosios pėstininkų brigados „Geležinis Vilkas“ ir Generolo Romualdo Giedraičio artilerijos bataliono kariai analizavo 1941 m. birželio 23 d. sukilimo prieš sovietinius okupantus istoriją. Renginyje dalyvavo Sausumos pajėgų vadas gen. mjr. Almantas Leika. Renginio pradžioje vyr. ltn. Justas Jegeravičius perskaitė pranešimą, kuriame akcentavo sukilimo priežastis, pabrėžė pagrindinę Kauno ir Vilniaus pasipriešinimo aktyvistų veiklą, sukilimo organizavimo metu keltus tikslus ir uždavinius. Po to muziejaus Naujausiųjų laikų karybos istorijos skyriaus vyriausiasis muziejininkas Antanas Jankūnas ekspozicijos „Antinacinis ir antisovietinis pasipriešinimas Lietuvoje 1941–1956 m.“ salėje pristatė pagrindinę antinacinę spaudą, 1941 m. birželio sukilimo dalyvių ginklus, rūbus, jiems po mirties skirtus valstybinius apdovanojimus. Vėliau, lydimi muziejininko A. Jankūno, kariai aplankė svarbiausias sukilimo vietas Kauno mieste: nuvyko prie buvusio Lietuvių aktyvistų fronto štabo Aukštaičių gatvėje, kur buvo nuspręsta pradėti sukilimą, vėliau Radvilėnų plente apžiūrėjo sukilimo organizatorių inž. plk. dr. Juozo Vėbros ir dr. Adolfo Damušio buvusio štabo prieigas, Aleksote, Vilhelmo Čepinskio gatvėje, aptarė pagrindines sukilimo vietas, eigą. Senosiose Kauno miesto kapinėse (Vytauto pr.) tylos minute buvo pagerbti žuvę sukilėliai, padėta gėlių prie jiems skirto skulptoriaus Roberto Antinio paminklo.

RUGSĖJIS

Rugsėjo 1 d. Atnaujintos edukacinės programos „Lituanicos“ skrydis per amžius atminty“ 1–7 ir 8–12 klasių mokiniams. Jaunesnieji lankytojai „Lituanicos“ memorialinėje ekspozicijoje supažindindinami su lakūnų skrydžio istorija, apžiūri lėktuvo nuolaužas, asmeninius lakūnų daiktus, klijuoja popierinę „Lituanicą“, kurią kiekvienas dalyvis pasilieka atminimui. Vyresniesiems parodomas išsamus ir įdomus dokumentinis filmas „Lituanicos“ didvyriai amžinai gyvi“. Po filmo mokiniai aplanko „Lituanicos“ ekspoziciją ir susipažįsta su ekspozicijos sprendimais kryžiažodį.

Rugsėjo 3–24 d. muziejuje eksponuota paroda „Lietuvos garbei“, skirta Stepono Dariaus ir Stasio Girėno skrydžio per Atlantą 80-osioms metinėms. Parodą parengė trys atminties institucijos: Lietuvos centrinis valstybės archyvas, Vytauto Didžiojo karo muziejus (Karybos istorijos (1795–1940) skyriaus vedėja Dalė Naujalienė) ir Lietuvos technikos biblioteka.

Rugsėjo 6 d. Muziejuje įvyko mokslinė konferencija „Lietuvos kariuomenės indėlis išvedant SSRS kariuomenę“, skirta SSRS kariuomenės išvedimo iš Lietuvos 20-mečiui paminėti. Konferenciją parengė muziejaus Naujausiųjų laikų karybos istorijos skyriaus vyriausioji muziejininkė dr. Aušra Jurevičiūtė



Reklamasis lapelis, kviečiantis į vakarėlį, kurio metu surinktos lėšos bus skirtos S. Dariaus ir S. Girėno transatlantiniam skrydžiui paremti. 1933 m.



„Lietuvos kariuomenės indėlis išvedant SSRS kariuomenę“ konferencijos plakatas

su skyriaus kolegomis. Konferencijos partnerė – Lietuvos kariuomenės Krašto apsaugos savanorių pajėgų Kauno Dariaus ir Girėno apygardos 2-oji rinktinė. Konferencijos svečias – 2008–2012 m. kadencijos Seimo narys signataras Saulius Pečeliūnas. Pranešimus skaitė ats. kpt. Arnas Taujanskas („Tarnybos SSRS kariuomenėje boikotas 1989–1990“), ats. plk. Algis Jurkevičius („Rusijos armijos išvedimo iš Lietuvos derybų eiga ir pabaiga“), ats. plk. Algimantas Vaitkaitis („Rusijos Vilniaus aukštosios radioelektronikos karo mokyklos perėmimas ir Lietuvos karo mokyklos įkūrimas (1992)“), ats. plk. Jonas Užurka („Okupacinė armija Nepriklausomos Lietuvos teritorijoje ir jos veiksmų kontrolė iki išvedimo“), ats. plk. Zenonas Vegelevičius („SSRS kariuomenės išvedimas Karinių oro pajėgų vado akimis“). Prisiminimais pasidalijo Lietuvos kariuomenės kūrėjai savanoriai.

Rugsėjo 6 d. Vienas seniausių šalyje Vytauto Didžiojo karo muziejus, paskelbtas valstybės saugomu objektu, po 8 metų minės savo įkūrimo šimtmetį. Rugsėji pradėjus Vytauto Didžiojo karo muziejaus rekonstrukcijos naują etapą, didžioji dalis darbų bus finansuojama Europos Sąjungos struktūrinių fondų lėšomis. Apie 3 mln. Lt Europos Sąjungos regioninės plėtros fondo parama bus panaudota muziejaus fasado, dviejų antrojo aukšto salių ir vestibulio rekonstrukcijai. Iki 2014 m. rudens suplanuotam muziejaus rekonstrukcijos etapui Krašto apsaugos ministerija taip pat skyrė apie 720 tūkst. Lt, kurie bus panaudoti muziejaus vidaus patalpoms suremontuoti ir keltuvui neįgaliesiems įrengti. Taip pat bus renovuojama vidaus elektros instaliacija ir šildymo sistema, santechnikos ir ventiliacijos įranga, priešgaisrinė signalizacija. Vytauto Didžiojo karo muziejus – vienas brandžiausių tarpukario Lietuvos architektūros kūrinių. Naujasis muziejaus pastatas ir ekspozicija buvo atidaryti 1936 m. vasario 16 d. jo įkūrėjo ir ilgamečio viršininko brg. gen. Vlodo Nagevičiaus pastangomis. Nuo



Muziejaus fasado remontas



tada muziejaus pastatas kapitališkai nebuvo remontuotas, tik 2008 m. Krašto apsaugos ministerijai pradėjus rekonstrukciją, atkurta muziejaus Didžiosios salės Vytauto kapela. Muziejaus statinių kompleksas 2009 metais paskelbtas valstybės saugomu kultūros paveldo objektu. 2010 m. rekonstruota reprezentacinė Didžioji salė ir jos ekspozicijos. Nuo 2011 iki 2013 m. atidarytos penkios naujos ekspozicijos ir viena atnaujinta. Vytauto Didžiojo karo muziejaus rekonstrukciją atlieka statybų bendrovė „Kaminta“, turinti kultūros paveldo objektų restauravimo ir rekonstravimo patirties. Renovuojamas muziejus tebėra atviras lankytojams.

Vykstant muziejaus administracinių patalpų rekonstrukcijai:

Liepos 26 d. VDKM direktoriaus įsakymu Nr. V-169 „Dėl LDK karybos istorijos ir archeologijos skyriaus perkėlimo“ LDK karybos istorijos ir archeologijos skyriaus vyriausieji muziejininkai archeologai Kristina Rickevičiūtė ir Kęstutis Šeškevičius perkelti į Krašto apsaugos savanorių pajėgų Dariaus ir Girėno apygardos 2-osios rinktinės patalpas (Gedimino g. 19, Kaunas, kabinetas Nr. 112).

Rugpjūčio 2 d. VDKM direktoriaus įsakymu Nr. V-177 „Dėl Edukacijos ir informacijos skyriaus bibliotekos perkėlimo“ muziejaus bibliotekos knygų fondas perkeltas į Kauno įgulos karininkų ramovę, o Edukacijos ir informacijos skyriaus bibliotekininkė Kristina Čepkauskienė – į muziejaus Rinkinių apskaitos ir apsaugos skyriaus pastatą.

Rugsėjo 12–13 d. VDKM direktoriaus įsakymu Nr. V-205 „Dėl darbo vietų perkėlimo“ penkiolika muziejaus darbuotojų darbo vietų perkelta į Divizijos generolo Stasio Raštikio Lietuvos kariuomenės mokyklą (S. Dariaus ir S. Girėno g. 100, Kaunas, kabinetai Nr. 208 ir 309). Buvo perkelti šie darbuotojai: direktoriaus pavaduotojas Arvydas Pociūnas, Edukacijos ir informacijos skyriaus vedėja Vilija Sapjanskienė, šio skyriaus Informacijos poskyrio vedėja Regina Rajeckienė, dailininkė Rasa Gumbrevičienė, technikas Vaidas Stonys, LDK karybos istorijos ir archeologijos skyriaus vedėjas Eduardas Brusokas ir vyresnioji muziejininkė Virginija Gureckienė, Karybos istorijos (1795–1940) skyriaus vedėja Dalė Naujalienė, šio skyriaus vyriausieji muziejininkai Algimantas Daugirdas, dr. Andriejus Stolarovas, Marius Pečiulis ir Edvinas Vaidotas, Naujaisių laikų karybos istorijos skyriaus vedėjas Algirdas Markūnas ir vyriausieji muziejininkai dr. Aušra Jurevičiūtė, Antanas Jankūnas.

Rugsėjo 9 d. muziejaus darbuotojai buvo išvykę į edukacinę-pažintinę kelionę po Molėtų kraštą. Muziejininkai aplankė Alantos miestelį ir dvarą, priklausantį Molėtų krašto muziejui, lankėsi Kapelių kalvoje įsikūrusiame Etnokosmologijos muziejuje, senovės šviesulių stebykloje.



Muziejaus darbuotojai kartu su Etnokosmologijos muziejaus direktoriumi Gunaru Kakaru



Maltos kariuomenės atstovams ekskursiją vedė Edukacijos ir informacijos skyriaus vyriausiasis muziejininkas Justas Motijauskas (*trečias iš kairės*)

Rugsėjo 11 d. muziejuje lankėsi Kauno įgulos kapelionate viešėjusi Maltos karių piligrimų grupė, vadovaujama Maltos kariuomenės kapeliono Džou M. Meli (Joe M. Meli). Ekskursiją vadovas Justas Motijauskas svečiams pristatė šiuo metu veikiančias muziejaus ekspozicijas, supažindino su svarbiausiais Lietuvos istorijos ir Lietuvos karybos istorijos įvykiais nuo valstybės susikūrimo XIII amžiuje iki šių dienų. Draugystė su kariais iš Viduržemio jūros salos užsimezgė pernai, kai Kauno karių piligrimų delegacija apsilankė Maltoje. Savaitę Juozo Vitkaus inžinerijos batalione viešėję Maltos kariai lankėsi ir kituose Kauno įgulos daliniuose, susipažino su įžymiausiomis Kauno ir Lietuvos vietomis.



Mugėje Pogrindžio spaustuvės „ab“ įkūrėjas Vytautas Andziulis (*antras iš kairės*) su Birute Andziulienė pristatė parodos „Iškilioji spauda nuo Gutenbergo laikų iki šių dienų“ stendą

Rugsėjo 13 d. Kauno technologijos universiteto studentų miestelyje pirmą kartą buvo surengta festivalio „Erdvėlaivis Žemė“ mokslo mugė, kurioje naujausias technologijas pristatė gelbėtojai, policijos pareigūnai, jūrininkai ir kariškiai. Vytauto Didžiojo karo muziejaus Naujausiųjų laikų karybos istorijos skyriaus padalinys Pogrindžio spaustuvė „ab“ pristatė parodos „Iškilioji spauda nuo Gutenbergo laikų iki šių dienų“ stendą ir visus supažindino su XV amžiaus viduryje Johano Gutenbergo išspausdinta pirmąja knyga Biblija, rankiniu raidžių liejimo prietaisu, rankiniu mediniu spaustuvės atspaudų presu ir iškilioja spauda.

Rugsėjo 16–20 d. Vilniaus universiteto Komunikacijos fakulteto Muzeologijos katedroje vykusiame modernaus muziejaus specialistų kompetencijų ugdymo programų modulis „Muziejų vadyba“ mokymų programoje „Atvirojo muziejaus specialistų kompetencijų ugdymas“ dalyvavo Lietuvos Didžiosios Kunigaikštystės karybos istorijos ir archeologijos skyriaus vedėjas Eduardas Brusokas.

Rugsėjo 24 d. pirmąjį išvažiuojamąjį posėdį Kaune surengė šešėlinės Vyriausybės nariai susipažino su svarbiausiais jau įvykdytais ir dar planuojamais projektais. Vienas iš susitikimų įvyko ir muziejuje. Politikai Rasa Juknevičienė, Audronius Ažubalis ir Kauno konservatorė, miesto tarybos narė Gintarė Skaistė susitikimo su muziejaus direktoriumi Kęstučiu Kuršeliu metu didžiausią dėmesį skyrė projekto „Vytauto Didžiojo karo muziejaus statinių komplekso pritaikymas turizmo reikmėms“ plėtrai, VI forto pritaikymo visuomenės reikmėms klausimams.

Rugsėjo 26–29 d. Šiaulių universitete įvyko trečiasis Lietuvos istorikų suvažiavimas tema „Nuo politinės istorijos prie istorijos politikos?“, skirtas

istorikų ir istorijos mokytojų bendruomenei, taip pat istorija besidominčiai visuomenei. Suvažiavime dalyvavo ir sekcijoje „Laisvės kovų istorija: mokslinių tyrimų ir politikos kryžkelėje“ pranešimą „Tarpukario politikų požiūris į Lietuvos kariuomenės savanorius“ skaitė Vytauto Didžiojo karo muziejaus Naujausiųjų laikų karybos istorijos skyriaus vyriausioji muziejininkė dr. Aušra Jurevičiūtė.

Rugsėjo 30–spalio 4 d. Vilniaus universiteto Komunikacijos fakulteto Muzeologijos katedroje vykusiame mokymų programos „Atvirojo muziejaus specialistų kompetencijų ugdymas“ modulyje „Tikslinių grupių komunikavimas muziejuje“ dalyvavo Edukacijos ir informacijos skyriaus Edukacijos poskyrio vedėjas Mindaugas Grigonis.

SPALIS

Spalio 10 d. įvyko muziejaus darbuotojų ataskaitinis susirinkimas. Buvo aptarti šių metų III ketvirčio veiklos rezultatai, numatytos IV ketvirčio planavimo gairės. Svarbiausius III ketvirtyje atliktus darbus pristatė direktoriaus pavaduotojai Arvydas Pociūnas ir dr. Steponas Gečas, vyriausioji fondų saugotoja Janina Karosevičiūtė.

Spalio 17 d. muziejaus Didžiojoje salėje buvo iškilmingai atidarytas 11-asis Baltijos šalių dermatovenerologų kongresas. Kongreso prezidentė Lietuvos sveikatos mokslų universiteto (toliau – LSMU) Odos ir venerinių ligų klinikos vadovė prof. Skaidra Valiukevičienė kongreso organizatorių vardu padėkojo rėmėjams, Vytauto Didžiojo karo muziejaus direktoriui ir renginį padėjusiems organizuoti darbuotojams. Sveikinimo žodį lektoriams ir jaunesiems mokslininkams iš Baltijos šalių, Anglijos, Graikijos, Ispanijos, Vokietijos, Šveicarijos ir Švedijos tarė LSMU rektorius prof. Remigijus Žaliūnas. Susirinkusiuosius taip pat pasveikino Kauno miesto savivaldybės mero patarėjas Zenonas Abramavičius, Lietuvos dermatovenerologų draugijos prezidentė prof. Matilda Bylaitė, Baltijos šalių dermatovenerologų asociacijos prezidentas prof. Andris Rubinis (Latvija), kongreso sekretorė LSMU Odos ir venerinių ligų klinikos lektorė dr. Aistė Beliauskienė. Svečiams koncertavo LSMU choras „Neris“ (vadovas Tomas Lapinskas).



11-ojo Baltijos šalių dermatovenerologų kongreso organizatoriai ir svečiai



Svečiams koncertavo LSMU choras „Neris“ (vadovas Tomas Lapinskas)

Lietuvoje dermatovenerologų kongresas surengtas trečią, o Kaune – pirmą kartą. Pagrindiniai kongreso organizatoriai – Lietuvos dermatovenerologų draugija, Baltijos šalių dermatovenerologų asociacija, LSMU ir Vilniaus universitetas. Renginį organizuoti padėjo Regina Rajeckienė, Edukacijos ir informacijos skyriaus Informacijos poskyrio vedėja, šio poskyrio darbuotojai technikas Vaidas Stonys ir dailininkė Rasa Gumbrevičienė kartu su Ūkio skyriaus darbuotojais.

Spalio 23 d. Kauno miesto savivaldybėje vykusioje diskusijoje dėl Kauno pilies atstatymo dalyvavo kultūros viceministras Romas Jarockis ir Kultūros paveldo departamento direktorė Diana Varnaitė. Artėjant 2014–2020 metų ES finansinės perspektyvos laikotarpiui, Kaunas pateikė sąrašą objektų, kuriems tikisi gauti lėšų. Tarp tokių objektų yra ir Kauno pilis. Diskusijoje dalyvavo ir Vytauto Didžiojo karo muziejaus Lietuvos Didžiosios Kunigaikštystės karybos istorijos ir archeologijos skyriaus vedėjas Eduardas Brusokas.

Spalio 23 d. Kauno Stasio Lozoraičio vidurinėje mokykloje įvyko S. Dariaus ir S. Girėno žygdarbiui prisiminti skirta Kauno miesto mokinių ir mokytojų konferencija „Savo skrydį aukojame tau, Lietuva“. Joje muziejaus Karybos istorijos (1795–1940) skyriaus vyriausiasis muziejininkas Edvinas Vaidotas perskaitė pranešimą „S. Dariaus ir S. Girėno skrydžiui per Atlantą – 80“.

Spalio 31 d. Vytauto Didžiojo karo muziejuje lankėsi Makedonijos kariuomenės vadas generolas leitenantas Gorancho Koteski ir jį lydinti delegacija. Garbūs svečiai domėjosi Lietuvos istorija ir jos karybos istorija, ginkluote, reikšmingiausiais mūšiais ir žymiausiais karvedžiais.

LAPKRITIS

Lapkričio 4 d. į pensiją išlydėta septyniolika metų muziejuje išdirbusi Edukacijos ir informacijos skyriaus bibliotekininkė, Vyčio Kryžiaus ordininkė Kristina Čepkauskienė. Muziejuje K. Čepkauskienė pradėjo dirbti 1996 m. gruodžio 2 d.

Lapkričio 11 d. Eidamas 72-uosius metus, netikėtai mirė buvęs ilgametis Vytauto Didžiojo karo muziejaus direktorius Juozas Jurevičius (1941–2013). Tuo metiniam Kauno valstybiniam istorijos muziejui jis pradėjo vadovauti 1979 m. rugpjūčio mėn. J. Jurevičius muziejuje išdirbo 28 metus (1979 08–2007 11). Ilgametis muziejaus direktorius palaidotas Petrašiūnų kapinėse.

Lapkričio 11–gruodžio 20 d. Naujausiųjų laikų karybos istorijos skyriaus vedėjo Algirdo Markūno parengta kilnojamoji paroda „Atkurtos Lietuvos kariuomenės uniformų raida 1990–2011“ eksponuota Jonavos rajono viešojoje bibliotekoje.

Lapkričio 12–13 d. Marijampolėje, konferencijų centre „Europa Royale Marijampole“, įvyko tarptautinė konferencija iš ciklo „Pirmasis pasaulinis karas. Bendra istorija. Bendra atmintis“. Konferencijos organizatorius – VšĮ Karo paveldo institutas. Konferenciją vedė Vytauto Didžiojo karo muziejaus direktoriaus pavaduotojas Arvydas Pociūnas, dalyvavo visuomenės ir politikos veikėjai, žinomi mokslininkai, istorikai ir politologai, buvo skaitomi pranešimai, pateiktos svečių iš Rusijos, Vokietijos, Lenkijos, Baltarusijos tyrinėjimų išvados ir mintys. Vytauto Didžiojo karo muziejaus Karybos istorijos (1795–1940) skyriaus vyriausiasis muziejininkas Marius Pečiulis perskaitė pranešimą „Pirmojo pasaulinio karo pradžios atspindžiai lietuviškoje spaudoje“. Konferencijoje taip pat dalyvavo muziejininkai Eduardas Brusokas, dr. Andriejus Stolarovas ir Edvinas Vaidotas.

Lapkričio 15 d. muziejaus darbuotojai buvo išvykę susipažinti su naujomis Medininkų pilies ir Nacionalinio muziejaus Lietuvos Didžiosios Kunigaikštystės (toliau – LDK) valdovų rūmų ekspozicijomis. Dar 2004 m. menkai prižiūrima ir apleista Medininkų pilis buvo perduota Trakų istorijos muziejui. Muziejininkai aplankė keturias ekspozicijų sales, kuriose eksponuojami archeologiniai radiniai, XIV–XVIII a. ginkluotė, X–XX a. sidabro dirbiniai ir Lietuvos Prezidento Algirdo Mykolo Brazausko medžioklės trofėjų ir peilių kolekcija. LDK valdovų rūmuose muziejininkus pasitiko direktorius Vydas Dolinskas. Susipažinome su rūmų teritorijoje rasta archeologiniais radiniais, atkurtomis salėmis, interjerų detalėmis, įsigytais eksponatais, jų pateikimo lankytojams būdais. Gidė supažindino



Valdovų rūmuose prie Vilniaus žemutinės pilies maketo

su muziejaus ekspozicija ir atskirais eksponatais, papasakojo apie archeologinių eksponatų restauravimo, konservavimo ypatybes, muziejaus mikroklimato sąlygas, pasidalijo patirtimi apie muziejaus erdvių pritaikymą reprezentaciniams ir kultūriniais renginiams. Šios pažintinės kelionės metu įgytos žinios ir kolegų patirtis padės geriau ir patraukliau įrengti Vytauto Didžiojo karo muziejaus ekspozicijas.

Lapkričio 23 d., minint 95-ąsias atkurtos Lietuvos kariuomenės metines, Vytauto Didžiojo karo muziejaus sodelyje įvyko iškilmingas renginys. Minėjime dalyvavo Lietuvos kariuomenės Kauno įgulos vienetų vadai, kariai, Lietuvos Respublikos Seimo nariai, Kauno miesto savivaldybės vadovai, partijų, Politinių kalinių ir tremtinių sąjungos atstovai, miesto visuomenė, mokiniai ir studentai. Vytauto Didžiojo karo muziejus visus lankytojus tradiciškai pakvietė apsilankyti nemokamai. Vienybės aikštėje veikė Lietuvos kariuomenės ginkluotės ir technikos paroda. Šiuo metu Lietuvos kariuomenėje yra apie 15 tūkst. karių.

Lapkričio 25–26 d. muziejaus Naujausiųjų laikų karybos istorijos skyriaus vedėjas Algirdas Markūnas dalyvavo 16 akademiinių valandų trukmės mokymuose tema „Derybų menas“, organizuotuose pagal Lietuvos kultūros darbuotojų profesinės sąjungos vykdomą projektą „Socialinio dialogo skatinimas Lietuvos kultūros darbuotojų institucijose“. Mokymai vyko Kaune, VŠĮ „Kompiuterinių programų mokymų centras“.



Kartografiniai žemėlapiai – iškalbingi praeities liudytojai

Informacijos poskyrio vedėja Regina Rajeckienė Druskininkuose dalyvavo Lietuvos muziejų asociacijos (toliau – LMA) organizuotame kultūros kelių ir kultūrinį turizmą skatinančių projektų seminare „Lietuvos muziejų kelias: patirtis ir plėtojimo 2014–2018 m. gairės“. LMA valdyba pristatė dvejus metus (2012–2013) iš eilės sėkmingai vykdytos nacionalinės programos „Lietuvos muziejų kelias“ projektų temas ir pasiūlė 2014–2018 m. „Lietuvos muziejų kelią“ susieti su Vasario 16-osios šimtmečio valstybiniu paminėjimu 2018 m. Patvirtinta 2014 m. „Lietuvos muziejų kelio“ tema, pavadinta „Atrastieji lobiai ir įmintos paslaptys“. Nuspręsta 2015 m. „Lietuvos muziejų kelią“ skirti liaudies meno grožiui, 2016 m. – dvarų kultūrai, 2017 m. – Vasario 16-osios kūrėjams ir puoselėtojams, o 2018 m. – Nepriklausomybės metų ženklams. Visų penkerių metų Lietuvos muziejų kelio kultūriniai renginiai simboliškai prasidėtų vasario 16-ąją ir, laikantis regioniško principo, tęstųsi iki Europos paveldo dienų pabaigos.

Lapkričio 25–gruodžio 31 d. muziejuje eksponuota Lietuvos Didžiosios Kunigaikštystės karybos istorijos ir archeologijos skyriaus vyresniosios muziejininkės Virginijos Gureckienės parengta kilnojamoji kartografinių žemėlapių paroda „Lietuvos Didžioji Kunigaikštystė senojoje kartografijoje“. Parodos dailininkė Rasa Gumbrevičienė. Paroda skirta M. K. Radvilos Našlaitėlio Lietuvos Didžiosios Kunigaikštystės žemėlapių išleidimo 400-osioms metinėms. Populiarinant muziejaus fonduose sukauptas vertybes, supažindinama su pirmuoju originaliu lietuvišku M. K. Radvilos Našlaitėlio Lietuvos Didžiosios Kunigaikštystės žemėlapiu, įvairiais žemėlapių leidimo variantais, šio žemėlapių perdirbiniais. Paroda eksponuota Kauno S. Dariaus ir S. Girėno gimnazijoje.

Lapkričio 28–29 d. Edukacijos ir informacijos skyriaus Infor-

GRUODIS

Gruodžio 6–8 d. Lietuvos parodų ir kongresų centre „Litexpo“ buvo atidaryta trečioji nacionalinė švietimo paroda „Mokykla 2013“. Jos metu įvyko daugiau nei 100 renginių. Lietuvos muziejų asociacija parodoje pristatė muziejų edukacinių programų „MuMo“ (Muziejus–Mokykla) centrą, kuriame veikė senienų-keistenybių kabinetas ir edukaciniai užsiėmimai. Vytauto Didžiojo karo muziejininkai Mindaugas Grigonis, Lina Kasparaitė-Balaišė, Justas Motijauskas ir Laurynas Tamulynas pristatė tris edukacines programas: „Partizanų ginklai“, „Jaunasis karvedys“ ir Oršos ir Salaspilio mūšių paveikslų dėlionę „Sudėk mūšį“, tarp lankytojų sulaukusias didelio pasisekimo. Muziejaus edukacinėmis programomis domėjosi Lietuvos Respublikos Prezidentė Dalia Grybauskaitė.



Nepamiršamos parodos „Mokykla 2013“ akimirkos



Renginio viešnia
Gražina Sviderskytė



Lietuvos laisvės armijos
brigados generolas, Lietuvos
laisvės armijos įkūrėjas ir
vadas, Vyčio kryžiaus ordino
kavaličius Kazys Veverskis-
Senis (1913–1944)

Gruodžio 9 d. muziejuje įvyko S. Dariaus ir S. Girėno skrydžio per Atlantą 80-ųjų metų minėjimo baigiamasis renginys, kuriame svečiavosi Vilniaus universiteto Istorijos fakulteto doktorantė, tarptautinio archyvinio tyrimo „Lituanica“ autorė Gražina Sviderskytė. Šiame projekte kartu su G. Sviderskyte dirbantis Eduardas Silva, „Lituanica-3D“ kompiuterinio modeliavimo grupės vadovas, papasakojo apie savo srities tyrimo eigą, padarytus atradimus. Renginyje diskutavo muziejaus direktoriaus pavaduotojas Arvydas Pociūnas, Lietuvos aviacijos muziejaus direktorius Remigijus Jankauskas, „Lituanica“ techniniu požiūriu bene daugiausia tyrinėjęs šio muziejaus Istorijos skyriaus vedėjas Gytis Ramoška, kiti garbūs svečiai.

Gruodžio 10 d. Lietuvos kariuomenės Kauno įgulos karininkų ramovėje paminėtos Lietuvos laisvės armijos įkūrėjo ir vado, Vyčio kryžiaus ordino kavaličiaus Kazio Veverskio-Senio (1913–1944) 100-osios gimimo metinės. 1998 m. gegužės 19 d. Lietuvos Respublikos Prezidento dekretu S. Veverskiui po mirties suteiktas brigados generolo laipsnis. Pranešimą apie K. Veverskį skaitė Antanas Jankūnas, Vytauto Didžiojo karo muziejaus Naujaisių laikų karybos istorijos skyriaus vyriausiasis muziejininkas. Renginio organizatoriai – Lietuvos laisvės armijos karių ir rėmėjų sąjunga, Vytauto Didžiojo karo muziejaus Naujaisių laikų karybos istorijos skyrius, Lietuvos kariuomenės Kauno įgulos karininkų ramovė.

Gruodžio 16 d. įvyko muziejaus darbuotojams skirtas kalėdinis renginys „Į mano širdį ateina Kalėdos“. Šv. arkangelo Mykolo (Įgulos) bažnyčios rektorius karo kapelionas kpt. Tomas Karklys aukojo šv. Mišias už muziejų ir muziejininkus, o po jų kartu apžvelgėme jau benueinančius 2013-uosius. Muziejaus Didžiojoje salėje prie mišku kvepiančios kalėdinės eglės mūsų laukė šventinis Vytauto Didžiojo universiteto Muzikos akademijos kamerinio kvarteto „La'Divisi“ (Aistė Mikutytė, Paulina Daukšytė, Ugnė Gaučaitė, Gintarė Stasiūnaitė) koncertas. Renginio organizatorė – Regina Rajeckienė, Edukacijos ir informacijos skyriaus Informacijos poskyrio vedėja.



Kalėdinio renginio akimirkos



Ekspozicijos „1794 m. sukilimas Lietuvoje“ vitrina su to laikotarpio eksponatais

Gruodžio 18 d. Kaune, Žaliakalnyje, Lietuvių gatvėje, prie namo, kur 1937–1945 m. gyveno Lietuvos nepriklausomybės ir rezistencijos kovų dalyvis, dviejų Vyčio kryžiaus ordinų kavaliereus plk. Liudas Butkevičius, buvo atidengta atminimo lenta. Jos autorius – skulptorius Balys Gudas. Atminimo lentos atidengimo ceremonijoje dalyvavo Lietuvos Respublikos ministro pirmininko patarėjas Vilius Kavaliauskas, L. Butkevičiaus marta, anūikai, proanūikai, artimieji, Kauno miesto savivaldybės atstovai. L. Butkevičiaus (1881–1963) biografiją susirinkusiesiems priminė Vytauto Didžiojo karo muziejaus Naujausiųjų laikų karybos istorijos skyriaus vedėjas Algirdas Markūnas.

Gruodžio 20 d. atidaryta Sukilimų salė, kurioje įrengta nauja ekspozicija, skirta 1863–1864 m. sukilimui Lietuvoje. Ekspozicijoje pateikiami autentiški XIX a. sukilimų ir neginkluotos kovos pasipriešinimo dalyvių eksponatai iš Vytauto Didžiojo karo muziejaus rinkinių (pasipriešinimo dalyvių portretai, ginklai, uniformos, asmeniniai daiktai). Kita nauja ekspozicija – „Beginklė kova Lietuvoje XIX a. antroje pusėje–XX a. pradžioje“, skirta atspindėti neginkluotą lietuvių tautos kovą su carinės valdžios įvestu lietuviškos spaudos lotyniškais rašmenimis draudimu, taip pat išryškinti vieną

iš unikaliausių istorinių reiškinių – knygnešystę. Ekspoziciją parengė Lietuvos Didžiosios Kunigaikštystės karybos istorijos ir archeologijos skyrius kartu su Karybos istorijos (1795–1940) skyriumi. Dailininkė Rasa Gumbrevičienė. Šiuo metu rengiamos ir kitos Sukilimų salės ekspozicijos: „1831 m. sukilimas Lietuvoje“, „Lietuva 1812 m. kare“, „1794 m. sukilimas Lietuvoje“.



1831 m., 1863–1864 m. sukilimų ir „Beginklės kovos Lietuvoje XIX a. antroje pusėje – XX a. pradžioje“ ekspozicijų fragmentai



Lietuviškųjų dalinių Prancūzijos kariuomenės sudėtyje
17-ojo ulonų pulko karininkas

Muziejininkai – aktyvūs Lietuvos muziejų kelio projekto „1863 m. sukilimo istorinė atmintis“ dalyviai

Lietuvos Respublikos Seimui 2013-uosius paskelbus 1863 m. sukilimo metais, antrasis Lietuvos muziejų kelio projektas „1863 m. sukilimo istorinė atmintis“ buvo skirtas sukilimo 150-osioms metinėms. Visus metus Vytauto Didžiojo karo muziejaus muziejininkai aktyviai dalyvavo šio projekto renginiuose:

Gegužės 18 d. renginyje „Muziejų naktis“ Kauno šokio teatras „Aura“ parodė spektaklį „1863“.

Gegužės 18 d. muziejininkai dalyvavo 1863 m. sukilimo mūšių rekonstrukcijoje Paberžėje (Kėdainių r.) ir 2013 m. birželio 23 d. Kaune vykusio gyvosios istorijos festivalio 1863 m. mūšio rekonstrukcijoje.

Liepos 16–rugpjūčio 11 d. muziejuje eksponuota Taikomosios dailės muziejaus kilnojamoji paroda „1863 metų sukilimo ženklai Arturo Grottgerio kūrybos cikluose „Polonia“ ir „Lituania“.

Gruodžio 20 d. atidaryta Sukilimų salė ir pristatyta ekspozicija „1863–1864 m. sukilimas Lietuvoje“.

Gruodžio 30 d. leidybai parengta muziejininko A. Daugirdo knyga apie svarbiausias 1863–1864 m. sukilimo Lietuvoje mūšių vietas.

2013 metų statistika:

Surengta renginių, kilnojamųjų ir stacionarių parodų – 24.

Išleista leidinių, parengta publikacijų – 40.

Įsigyta eksponatų – 4025 (2943 – pagrindinio, 1082 – pagalbinio fondo).

Restauruota eksponatų – 9.

Konservuota eksponatų – 477.

Muziejaus lankytojų skaičius – 50 261.

Ekskursijų grupių skaičius – 595.

Gauta pajamų už edukacines programas ir ekskursijas, muziejinių vertybių kopijavimą, tiražavimą, filmavimą, fotografavimą – 83,7 tūkst. Lt.

Kadrai:

Priimti 7 darbuotojai.

Atleisti 5 darbuotojai.

2013 m. gruodžio 31 d. muziejuje dirbo 93 darbuotojai (2012 m. – 88 darbuotojai).

DEŠIMTMEČIUS PASKYRĘS MUZIEJUI

Janina Karosevičiūtė



*Kiekvienas palieka pėdas žemėje.
Kai einame laukais,
Jei gilios – jos ilgai išlieka,
Jei teisingos – jos tampa keliais.
/J. Marcinkevičius/*

2013 metų lapkričio 13-ąją buvęs ilgametis Vytauto Didžiojo karo muziejaus direktorius Juozapas Jurevičius būtų šventęs 72-ąjį gimtadienį. Deja, jo jau niekada nebesutiksime vaikštinėjančio Laisvės alėjoje, jis jau niekada nebespaus rankos atėjęs į muziejaus renginius. Anapilin jis išėjo prieš pat savo gimtadienį – lapkričio 9 dieną. Palaidotas pušų paunksnėje Petrašiūnų kapinėse.

1941 m. lapkričio 13 d. Elenos ir Jono Jurevičių šeimoje sukryžstė sūnus. Taip apie save gimtajam Laugalio kaimui ir visai Žemaitijai pranešė mažasis Juozapėlis. Šeimoje jau augo du broliai – Vytautas ir Petras, vėliau pasirinkę karininko ir žemdirbio profesijas. Jauniausiajam teko švietėjiška dalis – mokytojo kelias, nors mama labai norėjo, kad jis taptų kunigu. 1955 m. baigė Saudininkų septynmetę, 1959-aisiais – Kelmės vidurinę mokyklą. Vėliau penkerius metus mokslus krinto Vilniaus pedagoginiame institute, kurį baigus laukė pedagoginis darbas.

Dar septynmetėje mokykloje pamėgęs sportą, jam atidavė ilgus metus. Iš pradžių – dviračių sportas, slidinėjimas ir šaudymas. Ir, aišku, pirmieji laimėjimai – dviračių sporto I atskyris, slidinėjimo II atskyris ir šaudymo III atskyris. Vėliau sužavėjo sportinis turizmas. Skersai ir išilgai išvažinėta visa Lietuvėlė ir buvusi Sovietų Sąjunga (neaplankyta tik Kamčiatka). Trejus metus iš eilės (1980–1982) J. Jurevičius – Lietuvos komandinių pirmenybių turizmo čempionas. 1981 m. jam suteiktas sporto meistro vardas. Nuo 1988 m. jis – respublikinės kategorijos teisėjas ir instruktorius. Ilgi metai, atiduoti sportui, nenuėjo veltui. Baigęs aktyvųjį sportą, subrandino idėją Kaune, krepšinio sostinėje, įkurti sporto muziejų, kuris šiuo metu skaičiuoja jau trečią dešimtmetį.

1979 m. rugpjūtį J. Jurevičius pradėjo vadovauti tuomečiam Kauno valstybiniam istorijos muziejui (dabar Vytauto Didžiojo karo muziejus) ir vadovavo jam iki 2006 m. birželio. Tai buvo jautrus, dėmesingas darbuoto-

jams, suprantantis ir įsiklausantis į kiekvieno problemas ir rūpesčius žmogus. J. Jurevičius buvo ne tik Lietuvos sporto (prie Vytauto Didžiojo karo muziejaus), bet ir Lietuvos technikos istorijos (dabar Lietuvos aviacijos muziejus), Nepriklausomos Lietuvos laikotarpio (1919–1940 m. buvusios Prezidentūros, dabar Istorinė Lietuvos Respublikos Prezidentūra Kaune) muziejų vienas organizatorių ir įkūrėjų. Be to, jis buvo ekspedicijos „Lietuvių tremtinių kelias“ 1989–1990 m. vienas organizatorių ir dalyvių, Lietuvos Prezidentų Antano Smetonos, Aleksandro Stulginskio ir Kazio Griniaus atminimo įamžinimo buvusios Prezidentūros sodelyje vienas iniciatorių, Žuvusiųjų už Lietuvos laisvę ir Nepriklausomybę kriptos atkūrimo iniciatorius ir organizatorius. O kur dar kelionės į Lenkiją, į Pščelniko kaimą (buvęs Soldinas), į taip brangių lietuviams Stepono Dariaus ir Stasio Girėno žūties vietą. J. Jurevičius buvo Lietuvos patriotas, 1991 m. sausio įvykių metu muziejaus darbuotojams sudarė sąlygas vykti saugoti strateginių objektų, o rugpjūčio pučo Rusijoje metu įsakė iš muziejaus išvežti svarbiausius eksponatus bei eksponatų knygas, kad galimos okupacijos atveju nebūtų sunaikinti. Jo vadovaujamas muziejus išplaukė ir į tarptautinius vandenis: pasirašytos sutartys su Lenkijos Respublikos kariuomenės muziejumi (Varšuva), Mikalojaus Koperniko universitetu (Torunė), Lietuvoje pasirašytos sutartys su Vytauto Didžiojo universitetu, Generolo Jono Žemaičio Lietuvos karo akademija, Lietuvos kariuomenės daliniais ir mokyklomis.

1996 m. vasario 16 d., minint muziejaus 75-ąsias metines, už nuopelnus Lietuvai, jos kultūrai ir švietimui J. Jurevičius apdovanotas Didžiojo Lietuvos kunigaikščio Gedimino V laipsnio ordinu. Vėliau apdovanotas Šaulių žvaigždės medaliu (1996), Šaulių žvaigžde (1997), S. Dariaus ir S. Girėno medaliu (1999), KAM medaliu „Už nuopelnus“ (2001), minint Sporto muziejaus 10-metį (2001) – žvaigžde ir sidabro medaliu „Už nuopelnus Lietuvos sportui“, ordino „Už nuopelnus Lietuvai“ Karininko kryžiumi (2004).

Šviesus atminimas išliks Jį pažinojusių ir su juo ilgus metus dirbusių muziejininkų atmintyje.

ISSN 2029-3259

VYTAUTO DIDŽIOJO KARO MUZIEJUS 2013 METAIS.

Almanachas.

2014 07 23. Tiražas 250 egz. Užsakymas GL-213.

Išleido Lietuvos Respublikos krašto apsaugos ministerija,

Totorių g. 25, 01121 Vilnius.

Spausdino Lietuvos kariuomenės karo kartografijos centras,

Muitinės g. 4, Domeikava, 54359 Kauno r.

www.kam.lt



Gerbiamas skaitytojau,
Tavo rankose – almanachas
„Vytauto Didžiojo karo muziejus 2013 metais“.
Tai vieno seniausių Lietuvos muziejų,
tarnaujančio kariuomenei ir visuomenei,
visada atviro lankytojams, periodinis leidinys.
Svarbiausia muziejaus veikla – kaupti, saugoti,
restauruoti, tirti, eksponuoti ir populiarinti
materialines bei dvasines kultūros ir karinio
paveldo vertybes. Šiame, jau aštuntajame,
almanacho numeryje supažindiname Jus
su muziejaus istorija ir savo kasdienine veikla.
Kaip visada, čia rasite ir mokslinių bei mokslo
populiarinamųjų straipsnių, informaciją
apie naujausias ekspozicijas, parodas,
įdomiausius eksponatus.