

VYTAUTO DIDŽIOJO KARO MUZIEJUS 2011 METAIS



VYTAUTO DIDŽIOJO KARO MUZIEJUS



VYTAUTO DIDŽIOJO
KARO MUZIEJUS
2011 METAIS

ALMANACHAS

KAUNAS 2012

SPAUDINIŲ RENGIMO LEIDYBAI KOMISIJA:

Komisijos pirmininkas ir atsakingasis redaktorius –
doc. dr. Steponas Gečas, muziejaus direktoriaus pavaduotojas.

Komisijos nariai:

Rimas Banaitis, mokslinis sekretorius,
dr. Aušra Jurevičiūtė, Naujausiųjų laikų karybos istorijos skyriaus
vyriausioji muziejininkė,
Regina Rajeckienė, Edukacijos ir informacijos skyriaus vedėja.

Kalbos redaktorius Žilvinas Tamošaitis

Fotografas Artūras Užgalis

Dizainerė Vaiva Šimonienė

ISSN 2029-3259

© Krašto apsaugos ministerija, 2012

© Vytauto Didžiojo karo muziejus, 2012

TURINYS

DR. JONAS BASANAVIČIUS APIE KARO MUZIEJŲ IR JO ORGANIZATORIŲ BRG. GEN. VLADĄ NAGEVIČIŲ <i>Dr. Aušra Jurevičiūtė</i>	5
DAGTINIAI IR RATUKINIAI ŠAUTUVAI <i>Vilija Sapjanskienė, Vidmantas Airini</i>	13
KARABINAS „MAUSER 98AZ“ <i>Vidmantas Airini</i>	67
VIENOS UNIFORMOS ISTORIJA <i>Arvydas Pociūnas</i>	78
LIETUVOS KARIUOMENĖS (1918–1940) VĒLIAVOS VYTAUTO DIDŽIOJO KARO MUZIEJAUS RINKINIUOSE <i>Lina Urbonienė</i>	84
KAUNO PILIES VAIZDAI VYTAUTO DIDŽIOJO KARO MUZIEJAUS RINKINIUOSE <i>Danutė Gruzdienė</i>	113
LDK LAIKOTARPIO ŽEMĖLAPIAI VYTAUTO DIDŽIOJO KARO MUZIEJAUS RINKINIUOSE <i>Virginija Gureckienė</i>	126
VYTAUTO DIDŽIOJO KARO MUZIEJUJE SAUGOMI RETI 1619–1620 METŲ LIETUVIŠKI PUSANTROKAI <i>Gerarda Dručkuvienė</i>	162
ARCHEOLOGIJOS SKYRIAUS EKSPOZICIJA „KARYBA PRIEŠISTORĖS LIETUVOJE“ <i>Kristina Rickevičiūtė</i>	174
NAUJOJI LIETUVOS DIDŽIOSIOS KUNIGAİKŠTYSTĖS KARYBOS ISTORIJOS (XIV–XVII A.) EKSPOZICIJA <i>Eduardas Brusokas</i>	182
„KAUNO PILIS AMŽIŲ TĖKMĖJE“ <i>Danutė Gruzdienė</i>	186

KILNOJAMOJI PARODA „1831 M. SUKILIMUI LIETUVOJE – 180“ <i>Algimantas Daugirdas</i>	188
„1941 M. BIRŽELIO SUKILIMUI – 70“ <i>Antanas Jankūnas</i>	190
PENKERI INTEGRACIJOS Į LIETUVĄ METAI <i>Dr. Steponas Gečas</i>	192
PIRMOJI TARPTAUTINĖ KONFERENCIJA KARO MUZIEJUJE <i>Dr. Steponas Gečas</i>	198
MUZIEJAUS ISTORINĖ KRONIKA (1952–1970) <i>Parengė dr. Aušra Jurevičiūtė, Algirdas Markūnas, Antanas Jankūnas</i>	201
KARO MUZIEJŲ KONGRESĄ PRISIMENANT <i>Dr. Steponas Gečas</i>	226
VELYKINIAI BURTAI PAGAL BALĮ BURĄČĄ <i>Parengė Danutė Tamošaitienė</i>	233
RESTAURUOTŲ PORTRETŲ MĮSLĖ <i>Nijolė Jocienė</i>	240
ĮDOMIAUSI 2011 METŲ EKSPONATAI <i>Janina Karosevičiūtė</i>	242
SPAUDA APIE MUZIEJŲ <i>Kristina Čepkauskienė</i>	245
DOMININKO KAUBRIO NUMIZMATIKOS KABINETAS <i>Gerarda Dručkuvienė</i>	248
VYTAUTO DIDŽIOJO KARO MUZIEJAUS 2011 METŲ KRONIKA <i>Parengė Regina Rajeckienė ir Rimas Banaitis</i>	250

DR. JONAS BASANA VIČIUS APIE KARO MUZIEJŲ IR JO ORGANIZATORIŲ BRG. GEN. VLADĄ NAGEVIČIŲ

*SKIRIAMA DR. J. BASANA VIČIAUS 160-OSIOMS
IR BRG. GEN. V. NAGEVIČIAUS 130-OSIOMS
GIMIMO METINĖMS PAMINĖTI*

Dr. Aušra Jurevičiūtė

2011 m. lapkričio 23 d. minėjome dr. Jono Basanavičiaus 160-ąsias gimimo metines (gimė 1851 m.). Simboliška, kad Lietuvos atgimimo patriarcho gimtadienis sutampa su Kariuomenės diena, o jo biustas Karo muziejaus sodelyje buvo pastatytas 1923 m. lapkričio 23 d. dar jam gyvam esant ir pačiam dalyvaujant iškilmėse. Biusto pastatymas muziejaus sodelyje buvo ne tik duoklės atidavimas lietuvybės puoselėtojui, bet ir gražios draugystės, kuri siejo dr. J. Basanavičių ir gen. V. Nagevičių, pavyzdys.

1924 m. rugsėjo 18 d. „Lietuva“ rašė: „dr. J. Basanavičius vykdamas iš Berlyno į Vilnių sustojo Kaune pas gen. ltn. V. Nagevičių, nes pablogėjusi jo sveikata.“¹ Kaip ir kiekvieną kartą, atvykęs į Kauną jis apsigyvendavo pas gen. ltn. V. Nagevičių – šio bute Daukanto g. 12. Kiekvienas patriarcho apsilankymas buvo svarbus įvykis Kauno gyvenime. Lietuvos Respublikos prezidentas Aleksandras Stulginskis pareiškė dr. J. Basanavičiui užuojautą dėl pablogėjusios sveikatos, o Lietuvos karo invalidams šelpti komiteto invalidų dirbtuvės invalidai siuvėjai paprašė daktaro leisti jam pasiūti drabužius, nes tai būtų jų pagarba ir auka patriarchui. Dr. J. Basanavičius buvo labai patenkintas, kad galės nešioti rūbus, pasiūtus Lietuvos kariuomenės invalidų².

1924 m. spalio 9 d. laikraštyje „Lietuva“ buvo pateikta informacija, kad dr. J. Basanavičius iš savo tėviškės Ožkabalių atvyko į Kauną, nes pablogėjo jo sveikata ir todėl bus šaukiamas gydytojų konsiliumas³. Spalio 11 d. patriarchas pats apsilankė „Lietuvos“ redakcijoje ir pranešė, kad dviem savaitėms gulsis į Karo

¹ Kauno kronika. D-ras J. Basanavičius Kaune // Lietuva, 1924 m. rugsėjo 18 d., Nr. 210.

² Kauno kronika. Vakar dr. Basanavičiaus sveikata truputį pagerėjo // Ten pat, rugsėjo 19 d., Nr. 211.

³ Kauno kronika. Dr. Basanavičius vakar grįžo iš savo tėviškės Ožkabalių // Ten pat, spalio 9 d., Nr. 228.

ligoninę – „kojos esančios pasilpusios“⁴, ir paliko redakcijai savo straipsnį apie Karo muziejų, kurį laikraštis išspausdino. Tęstinis straipsnis „Iš Karo muziejaus istorijos“ buvo išspausdintas kaip atviras laiškas valdžios ir Seimo atstovams, nes tuo metu buvo sprendžiamas klausimas dėl naujojo Lietuvos karo muziejaus (taip pavadino dr. J. Basanavičius) pastato vietos parinkimo ir statybos. Šiuo straipsniu autorius siekė parodyti muziejaus svarbą Lietuvos istorijoje ir jo įkūrėjo gen. ltn. V. Nagevičiaus didžiulius nuopelnus.

Dr. J. Basanavičiaus nuomone, „muziejų steigimo tikslas – surankiotus ar tai žmogaus rankų dirbinius, ar tai tyrosios dailės meno paveikslai, skulptūra, ar tai tautodailės, ar kitus kokius gamtos įdėmius daiktus krūvon sukrautus visuomenei prieinamais padaryti ir juos viešumoje parodyti. Šios dienos kultūros atvaizdavimas be muziejų veik apseiti negali, todėl visuose civilizuo to pasaulio kraštuose, ypač jų didmiesčiuose, tokių muziejų gana daug randama. Tai, pvz., viename artimiausių Lietuvai miestų, Vokietijos sostinėje – Berlyne, randasi su viršum 30 įvairios rūšies muziejų ir paveikslų galerijų, skiriamų įvairiems meno, tautodailės gaminiams, senovybės, gamtos mokslo, ūkio, statybos ir kitiems daiktams. Tarp kitų 1695 metais įsteigtasis „Zeughaus“ talpina savyje įvairius kariškus šarvų ir ginklų rinkinius, pradėjus nuo seniausių laikų, baigiant pastarojo karo metais.

Ir Lietuvoj muziejų steigimui pamėgdžiota, bet toli gražu su kitomis tautomis susilyginti negalint, tik tai dar rusų laikais buvo Vilniuje įsteigta, rodos, nedidelis archeologijos ir Kaune archeologijos-etnografijos muziejus, o 1903 m. prie Lietuvių Mokslo Draugijos ir lenkų „Towarzystwo przyjaciel nauk“ (Mokslų bičiulių draugija – A. J.) buvo įtaisyta taipogi archeologijos-etnografijos muziejai Vilniuje. Pastaruoju laiku, įsikūrus nepriklausomai Lietuvos valstybei, atsirado reikalas steigti naujas, atvaizdinąs lietuvių kovas už nepriklausomybę, muziejus, apie kurio steigimą pradėta manyti jau nuo 1919 m.⁵ Toks muziejus, pavadintas Karo muziejumi, buvo įsteigtas ir 1921 m. vasario 16 d. atidarytas. Taikliai dr. J. Basanavičiaus parinktos citatos atskleidžia tuometės visuomenės ir aukštųjų pareigūnų požiūrį į muziejų. Krašto apsaugos ministras J. Šimkus apie muziejaus paskirtį rašė: „Šiandien, nustatant naują gyvenimą ir išdirbant mūsų naujo kariško savitumo formas, pamatiniu akmeniu istorijos akyse liks tat, ką išgyveno besikurianti, beauganti ir bekovojanti mūsų armija, todėl ypatingą dėmesį pulkų vadų ir visų karių iki jauniausio kareivio kreipiu greta kasdieninio darbo į šį idėjinį bendrą mūsų reikalą ir tikiuosi, kad tikri Lietuvos sūnūs ir kariai giliau ir sąmoningiau pažvelgs į šios gadinės paminklo, dideliais vargais organizuoto

⁴ Dr. Basanavičius vakar apsilankė „Lietuvos“ redakcijoje // Ten pat, spalio 14 d., Nr. 232.

⁵ Dr. J. Basanavičius. Iš Karo Muziejaus istorijos // Lietuva, 1924 m. spalio 18 d., Nr. 236.

Karo muziejaus uždavinį, rems jį ne vien formaliai, bet žiūrėdami į jį kaip bendrą kuriamą paminklą, kurį persiskiriant su tarnyba, o vėliau su gyvenimu, teks palikti būsimai Lietuvai.⁶ Tęsdamas aprašymą apie muziejaus ir sodelio kūrimo istoriją, dr. J. Basanavičius stabteli ties tomis iniciatyvomis, kurias rodė gen. ltn. V. Nagevičius. Karo muziejaus organizatorius pasiūlė, kad Laisvės varpas turėtų skambėti tik šiais keturiais išskirtiniais atvejais: „1) politinės reikšmės: nepriklausomybės paskelbimas Vilniaus konferencijoje, steigiamojo Seimo atidarymo ir panašiais atvejais; 2) karo istorijos svarbiausi momentai: mūšis ties Žalgiriu, Širvintais, Kalkūnais ir t. t.; 3) kultūros kovoje: spaudos atgavimas, pirmosios mokyklos, universiteto ir kt. įsteigimas; 4) socialinės ir ekonominės svarbos: paliuosavimas nuo baudžios, žemės reformos paskelbimas, Darbo žmonių šventė.“⁷ Nepamiršo daktaras paminėti ir svarbaus fakto apie Kauno Vienybės aikštės pavadinimo atsiradimą. 1922 m. vasario 6 d. kariuomenės dalių delegatų suvažiavimo nutarimu „prie pat muziejaus aikštės, per kurią eina Donelaičio gatvė, pirmiau vadinusis „arkių rinka“ (...) pavadinta „Vienybės aikštė“ ir Kauno miesto Tarybos to paties vasario 15 d. posėdyje patvirtinta“⁸. Rašydamas apie Karo muziejų ir sodelį, autorius negalėjo nepaminėti jo garbei pastatyto paminklo. Už tai jis buvo dėkingas visiems aukotojams ir dail. J. Zikarui, kurie sumanė pastatyti paminklą iš tūtelių nuo šovinių, paleistų į Lietuvos priešus, ir akmens, kuris skyrė Didžiąją ir Mažąją Lietuvą.

Įvertindamas ir palaikydamas muziejaus organizatoriaus sumanymą dėl Laisvės statulos pastatymo sodelyje, dr. J. Basanavičius rašė: „Sumanymas labai patinkąs daugeliui karininkų, su kuriais tekę kalbėti, kad ta stovyla, kuri nūnai lieidinama Berlyne, taptų ne kur kitur statyta, bet būtinai to pat sodelio centre, kur šiandien stovi artilerijos geležinis bokštelis. Ant paminklo bazės, josios pryšakyj, esą manoma įtaisyti iš žalvario bareljefas su žinomu dail. Zikaro mirštančio su šautuvu rankoje kareivio atvaizdu, o iš trijų kitų bazės šonų, projektuojama iškalti datos ir vietų vardai, kur lietuvių ginklas, Lietuvai besikeliant, su pasisekimu atrėmė priešų puolimą. Tokio paminklo šioje vietoje pastatymas, mano nuomone, būtų tiksliausias ir tinkamiausias ir tam tikrais momentais dar labiau keltų galingą ūpą, kuris čia susidaro besirenkančiose miniose.“⁹ Per 1924 m. septynis mėnesius muziejų aplankė apie 90 000 žmonių¹⁰. Muziejus, dr. J. Basanavičiaus nuomone, organizuojamas ir panaudojamas kaip patriotizmo mokykla ir jo vardas

⁶ Dr. J. Basanavičius. Iš Karo Muziejaus istorijos // Lietuva, 1924 m. spalio 18 d., Nr. 236.

⁷ Ten pat.

⁸ Ten pat // Lietuva, 1924 m. spalio 20 d., Nr. 237.

⁹ Ten pat.

¹⁰ Dr. J. Basanavičius. Iš Karo Muziejaus istorijos // 1924 m. spalio 21 d., Nr. 238.



Gydytojų korporacija „Fraternitas Lithuanica“ prie dr. J. Basanavičiaus paminklo Karo muziejaus sodelyje. 1924 m. Pirmoje eilėje sėdi iš kairės: ats. vyr. ltn. M. Nasvytis, plk. V. Ingelevičius, plk. P. Radzickas, J. Basanavičius, J. Blažys, gen. ltn. V. Nagevičius, plk. K. Oželis. Antroje eilėje stovi iš kairės: vyr. ltn. A. Jackūnas, kpt. L. Janulionis, vyr. ltn. B. Matulionis, plk. ltn. J. Marcinkus, vyr. ltn. M. Šimkevičius, kpt. J. Brundza, vyr. ltn. J. Stasiūnas. Trečioje eilėje iš stovi kairės: ltn. V. Vaičiūnas, vyr. ltn. A. Matukas, kpt. J. Žemgulys, kpt. A. Petraitis, ats. plk. ltn. P. Stančius, plk. ltn. V. Bendoravičius, ats. vyr. ltn. J. Čeponis, ltn. A. Jurgelionis



„Dr. J. Basanavičiaus išleistuvės Karo ligoninėje“. Dail. Z. Kochanauskienė. 1925 m.

yra populiarus Lietuvoje. Jame ar vaikas, ar suaugęs žmogus, kokio išsilavinimo jis bebūtų, gauna tinkamą jo amžiui ir išsilavinimui paaiškinimą apie muziejuje esančius eksponatus, kurie vaizduoja Lietuvos istoriją nuo žilos senovės iki šių dienų. Muziejaus ekspozicijos sukuria tokią atmosferą, kad kiekvienas pilietis, ar jis civilis, ar karys būtų, pajunta kvietimą budėti dėl Tėvynės laisvės ir dirbti jos labui. Gen. ltn. V. Nagevičiaus sukurtų ekspozicijų dėka kiekvienas karys išmoksta muziejuje gerbti „savo kultūros ir atgimimo darbuotojus, o kiekvienas civilis besigėrėdamas savo kariuomenės nuopelnais širdingai pamyli ją ir jaučiasi pasiryžusiu, reikalui ištikus garbingai atiduoti savo gyvastį, kaip tie savanoriai didvyriai, pirmose Lietuvos atgimimo dienose. Pasakykite, kur mūsų ateities viltis – jaunimas gali išmokti gerbti žuvusius už laisvę, kaip čia laike ceremonijų prie paminklo; kur pagaliaus Lietuvoje jaunas kareivis ar šiaip pilietis įpras gerbti ir nulenkti galvą prieš karo invalidą, matydamas jį su lazdele rankoje žygiuojantį savo garbingas pareigas einant ir pats įsitikins, kokia garbė laukia, jei jį karo laukuose panaši nelaimė ištikty. Karo muziejus yra Lietuvos karo invalidų sostapilis. Čia jie susispiečia į vieną bendrą šeimyną kankliuodami ir prisimindami pergyvenimus praecityje ir besitardami dėl savo ateities. Iš šalies bežiūrint, tarsi, lyg atrodo, kad neįmanomas Karo muziejus be invalidų, o invalidai be Karo muziejaus; jie sudaro vieną bendrą nepaprastą dokumentą mūsų kovoms už laisvę. Pastebėta, kad čia glaudžiasi ir pasaulinio karo invalidai, ir net paprasti civiliai invalidai, ne



Dr. J. Basanavičiaus paminklas
Vytauto Didžiojo karo muziejaus sodelyje.
2011 m. gruodžio 30 d. Atstatytas 1988 m.
gruodžio 30 d. su originaliu biustu,
išsaugotu Vytauto Didžiojo karo muziejaus
fonduose

matomai jie jaučia, kad visi juos bent šitoj vietoj myli ir gerbia, o neskaito kokiais tai bejėgiais ir nereikalingais žmonėmis.“¹¹ Dr. J. Basanavičius pateikia labai įdomų to meto garbės supratimą kariuomenėje, kuris mūsų laikais, manytume, sulauktų įvairių vertinimų. Pasakodamas apie kareivių pagarbą karo invalidams, autorius pateikia tokį pavyzdį: „Laikė vėliavos nuleidimo ceremonijos N. pulko išdykęs kareivis draugų tarpe pašiepė einantį su lazdele klišą invalidą su pike garbės sargyboje palei paminklą. Apie tai buvo pranešta artimiausiam viršininkui ir tas jį nubaudė areštu. Areštuotam prisiejo prie pulko atlikti bausmę kaip tik pulko šventės dienoje. Kuomet pulko orkestrui griežiant visi linksminosi ir žaidė, kalinys, apgavęs sargybą, spruko bėgti, bet buvo iš puskarininkių patėmytas ir vejamas, šaukiant sustoti. Pabėgėliui nesustojus besivejantis į jį šovė perspėdamas, o po to šaudamas iš tikrųjų nukovė ant vietos. Pulko kareiviai, sužinoję apie nuotykį, paskaitė pabėgėlio mirtį už

Dievo bausmę dėl invalido išjuokimo ir prašė vyriausybės lavono nebevežti į kareivines, o iki laidojimo padėti kur tai visai nuošaliai. Štai kaip rimtai kareivių opinijoj buvo įvertintas faktas invalido įžeidimo ir kareivinės balsas tarsi ratifikavo bausmę pulko šventės iškilnių metu. Tokiu būdu, kaip matote, Karo muziejus su lietuvių karo invalidais, savo gražiu rožynu ir kt. yra tapęs didžiausia atrakcija Kauno ir provincijos gyventojams.“¹² Tęsdamas savo mintis, daktaras atkreipia skaitančiųjų dėmesį į tai, kad apie Karo muziejaus populiarumą geriausiai galima spręsti iš įrašų „Karo muziejaus garbės svečių knygoje“. Supažindiname su keletu iš jų: „1923 m. kovo 1 d. aplankęs karišką muziejų pirmą kartą ir matęs savo

¹¹ Ten pat.

¹² Dr. J. Basanavičius. Iš Karo Muziejaus istorijos // 1924 m. spalio 21 d., Nr. 238.

gyvenime daug panašių reiškinių su džiugiu pasigėrėjimu galiu drąsiai pasakyti, kad mūsų kariškas muzėjus, dėka gerb. generolui Nagevičiui, nei kiek nėra blogiau sutvarkytas už Europos muzėjus ir iš ne kurio reiškinių net ir geriau – Lai gyvuoja visi steigėjai, o mirusiems amžiną atilsį – Kun. V. Jarulaitis, b. (buvęs – A. J.) Lietuvos atstovas I Dūmos ir dalyvis Vilniaus konferencijos“; vokiečių žymiausių firmų atstovai: „Linkiu kiekvienai tautai tokią didelę meilę prie Tėviškės, kaip aš radau pas savo draugus lietuvius. Tegyvuoja Lietuva! J. A. Gesatzke“; „Aplankiau Karo muziejų 22.VI.23 m. su tikslu pasigėrėti nuopelnu Jo Eksc. generolo Nagevičiaus, po šiam apsilankymui esmu kupinas džiaugsmo. 4 pėst. D.L.K. Mindaugo kapelmeisteris“ ir kt.¹³ 1924 m. liepos 14 d. savo įrašą knygoje paliko ir pats dr. J. Basanavičius. Jame rašoma: „Kiekvieną kartą, kada man tenka apsilankyti Karo muzėjuje, negaliu nepasidžiaugti širdingai čia surinktais eksponatais, kurie man suteikia didžiausio pasigėrėjimo. Šita kultūros – priegtam lietuvių patriotizmo – įstaiga yra tyra šviesos oaza kasdieniniame Kauniečių gyvenime, kuri mano akyse suteikia didžiausios pagarbos josios įkūrėjui ir tvarkytojui d-rui V. Nagevičiui, kuriam reikia velyti ilgiausių metų ir pasėkmingo darbavimosi lietuvių kultūrinimo srityje. *Ad multos annos!* (Ilgiausių metų! –A. J.)“¹⁴

¹³ Ten pat.

¹⁴ Ten pat.

DAGTINIAI IR RATUKINIAI ŠAUTUVAI

Vilija Sapjanskienė, Vidmantas Airini

Šaunamųjų ginklų istorija yra svarbi ginkluotės istorijos dalis, turinti daugybę tiesioginių ir netiesioginių sąsajų su karo istorija ir kai kuriomis kitomis istorijos sritimis. Nuo pat atsiradimo viduramžiais pradžios šaunamųjų ginklų vystymasis ir paplitimas priklausė nuo mokslo, technologijų pažangos, kraštų, kuriuose jie buvo naudojami, ekonomikos, visuomenės sandaros ir politinės sistemos ypatumų, tradicijų ir kai kurių kitų faktorių. Šiame straipsnyje pristatysime dagtinių ir ratukinių šautuvų istoriją, iliustruodami ją šių seniausios konstrukcijos rankinių parakinių šaunamųjų ginklų pavyzdžiais, esančiais Vytauto Didžiojo karo muziejaus rinkiniuose. Taip pat aptarsime šių ginklų įtaką karybos raidai.

Dabartinis lietuvių kalbos žodis „šautuvas“ reiškia rankinį šaunamąjį ginklą ilgu vamzdžiu, kuris gali būti ir lygus, ir graižtvinis. Tai žodis, neturintis visiškai tikslaus atitikmens daugelyje kitų kalbų, kuriose yra nusistovėję siauresnę prasmę turintys terminai, taikomi pagal tam tikrais kriterijais apibrėžiamus rankinių ilgavamzdžių šaunamųjų ginklų tipus, pavyzdžiui, dabartinius lygiavamzdžius (angl. shotgun, rus. ружьё, anksčiau taip įvardyti visi šautuvai) arba graižtvinius (angl. rifle, rus. винтовка, ружьё с нарезным стволом), medžioklei, sportui (vok. Büchse, lenk. strzelba) arba kare (vok. Gewehr, lenk. karabin) naudojamus šautuvus. Lietuvių kalbos žodis „šautuvas“ turi atitikmenų kitose kalbose, pavyzdžiui, italų „fucile“ arba lenkų „strzelba“, jau nebe šiuolaikine, o istorine prasme. Istorinių šautuvų tipų pavadinimų įvairovė yra dar didesnė, tad ir šio straipsnio objektu tapę įvairūs dagtiniai ir ratukiniai šautuvai turi atskirus jų raidos metu susiformavusius arba pagal šiuolaikinę tipologiją jiems priskirtus pavadinimus, kurie taikomi priklausomai nuo jų konstrukcijos, formos ypatumų ir paskirties.

RAIDA, PAPLITIMAS IR PANAUDOJIMAS KARE

Pirmoji žinia apie parakinius šaunamuosius ginklus Europoje yra Florencijos senjorijos archyve po 1326 m. data likusi užuomina apie šio miesto gynybai skirtų metalinių vamzdžių ir kulku užsakymą. Tais pačiais metais datuojamoje Valterio de Milemetės (Walther de Milemete) rankraštyje esančioje miniatiūroje pavaizduotas šaunantis puodo (arba vazos) formos pabūklas yra ankstyviausias parakinio šaunamojo ginklo veikimą Europoje parodantis ikonografinis šaltinis. 1331 m. Čividalės (Cividale, Šiaurės Rytų Italija) apsiausties metu vokiečių riteriai

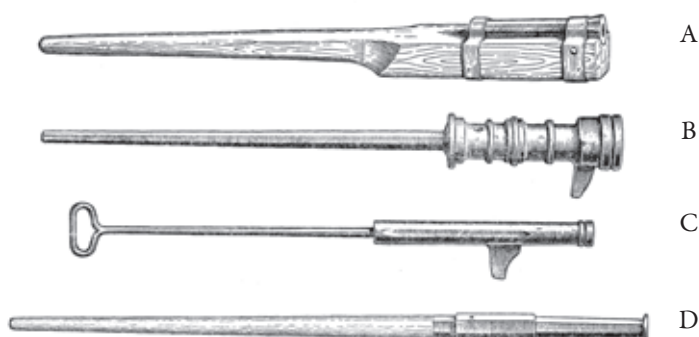

XIV–XV a. Europoje naudotų rankinių parakinių šaunamųjų ginklų (rankinių šaudyklių) pavyzdžiai: A – rankinė bombardarda su mediniu apšonu, XIV a. pabaiga; B – rankinė kablinė bombardarda, XV a. pradžia; C – petrinalis, XV a. antroji pusė; D – rankinė bombardarda, pagaminta iš bronzos, XV a. Iš leidinio: Жук А. Б. Стрелковое оружие. Москва, 1992

galėjo panaudoti pabūklus, forma panašius į vaizduojamą Milimetės miniatiūroje. Karų apimtoje ir drauge karybos naujovėms ypač reikloje Europoje ilgainiui išsiskyrė lengvesnis, arba rankinis, parakinis šaunamasis ginklas, paprastai nešiojamas vieno žmogaus. Šis jį galėjo panaudoti savarankiškai arba pasitelkęs pagalbininką. Tiesa, savo savybėmis šie ankstyvieji ginklai dar neatitiko šautuvo apibrėžimo, todėl gali būti įvardijami rankinėmis šaudyklėmis arba rankiniais pabūklais (angl. hand canon, vok. Handrohr arba Handbüchse, lenk. ręczna puška, rusznica, rus. ручная бомбарда, ручная пушка)¹. Priklausomai nuo Europos krašto ir laikotarpio, kai kurių konstrukcijos ypatumų, šie ginklai dar įvardijami rankinėmis bombardomis, rankinėmis koliubrinomis arba kulevrinomis (angl. culverin, rus. кулеврина)². Artilerijos pabūklai ir rankiniai parakiniai šaunamieji ginklai buvo gana plačiai naudojami tarp Anglijos ir Prancūzijos vykusiame Šimtamečiame kare (1337–1453) ir daugelyje kitų vėlyvųjų viduramžių karinių konfliktų. Pirmieji šaunamieji ginklai kėlė baimę ir nepasitikėjimą. Kartais jie buvo laikomi „šėtono kūriniais“, draudžiami bažnyčios. Tačiau, sprendžiant iš ikonografinių, rašytinių ir daiktinių šaltinių, XIV a. pabaigoje ir XV a. pradžioje šaunamieji ginklai jau buvo paplitę ir naudojami daugumoje Europos kraštų: nuo Pirėnų pusiasalio ir Britų salų vakaruose iki Lietuvos Didžiosios Kunigaikštystės ir Maskvos Didžiosios Kunigaikštystės rytuose.

Būtina rankinių parakinių šaunamųjų ginklų, kaip ir artilerijos pabūklų, atsiradimo ir tolesnio vystymosi prielaida buvo metalurgijos ir kalvystės amatų

¹ Kai kurie iš šių užsienio kalbų terminų taikomi ir vėlesniems iš rankinių pabūklų kilusiems šautuvams.

² Tuo pačiu žodžiu įvardijamos ir XV–XVII a. patrankos.



Riteris, šaunantis iš pabūklo. Miniatiūra iš Valterio de Milemetės (Walther de Milemete) rankraščio, 1326 m.



Rankinių šaudyklių panaudojimas apsiausties metu. Prancūzų miniatiūros fragmentas, XV a. pradžia. Iš leidinio: Matuszewski R. Muszkiety, arkebuzy, karabiny... Warszawa, 2000



Šūvis iš šaudyklės. XX a. piešinys. Iš leidinio: Lugs J. Hand-feuerwaffen. Band II. Berlin, 1982

pažanga. Pirmųjų rankinių parakinių šaunamųjų ginklų konstrukcija buvo labai paprasta. Juos sudarė geležiniai arba bronziniai 15–25 mm kalibro ir 25–50 cm ilgio vamzdžiai, pagaminti iš atskirų juostų arba nukalti iš vientiso metalo gabalo. Tokio vamzdžio drūtgalis būdavo aklinau užvirintas ir turėdavo metalinį pailgintą arba prie medinio koto tvirtinamą antgalį. Vamzdžiai, neturintys šių antgalių, būdavo tvirtinami prie apsodų, kuriais tapdavo gana grubiai pagaminti tašai. Ginklas būdavo užtaisomas per laibgalį: į vamzdį suberiamas parakas ir įleidžiama švininė arba geležinė kulka. Nukreiptą į taikinį ginklą šaulys laikydavo jo galą suspaudęs po pažastimi, kitais atvejais įrėmęs į petį ar krūtinę, kartais atrėmęs į žemę arba kitą tvirtą atramą. Užtaisą šaulys arba jo pagalbininkas padegdavo per nedidelę vamzdyje esančią angą, palietęs rankoje laikomu smilkstančiu dagčiu arba įkaitintu virbu. Akivaizdu, kad savo konstrukcija ir veikimu šie šaunamieji ginklai nesiskyrė nuo tuo metu naudotų artilerijos pabūklų – tebuvo sumažinti jų variantai, tinkami šaudyti laikant juos rankose. Rankinių bombardų arba patrankų užtaisyimas, nusitaikymas ir parako padegimas buvo sudėtingas ir nepatogus procesas. XV a. pirmajame ketvirtyje rankiniai pabūklai pradėti gaminti ilgesniais nei iki tol vamzdžiais, patogesniais lenktais apsodais, padegimo angos išdėstomos ne vamzdžio viršuje, t. y. taikymo linijoje, o dešiniajame šone, čia pat būdavo pritaikoma ir lentynėlė uždegimo parakui³. Uždegimo angą perkėlus į šoną, dagtis nebeužstojo taikinio, o lentynėlė palengvindavo ir užtikrindavo užtaiso uždegimą. Manoma, kad šiuo laikotarpiu Vakarų Europoje pasirodė kaltinių vamzdžių pamaina – vamzdžiai išgręžtais kanalais.

Būtinybė sumažinti griozdiško, sunkaus, didelio kalibro ginklo šūvio energijos poveikį šauliui lėmė dar vieną paprastą techninį sprendimą. Dominuojant sunkiems, įvirtinimų gynybai naudojamiems ginklams, šaudymui reikėdavo tvirtos atramos. Kad netrukdytų šūvio atatranka, ją turėdavo pašalinti prie ginklo apačios pritvirtintas ir į apačią stačiai nukreiptas kablys. Šaudymo metu kablys būdavo kabinamas už įvirtinimų, kitokio statinio arba kovos vežimo krašto, kuris kaip atrama perimdavo šūvio atatranką. Manoma, kad ankstyvieji rankiniai šaunamieji ginklai tokiais kabliais buvo papildyti dar XIV a. paskutiniajame ketvirtyje. Taip atsirado vadinamoji kablinė šaudyklė, o vėliau, pailgėjus vamzdžiui, ir kablinis šautuvas⁴. Vokiškas šio ginklo pavadinimas „Hakenbüchse“ ir slaviškas „hakovnica“⁵ yra kilę iš to paties žodžio „hak“, t. y. kablys. Tiek ankstyvieji, tiek

³ Užtaisui uždegti skirtas lentynėlėje ir angoje esantis parakas.

⁴ Kabliniai šautuvai Europoje naudoti gana ilgai, iki XIX a. Dėl techninės pažangos buvo diegiamos šių šautuvų panaudojimą lengvinančios ir efektyvumą didinančios naujovės – dagtinės, ratukinės, titnaginės ir kapsulinės spynos, graižtviniai vamzdžiai ir patogesni apsodai.

⁵ Lenkiškai vadinamas „hakownica“, rusiškai „гаковница“.

vėlyvieji šio ginklo variantai buvo skirti daugiausia gynybinių sienų, tvirtovių ir pilių gynybai. Ginklą aptarnaujančių žmonių kiekį lemdavo jo svoris ir dydis bei panaudojimo vieta. Užtaisas būdavo uždegamas virbu arba dagčiu. Sunkesni ginklą, ypač lauko sąlygomis, turėdavo aptarnauti du žmonės, o iš lengvesnio pajėgdavo šaudyti ir vienas žmogus. Atvirame lauke kablinė šaudyklė būdavo statoma ant skydo, kitokio stovo arba ant gurguolės vežimo borto ir buvo ypač paranki ginant miestų sienas bei pilis.

Pirmieji ankstyvuosius rankinius šaunamuosius ginklus plačiau pradėjo naudoti išvystytų amatų centrų – miestų – gyventojai. Yra išlikę žinių apie tai, kad 1382 m. mūšyje prie Briugės Filipo van Arteveldės (Philip van Artevelde) vadovaujama Gento kariuomenė turėjo 300 ant taboro vežimų išdėstytų sunkiųjų kablinių šaudyklių, kuriomis atmušė Flandrijos grafo Liudviko II kariuomenės puolimą ir laimėjo mūšį. XV a. pradžioje atvirame lauke rankinius šaunamuosius ginklus kartu su artilerijos pabūklais ir kovos vežimais labai pačiai naudojo husitai. Jie turėjo sunkiųjų kablinių šaudyklių ir už jas lengvesnių rankinių 15–25 mm kalibro šaudyklių. Kadangi buvo su paprastais apsodais, jos galėjo būti naudojamos be kablių. Husitų vadas Janas Žižka (Jan Žižka) stengėsi naudoti taboro vežimų kraštus kaip atramos taškus, taip padidindamas šių mobilių įtvirtinimų efektyvumą mūšio lauke, ir įdiegė naujove tapusią jų panaudojimo taktiką. Uždarą ratą sudarančių kovos vežimų kraštuose būdavo išdėstoma daug šaunamųjų ginklų su juos aptarnaujančiomis komandomis, sudarytomis iš šaulių ir užtaisytojų. Šaudančių ir šaltaisiais ginklais kovojančių karių ginamas taboras virsdavo kone neįveikiama tvirtove. Daugybės dar menkai pažįstamų šaunamųjų ginklų salvė sukeldavo didžiulį psichologinį efektą.

Europoje rankines šaudykles (rankinius pabūklus) gana greitai pradėjo naudoti ir kavalerija. XV a. antroje pusėje tarp Vakarų Europos raitelių paplito sumažintų pabūklų formos šaudyklės pailgintais metaliniais antgaliais su žiedu gale. Tokią šaudyklę, antgalio žiedu įremtą į krūtinę, raitelis statydavo ant dvišakio stovo, pritvirtinto prie balno lanko. Norėdamas iššauti, jis turėdavo prilaikyti ginklą kaire ranka, o dešine pridėti rūkstantį dagtį. Prancūzijoje, vienoje iš šalių, kur šis rankinis pabūklas paplito labiausiai, dėl tokio šaudymo (antgaliu įremus į krūtinę) jam prigijo pavadinimas petrinalis (pranc. petrinal; poitrine – krūtinė). Ikonografiniai šaltiniai rodo, kad petrinalius naudojo ir šarvus nešiojusi sunkioji raitija.

Aptarti rankiniai šaunamieji ginklai buvo labai netobuli. Jau minėta, kad dėl didelio svorio ir griozdiškos formos laikiklio ar atramos dažnai reikėdavo ne tik tvirtoviniams ir iš vežimų naudojamiems sunkesniems ginklams, bet ir lengvesnėms rankinėms šaudyklėms, o tai tik padidindavo šaulių ekipuotės



Šūvis iš kablinės šaudyklės. XX a. piešinys.
Iš leidinio: Lugs J. Hand-feuerwaffen. Band II. Berlin, 1982

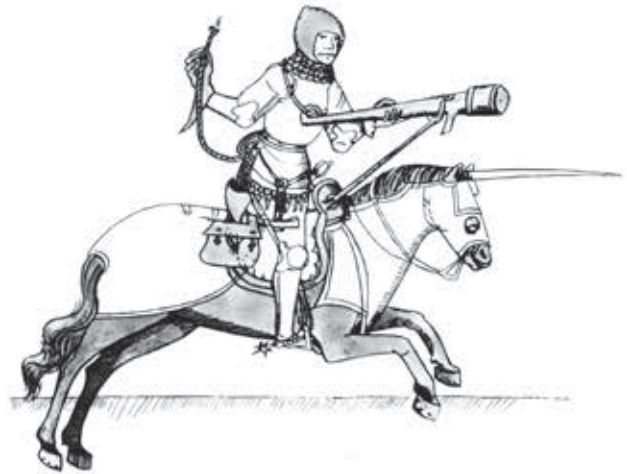

Raitelis su petrinaliu apie 1420–1450 m.
Iš leidinio: Lugs J. Hand-feuerwaffen. Band II. Berlin, 1982

masę. Ginklai šaudydavo netaikliai, tad ir tikrasis jų ugnies efektyvumas buvo nedidelis. Užtaisymas tuo metu dar miltelių pavidalo paraku⁶ buvo sudėtingas ir ilgas procesas, paprastai trukdavęs keletą minučių. Užtaisą uždegti rusenančiu dagčiu taip pat buvo sudėtinga. Tai atitraukdavo šaulio dėmesį nuo taikymosi veiksmo ir dar labiau sumažindavo taiklumą. Šūvio taiklumu, šaudymo greičiu ir efektyvaus šūvio atstumu rankinės šaudyklės nusileisdavo tiek lankams, tiek arbaletams. Be to, jos buvo nesaugios, kadangi galėdavo sprogti. Tiesioginio fizinio poveikio atveju vienintelis tikrasis ankstyvųjų rankinių parakinių šaunamųjų ginklų pranašumas, lyginant su lankais ir arbaletais, buvo jų eventualiai didesnės galimybės peršauti šarvus. Tai buvo veiksnys, svarbus ir psichologinio poveikio prasme. Rankiniais parakiniais šaunamaisiais ginklais apsiginklavusio priešo puolimas arba stovėjimas priešais jį mūšio lauke buvo tikras drąsos, savitvardos ir disciplinos išbandymas. Rimta demoralizavimo priemonė buvo ir žmones bei žirgus gąsdinantis šūvių garsas. Be to, rankinių šaudyklių gamyba kai kuriais atvejais buvo paprastesnė nei arbaletų, o šaulių parengimas trukdavo trumpiau nei lankininkų (pavyzdžiui, anglų ilguosius lankus naudojusiu žmonių). Šiems ginklams būtinai reikėjo parako ir šaudmenų, kurių gamybą, siekdamos užsitikrinti savo saugumą ir padidinti galią, stengėsi kontroliuoti Europos valstybių centrinės vadovybės. Šie faktoriai kartu su įžvelgiamomis

⁶ Grūdelių pavidalo parakas atsirado tik XVI a. pirmojoje pusėje, sprendžiant iš likusių žinių – 1525 m.



Kablinis šautuvas. Kalibras – 22 mm.
Europa, XV a. pabaiga–XVI a. pradžia

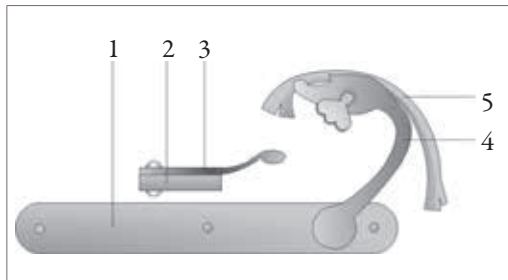

Dagtinė spyna.
1 – spynos plokštė, 2 – parako lentynėlė,
3 – lentynėlės dangtelis,
4 – serpentinas, 5 – dagtis

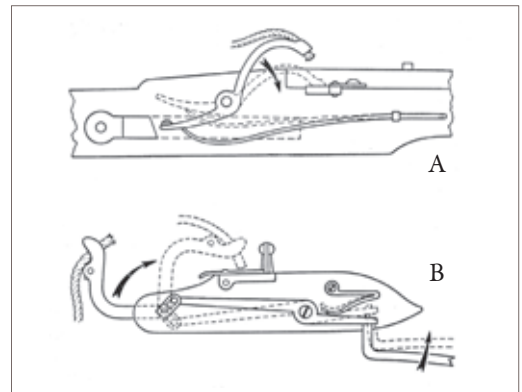

Dagtinės spynos veikimas: A – spyna spyruoklės judinamu serpentinu, XV a. pabaiga; B – spyna (vidinis vaizdas) svirtų judinamu serpentinu, XVI a. Iš leidinio: Жук А. Б. Стрелковое оружие. Москва, 1992

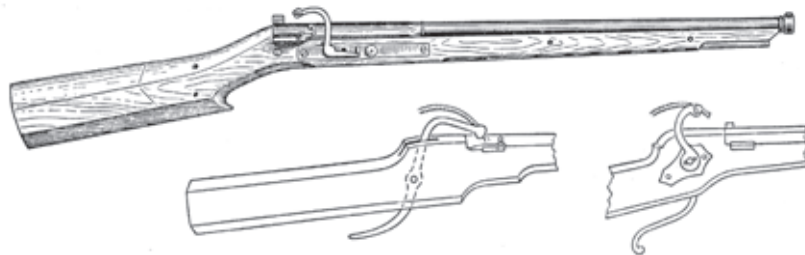

Arkebuza dagtine spyna, XVI a. pradžia.
Apačioje paprasti, ranka judinami serpentiniai, XV a. antroji pusė.
Iš leidinio: Жук А. Б. Стрелковое оружие. Москва, 1992

potencialiomis galimybėmis ir skatino tolesnį rankinių šaunamųjų ginklų plitimą bei vystymąsi. Palaiptai buvo pereita prie ilgesnius vamzdžius turinčių ginklų gamybos.

XV a. antrojoje pusėje buvo išrastas tobulesnis užtaiso padegimo būdas. Ginklas turėjo pritaisytą lenktą svirtelę su išpraustu dagčiu viename jos gale. Paspaudus kitą jos galą, svirtelė su pritvirtintu dagčiu nusileisdavo ir padegdavo lentynėlėje esantį paraką, o per padegimo angą ugnis pasiekdavo užtaisą. Tai buvo gaiduko prototipas. Pati svirtelė buvo S raidės formos ir priminė gyvatę, todėl buvo pavadinta serpentinu⁷ (lot. serpeus, serpens – gyvatė). Taigi užtaisą padegti buvo galima ginklą laikant abiem rankomis ir drauge sutelkti didesnę dėmesį į taikymąsi. Šaulys galėdavo be kito asmens pagalbos gana greitai padegti užtaisą neatitraukdamas akių nuo taikymosi linijos. Kurį laiką serpentinas į pradinę padėtį būdavo grąžinamas ranka. Šį paprastą, nuolat tobulinamą įtaisą pradėta tvirtinti prie lengvesnių rankinių šaunamųjų ginklų ir sunkių kablinių šautuvų, nors iki pat XV–XVI a. sandūros daugelis jų ir toliau buvo naudojami be serpentino. Vėliau, greičiausiai apie XV a. pabaigą, atsirado dagtinė spyna, kurioje serpentinas su dagčiu lentynėlę paliesdavo judinamas spyruoklės. Šiame mechanizme prie spynos plokštelės pritvirtintas serpentinas atlaužiamas palenkdamo spyruoklę. Nuspaudus specialų mygtuką, spyruoklė atsipalaiduodavo ir greitai lenkdavo serpentinę prie lentynėlės. Spyruoklės veikiamas serpentinas judėdavo kur kas greičiau nei ankstyvieji, judinami šaulio ranka. Dabar paspaudus mygtuką, serpentinas bemaž akimirksniu trenkdavosi į lentynėlę. Į pradinę padėtį jis, kaip ir anksčiau, būdavo grąžinamas ranka. XVI a. atsirado ir greitai paplito dagtinė spyna, kuriose serpentinas santykinai greitai judėdavo veikiamas atitinkamo ilgio svertų paspaudus nuleistuką. Į pradinę padėtį jį ir kitas mechanizmo dalis grąžindavo spynoje įtaisyta spyruoklė. Kad lentynėlėje esantis parakas nesušlaptų arba neišsibarstytų, prie spynos plokštės pradėtas tvirtinti lentynėlę iš viršaus dengiantis pasukamas dangtelis. Tai leisdavo šauliui daug laisviau judėti su užtaisytu ir naudoti paruoštu ginklu. Tereikėdavo turėti smilkstantį dagtį. XV a. pabaigoje vietoje ankstyvųjų parakinių šaunamųjų ginklų vis dažniau pradėdama naudoti arkebuza⁸. Tai buvo už kablinį gerokai lengvesnis šautuvas, turintis dagtinę spyną, palyginti ilgą ir patvarų, didesnę slėgį galintį atlaikyti vamzdį, apsodą bei taikytis patogią žemyn palenktą buožę. Ginklo kalibras svyravo tarp 12,5 ir 18,5 mm. Vamzdžio ilgis paprastai

⁷ Tuo laikotarpiu kartais taip buvo vadinami ir visi tokį dagčio nuleistuvą turintys šaunamieji ginklai.

⁸ Manoma, kad terminas arkebuza kilo iš minėto vokiečių „Hakenbüchse“ (kablinė šaudyklė, kablinis šautuvas).



Arkebuzininkai mūšyje. Paveikslas fragmentas, apie 1530 m.
Iš leidinio: Matuszewski R. Muszkiety, arkebuzy, karabiny... Warszawa, 2000

būdavo ne mažesnis kaip 60 cm, o bendras ilgis – ne mažesnis kaip 120 cm. Manoma, kad XV a. paskutiniajame ketvirtyje, tikėtina, kad apie 1480-uosius, ispanai ir vokiečiai pirmieji šautuvams pritaikė arbaletines žemyn palenktas buožes, kurios šūvio metu būdavo įremiamos į dešinįjį petį. Ilgainiui tapo įprasta prie ginklo vamzdžio prijungti taikymuisi skirtą taikiklį ir kryptuką. Lyginant su ankstesniais rankiniais šaunamaisiais ginklais, arkebuza buvo gerokai patogesnė ir efektyvesnė. Jų šūviai pasižymėdavo didesniu taiklumu, nuotoliu ir kaunamąja jėga. Arkebuza turėjo dagtines spynas, tad šaudant iš jų nebereikėjo pagalbininkų. Dėl palyginti nedidelio svorio arkebuza pradėtos plačiai naudoti lauko mūšiuose.

Tobulesnius rankinius parakinius šaunamuosius ginklus turintys šauliai Vakarų ir Vidurio Europoje gana greitai tapo svarbia pėstinijos dalimi. Jie buvo priskirti prie šveicarų, ispanų pėstininkų ir vokiečių landsknechtų sudaromų pikinierių keturkampių kolonų. Kautynių metu šauliai rikiuodavosi laisviau glaudžios pikinierių rikiuotės priešakyje tam, kad pridengtų ir paremtų šią savo ugnimi. Paplitus arkebužoms, dar labiau išaugo šaunamųjų ginklų svarba mūšyje. Šiais šautuvais ginkluoti kariai pradėti vadinti arkebuzininkais. Jų ugnis pasiteisino jau

XVI a. pradžioje Vakarų Europoje vykusią karų metu. 1509 m. Šiaurės Italijoje, Lombardijoje, įvykusiame Anjadelio (Agnadello) mūšyje Venecijos arkebuzininkų šūviai sulaukė priešo pikinierių puolimą. Šis faktas, nepaisant venecijiečių pralaimėjimo (pergalę vis dėlto išplėšė prancūzai), rodo išaugusią rankinių parakinių šaunamųjų ginklų galią ir taiklumą, kas buvo jau pavojinga ir tuo metu mūšio lauke dar beveik neįveikiamoms pikinierių kolonom.

Ilgainiui atsirado lengvesnės ir trumpesnės arkebužos, skirtos raiteliams ir medžiotojams. Išlikę žinių apie tai, kad 1494 m. Italijoje raiteliai buvo apginkluoti trumpomis arkebužomis, kurių ilgis tesiekė 75 cm. Maždaug tuo pačiu metu vietoje medinių, neretai lūžtančių grūstuvų Mece (Metz), Šiaurės rytų Prancūzijoje, Lotaringijos krašte, pradėti gaminti metaliniai (geležiniai arba plieniniai) grūstuvai. Vėlesnės medžiotojams ir kavaleristams skirtos trumpavamzdės arkebužos turėjo ratukines spynas.

Arkebuza buvo svarbus Šventosios Romos imperatoriaus Maksimilijono I (1459–1519)⁹ organizuotų landsknechtų pajėgų ginklas. Landsknechtų kovinėje rikiuotėje arkebužos naudotos greta tokių šaltųjų ginklų kaip pikės, alebardos, dvirankiai kalavijai ir trumpieji kalavijai. Tiesa, šie šveicarų pėstininkų pavyzdžiu sukurti vokiečių samdinių daliniai ir toliau naudojo sunkiuosius kablinius šautuvus. Dalies landsknechtų šautuvų buožės pasižymėjo specifine forma. XV a. pabaigoje susiformavo landsknechtų šautuvams būdingi apsodai masyviomis, trumpomis, kampuotomis buožėmis. XVI a. antrajame ketvirtyje paplito pailgintos ir išlenktos buožės, padariusios didelę įtaką rytietiškiesiems šautuvams nuo Turkijos iki Tolimųjų Rytų. Iš landsknechtų šautuvų buožės kilo ir kampuota, asimetriška vokiškoji buožė. XVI a. Europoje, pirmiausia Ispanijoje ir Vokietijoje, paplito ir šautuvai į apačią lanku lenktomis buožėmis. Šiam tipui priskiriamas geriausiai iš šių šautuvų žinomas petrinalis (vadintas taip pat kaip ir ankstesnis rankinis pabūklas), turėjęs beveik statmenai žemyn nulenktą, šaudant į krūtinę jremiamą buožę.

Kaip šautuvai plito Vidurio Europos valstybių kariuomenėse, gerai iliustruoja kaimyninės Lenkijos Karalystės pavyzdys. 1471 m. Lenkijos kariuomenės pėstininkų dalinių sąrašuose iš 2282 karių tik 15 buvo ginkluoti kablinais šautuvais. Vėlesniais dešimtmečiais šaunamųjų ginklų kiekis Lenkijos pėstijoje gerokai išaugo: 1496 m. iš 1031 kario 235 buvo ginkluoti šautuvais, o jau kitais metais H. Šolco (H. *Scholz*, H. *Szolc*) kuopoje iš 184 karių 97 buvo ginkluoti šautuvais. Ilgavamzdžių šaunamųjų ginklų kiekio didėjimo tendencija kaimyninės valstybės kariuomenėje išliko ir XVI a. Pavyzdžiui, remiantis 1531 m. kariuomenės surašymo duomenimis, parakiniais šaunamaisiais ginklais jau buvo

⁹ Pateikiami gimimo ir mirties metai.

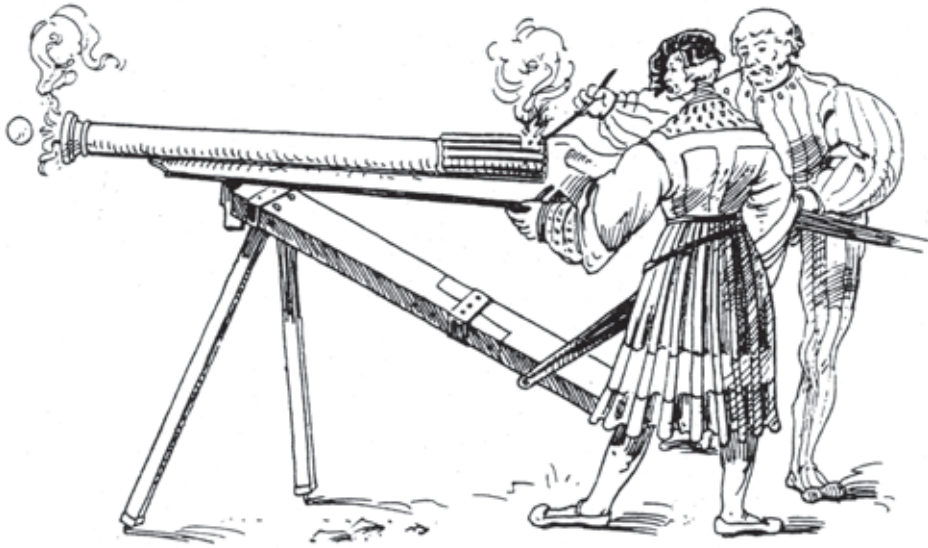

Landsknechtai, šaunantys iš kablino šautuvo nuo atramos, apie 1514 m.
Iš imperatoriaus Maksimilijono I arsenalo knygų.
Iš leidinio: Бехайм В. Энциклопедия оружия. С.-Петербург, 1995

ginkluota 70 proc. visų pėstininkų ir nuo 10 iki 20 proc. raitelių. Dauguma minėtų ginklų įvardyti žodžiu „rusznicy“, tuo tarpu arkebužomis šaltiniuose įvardijamų ginklų Lenkijos kariuomenėje padaugėja XVI a. viduryje. Pavyzdžiui, 1552 m. surašymo duomenimis, tarp 771 kario 499 minimi ginkluoti „rusznicy“ vadinamais šautuvais ir 47 – arkebužomis, o kiek anksčiau, 1544 m., Kameneco Podolsko (ukr. Кам’янець-Подільський, lenk. Kamieniec Podolski) pilies, tuomet priklausiusios Lenkijos Karalystei, arsenale turėjo būti 30 kablinių šautuvų, 30 arkebužų ir 20 „rusznicy“ vadinamų šautuvų bei kai kurių kitų šaunamųjų ginklų. Kadangi yra kai kurių neatitikimų terminijos srityje, apie šių ilgavamzdžių ginklų tipus tiksliai spręsti yra sunku. Aišku tik tai, kad žodžiu „rusznicy“ tuo metu Lenkijoje galėjo būti įvardijamos dagtinės arkebužos ir joms artimi ginklai¹⁰. Keičiantis kovinei taktikai, Lenkijos, kaip ir daugelio kitų Vidurio ir

¹⁰ Lenkijoje atsiradusiuose šaltiniuose ir lenkų istorinėje literatūroje „rusznicy“ reiškia ankstyvasias rankines šaudykles. Tačiau žodžiu „rusznica“ toliau buvo įvardijamas ir serpentiną turėjęs, ir jo neturėjęs šautuvas, tiek vamzdžio ilgiu, tiek apsodo ir būtent buožės forma daugumos kitų europiečių supratimu atitinkantis arkebužą. Šiuo atveju lenkų kalboje esančią terminų taikymo specifiką derėtų laikyti istorijos tėkmėje susiklosčiusių savitų kalbinių tradicijų pasekme. Galima pagrįstai teigti, kad XVI a. Lenkijoje, o taip pat ir kai kuriuose kituose Europos kraštuose, žodis „arkebuza“ turėjo siauresnę reikšmę nei dabartinė samprata. Pavyzdžiui, arkebužomis to meto Lenkijos šaltiniuose galėjo būti vadinami tik apie XVI a. vidurį paplitę ratukines spynas turėję rankiniai šaunamieji ginklai.

Rytų Europos kraštų, įskaitant LDK, ginklų gamybos mastai negalėjo patenkinti kariuomenėje augančio ilgavamzdžių šaunamųjų ginklų poreikio. Artėjant kariniam konfliktui, šautuvų pirkimas ypač suintensyvėdavo. Ruošiantis Livonijos karui, lenkams teko ginkluotis Lenkijos teritorijoje, LDK ir vokiečių kraštuose pagamintais ginklais. 1579 m. dagtinių šautuvų (rusznicy lontowe) nupirkta: Torunėje iš Nidlanto (Nidlant) – 235 vnt., Gdanske – 568 vnt., Vilniuje (galbūt dagtinių arkebuzų) – 16 vnt., Poznanėje – 199 vnt., Nidžicoje (lenk. Nidzica, vok. Niedenburg) – 100 vnt. Tais pačiais metais šautuvų su ratukinėmis spynomis (rusznice z zamkiem kołowym) nupirkta: Vilniuje – 48 vnt., Torunėje – 240 vnt. Čia pat minima, kad Vilniuje buvo nupirktos ir 73 parakinės. Be to, Hansui Lampei (Hans Lampe) iš Braunsveigo, Žemutinės Saksonijos, užsakyta pagaminti dar 2000 dagtinių šautuvų (rusznicy lontowe) su parakinėmis ir 200 ratukinių šautuvų (rusznicy kołowe) su parakinėmis.

Turint omeny tai, kad Lenkijos ir LDK kariniai ryšiai buvo labai glaudūs dar iki 1569 m. sudarytos Liublino unijos, šios kaimyninės valstybės kariuomenės ginkluotės būklė, šaunamųjų ginklų įsigijimo ypatumai, jų tipai ir kokybė yra svarbūs ir Lietuvos kariuomenės istorijos kontekste. Tiek Lietuvos kariuomenei talkinusi Lenkijos Karalystės kariuomenė, tiek Lietuvos samdyti lenkų kariai didžiąja dalimi buvo ginkluoti savo šaltaisiais ir šaunamaisiais ginklais. Ilgavamzdžių rankinių šaunamųjų ginklų pagausėjimą turėjo skatinti XVI a. pradžios kovos su Maskva. 1514 m. Oršos mūšyje šaunamuosius ginklus naudojo Lietuvos didžiojo etmono Konstantino Ostrogiškio vadovaujama jungtinių LDK ir Lenkijos Karalystės pajėgų pėstininkai. Nežinomo amžininko XVI a. 3-iajame dešimtmetyje nutapytame mūšio paveiksle gerai matyti arkebuzas labai primenantčius ginklus naudojantys pėstininkai. Kairiau centrinės kavalerijos rikiuotės dailininkas pavaizdavo pėsčius šaulius, kurių rankose yra šautuvai dagtinėmis spynomis, vokiška maniera laikomi buože priglauti prie skruosto. Sunkiosios kavalerijos priešakyje pavaizduota dar viena šaudančių pėstininkų grupė – lenkų daliniams priskiriami kariai. Jie pridengti šarvuotų karių su skydais (skydininkų), vieni šaudantys dagtiniais šautuvais (dvi priekinės ir ketvirta eilė), kiti juos užtaisantys (trečia eilė). Čia ginklai taip pat buože priglauti prie skruosto, dailininko išmone – kairiojo.

Visai Europai bendros karybos tendencijos neaplenkė ir Lietuvos. XVI a. antrojoje pusėje ilgavamzdžius rankinius šaunamuosius ginklus naudojo jau ne tik LDK kariuomenės pėstininkai, bet ir raiteliai. 1552 m. Čerkasų pilies aprašyme minimos dvi pėstininkų kuopos, sudarytos iš ietininkų ir šaulių. Šaunamieji parakiniai ginklai sudarė svarbią Lietuvos kariuomenės pėstininkų ginkluotės dalį. Dar XVI a. antrosios pusės šaltiniuose buvo minima ir atskira šauliais

Lietuvos didžiojo etmono Konstantino Ostrogiškio vadovaujamos kariuomenės arkebuzininkai. Fragmentas iš 1514 m. Oršos mūšio paveikslo. Autorius nežinomas, XVI a. 3-iasis dešimtmetis



Skydininkų dengiami arkebuzininkai. Fragmentas iš 1514 m. Oršos mūšio paveikslo

įvardijamų karių grupė, kurios išskyrimo iš pėstininkų priežastimi turėjęs būti jų priklausymas valdovui ir su tuo susijusios prievolės. 1567 m. J. Chodkevičiui buvo leista pasamdyti 400 šaulių tarnybai Livonijoje. Rašytiniai šaltiniai nušviečia padėtį ir Lietuvos kavalerijoje. Tų pačių 1567 metų surašymo duomenimis, Oršos seniūno Filono Kmitos Čarnobylskio (Filon Kmita Czarnobylski) husarų vėliavoje, sudarytoje iš 140 husarų ir 60 kazokų, paminėtas nedidelis rankinių šaunamųjų ginklų kiekis: įprastą vėliavos husarų ginkluotę papildė 16 arkebuzų. Vėlgį tų pačių metų Lietuvos didžiojo kunigaikščio dvaro vėliavos sąrašė iš beveik 280 husarų paminėti 6 ginkluoti arkebuzomis (reikiama manyti, ratukinėmis), tuzinas jų palaikymui skirtų vokiškai ginkluotų ir ekipuotų arkebuzininkų ir 120 rankiniais šaunamaisiais ginklais (greičiausiai dagtinėmis arkebuzomis) ginkluotų pėstininkų¹¹. Didelę kariuomenei reikalingų rankinių šaunamųjų ginklų dalį į LDK teko įvežti iš svetur. Tačiau, kaip akivaizdžiai rodo 1579 m. Lenkijos kariuomenei skirtų šautuvų ir parakinių pirkimo atvejis, kariuomenės poreikius atitinkantys ginklai nemažais mastais buvo gaminami ir LDK sostinėje Vilniuje bei, tikėtina, jau nuo šio šimtmečio pradžios, didikų Radvilų įmonėse.

XVI a. ilgavamzdžiai šaunamieji ginklai jau buvo gerai žinomi, plačiai naudojami kariniais tikslais ir Maskvos valstybėje. Jie buvo įvežami iš Europos ir gaminami vietoje. Čia susiklostė vietinės šautuvų gamybos tradicijos, atsirado kai kurių konstrukcijos ir dalių formos ypatumų. Maskvos Didžiojoje Kunigaikštystėje ir iš jos kilusioje Rusijoje ankstyvajam lygiavamzdziam dagtiniam šautuvui prigijo pavadinimas piščialė (rus. пищяль)¹². Artariamuoju laikotarpiu taip buvo vadinama (rusiškoje literatūroje ir dabar tebevadinama) arkebuza arba jai tipologiškai artimas šautuvas ir kiek vėlesnis ilgavamzdis ginklas¹³. XVI a. pradžioje Maskvos kariuomenėje jau egzistavo nauja pėstininkų rūšis – vadinamieji piščialnikai, t. y. piščialėmis ginkluoti kariai. Tiesa, būta ir raitųjų piščialnikų¹⁴. Išliko žinia apie tūkstančio valstybės piščialnikų (пищяльников казенных) siuntimą iš Maskvos į Pskovą 1510 m. Vėliau piščialnikus išruošdavo Pskovas (1513 m. – tūkstantį), Naugardas (1545 m. – tūkstantį pėsčiųjų ir

¹¹ Kariuomenės sąrašuose arkebuzomis buvo įprasta vadinti šių ginklų variantą su ratukinėmis spynomis. Tuo tarpu „rusznicy“, kaip ir ankstesniais atvejais, turėjo reikšti dagtinį šiuo laikotarpiu arkebuzą turėjusį atitikti ginklą.

¹² Termino piščialė reikšmė buvo plati. Tas pats žodis reiškė ir lengvuosius rankinius šaunamuosius ginklus, ant lafetų esančius arba ant sienos fiksuojamus tvirtovinius šautuvus, ir artilerijos pabūklus. Rankinis šaunamasis ginklas (rankinė piščialė) taip pat buvo vadinamas „ручница“, „самопал“. Pavadinimas „piščialė“ kilo iš senojo slavų žodžio, reiškusio dūdą, švilpynę.

¹³ Vėlesniais laikais piščialė galėjo būti įvardijama ir muškietė.

¹⁴ Sprendžiant iš ginkluotės ir tuometinės taktikos ypatumų, raitieji piščialnikai naudodavo žirgus žygyje, o kaudavosi pėsti.



Arkebuza dagtine spyna. Kalibras – 15,5 mm.
Vakarų Europa, XVI a. antroji pusė



Arkebusos dagtinės spynos vaizdas.
Serpentinas – šuns galvos pavidalo



Vamzdelinis taikiklis ir atidaryta parako lentynėlė su dangteliu. Taikiklis dekoruotas kalimo, dangtelis – cheminio išdūrimo būdu

tūkstantį raitųjų) ir kiti miestai. Naugardiečiai išruošdavo 1 piščialniką iš 3–5 kiemių, turėjusių šį aprūpinti apranga, piščiale, paraku, švinu ir numatytą laiko tarpą maistu. Spartų ginklavimąsi ilgavamzdžiais šaunamaisiais ginklais ir jų reikšmės augimą būsimoje Rusijoje akivaizdžiai rodė XVI a. vidurio ir vėlesni įvykiai. 1550 m. buvo organizuotas 3000 rinktinių piščialēm ginkluotų šaulių (стрельцы) dalinys (metraštyje jie paminėti jau 1547 m.). Taip atsirado atskira pėstininkų formuotė, kurią sudarė lygiavamzdžiais dagtiniais šautuvais ginkluoti daliniai, iš kitų išsiskyrę tiek organizacija, tiek savitos socialinės grupės bruožais. Šių pėstininkų išskyrimas primena minėtą išskirtų LDK šaulių atvejį¹⁵. Šaulių skaičius, o kartu ir jų svoris Maskvos kariuomenėje palaipsniui augo. Ivano IV Rūsčiojo (1533–1584)¹⁶ laikais šaulių skaičius iš pradžių pasiekė 7000 (iš jų 2000 raitųjų), valdymo pabaigoje buvo išaugęs jau iki 12000, o 1584 m. karūnuojant jo sūnų Fiodorą Ivanovičių (1584–1598) buvo pasiekęs 20 000. Anot anglų diplomato ir keliautojo Antonio Dženkinsono (Anthony

¹⁵ Panašu, kad pagal steigėjų sumanymą ir LDK, ir Maskvos valstybės atveju išskirtieji šaunamaisiais ginklais ginkluoti, tam tikras prievolės valstybei atliekantys kariai turėjo būti centrinės vadovybės ramsčiu kovoje tiek su vidaus, tiek su išorės priešais.

¹⁶ Rašomi valdymo metai.

Jenkinson), Ivano IV Rūsčiojo laikais buvo rengiamos kasmetinės šaulių apžiūros. Jo teigimu, vienoje iš tokių apžiūrų, 1557 m. gruodį vykusiose šaudymo iš piščialės ir rikiuotės pratybose, Maskvos šauliai iš 50–60 m nuotolio šaudė į ledinę 200 m ilgio, 4 m storio ir 2 m aukščio sieną, kol ši buvo galutinai sugriauta. Šauliai (стрельцы), XVII a. ginkluoti patobulintais didesnės galios šautuvais, kaip kariuomenės formuotė Rusijoje egzistavo iki XVIII a. 3-jojo dešimtmečio.

XVI a. šautuvai paplito ir Šiaurės Afrikos bei Azijos šalyse. Čia jie įgijo savitą apsodo, ypač buožės, formą, labai įvairią, kartais itin įmantrią puošybą ir tam tikrus, nors ir neesminius, konstrukcijos ypatumus. Šautuvų plitimą ir šiuose kraštuose paskatino kariniai, kultūrinai ir ekonominiai kontaktai su europiečiais.

Ko gero, anksčiausiai šaunamieji ginklai paplito arčiausiai Europos buvusioje Turkijoje (čia atsirado jau XV a. pabaigoje). Tuo tarpu XVI a. šioje šalyje atsirado janičarė (lenk. janczarka) vadinamas šautuvo tipas, kurio pavadinimas rodo, kad visų pirma tai buvo Osmanų kariuomenės pėstininkams janičarams skirtas ginklas. Janičarė buvo pačių turkų ginklininkų gaminamas šautuvas masyviu didelio kalibro vamzdžiu, apsodo dengiama dagtine spyna ir briaunota, dažnai puošnia ir eilinių karių atveju, buože, kurios kilmė siejama su jau minėta XVI a. 2-ajame ketvirtyje Europoje paplitusia pailginta ir lenkta landsknechtų arkebuzos buože. Vėliau janičarę atitinkantys šautuvai paplito Osmanų valdomuose Balkanuose ir kaimyniniuose kraštuose. XVI a. janičarės darė įtaką dagtiniams persų šautuvams. Turkiškojo-persiškojo tipo šautuvai buvo adaptuoti Kaukaze. Parakinių šaunamųjų ginklų pasirodymas Indostano pusiasalyje siejamas su portugalų prekiautojais. XVI a. Indijoje išsivystė dagtinis šautuvas toradara (angl. toradar, lenk. toradar). Iš indiškų ir persiškų šautuvų išsivystė Afganistano šautuvai. Ypatingo dėmesio verti maždaug XVI a. viduryje atsiradę japonų šautuvai, kurie pakeitė ir vietinę karinę sistemą, ir pačią Tekančios saulės šalį.

1543 m. šautuvus į Japoniją įvežė portugalai. Pirmiausia jie išsilaipino Tanegašimos (angl. Tanegashima) saloje, esančioje piečiau Kiūsiū. Nuo pat pradžių viena pagrindinių į Japoniją portugalų, o vėliau ir ispanų įvežamų prekių buvo rankiniai parakiniai šaunamieji ginklai, visų pirma arkebuzos. Šiems ginklams prigijo salos, kurioje pirmiausia išsilaipino europiečiai, pavadinimas – tanegašima (angl. tanegashima gun, rus. танегасима). Ginklai buvo 90–140 cm ilgio, paprastai aštuonkampiais vamzdžiais, su taikikliu ir kryptuku, dagtinėmis spynomis su spyruoklės nuleidžiamais serpentiniais ir trumpomis buožėmis, kurios nebuvo skirtos šūvio metu remti į petį įprastu būdu. Supratę



Janyčarai, apšaudantys besiginančius Švento Jono (hospitaljerų) ordino riterius 1522 m. Rodo apsiaustyje. Turkų miniatiūra

Janyčarai, apšaudantys besiginančius Švento Jono (hospitaljerų) ordino riterius 1522 m. Rodo apsiaustyje. Turkų miniatiūra

tokių šaunamųjų ginklų teikiamas galimybes ir tikėdamiesi jais įveikti savo priešininkus, Japonijos daimio (angl. daimyo, rus. даймё)¹⁷ stengdavosi įsigyti jų kuo daugiau. Nepaisant didelių importo mastų, šautuvų krašte vis tiek trūko, todėl daimio, o taip pat Honsiu salos pietinėje dalyje esančio Sakai miesto pirkliai ir net kai kurie vienuolynai ėmėsi organizuoti jų gamybą. Europiečių įvežti ginklai tapo perversmą Japonijos karyboje lėmusiu faktoriumi. Prieš paplintant parakiniais šaunamiesiems ginklams, pagrindinė kariuomenės dalis čia buvo meistriškai kardus ir ietis naudojusi samurajų raitija, kuriai talkino, kartais vien kaip ginklanešiai, iš valstiečių šaukiami pėstininkai. Pasirodžius arkebuzoms, ašigaru (angl. ashigaru, rus. асирару) vadinamos japonų pėstinijos vaidmuo mūšyje labai išaugo ir daugeliu atvejų tapo lemtingu. Ašigaru dalinius sudarydavo pikinieriai (ietininkai), lankininkai ir arkebuzininkai. Vykstant vidiniams karams, mūšis paprastai prasidėdavo dviejų priešininkų arkebuzininkų grupių susišaudymu ne didesniu nei 100 m atstumu¹⁸. Išretėjus, pairus priešo gretoms, atakuodavo ašigaru pikinieriai ir raiti bei pėsti samurajai. Pridengti kitų pikinierių, arkebuzininkai ir lankininkai galėdavo persirikiuoti. Arkebuzų šūviai įveikdavo šarvus, tačiau buvo netaiklūs, todėl siekiant didesnio jų efektyvumo stengtasi šaudyti salvėmis. Ginklus užtaisančius arkebuzininkus turėdavo palaikyti lankininkai. Kautynių metu arkebuzininkas turėdavo sutelkti savo dėmesį į ginklo

¹⁷ Daimio vadinti feodalinės Japonijos žemių valdytojai, arba kunigaikščiai. Remdamasis savo paveldima valda, daimio valdydavo didžiąją tam tikros provincijos dalį. Jis turėdavo paklusti sio-gūnui (angl. shogun, rus. цэрур), o pats vadovaudavo samurajams.

¹⁸ Kaunamojo šūvio atstumas buvo apie 200 m, tačiau tikrai efektyvi ugnis galėdavo prasidėti nuo 100 m ir mažesnės distancijos. Kaip parodė šiuolaikiniai bandymai šaudant iš arkebuzos į šarvuoto samurajaus pavidalo taikinį, šūvis iš 50 m paprastai būdavo labai netaiklus (tik 1 pataikymas į krūtinę iš 5 šūvių), tačiau kiaurai pramušdavo 1 mm storio plieno plokštę, t. y. japonų šarvų atitikmenį. Eksperimentas parodė, kad šaudant iš 30 m arkebuzų ugnis yra taikli (5 šūviai – 5 kulkos, pataikiusios į krūtinės sritį).



Dagtinis šautuvas janičarė. Kalibras – 15,7 mm.
Turkija, XVII a.



Dagtinė arkebuza tanegašima. Kalibras – 11,6 mm.
Japonija, XVI a. antroji pusė–XVII a.

užtaisymą, nepaisyti sąmyšio, mūšio garsų ir pavojų. Jis turėdavo įsitikinti, kad uždegimo anga neužteršta, kulka teisingai įgrūsta į vamzdį, ir saugotis, kad smilkstantis dagtis nesukeltų savaiminio šūvio. Augant šaunamųjų ginklų svarbai, tai tapo dėsningumu, kuris dažniausiai nepriklausydavo net nuo kariuomenių išsidėstymo ypatumų. Tarp samurajų parakiniai šaunamieji ginklai, kaip iš dalies ir lankai, nebuvo populiarūs. Tai prieštaravo jų garbės kodeksui. Tačiau ne visi Japonijos kariniam elitui priklausę žmonės vengė naudoti šiuos ginklus. 1549 m. Šimazu (angl. Shimazu, rus. Симадзу) klanu kariai buvo pirmieji samurajai, mūšyje panaudoję arkebuzas. Kariuomenėje daugėjo valstiečių. Palaiptiesiems nekilmingų japonų karių gretose atsirado daug karo meną gerai išmanančių žmonių. Ilgai trukusiuose vidiniuose karuose valstietiškos kilmės profesionalai tapo samurajais ir stambiais žemvaldžiais, pakeitusiais kovose „nukraujavusias“ senąsias kilmingųjų gimines. Tokia kariuomenėje įsigalėjusi gradacija keitė Japonijos visuomenę. Su reformuotos kariuomenės pagalba karvedžiai Oda Nabunaga (1568–1582)¹⁹ ir po jo mirties vadovavęs Tojotomis Hidejošis (1582–1598) suvienijo šalį. Jiems tarnavęs Tokugava Iejasu (nuo 1600 m. vadovavo šaliai, 1603–1605 m. buvo oficialus valdovas) galutinai užbaigė pilietinių karų laikotarpį, tapo siogūnu (vienvaldžiu karo vadu) ir padėjo pamatus šaliai iki 1868 m. valdžiausiai dinastijai, kurios sostine tapo Edo miestas (dabartinis Tokijas). Oda Nabunagos kariuomenėje 5,6 m ilgio pikėmis (ietimis) ginkluoti pikinieriai sudarė 27, o arkebuzininkai tik 13 proc. visų pajėgų. Arkebuzininkų kiekis kariuomenėje labai svyravo, nors

¹⁹ Rašomi Japonijos karvedžių vadovavimo metai.

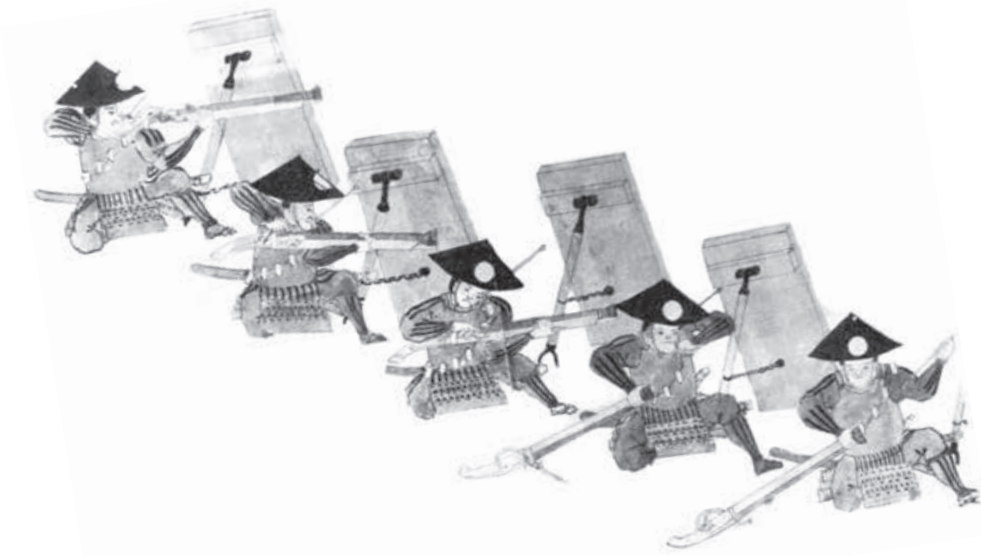

Ginklus baigiantys užtaisyti ir šaudantys ašigaru (pėstininkų) arkebuzininkai.

Piešinys iš Kioto universiteto bibliotekos.

Iš leidinio: Тернбулл С. Самураи. Вооружение, обучение, тактика. Москва, 2009

buvo matyti augimo tendencija. Lemtingam Nagisanu mūšiui (1575), kuriame buvo įveiktas Takedos klanas, Oda Nabunaga turėjo atrinkti pačius geriausius arkebuzininkus. Turėdami stiprią, dagtiniais šautuvais ginkluotą kariuomenę su naujų teritorinių užkariavimų siekiančia karių kasta priešakyje, japonai ėmė skverbtis į žemyninę Aziją, visų pirma Korėją. 1592 m. į Korėją išvykusiuose Šimazu klanu daliniuose buvo 1500 lankininkų, 1500 arkebuzininkų ir 300 ietininkų. 1600 m. Datė (angl. Date, rus. Датэ) šeima išruošė Tokugavai 200 lankininkų, 1200 arkebuzininkų ir 850 pikinierių. Korėjos kampanijos metu pasitvirtino arkebuzų salvių efektyvumas. Vienas japonų generolas namiškiamis rašė, kad kariams, vykstantiems į Korėją, reikia imti tik šautuvus, nes nieko kita čia neprireiks. Japonijoje naudotos ne tik arkebuzos, bet ir sunkieji tvirtoviniai šautuvai. Siekiant apsaugoti samurajų sluoksnio vertybes ir interesus, nejučiant ypatingo šaunamųjų parakinių ginklų poreikio geografinės padėties gerai apsaugotam kraštui ginti, izoliacionizmo politikos laikotarpiu (1631–1854) šautuvų gamyba ir panaudojimas buvo apriboti. Paskutinis žymus šautuvų panaudojimo Japonijoje atvejis siejamas su 1637–1638 m. sukilimu. Dagtiniai šautuvai Japonijoje kurį laiką vėl buvo plačiau naudojami pasibaigus izoliacionizmo laikotarpiui XIX a. antrojoje pusėje²⁰.

²⁰ Pasibaigus izoliacionizmo laikotarpiui nuo dagtinių šautuvų buvo iš karto pereita prie tobulesnių šaunamųjų ginklų, „peršokant“ kai kuriuos jų raidos etapus, kuriuos jie nuėjo kitose pasaulio šalyse.

Dagtinius šautuvus panaudojo portugalų ir ispanų konkistadorai Naujajam Pasauliui nukariauti jau XV a. pabaigoje ir XVI a. Palyginti negausios europiečių užkariautojų kariuomenės įstengdavo demoralizuoti ir išblaškyti kiekibiškai gerokai pranašesnius vietinius Amerikos gyventojus dėl vienos svarbiausių šaunamųjų ginklų savybių – kurtinančių šūvių garsų. Tai buvo itin veiksminga susidūrus su priešininkais, pirmą kartą šautuvus matančiais ir girdinčiais. Vėliau dagtinius šautuvus kolonizuodami Ameriką sėkmingai naudojo olandai, anglai ir prancūzai. Stengdamiesi išvengti mirtinų šaunamųjų ginklų salvių, indėnai puldavo netikėtai ir staigiai, kol nukariautojai nespėdavo uždegti dagčių.

Nors arkebuzos ir kiti tuo metu naudoti šautuvai turėjo daug privalumų, egzistavo ir daugybė jų panaudojimo trūkumų. Jų svoris buvo gerokai didesnis, o taiklumas – mažesnis nei lankų ir arbaletų. Dagtinių lygiavamzdžių šautuvų užtaisymas trukdavo ilgai. Greitošauda juos paprastai smarkiai pranoko lankai. Įgudę arkebuzininkai spėdavo paruošti ginklą naujam šūviui per 20–30 s, tačiau mažiau patyrę ar ne tokie vikrūs žmonės dažniausiai darydavo tai dvigubai lėčiau, vadinasi, vidutiniškai per minutę iššaudavo tik vieną kartą. Šaudant iš lanko per tą patį laiką buvo galima paleisti iki 12 strėlių. Pramušimo jėga arkebuzos kulka buvo nedaug pranašesnė už arbaletos strėlę arba jai tik prilygdavo. Tačiau arkebuzininkus paruošti buvo paprasčiau ir greičiau, o dagtinių šautuvų ir parako gamybą lengviau kontroliuoti nei kitų ginklų rūšių. Tad vis plačiau naudojami parakiniai rankiniai šaunamieji ginklai buvo tobulinami toliau.

XVI a. pirmajame ketvirtyje Europoje buvo atverstas naujas dagtinių šautuvų raidos puslapis. Apie 1520 m. ispanai pertvarkė „arquebus a croc“ vadinamą šaudymui nuo sienų ir gynybinių įtvirtinimų skirtą sunkųjį kablinį šautuvą – vietoje kablio pritaikė atrama tapusią, dvišakio antgalio ir koto sudaromą forketę²¹, todėl ginklą buvo galima naudoti atvirame lauke. Ginklo svoris siekė 8–10 kg, o vamzdžio kalibras 20–23 mm, padidinus kulkos svorį iki 50–60 g, t. y. maždaug dvigubai daugiau nei svėrė arkebuzos kulka. Taip atsirado muškietė²² – ginklas, kuriam galutinai išsivystyti ir paplisti prireikė dar kelių dešimtmečių. Apie 1525 m. pasirodęs grūdelių pavidalo parakas labai palengvino ilgavamzdžių ginklų užtaisymą – tai taip pat tapo šio ginklo atsiradimo prielaida. Muškietų vamzdžiai buvo gerokai ilgesni už arkebuzų – siekdavo 100–140 cm. Tai irgi

²¹ Forketė – atrama didesnio svorio šautuvui, paprastai muškietai. Forketę sudarydavo metalinis dvišakis antgalis ant medinio koto, turinčio smailų apkaustą apačioje tam, kad atramą būtų lengviau įsmeigti į žemę. Atramos ilgis buvo 120–150 cm ir priklausė nuo šaulio ūgio.

²² Manoma, kad žodis muškietė dėl jos pačios arba jos dalių keltų asociacijų kilo iš italų *moschetto* – maža muselė, uodas, arba prancūzų *mousquette* – paukštvanagis. Karais literatūroje termino muškietė atsiradimas aiškinamas ankstyvąja šiuo ginklu ginkluotų karių taktika: apšaudę priešą, jie vikriai kaip uodai pasišalindavo per tarpus tarp pikinierių vorų, tarsi pranykdami jų rikiuotėje.



Arkebuzininkų supama pikinierių kolona. XVI a. vidurio graviūros fragmentas. Iš leidinio: Matuszewski R. Muszkiety, arkebuzy, karabiny... Warszawa, 2000

labai didino šūvio galią. Pradinis muškietos kulkos greitis galėjo siekti maždaug 300 m/s. Tai leisdavo peršauti plieninius to laikotarpio šarvus iš 200 m atstumo. Šia savybe nepasižymėjo lankų ir arbaletų strėlės arba arkebuzų kulkos, kurios, ypač šaunant per didesnę atstumą, nebepramušdavo kai kurių plokštinių šarvų. Tiesa, taikli muškietų ugnis buvo įmanoma maždaug 50–60 m atstumu (kaip ir arkebuzos, taiklumu muškietos nusileisdavo lankams ir arbaletams). Ispanai sėkmingai panaudojo muškietas 1525 m. Pavijos (Šiaurės Italija, Lombardija) mūšyje, kuriame įveikė prancūzus. Taikliais šūviais iš už medžių ispanų muškietininkai sulaukė Prancūzijos kavalerijos puolimą, leidę laiku atžygiuoti saviškiams pikinieriams. Apie naujų rankinių parakinių šaunamųjų ginklų taiklumą byloja iš kronikų į istorinę literatūrą patekęs teiginys apie tai, kad ispanų šauliai net 20 kartų pataikė į Prancūzijos karaliaus Pranciškaus I (1515–1547)²³ žirgo galvos šarvą. Tačiau šalia didelių šių šautuvų privalumų buvo ir didelių trūkumų. Vienas svarbiausių – mažas šaudymo greitis, kuriuo muškietos nusileisdavo arkebuzoms; dėl gerokai ilgesnių vamzdžių muškietų užtaisymas buvo kur kas lėtesnis. Muškietininkai buvo labai pažeidžiami atvirame mūšio lauke. Jie galėjo sėkmingai šaudyti būdami už dirbtinių arba natūralių kliūčių arba pikinierių, apsaugančių juos nuo kavalerijos atakų. Priešingu atveju priešas galėjo juos greitai sumušti ir išblaškyti.

XVI a. antroje pusėje buvo sumažintas muškietų svoris, pradėtos gaminti patogesnės buožės, leidžiančios ginklą įremti į petį. Tai laikotarpis, kuris

²³ Pateikiami valdymo metai.

laikomas visus esminius savo bruožus jau turinčios muškietos plitimo pradžia. Šiuo metu buvo išvystyta nenutrūkstamą muškietų ugnį galėjusi užtikrinti kontrmaršo taktika. Ilgainiui muškietos tapo pagrindiniais pėstininkų rankiniais šaunamaisiais ginklais. Yra žinoma, kad dar XVI a. pirmojoje pusėje po Ispanijos muškietas pradėjo naudoti Vokietijos žemių, Prancūzijos (apie 1527 m.), o vėliau ir kitų šalių kariuomenės. Manoma, kad XVI a. 7-ajame dešimtmetyje jau visose Europos valstybėse buvo daugiau ar mažiau muškietų. Tai buvo rinktinės pėstijos ginklai. Kad galėtų sėkmingai šaudyti iš ilgų, sunkių, didele atatranka pasižyminčių šautuvų, muškietininkai turėjo būti fiziškai stiprūs ir ištvermingi žmonės. Turėdami tobulesnę ginkluotę, muškietininkai tapo arkebuzininkų pamašina pėstijoje (raitieji arkebuzininkai kai kuriose Europos kariuomenėse išliko dar ir XVII a. pirmojoje pusėje). XVI–XVII a. sandūroje daugelio Europos šalių kariuomenėse muškietininkai sudarė jau apie pusę visų pėstininkų, palaipsniui įgydami didesnę reikšmę už pikinierius.

XVI a. daugelyje stambesnių Europos miestų jau turėjo egzistuoti rankinių parakinių šaunamųjų ginklų dirbtuvės, tačiau tobulinimo ir gamybos srityse toliau pirmavo ekonomiškai pažangios Italijos, Vokietijos žemės, o amžiaus antroje pusėje prie šių lyderių pozicijas užimančių kraštų prisijungė ir Prancūzija. Tuo laikotarpiu joms kiek nusileido Anglija, Ispanija, Olandija ir Skandinavijos šalys. Pokyčiai metalurgijos, ginklų konstrukcijos, gamybos įrangos srityse priklausė nuo bendrojo miestų ir amatų vystymosi, prekybos. Rankinių šaunamųjų ginklų gamyba buvo ypač išplėtotą Pietų Vokietijos centruose Niurnberge, Miunchene ir Augsburgė. Labai svarbų vaidmenį atliko Šiaurės ir iš dalies Vidurio Italijos gamybos centrai, tokie kaip Milanai, Brešija, Venecija ir Florencija. Šioje Europos dalyje išrasta ir pritaikyta graižtvinių vamzdžių gamybos technika ir technologine prasme tobulesnė spyna.

XVI a. pradžioje buvo sukurta ratukinė spyna. Tiksliai jos atsiradimo data ir autorius nėra žinomi. Vieni tyrinėtojai teigia, kad šią spyną 1504 m. Niurnberge išrado meistras pavarde Daneris (Даннер, Danner), kiti išradėju laiko Etorą (Эттор, Ettore) iš Flandrijos. Treti linkę manyti, jog ratukinę spyną apie 1517 m. išrado Johanas Kiefusas (Johann Kiefus) – kitas meistras iš Niurnbergo. Ratukinio mechanizmo brėžiniai yra Leonardo da Vinčio manuskriptuose, pradėtuose kurti dar 1482 m. ir pristatytuose veikale „Atlanto kodeksas“ (Codex Atlanticus). Manoma, kad šiuose brėžiniuose pateiktą idėją jau XVI a. pradžioje realizavo Milano ir Brešijos šaltkalviai, o vėliau Pietų Vokietijoje ji buvo patobulinta ir apie 1520–1525 m. pritaikyta parakiniams šaunamiesiems ginklams gaminti.

Ratukinės spygnos mechanizmo veikimui parengti buvo būtina iš anks-

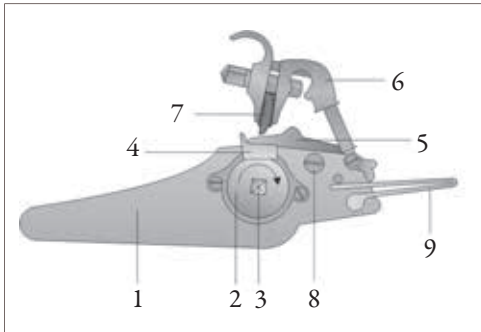

Ratukinė spyna. 1 – spynos plokštė, 2 – ratukas, 3 – ratuko ašis, 4 – parako lentynėlė, 5 – lentynėlės dangtelis, 6 – gaidukas, 7 – piritas, 8 – lentynėlės dangtelio varžtas, 9 – gaiduko spyruoklė

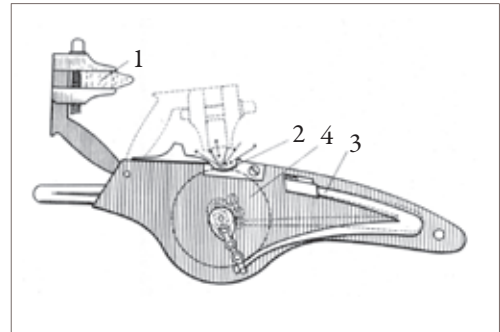

Ratukinės spynos veikimas. 1 – gaiduko laikomas piritas, 2 – parako lentynėlė, 3 – spyruoklė, 4 – ratukas

to prisukti jo spyruoklę²⁴ ir palenkti prie lentynėlės dangtelio gaiduką su į jį išsprastu piritu gabalėliu. Gaiduko spyruoklė prispausdavo piritą prie dangtelio. Kad mechanizmas suveiktų, būdavo nuspaudžiamas nuleistukas. Tai atlikus atsipalaiduodavo ir pradėdavo sukis įpjovas krašte turintis ratukas bei tuo pat metu pasitraukdavo jį nuo gaiduko su piritu skiriantis lentynėlės dangtelis. Piritui palietus besisukantį ratuko kraštelį, tuoj pat būdavo įskeliamos kibirkštys, kurios padėgdavo lentynėlėje esantį paraką ir per uždegimo angą ugnis akimirksniu pasiekdavo užtaisą. Prieš kiekvieną šūvį, įstūmus į vamzdį užtaisą su kulka, reikėdavo specialiu raktu prisukti ratuko spyruoklę, atlenkti nuo lentynėlės gaiduką, suberti į lentynėlę paraką, uždaryti lentynėlę užtraukiant ant jos dangtelį ir palenkti prie jo gaiduką. Taip veikė vadinamoji Niurnbergo ratukinė spyna, išrasta mieste, kurio šaltkalvystės meistrams priskiriami prisukama spyruokle varomo laikrodžio sukūrimo nuopelnai. Vėliau buvo sukurtos ratukinės spynos, kurių ratuko spyruoklę prisukdavo gaiduko lenkimo veiksmas. Atsirado spynos su viduje esančiu ratuku ir turinčios lentynėlę aprūpintą įtaisą su mygtuku, kurį nuspaudus dangtelis lentynėlę uždarydavo savaime. Labiausiai paplitusi Niurnbergo ratukinė spyna buvo pritaikyta įvairiems rankiniams parakiniais ginklams. Ji lėmė pistoletų atsiradimą ir greitą jų plitimą visoje Europoje, šautuvų tobulėjimą, leidusį juos panaudoti naujais tikslais, kokiems anksčiau jie negalėjo būti skirti.

Ratukinė spyna daugeliu atvejų buvo gerokai pranašesnė už dagtinę. Užtaisytą ginklą su dagtine spyna besiruošiantis panaudoti šaulys turėdavo nuolatos rūpintis, kad smilkstantis dagtis neužgestų savaime arba lyjant bei kitomis nepalankiomis aplinkybėmis. Dagčiui mūšyje užgesus arba nespėjus jo uždegti, karys

²⁴ Sukant ašį atliekamas spyruoklės lenkimo veiksmas.

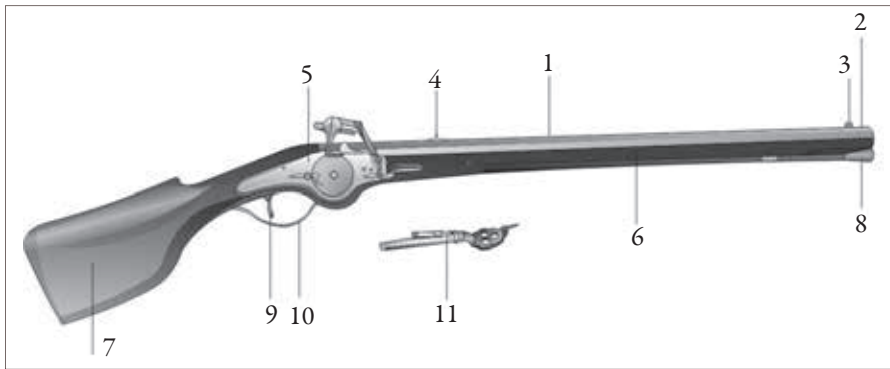

Šautuvas ratukine spyna. 1 – vamzdis, 2 – laibgalis, 3 – kryptukas, 4 – taikiklis, 5 – spyna, 6 – apšodas, 7 – buožė, 8 – grūstuvus, 9 – nuleistukas, 10 – nuleistuko apsauga, 11 – raktas spynos mechanizmui prisukti

tam tikrais atvejais tapdavo bemaž bejėgis. Šautuvu su ratukine spyna ginkluotam kariui neberekėdavo nešiotis dagčio. Užtaisytas jis nuolatos būdavo parengtas šauti. Tokio ginklo veikimas kur kas mažiau priklausė nuo aplinkos. Ratukinė spyna sudarė sąlygas atsirasti pistoletui – viena ranka laikomam trumpavamzdžiam šaunamajam ginklui, kuris su ankstesniais užtaiso uždegimo mechanizmais būtų buvęs sunkiai pritaikomas praktiškai. Pistoletas ypač tiko raiteliams, kuriems reikėjo rankų laisvumo ir nuolatinės ginklo parengties šūviui, todėl kavalerijoje paplito balno dėkluose laikomi pistoletai ratukinėmis spynomis. Be to, atsiradus tokioms spynoms, raiteliai galėjo plačiau panaudoti šautuvus. Kai kuriais atvejais raiti kariai buvo ginkluoti dagtiniais šautuvais, tačiau paprastai juos naudodavo nulipę nuo žirgų arba jiems stovint. Šaudymas iš dagtinio šautuvo jojant buvo sudėtingas, nes raiteliui reikėdavo laikyti ir užtaisytą ginklą, ir smilkstantį dagtį, prieš šaunant judinti spynos lentynėles dangtelį (šiam veiksmui taip pat reikėdavo abiejų rankų). O štai užtaisytas ratukinis šautuvas galėdavo kaboti arba būti laikomas vena ranka be savaiminio šūvio ar dagčio pametimo rizikos. Norint šauti, tereikėdavo stverti ginklą ir nusitaikius nuspausti nuleistuką. Kaip tik dėl šios priežasties raitelis galėdavo lengviau valdyti žirgą. Ilgainiui šaunamieji ginklai ratukinėmis spynomis ėmė dominuoti kavalerijos ginkluotėje; be pistoletų, ratukinės spynos buvo charakteringos trumpesnių vamzdžių šautuvams – arkebutoms, bandoletams, karabinams ir kai kurioms muškietoms. Kai kuriais atvejais šautuvų su ratukinėmis spynomis teikiama privaluma naudojami tiek raiteliai, tiek pėsčininkai. Pavyzdžiui, smilkstantys dagčiai tamsoje galėdavo išduoti dagtinėmis arkebutomis arba muškietomis ginkluotus karius, o turint ratukinius šautuvus buvo galima likti nepastebėtiems kur kas ilgiau ir šauti bet kuriuo metu. Nerei-



Arkebuza ginkluotas sargybinis Olandijos miesto gatvėje. Karelo Fabricijaus (Carel Fabritius) paveikslas „Sargybinis“, 1654 m.

irankiais, kad tinkamai sujungtų į mechanizmą iš grūdinto plieno pagamintas dalis. Be to, naudojama ratukinė spyna galėdavo užsikirsti dėl piruso nuotrupų ir sudegusio parako likučių, nes piritas trindavosi į ratuko kraštą, trupėdavo į jame esančias įpjovas, o parakas degdavo ant besisukančių spygnos dalių. Nuo tuomečio juodojo parako likdavo apie 40 proc. kietųjų degimo produktų, o jo sudėtyje buvusi salietra ir sieria plienui kenksmingos, koroziją skeliančios medžiagos. Po kelių šūvių ginklas su ratukine spyna galėdavo tapti nebetinkamas naudoti. Šį trūkumą buvo mėginama kompensuoti gaminant dvigubą ratukinę arba ratukinę ir dagtinę spyną turinčius ginklus. Pirmoji dažniausiai buvo skirta prabangiems privatiems ginklams, kartais kariuomenės vadovybei ar aukštiems karininkams, o antroji – eilinių karių muškietoms. Būtent didelė ratukinės spygnos kaina ir nepakankamas atsparumas užteršimui, dėl kurio galėdavo nesuveikti, ribojo jos paplitimą kariuomenėje. Europos šalių pestijoje toliau dominavo dagtinės spygnos, kurios čia išbuvo iki pat XVII a. paskutiniojo ketvirčio, o kai kuriuose kraštuose – ir iki XVIII a. pirmojo ketvirčio. Ratukinės spygnos nepaplito islamo kraštuose ir Indijoje, nebuvo naudojamos ir Rytų Azijoje. Šautuvai dagtinėmis spynomis Azijos šalyse buvo naudojami ir XIX a. Daugelis Azijoje naudotų dagtinių šautuvų jau XVI a. buvo muškietos. Kai kuriuose kraštuose, pavyzdžiui, Kaukaze, buvo gana plačiai naudojami graižtviniai šautuvai dagtinėmis spynomis.

kėdavo rūpintis dagčių uždegimu ir jų ugnies palaikymu ilgiau laukiant momento, kai reikia šauti. Ratukiniai šautuvai pasaloms ir netikėtiems puolimams buvo kur kas tinkamesni ginklai. Dėl šios priežasties jie tiko ir medžioklei. Muškietomis su ratukinėmis spynomis buvo apginkluojami sargybiniai, kuriems taip pat buvo ypač reikalingas šūviui nuolat paruoštas ginklas.

Vis dėlto ratukinės spygnos turėjo ir nemažai trūkumų. Jų gamyba buvo brangi, mechanizmas sudėtingas. Jas gamino tik aukštos kvalifikacijos ginklininkai. Jie turėjo laikytis laikrodininkų tikslumo ir dirbti specialiais



Arkebuza ratukine spyna. Kalibras – 14,5 mm. Vokietija, XVII a. vidurys–antroji pusė.
Ginklo buožę atkūrė šviesaus atminimo Saulius Fokas, VDKM restauratorius

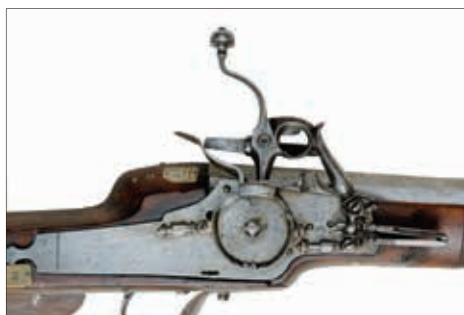

Ratukinės spynos vaizdas.
Viršutinė gaiduko lūpa lenktu ūsu –
rankenėle su profiliuotu rutuliu gale



Apsodo ir buožės plokštumos vaizdas
kairėje arkebuzos pusėje

XVI a. pabaigoje–XVII a. Europoje arkebuzomis buvo vadinami šautuvai trumpesniais vamzdžiais, turintys ratukines spynas. Šie ginklai skyrėsi buožių forma, priklausančia nuo krašto, kuriame juos pagamindavo. Buvo arkebuzų lenktomis, plokščiomis, prie pado vėduokliškai išplatėjusiomis prancūziškosiomis, itališkosiomis arba ispaniškosiomis buožėmis. XVII a. toliau buvo gaminamos ir naudojamos vokiškosios arkebuzos tiesiais, briaunuotais apsodais ir asimetriškomis buožėmis, kairėje pusėje turinčiomis plačią, prie skruosto priglausti skirtą plokštumą, dešinėje – ištraukiamo dangtelio dengiamą ertmę atsarginiams pirito gabalėliams. Ilgainiui arkebuzos prancūziškosiomis ir itališkosiomis buožėmis pradėtos vadinti kavalerijos šautuvais, arba bandoletais (lenk. bandolet)²⁵, turinčiais tiesioginių sąsajų su vėlesniais karabinais (angl. carbines, rus. карабины). XVII a. prancūziškosios ir itališkosios buožės pailgėjo, todėl šaunant ginklą buvo galima įremti į petį. Šias buožes turėję trumpavamzdžiai šautuvai raiteliams buvo itin patogūs ir būtent jiems skirti ginklai. Kad būtų geriau nusitaikyta, arkebuzos vokiškaisiais apsodais buvo glaudžiamos prie skruosto ir atatrunkos jėgai atlaikyti tvirtai laikomos dešiniąja ranka. Šios rankos pirštai būdavo laikomi jiems skirtuose nuleistuko apsauginio lankelio grioveluose. Ratukinės arkebuzos vokiškosiomis

²⁵ Ginklo pavadinimo kilmė susijusi su jo nešiojimo būdu. Paprastai jis būdavo nešiojamas pakabintas ant petės – bandoljero.



Tvirtovinis kablinis šautuvas dagtine spyna. Kalibras – 26 mm.
Vokietija, XVI a. pabaiga–XVII a. pradžia

buožėmis tapo medžioklei ir į taikinius šaudyti skirtais ginklais, naudotais iki pat XVIII a. vidurio.

XVI a. pabaigoje ir XVII a. ratukinės spynos buvo pritaikytos ne tik pėstininkų muškietoms, bet ir kai kuriems kitiems ilgavamzdžiams šautuvams. Šiuo laikotarpiu buvo naudojami ratukines spynas turintys tvirtoviniai šautuvai arba sunkieji tvirtoviniai kabliniai šautuvai, skirti vykdyti specialioms užduotims, pavyzdžiui, tiksliems šūviams dideliais atstumais. XVII a. buvo toliau naudojami ir didelio kalibro tvirtoviniai kabliniai šautuvai su dagtinėmis spynomis.

XVI a. antrojoje pusėje muškietą ir jos naudojimo būdas buvo patobulinti. Ispanų kovų Nyderlanduose laikotarpiu muškietos tebebuvo ilgas didelio kalibro (18–22 mm) vamzdžius turintys ginklai. Šaudoma buvo naudojant didelį parako užtaisą ir sunkias 50–60 g švinines kulkas. Efektyvus šūvio nuotolis liko 100–200 m, o kaunamasis nuotolis galėjo siekti ir 300 m. Šaudant ir toliau buvo naudojamos forketės. Lyginant su XVI a. pirmąja puse, naujove tapo pasikeitusių ginklo buožė. Ji buvo pailginta, įremti į petį tinkamu padu. Nors pati buožė buvo masyvi, viršutinėje pusėje padarius didžiajam pirštui skirtą išpjovą, ji turėjo gana ploną kakliuką. Šaudant buožė būdavo atremta į petį, o ties nuleistuku laikoma dešinės rankos plaštaka apimdavo kakliuką. Taip sumažėdavo atatrakos poveikis, padidėdavo taiklumas. Ginklą laikyti dešine ranka už kakliuko buvo patogiau, lengviau, buvo galima reikiamu metu nuspausti nuleistuką. Dauguma muškietų tebebuvo dagtinės, turinčios spynas, kai nuspaudus nuleistuką serpentinas judėdavo veikiamas svirtų. Atsirado įvairių formų lankelio pavidalo nuleistuko apsauga.

Naudojant muškietas atvirame mūšio lauke lemtingas buvo kontrmaršo, arba karakolės (vok. *caracoliren*, lenk. *karakol*), taktikos išradimas. Jos esmę sudarė tinkamas šūviui pasiruošusių ir ginklus užtaisančių karių kaitos organizavimas. Taip buvo sudarytos sąlygos nuolatinei muškietų ugniai be ilgesnių laiko tarpų, kuomet neapšaudomas priešas galėdavo veikti netrukdomas. Rikiuotę sudarydavo 10–15 eilių išsirikiavę šauliai. Iššovę pirmosios eilės muškietininkai apsisukdavo ir per intervalus, paliktus tarp kitose eilėse esančių karių, arba pasidaliję į dvi dalis

kairiuoju ir dešiniuoju rikiuotės šonais atsitraukdavo į rikiuotės galą užtaisyti savo muškietų. Tą patį veiksmą atlikdavo ir visos likusios eilės. Kuomet iššaudavo paskutinės eilės muškietininkai, už jų jau stovėdavo pirmos eilės muškietininkai, rankose laikydami šauti parengtus ginklus. Kontrmaršą galima buvo atlikti ne tik į priekį, bet ir atgal ar į šoną. Kad būtų atlikti visi kontrmaršą sudarantys persirikiavimo veiksmai, kariai turėjo būti gerai pasirengę. Ši taktika paskatino kariuomenėse įdiegti privalomą rikiuotės rengimą, lavinantį karių greitį, veiksmų sklandumą, įgūdžius. Be to, rikiuotės rengimas stiprino karinę discipliną. Europoje atsirado tam tikri pėstininkų muštro ypatumai. Pavyzdžiui, pagal olandų muštrą muškieta šūviui būdavo paruošiama pagal penkiasdešimt privalomų komandų, iššaukat kartą per 2–3 minutes. Ne tokia formalizuota forma kontrmaršo, arba karakolės, taktika kuriam laikui įsigalėjo ir pistoletais, arkebuzomis bei karabinais ginkluotoje Vakarų Europos šalių kavalerijoje.

Patobulinti rankiniai parakiniai šaunamieji ginklai labai pakeitė kovinę taktiką visos kariuomenės mastu. XVI a. pėstininkai šauliai buvo laikomi papildoma jėga, turinčia remti mūšyje pagrindinį vaidmenį atliekančius pikėmis ir alebardomis ginkluotus karius. Arkebuzininkai supdavo pikinierių kolonas, kautynėse apšaudydavo priešininką, o lemtingo pikinierių puolimo metu išsidėstydamo jų flanguose ir užnugaryje. Tačiau net ir garsiosiose ispanų tercijose (ispan. tercios, angl. tercios, rus. терции) šauliai sudarydavo apie pusę visų karių. Tercijos centre išsidėstydamo apie 1600 pikinierių, kuriuos 7–8 eilėmis juosdavo apie 1400 arkebuzininkų. Tercijos kampuose išsidėstydamo „rankovės-bastionai“ – dar po 50 muškietininkų, kurių užduotis buvo ginti rikiuotės kampus nuo priešo kavalerijos atakų. Trumpai valdžiusio Švedijos karaliaus Eriko XIV (1560–1568) organizuotą pėstininkų kovinę rikiuotę sudarydavo centre rikiuojami pikinieriai bei alebardininkai (225 žmonės) ir jiems iš dešinės ir kairės trimis eilėmis išsidėstę muškietininkai (po 15 žmonių kiekvienoje eilėje). Vėliau šią rikiuotę tobulino Nyderlandų štathalteris, Nasau grafas Morisas Oranietis (1567–1625). Olandų pėstininkų rikiuotės stiprioji pusė buvo geras muškietininkų ugnies organizavimas panaudojant kontrmaršą. Olandų patobulintam kontrmaršui buvo reikalingi gerai parengti kareiviai ir tinkamai apmokyti, šaudymui turėdavę vadovauti puskarininkiai. Stiprėjant muškietininkų ir artilerijos ugniai pikinierių galimybės nulemti mūšio baigtį pikų ir kitų šaltųjų ginklų smūgiais mažėjo.

Dar XVI a. prie rankinių parakinių šaunamųjų ginklų gamybos srityje pirmaujančių Europos kraštų prisijungė Prancūzija, Anglija, Ispanija ir Nyderlandai (tiek Jungtinės provincijos, tiek Pietiniai Nyderlandai). XVI a. antrojoje pusėje–XVII a. stambiais gamybos centrais tapo Paryžius, Londonas, Amsterdamas, Antverpenas, Madridas. Prancūzijoje ilgainiui iškilo Sedanas, Orleanas

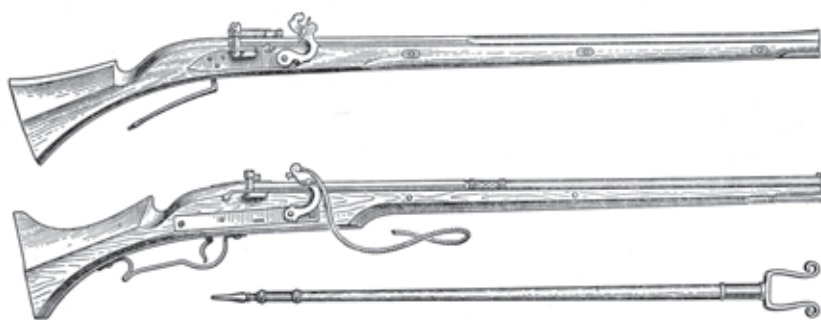

Mušketos dagtinės spynos ir forketė. Europa, XVII a.
Iš leidinio: Жук А. Б. Стрелковое оружие. Москва, 1992

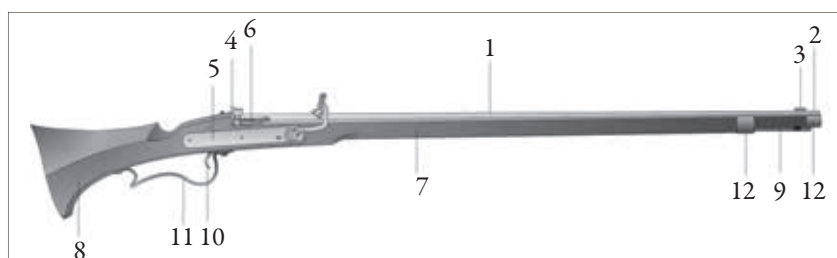

Muškieta dagtine spyna. 1 – vamzdis, 2 – laibgalis, 3 – kryptukas, 4 – taikiklis, 5 – spyna, 6 – parako lentynėlė ir dangtelis, 7 – apsodas, 8 – buožė, 9 – grūstuvai, 10 – nuleistukas, 11 – nuleistuko apsauga, 12 – apsodo apkaustai



Dagtinės muškietos naudojimo veiksmai. XVII a. pirmosios pusės graviūra



Šaunantis muškietininkas. Pagal Jakobą de Geyną (Jakob de Gheyn. *Waffenhandlung von den Röhren, Mussquetten und Spierren*, Amsterdam, 1607). Iš leidinio: *Imperial Austria. Treasures of art, arms & armor from the state of Styria*. Munich, 1992

muškietos bendras ilgis siekdavo apie 175 cm, vamzdžio – 110–130 cm. Kalibras šiek tiek sumažėjo – svyravo tarp 18 ir 20 mm, kulka svėrė apie 50 g. Muškietos svoris buvo sumažintas iki 5–7 kg. Kaip ir anksčiau, buvo šaudoma nuo forketės, po kurios dvišakiu pradėta rišti kilpa, skirta šiai atramai užkabinti ant peties ginklo užtaisymo metu. Muškietininkas nešiodavo odinę perpetę bandoljerą²⁷ su prikabintais hermetiškais mediniais, oda aptrauktais indeliais, kurių kiekviename buvo laikoma vienam šūviui skirta parako norma. Be to, prie bandoljero muškietininkas prisikabindavo mažą parakinę su uždegimui skirtu paraku ir didelę parakinę, kulku maišelį, ginklui valyti skirtus taukuotus skudurėlius, dagčius ir vielokaiščius uždegimo angai²⁸. Likę žinių apie tai, kad XVI a. 4-ajame dešim-

ir vis svarbesniu tampantis Sen Etjenas. Dabartinės Vokietijos centre, Tiuringijos žemėje, pradėjo kilti Zulis (Suhl), o Austrijoje – Viena. XVI a. ant šaunamųjų ginklų atsirado juos gaminusių meistrų žymenys, o XVII a. pasirodė ir jų vardinės signatūros. Tame amžiuje buvo toli pažengta privačių ginklų gamybos srityje. Pasiturintys ir aukštą padėtį visuomenėje užimantys asmenys garsiems ginklų meistrams užsakydavo pagaminti techniškai ir meniškai išsiskiriančius šautuvus. Buvo gaminami iš drūtgalio užtaisomi ir revolveriniai šautuvai²⁶, taip pat graižtviniai medžioklei ir šaudyti į taikinius skirti ginklai.

XVII a. Europoje buvo toliau tobulinami muškietininkų ginklai ir ekipuotė. Dagtinės arba retesniais atvejais ratukinės

²⁶ Šautuvai, turėję būgnus su lizdais užtaisams ir kulkoms.

²⁷ Angl. bandolier, lenk. bandolier, rus. бандольер.

²⁸ Vielokaiščiai buvo skirti uždegimo angai pravalyti arba uždaryti, kad užtaisymo metu į ją nepatektų grubesnis parakas iš vamzdžio.



Parako indelio atidarymas (kairėje). Smilkstančio dagčio įpūtimas (dešinėje).

Pagal Jakobą de Geyną (Jakob de Gheyn, *Wapenhandelinge van Roers, Musquetten ende Spießen*, Amsterdam, 1608). Iš leidinio: Müller H., Kunter F. *Europäische helme*. Berlin, 1984

tmetyje Ispanijoje atsirado tik XVII a. Europoje paplitęs popierinis šovinys, padarytas iš popierinės tūtelės su užtaisui skirtu paraku ir kulka²⁹. Užtaisant ginklą tūtelę parako pusėje reikėdavo prakąsti dantimis, kadangi rankos būdavo užimtos – viena laikomas ginklas, kita šovinys. Iš šovinio ant lentynėlės reikėdavo priberti parako, o vėliau, subėrus didžiąją jo dalį į vamzdį, įleisti ten ir kulką su popierine tūtele ir „primušti“ grūstuvu. Šoviniai buvo nešiojami tam skirtame krepšyje, t. y. šovininėje, kur jų tilpdavo iki 40. Žygyje kas dvyliktas muškietininkas nešdavo smilkstantį dagtį, o prieš mūsų dagčius užsidegdavo visi. Nuo lietaus dagčiai būdavo slepiami net ir aukštose skrybėlėse, naktį stovint sargyboje arba išpuolio metu būdavo laikomi skardiniuose vamzdeliuose su skylutėmis. Muškietininkų kapralas³⁰ nešiodavo metalinį (paprastai plieninį) grūstuvą. Jį duodavo muškietininkui, kuriam reikėdavo iki galo įgrūsti vamzdyje įstrigusią kulką.

Dabartinėse publikacijose galima aptikti teiginį, kad Aleksandro Diuma romano „Trys muškietininkai“ herojų pagrindinis ginklas buvo ne muškietis, o

²⁹ Popierinius šovinius šauliai gamindavosi patys. Reikėdavo susukti ir miltų kljais suklijuoti tūtelę. Jos viduje būdavo įklijuojama kulka. Vėliau, šovinį išdžiovinus, į jį būdavo įberiamas parakas.

³⁰ Žemiausias puskarininkio laipsnis, ir šiais laikais egzistuojantis daugelio valstybių kariuomenėse.



Muškieta dagtine spyna. Kalibras – 18 mm. Europa, XVII a.

rapyra, tačiau garsieji d'Artanjanos draugai, o vėliau ir jis pats, vadinami muškietininkais, mat XVII a. išpopuliarėjusi muškietė geriausiai atspindi to laikotarpio karybos madą. Vis dėlto verta atkreipti dėmesį į tai, kad Dioma karališkųjų muškietininkų, monarcho apsaugos elitinio dalinio karių, be dvikovų rapyromis ir dagomis savęs neišivaizduojančių Prancūzijos aristokratų, gyvenimas ir kovos, nesuskaičiuojami nuotykių ir žygdarbiai parodomi daugiausia taikaus meto kontekste. Svarbi šio laikotarpio mados dalis ir dvariško kostiumo atributas buvo būtent rapyra (vėliau špaga). Taikos metu miestuose dislokuoti kariuomenės daliniai, neskaitant sargybos ėjimo ir specialių užduočių atvejų, neprivalėjo ir negalėjo turėti karo veiksmams skirtų ginklų. Europos valstybių kariuomenių reguliariųjų dalinių pagrindinė puolamoji ginkluotė buvo laikoma arsenaluose ir kariams išduodama pratybų ir karinių kampanijų metu. Taip dalyvaudami La Rošelės (La Rochelle) apsaustyje, d'Artanjanas ir trys jo draugai muškietininkai pagaliau panaudojo ir savo pagrindinius ginklus – muškietas.

Kita muškietomis ginkluota kariuomenės formuotė buvo dar XVI a. antroje pusėje Prancūzijoje atsiradę dragūnai. Jų organizavimą paskatino siekis paspartinti šaulių judėjimą ir taip atsiradusi muškietininkų sodinimo ant žirgų praktika. Anot vienos iš hipotezių, dragūnų pavadinimas kilo iš pradžioje jų naudotos trumpavamzdės muškietos dragono (angl. dragon, pranc. dragon). Dragūnai buvo formuotė, užimanti tarpinę padėtį tarp kavalerijos ir pėstinijos. Vos atsiradę jie buvo laikomi raitaisiais pėstininkais, kadangi žirgus naudojo tik atstumui nuo vienos iki kitos vietos įveikti, o kaudavosi pėsti. XVII a. dragūnai palaiptai perėjo prie kovos ir pėsčiomis, ir raitomis. Nulipę nuo žirgų jie kaudavosi pagal pėstininkų taktiką. Tuo metu rikiuotės užnugaryje laikomus dragūnų žirgus prižiūrėjo specialiai tam skirti kariai. Įprastą dragūno ginkluotę sudarė trumpesnė ir lengvesnė nei pėstininkų muškietė, vienas arba pora pistoletų ir rapyra. XVII a. dragūnai dažniausiai naudojo dagtinę muškietę, kurios ilgis būdavo 135–150 cm, kalibras – 17–19 mm, o svoris – 3,7–4,5 kg. Forketė tokiai lengvesnei muškietai nebuvo reikalinga. Šaudydami raiti, dagčius,

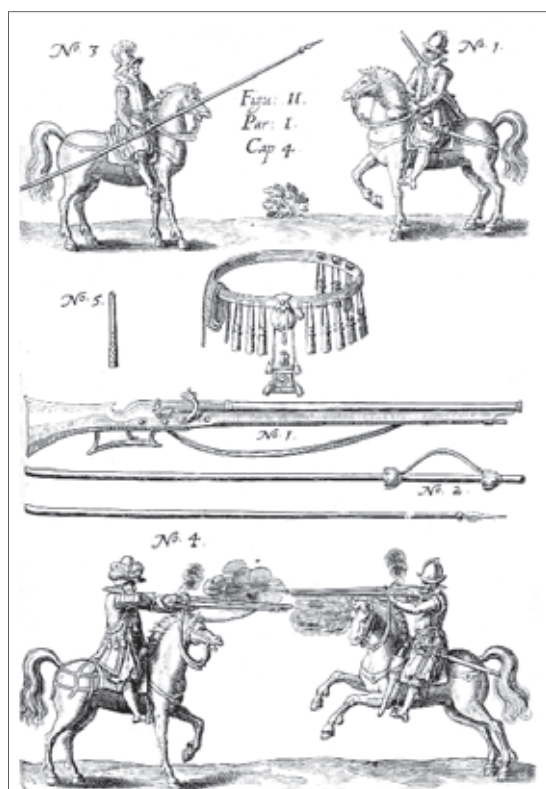

Dragūnai ir jų ginkluotė XVII a. pirmojoje pusėje. Pagal Johaną Jakobį fon Valhauzeną (Johann Jacobi von Wallhausen. Krigskunst zu Pferd, Frankfurt am Main, 1616) →

Bandoletas ir jį naudojantis raitelis. Pagal Johaną Jakobį fon Valhauzeną (Johann Jacobi von Wallhausen. Krigskunst zu Pferd, Frankfurt am Main, 1616) ↓

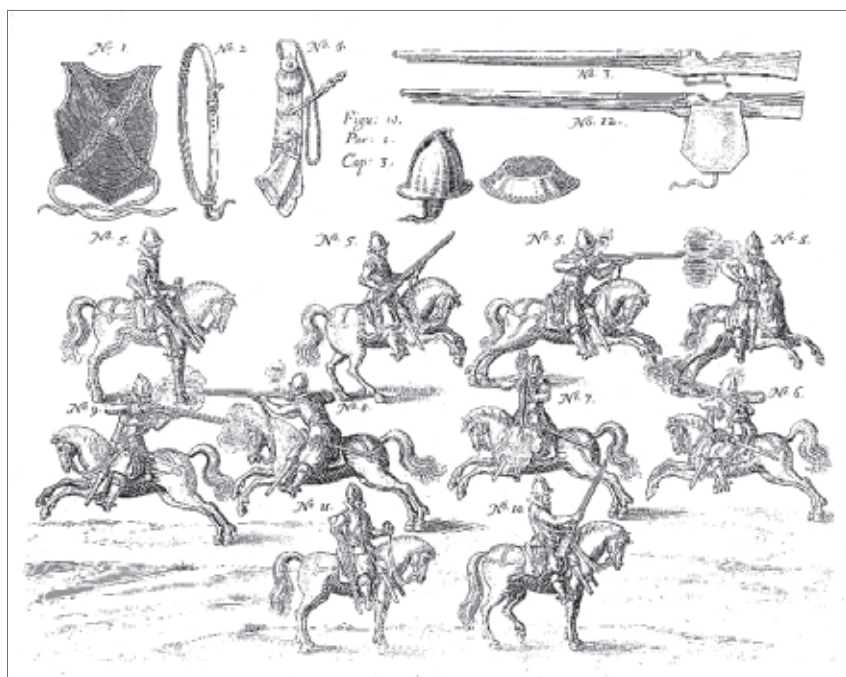

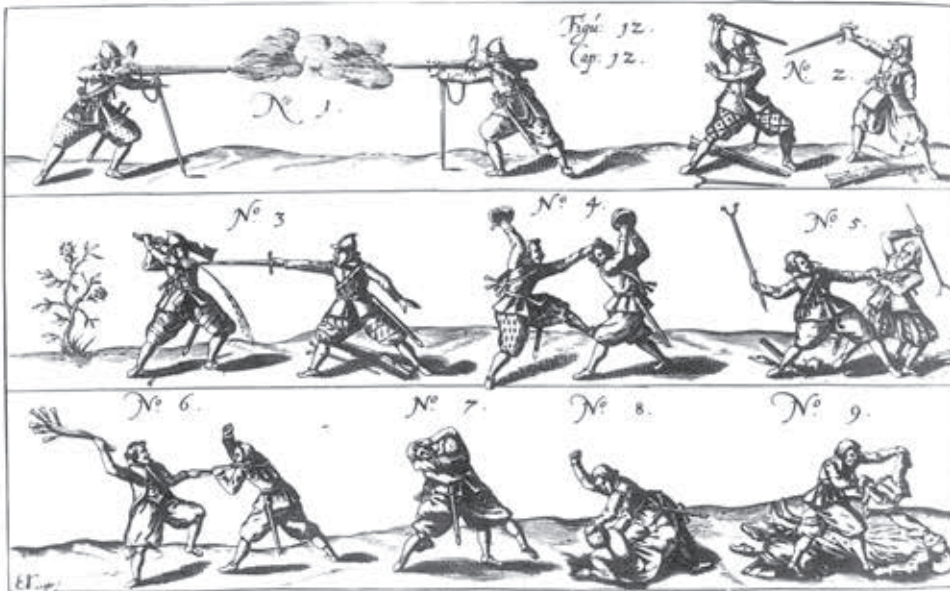

Mušketininkų dvikova. XVII a. pradžia. Pagal Johaną Jakobį fon Valhauzeną.
Iš leidinio: Matuszewski R. Muszkiety, arkebuzy, karabiny... Warszawa, 2000

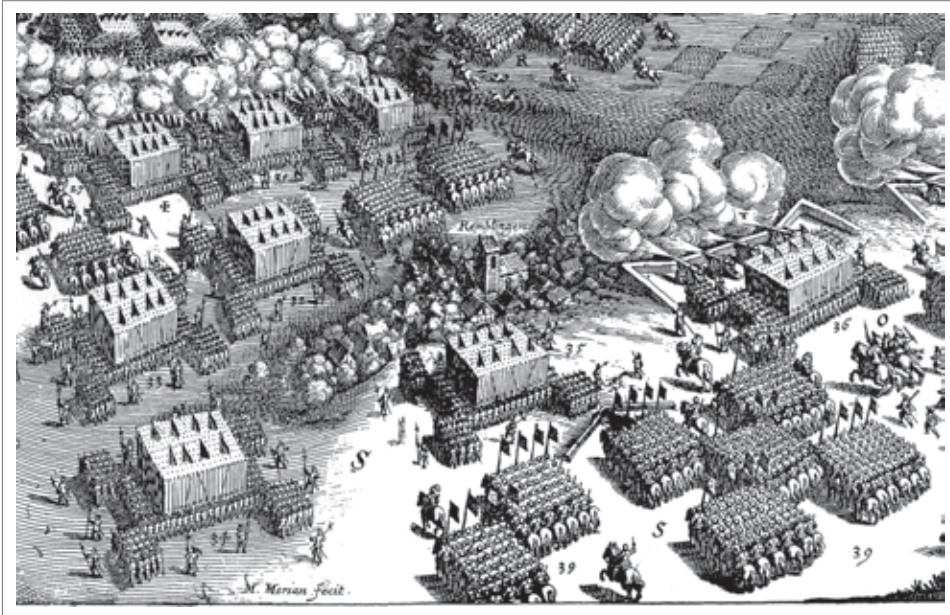

Habsburgų pajėgų tercijos kaunasi su švedų kariuomene Niordlingeno mūšyje
1634 m. rugsėjo 6 d. Mateuso Meriano (Matthäus Merian) graviūros fragmentas



Ratukinis kavalerijos šautuvas bandoletas prancūzišką spyna ir prancūzišką-nyderlandišką buožę. Kalibras – 16,3 mm. Prancūzija, XVII a. vidurys

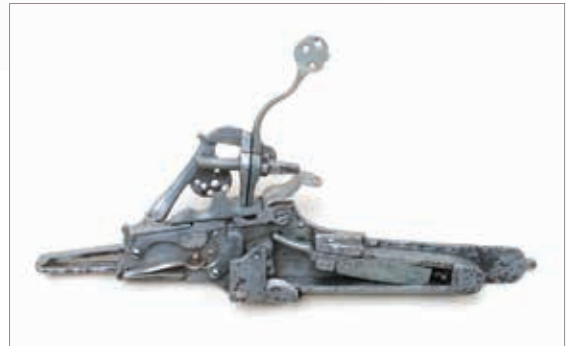

Šautuvo ratukinės spynos vidinė pusė. Europa, XVII a.

kaip ir pavadžius, dragūnai laikydavo kaire ranka. Jų muškietos turėjo diržus, todėl žygyje būdavo kabinamos ant peties. Paprastai dragūnai dėl mobilumo ir disponavimo ilgavamzdžiais šaunamaisiais ginklais buvo naudojami kavalerijai palaikyti. XVII a. pirmojoje pusėje dragūnai pakeitė tuo metu jau atgyvenusius raituosius arkebuzininkus. Šventosios Romos imperijos kariuomenėje tai įvyko Trisdešimtmečio karo metu (1618–1648).

XVII a. buvo patobulinti kavalerijos naudoti ilgavamzdžiai ginklai. Dalis raitelių, tokių kaip raitieji arkebuzininkai, buvo ginkluoti trumpesnėmis, ratukines spynas turinčiomis arkebuzomis ir trumpavamzdžiais ratukiniais šautuvais bandoletais. Šių ginklų bendras ilgis siekdavo 100–112 cm, vamzdžių ilgis – 60–80 cm, kalibras – 12–15 mm. Bandoletas kavalerijai buvo pritaikytas kur kas geriau nei ankstesni šautuvai. Ginklo kairėje pusėje būdavo abiem galais prie apsodo pritaisytas pailgas plieninis strypas su judamu kabliu, skirtas šautuvui pakabinti ant perpetės arba juosmens diržo. Pagal esminius naudojimo ir konstrukcijos principus tai buvo karabino prototipas. Strypas leisdavo raiteliui ginklą užtaisyti sėdint ant žirgo. Paprastai užtaisomą ginklą, norint pasiekti jo laibgalį, buožės padu tekdavo statyti ant žemės. Turėdamas ant perpetės kabantį trumpą ginklą, ant žirgo sėdintis raitelis galėdavo nesunkiai pasiekti jo laibgalį, suberti paraką ir grūstuvu įgrūsti kulką. Išilgai strypo judantis kablys leisdavo ginklą laisvai patraukti į kitą šoną ir įrėmus į petį nusitaikyti. Puolant priešą šaltaisiais ginklais, bandoletą būdavo galima paleisti iš rankų ir jis pakibdavo ant diržo. Jojant ginklas buvo laikomas specialiame dėkle prie balno. Vėliau,



Mušketonas ratukine spyna. Žiočių kalibras – 47,7 mm (plotis) ir 28,3 mm (aukštis).
Vokietija, XVI a. pabaiga–XVII a. pradžia. Vamzdis pagamintas XVIII a.

įgijęs prancūziškąją buožę, šis naudojimui raitomis skirtas ginklas pradėtas vadinti karabinu.

XVII a. buvo naudojamas ir kitas trumpavamzdis šautuvas ratukine (vėliau titnagine) spyna, vadinamasis muškietonas (angl. blunderbuss, lenk. gardłacz, szturmak, rus. мушкетон). Išskirtinis šio šautuvo bruožas buvo plačios vamzdžio žiotys, palengvinančios užtaisymą. Šį ginklą buvo galima užtaisyti daugiau nei viena kulka, tad, priklausomai nuo kalibro ir kulku dydžio, juo buvo galima iššauti kelias arba keliolika kulku vienu metu. Plačios žiotys kulkas paskleisdavo. Muškietonai buvo efektyvūs, grėsmingi ginklai, skirti šaudyti mažu atstumu, ypač tinkami abordažui ir savigynai.

XVII a. pirmojoje pusėje ieškant būdų mūšyje kuo efektyviau panaudoti dabar jau ypatingai svarbius rankinius šaunamuosius ginklus, keitėsi taktika. Tai buvo laikotarpis, kuomet vykę karai paskatino tiek bendrąją karybos, tiek visos ginkluotės raidą. Pagrindinis XVII a. Europos karinis konfliktas buvo 1618–1648 m. vykęs Trisdešimtmetis karas, kuriame galima lengvai įžvelgti karo istorikų dažnai akcentuojamą dviejų skirtingų taktinių doktrinų susidūrimą ir jų praktinį pritaikymą mūšio lauke. Geriausiai tai matoma rankinius šaunamuosius ginklus naudojusios pėstinijos atveju. Vieno modelio esmė buvo senosios ispanų tercijų sistemos tąša ir tobulinimas, kuris matomas Šventosios Romos imperijos kariuomenės vadų Johano Čeklo fon Tilio (1559–1632) ir Albrechto fon Valenšteino (1583–1634) karinėje veikloje, kito – olandų karinių reformų sukurta ir Švedijos karaliaus Gustavo II Adolfo (1594–1632)³¹ išvystyta naujoji pėstininkų kovinė taktika.

Katalikų lygos pajėgų organizacija ir kovos būdas buvo konservatyvūs. Kaip ir anksčiau, į mūšį stodavo didžiulės tercijos – maždaug po 2500 pėstininkų, kurių pusę sudarydavo pikinieriai, o kitą – muškietininkai. XVII a. pradžioje Švedijos karaliaus Karolio IX (1550–1611) bandymai reformuoti kariuomenę pagal olandų pavyzdį buvo nesėkmingi. 1605 m. švedų kariuomenė buvo visiškai sumušta LDK kariuomenės Kircholmo (Salaspilio) mūšyje, o 1611–1613 m. kare su Danija taip pat nepajėgė atvirame lauke atsilaikyti prieš skaičiumi mažesnę

³¹ Pateikiami gyvenimo metai.

danų kariuomenę. 1611 m. valdyti pradėjęs Gustavas II Adolfas jau po kelerių metų, po 1617 m. taikos sudarymo su Rusija, pradėjo esminį kariuomenės reorganizavimo darbą, atvėręs ir naujas muškietų ugnies organizavimo galimybes. Muškietininkai buvo apginkluoti lengvesnėmis, maždaug 5 kg svėrusiomis muškietomis, pradėjo naudoti popierinius šovinius su tiksliai atseikėtu parako kiekiu ir kulka. Taigi lengvesnes ir patogesnes muškietas buvo galima užtaisyti kur kas greičiau nei iki tol. Šaudymo iš muškietos greitis išaugo iki vieno šūvio per minutę (anksčiau siekdavo 1 šūvį per 2–3 minutes). Naują švedų pėstininkų batalioną (šved. firfenlein – šaudymo arba ugnies linija) turėdavo sudaryti 408 kariai – 216 pikinierių ir 192 muškietininkai. Be to, dar 96 muškietininkai batalionui turėdavo būti priskiriami papildomai. Trys ar keturi batalionai sudarydavo brigadą, kurios sudėtyje veikdavo operacijos metu ir mūšio lauke. Batalioną sudarantys kariai kautynėms rikiuodavosi šešiomis eilėmis. Pikinieriai išsidėstydavo bataliono centre, o į dvi vienodas dalis padalinti muškietininkai – bataliono flanguose. Muškietininkų išsidėstymas pikinierių atžvilgiu galėdavo keistis priklausomai nuo frontalinės ar flankuojančios ugnies poreikio arba pikinierių užtikrinamos apsaugos gresiant tiesioginiam susidūrimui su priešu. Toks kovinės rikiuotės pertvarkymas leisdavo sukoncentruoti fronte (rikiuotės priekyje) itin didelį šaunamųjų ginklų kiekį. Švedų kavalerijos puolimą šūviais paremdavo specialiai tam skirti muškietininkai ir dragūnai. Muškietomis ir pulkų artilerijos pabūklais priešininkui per trumpą laiką būdavo suduodami iki tol nematyto galingumo smūgiai. Naująją taktiką Gustavas II Adolfas išbandė 1617–1629 m. kariniuose veiksmuose. Iš pradžių ją panaudojo prieš Lietuvos kariuomenę Livonijoje ir Kurše, o vėliau ir prieš lenkus Prūsijoje.

1630 m. į Trisdešimtmetį karą tiesiogiai įsitraukusios Švedijos kariuomenė, nepaisant nuožmaus pasipriešinimo, demonstravo naują parakinių šaunamųjų ginklų ugnies taktiką, bemaž tiesiogine to žodžio prasme iššaudydama Šventosios Romos imperijos pajėgas, kurias galutinai įveikdavo kavalerija ir pėstininkai, puolantys šaltaisiais ginklais. Muškietų ugnies organizavimui ypač svarbu buvo tai, kad didžioji dalis negilia švedų bataliono liniją sudarančių karių galėdavo dalyvauti kautynėse tuo pat metu. Didžiulių tercijų gilumoje stovintys kariai, negalintys paremti rikiuotės priekyje besikaunančių ginklo brolių nei muškietų šūviais, nei šaltųjų ginklų dūriais ir kirčiais, likdavo tik pasyvūs mūšio stebėtojai, kartais negalėdami įsitraukti į kovą net ir lemtingu metu. Nepaisant kai kurių švedų nesėkmių, tokių kaip 1634 m. Niordlingeno (Nördlingen) mūšis, Habsburgų kariuomenė patirdavo vieną pralaimėjimą po kito. Švedų muškietininkai taikydavo ir kontrmaršo, ir šaudymo galingomis salvėmis taktiką. Tuo pat metu galėdavo šauti viena arba dvi ilgos bataliono muškietininkų eilės, o kiek vėles-

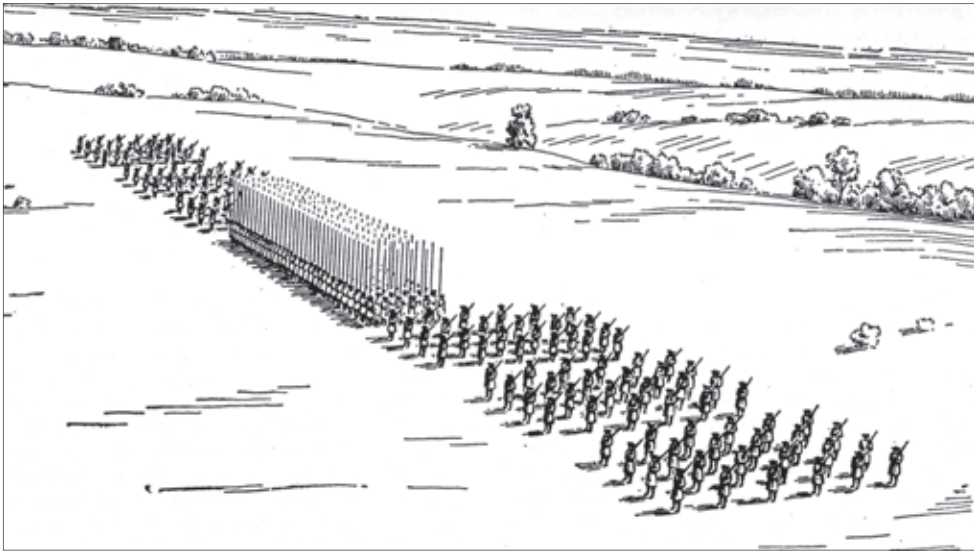

Švedijos kariuomenės pėstininkų batalionas, XVII a. 2–3 ketvirtis. XX a. piešinys.
Iš leidinio: Дюпюи Р. Э., Дюпюи Т. Н. Всемирная история войн. Т. 2. С.-Петербург–
Москва, 2000

niais laikais ir trys. Padvigubinus eiles, kai tarpus tarp pirmųjų trijų eilių karių užimdavo kitų trijų eilių kariai, tuo pačiu metu galėdavo iššauti visi bataliono muškietininkai. Paleidžiant trijų eilių salvę, pirmosios eilės muškietininkai šaudavo priklaupę. Švedų kariuomenės rankinių šaunamųjų ginklų ugnies intensyvumą rodo kautynės prie Niurnbergo 1632 m. rugpjūčio 24 d., kuomet 27 600 švedų pėstininkų, tarp kurių buvo 11 500 muškietininkų, per 10 valandų iššovė apie 200 000 kulčių (vidutiniškai vienas muškietininkas kautynėse iššovė apie 20 kartų). Po Gustavo II Adolfo žūties 1632 m. Liuceno (Lützen) mūšyje ir kurį laiką jo vietą užėmusio Gustavo Horno (Gustav Horn) švedų kariuomenei vadovavę Johanas Baneris (Johan Baner) ir Lenartas Torstensonas (Lennart Torstensson), o po to ir 1654–1660 m. valdęs karalius Karolis X Gustavas (1622–1660) perėjo prie dar aiškesnės linijinės rikiuotės. Nuo šiol švedų pėstijos kovinę rikiuotę mūšio lauke sudarydavo ne trijų ar keturių batalionų brigados, o tiesiog batalionai, kurie patys pradėti vadinti brigadomis. Kaip ir anksčiau, bataliono rikiuotę sudarydavo šešios muškietininkų ir pikinierių eilės. Mūšio lauke tokie batalionai-brigados veikdavo kaip atskiri taktiniai vienetai. Pėstininkų kovinės rikiuotės linijas sudarydavo vienas šalia kito išdėstyti batalionai, tarp kurių būdavo paliekami intervalai, už kurių stovėdavo kitos linijos batalionai. Ši negili, tačiau ilga rikiuotė leisdavo kautynėse tuo pat metu panaudoti didžiausią įmanomą muškietų ir pikių kiekį.



LDK pėstininkų (kairėje) susišaudymas su švedų pėstininkų pirmosios linijos batalionų muškietininkais 1605 m. rugsėjo 27 d. Kircholmo (Salaspilio) mūšyje. Piterio Snajerso apie 1630 m. nutapyto Kircholmo mūšio paveikslas fragmentas



Kovai pasiruošęs Švedijos kariuomenės antrosios pėstininkų linijos batalionas 1605 m. rugsėjo 27 d. Kircholmo (Salaspilio) mūšyje. Muškietininkai nutaiko ginklus. Piterio Snajerso apie 1630 m. nutapyto Kircholmo mūšio paveikslas fragmentas

1605 m. rugsėjo 27 d. Švedijos kariuomenės mūšyje su Lietuvos kariuomene bei negausiais Kuršo daliniais ties Kircholmu matyti du dagtinių šautuvų pritaikymo, jų ugnies organizavimo būdai. Flamandų tapytojo Piterio Snajerso (Pieter Snayers) (1592–1666)³² nutapytame mūšio paveiksle matyti pagal olandiškąją taktiką veikiančias Švedijos kariuomenės pėstininkai, kurių dviem linijomis išdėstytų batalionų pagrindą sudaro centre išrikiuoti pikinieriai ir juos supantys muškietininkai, naudojantys sunkiąsias forketėmis paremtas muškietas. Karolio IX kavalerijos eskadronai sudarė dvi atskiras už pirmosios ir antrosios pėstininkų linijų išrikiuotas linijas. Lietuvos didžiojo etmono Jono Karolio Chodkevičiaus (1561–1621)³³ kariuomenės pėstininkų vėliavos, išrikiuotos tarpuose tarp kavalerijos vėliavų, sudarytos iš šaulių, ginkluotų lengvesniais šautuvais, panašiais į dagtines arkebusas. Kircholmo laukuose nepasiteisino Karolio IX muškietininkų kontrmaršas – dideliu greičiu puolančios LDK kavalerijos atmušti nepavyko. Tuo tarpu negausūs Chodkevičiaus pėstininkai, priartėję prie priešininko rikiuotės per mažą atstumą, savo ginklų ugnimi palaikė puolančius kavaleristus. Galima daryti prielaidą, kad ryškų įspūdį priešininkui padariusi LDK kariuomenės kavalerijos ir pėstininkų šaulių sąveika tapo pavyzdžiu, kuriuo remdamasis Gustavas II Adolfas vėliau sukūrė savąjį kavalerijos palaikymo muškietų ugnimi variantą (prieš švedų kavalerijos puolimą prieš oiles apšaudydavo šiam tikslui atsiųsti bei intervaluose tarp kavalerijos eskadronų išrikiuoti muškietininkai). Vengrų haidukų pavyzdžiu organizuoti vadinamieji lenkiškieji pėstininkai buvo komplektuojami iš vietinių LDK gyventojų. Jie sudarė negausią, tačiau svarbią Lietuvos kariuomenės dalį ir kituose XVII a. karuose. Buvo ginkluoti muškietomis ir lengvesniais, vadinamaisiais „rusznicy“ dagtiniais šautuvais. Mūšyje šie pėstininkai išsirikiuodavo devyniomis ar dešimčia eilių: pirmojoje eilėje stovėdavo alebardomis ginkluoti dešimtininkai, toliau šauliai, šaudydavę eilėmis: iššovę pirmosios eilės šauliai priklaupdavo, tada virš jų galvų salvę paleisdavo antrosios eilės šauliai, vėliau trečiosios ir t. t. 1632 m. Lenkiją ir Lietuvą pradėjęs valdyti Vladislovas Vaza (1595–1648) reformavo kariuomenę įsteigdamas vadinamąjį Svetimšalių autoramentą. XVII a. 4-ajame dešimtmetyje Lietuvos kariuomenėje buvo organizuoti vadinamosios vokiškosios organizacijos pėstininkų daliniai, kurių muškietininkai buvo ginkluoti daugiausia kaimyniniuose kraštuose gaminamomis muškietomis. Mūšyje vokiškieji pėstininkai veidavo pagal olandų ir švedų sukurtą taktiką. Valdovas stengėsi aprūpinti Lenkijos ir Lietuvos pajėgas naujais rankiniais šaunamaisiais ginklais. Lietuvai muškietos buvo perkamos Gdanske, Torunėje, Mintaujoje, o XVII a. antroje pusėje – ir Prūsijos kunigaikštystėje, Karaliaučiuje.

³² Kai kur mirties data laikomi 1667 m.

³³ Kai kur gimimo data laikomi 1560 m.

Šaltiniuose išlikęs apibrėžimas „Vilniaus muškietas“ (muszkiet wileński) leidžia manyti, kad šiuo laikotarpiu svarbiu muškietų gamybos centru buvo Vilnius. Muškietas gamino Radvilų ginklininkai. Jonušas Radvila (1612–1655) rašė tėvui apie naujųjų muškietų veikimą ir pas vietinius meistrus užsakinėjo naujų ginklų pavyzdžius. 1654 m. rugpjūčio 12 d. Šklovo mūšyje muškietų ugnies efektyvumą pademonstravo LDK kariuomenės dragūnai. Lietuvos didžiojo etmono Jonušo Radvilos vadovaujamos kariuomenės dragūnai, išsidėstę prie brastos esančiose daubose, muškietų šūviais atmušė visus rusų kavalerijos puolimus ir pridengė lietuvių raitelius taip prisidėdami prie pergalės.

Tačiau jau XVII a. viduryje tiek Švedijos, tiek Rusijos kariuomenės rankinių šaunamųjų ginklų ugnies galia pranoko ne tik LDK, bet ir visas Lenkijos-Lietuvos pajėgas. XVII a. 4-ajame dešimtmetyje ir vėliau vykusių karinių reformų metu Rusijos kariuomenėje atsirado gausūs vakarietiškos organizacijos pulkai, kurių muškietininkai, dragūnai ir reitarai buvo apginkluojami vietinės gamybos ir įvežtiniais ginklais. Buvo atnaujinama ir šaulių dalinių ginkluotė. 1654 m. prasidėjusios invazijos į LDK išvakarėse į Rusiją buvo įvežta labai daug rankinių šaunamųjų ginklų. Dar iki 1647 m. iš Europos į Rusiją buvo įvežta apie 5000 muškietų, 2267 karabinai, didelis kiekis šaunamųjų ginklų dalių ir kt. 1653 m. rugpjūtį į Olandiją nupirkti pistoletų ir karabinų spynų bei pasamdyti juos gaminančių meistrų buvo pasiūstas kapitonas Fan-Kern-Hovenas (Фан-Керн-Говен); 1653 m. spalį į Olandiją išvykusiam podjakiui³⁴ Golovinui buvo pavesta nupirkti 20 000 muškietų ir iki 30 000 pūdų parako bei švino.

Rankiniai parakiniai šaunamieji ginklai palyginti greitai įsigalėjo Anglijoje. XVI a. kai kuriais atvejais čia vis dar buvo naudojami tradiciniai ilgieji lankai. Karaliaus ordonansu nuo 1595 m. pašauktiniams buvo draudžiama ginkluotis ilgaisiais lankais. Vietoje jų pėstininkams nurodyta įsigyti arkebuzas, muškietas arba kitus ilgavamzdžius šaunamuosius ginklus (taiklumu, šaudymo greičiu ir šūvio nuotoliu dauguma šautuvų vis dar nusileisdavo ilgajam lankui). Palaipsniui šautuvų reikšmė išaugo. Anglijos pilietiniame kare (1642–1651) muškietos jau buvo svarbi pėstininkų ginkluotės dalis. Parlamento kariuomenės muškietininkai buvo ginkluoti ir senesnėmis, ir šiuo laikotarpiu atsiradusiomis naujesnėmis muškietomis, iš kurių šaudant nebuvo reikalinga atrama.

Švedų išstobulintą linijinę taktiką perėmė ir toliau plėtojo kitų Europos valstybių kariuomenės, mat pagerėjo karių apmokymas, pėstininkai buvo apginkluoti lengvesnėmis muškietomis³⁵. Palaipsniui mūšiai buvo įsprauti į linijinės

³⁴ Viena iš valstybės tarnautojo pareigybių.

³⁵ Šventosios Romos imperijos kariuomenė lengvesnėmis dagtinėmis muškietomis apsiginklavo apie 1657 m.

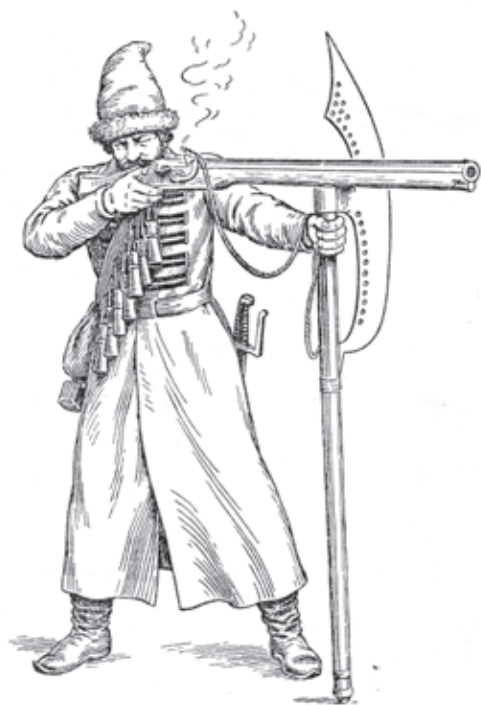

Rusų šaulys (стрелец), XVII a. XX a. piešinys.
Iš leidinio: Жук А. Б. Стрелковое оружие.
Москва, 1992

taktikos kanonus, o muškietininkų ir pikinierių santykis pėstininkų daliniuose tapo 3:1. Mūšio lauke linijines rikiuotes sudarančios priešininkų kariuomenės dažniausiai apsiribodavo muškietų ir artilerijos ugnimi bei kavalerijos atakomis. Didžiausią svarbą pėstijoje įgijo mūšyje vis dažniau ištisomis eilėmis šaudantys muškietininkai. XVI–XVII a. pirmojoje pusėje puolamąją jėgą buvę pikinieriai tam tikrais atvejais vis dar dalyvaudavo atakose, tačiau XVII a. antrojoje pusėje virto muškietininkų gynybos nuo kavalerijos priemone. Buvo siekiama sukurti ištisus muškietomis ginkluotų karių linijas be pikinierių padalinių. Kad muškietininkai galėtų atremti kavaleriją, mėginta juos apginkluoti papildomais šaltaisiais ginklais. Šventosios Romos imperijos kariuomenėje vietoje įprastų forkečių atsirado „kiaulių plunksnos“ (angl. springstock, lenk. świńskie pióro) – trumpomis 1,80 m ilgio ietimis su koto šone esančiu muškietai atremti skirtu kabliu³⁶. Galiausiai XVII a. paskutiniajame

ketvirtyje Europos valstybių kariuomenėse paplito į muškietos vamzdį įstatomi durtuvai. 1666 m. Šventosios Romos imperijos kariuomenės generolas Raimondas Montekukolis (Raimondo Montecúccoli) kariuomenės muškietoms pritaikė dagtinę-titnaginę spyną, kurios smilkstančio dagčio neturintis titnaginis mechanizmas iš pradžių buvo naudojamas tik netikėtuose naktiniuose puolimuose.

XVIII a. pirmajame ketvirtyje bemaž visoje Europoje nustota gaminti ir kariuomenėje naudoti dagtinius šautuvus. Kai kuriuose kraštuose dar kurį laiką buvo naudojami šautuvai ratukinėmis spynomis. Šautuvus dagtinėmis ir ratukinėmis spynomis vienur anksčiau, kitur vėliau išstūmė titnagines spynas turintys šautuvai. Pereisime prie kitų dviejų dagtinių ir ratukinių šautuvų istorijai svarbių, atskiro aptarimo vertų temų – medžioklės ir puošybos.

³⁶ Visiškai atstoti pikių „kiaulių plunksnos“ negalėjo, tačiau iš jų būdavo galima montuoti „ispaniškuosius raitelius“, arba „ispaniškuosius ožius“ – užtvaras nuo kavalerijos.



Šautuvo ratukinės spynos išorinė ir vidinė pusės.
Europa, XVII–XVIII a. pirmoji pusė



Muškieta ratukine spyna. Kalibras – 18,5 mm. Europa, XVII a.



Muškieta dagtine spyna. Kalibras – 18,7 mm. Europa, XVII a.

MEDŽIOKLĖ

Nemažai seniausiųjų šautuvų, saugomų muziejuje, skirti medžioklei. Šaunamieji ginklai buvo tobulinami ne tik kariniais tikslais (pakeitė kovinę taktiką). Jie turėjo ir ekonominę bei politinę, net kultūrinę reikšmę.

Iki žemdirbystės ir gyvulininkystės paplitimo (V–VIII a.) medžioklė buvo vienas svarbiausių pragyvenimo šaltinių. Senovėje būdavo medžiojama naudojant šaltuosius ginklus (ietis, lankus, arbaletus, svaidykles ir pan.), taip pat naudojant medžioklinius šunis ir paukščius (sakalus, vanagus, erelius). Rankiniai parakiniai šaunamieji ginklai, atsiradę XIV a. viduryje Europoje, buvo dagtiniai. Jie pasižymėjo palyginti didele šūvio jėga, tačiau, būdami netobuli, negalėjo plačiau paplisti.

Pirmieji rankiniai parakiniai ginklai turėjo daug trūkumų: šaudė netaikliai ir netoli – apie 50 metrų, neiššaudavo, užsikirsdavo, ypač esant drėgnam orui ir krituliams, nes buvo sunku išsaugoti degantį dagtį, kuriuo būdavo uždegamas užtaisas. XV a. jais buvo ginkluota tik nežymi kariuomenės dalis, daugiausia pėstininkai. XVI a. pradžioje išrasta ratukinė spyna, amžiaus pabaigoje atsirado titnaginis skiltuvas. Šią raidą patyrė ir medžiokliniai šautuvai. Medžiokliniai šautuvai dar buvo skirstomi į lygiavamzdžius, graižtvinius ir mišriuosius, vienavamzdžius ir daugiavamzdžius. Vienavamzdžių neatlaužiamųjų medžioklinių šautuvų spyna buvo panaši į karinių šautuvų spyną.

Platus šaunamojo ginklo panaudojimas medžioklėje prasideda tik XVI a. antrojoje pusėje. Svarbu tai, kad atsiranda taiklesni graižtviniai šautuvai, tobulinama lygiavamzdžio šautuvo konstrukcija. Šautuvai su ratukinėmis spynomis buvo brangesni, bet patikimesni, taiklesni, taigi garantavo sėkmingą medžioklę. Pirmiausia juos naudojo turtingi didikai.

Yra žinoma daugybė istorijų apie valdovų ir žymių didikų medžioklės pomėgius. Pavyzdžiui, imperatorius Maksimilijonas I, Bavarijos elektorius, žavėjosi artilerija ir rankiniais šaunamaisiais ginklais, bet nepritarė jų naudojimui medžioklėje. Pats jis medžiojo arbaletu ir stengėsi įvesti griežtus apribojimus „velnio ginklams“ (nors kariuomenei surinko daugybę asmeninių šaunamųjų ginklų).

1546 m. Anglijoje išleistas įsakymas, draudęs šaunamuosius ginklus naudoti taikos metu. Džentelmenai buvo linkę „praktikuotis su lankais, kas daug sveikiau ir verčia daugiau mankštintis“. Naudoti ginklus buvo galima tik pagal licenciją.

XVI a. viduryje Italijoje buvo skundžiamasi, kad medžiotojai su šautuvais išgašdino ir išvaikė laukinius žvėris. Nepaisant įstatyminių aktų, proklamacijų,



Medžioklės vaizdai, XVII a. vidurio piešinio fragmentas, Vokietija arba Prancūzija.
Iš leidinio: Matuszewski R. Muszkiety, arkebuzy, karabiny... Warszawa, 2000

šaunamasis ginklas skynėsi kelią kasdieniame gyvenime. Žmonės pradėjo medžioti, kad prasimaitintų, o vėliau tai tapo visuomeninio gyvenimo dalimi, sportu, pramoga.

XVII a. medžioklė tapo džentelmenų aistra. To laikotarpio turtingi medžiotojai nemėgo rizikos ir nepatogumų. Taigi medžioklė virto tikru maskradu. Buvo statomi paviljonai pasislėpti nuo lietaus ir saulės, juose patiekiami valgiai ir gėrimai. Daugybė varovų šukuodavo mišką ir varydavo laimikį (daugiausia elnius) į aptvarus. Čia medžiotojai, kuriems talkindavo šautuvų užtaisytojai, galėdavo tik komfortiškai iššauti. Kartais buvo medžiojama su maskradiniais rūbais, muzika, nors tai jau buvo nebe medžioklė, o skerdynės. 1764 m. aprašyta medžioklė Maince. Per ją buvo nukauti 104 elniai. Teigiama, kad medžioklė liovėsi tik tada, kai nebeliko gyvų taikinių. Panašiai buvo medžiojami ir kiti gyvūnai. Pavyzdžiui, vienu metu buvo nušauta 1000 šernų. Knygoje, išspausdintoje Kopenhagoje XVII a., rašoma, kad Saksonijos kurfiurstas Johanas Georgas III (Augusto Stipriojo tėvas) per savo gyvenimą nušovė 116 906 gyvūnus. Kiekvienos medžioklės rezultatus jis registravo laimikių knygoje – didžiuliam foliante odiniu, auksu inkrustuotu viršeliu (jis saugomas Drezdeno muziejuje). Pats Saksonijos hercogas ir Abiejų Tautų Respublikos valdovas Augustas Stiprusis (1694–1733) Drezdene pastatė atvirą turgavietę, kurios arenoje vienu metu „su-



Dagtinis graižtvinis šautuvas su mechaniniu gaiduku, kalibras – 13 mm.
Kaukazas, XVIII–XIX a.



Graižtvinis šautuvas ratukine spyna. Kalibras – 24 mm.
Vokietija, XVII a.

rengė egzekuciją 687 lapėms, 533 zuikiams, 34 barsukams, 3 vilkams, dideliam kavalierių malonumui ir kilmingų damų siaubui (nes buvo krauju aptašytos jų suknelės ir krinolinai)“. Žmonės gyveno pagal to laikotarpio papročius, kurie net ir tada kėlė dalies visuomenės pasipiktinimą (žvėrių pjūdymai arenoje, ritualai, keisti trofėjai – gyvūnų dalys).

Siekiant tokių rekordų, turtingam ar tituluotam medžiotojui reikėjo taiklaus ginklo. Labiausiai paplito vandens paukščių medžioklė, o tam reikėjo turėti apmokytų medžioklinių šunų.

Buvo medžiojamos kurapkos (ypač ant sniego). Su senaisiais šautuvais medžiotojai šaudydavo tik į tupinčius paukščius. Medžiotojai turėdavo sėlinti ir ilgai tykoti grobio.

Žvėris irgi medžiodavo stovinčius, iš už uždangos, medžių, krūmų, apmokytų arklių arba specialių skydų. Naudojo ir žvėrių suvarymo į upę arba ežerą taktiką, kai į juos buvo šaudoma iš valčių. Sunku nustatyti, kada imta šaudyti į judančius taikinius. Pagal senąsias graviūras, gobelenus, tai galėtų būti XVII a. pradžia.

Trumpavamzdžiais šautuvais su ratukine spyna buvo šaudoma priglaudus skruostą prie buožės. Dėl didelio kalibro ir atatranka buvo didžiulė. Parakas tuo metu buvo labai brangus – XVI a. jį naudojo tik patys turtingiausi žmonės. Paprastas medžiotojas tenkinosi perpus pigesniu dagtiniu šautuvu. Įdomu tai, kad tuo metu medžiotojai labiau mėgo šratinius užtaisus nei kulkas, nes jais

buvo lengviau nukauti laimikį. Kulkas gamino iš švino lakšto – pjaustė mažais kubeliais, suapvalindavo ir apdirbdavo. Paskui ėmė lieti specialiose formose.

Sunkūs austriški ir vokiški šautuvai buvo nepatogūs. Medžiotojai mieliau rinkdavosi lengvesnius, plonesnius lenkiškus, pagamintus iš riešutmedžio, vadinamus „chiešynkomis“ (lenk. Cieszynki). Jie buvo gana dekoratyvūs, inkrustuoti elnio ragu, perlamutru. Spyna ir gaidukas buvo raižyti.

Medžiokliniai šautuvai skyrėsi vamzdžiais ir spynomis. Pavyzdžiui, prancūziškų šautuvų paleidžiamoji spyruoklė buvo tvirtinama prie vamzdžio, itališki šautuvai buvo lengvesni, elegantiškesnės formos. Privatiems turtingiems pirkėjams ginklakaliai Prancūzijoje, Ispanijoje ir Italijoje padarydavo ilgus ratukinius šautuvus su netipinės formos apsodu ir buože, skirtus paukščiams medžioti. Spynos su puikia apdaila, paauksuotos, savime buvo vertingos, nekalbant apie jų mechanines savybes. Išsivystė prabangių ginklų gamyba. Jais nebuvo šaudoma intensyviai. To meto kariuomenėje taiklumas nebuvo itin svarbu, nes buvo šaudoma linijinės rikiuotės metodu (eilėmis). Medžioklėje vyravo kiti principai – laimėdavo taikliausieji, todėl anksčiau imtas naudoti taikiklis.

Lietuvos kunigaikščiai ir didikai taip pat buvo aistringi medžiotojai. Jie mėgo ištaigingas, ilgai trunkančias medžiokles, savo valdose steigė medžioklės dvarus. Turbūt vienintelis iš valdovų, nemėgusių medžioti, buvo Zigmantas Vaza. Visiems kitiems tai buvo ir pramoga, ir karinių įgūdžių lavinimas. Nuo XVI a. antrosios pusės aukštuomenės ir karališkosios medžioklės Lietuvos ir Lenkijos valstybėje nedaug kuo skyrėsi nuo kitų Europos valstybių. Panašiai, tik dar pomastiškiau, vykdavo daugiau kaip savaitę trunkantis žvėrių žudymas aptvaruose.

Nuo XV a. vidurio rašytiniuose šaltiniuose minimi ir vyriausi LDK medžioklės pareigūnai – vyriausieji medžiokliai (lowczy gospodarski). Tai buvo labai aukštos valstybinės pareigos. Jos apėmė ne tik medžioklės, bet ir miškų ūkio tvarkymą ir buvo skiriamos žymiems didikams. Vyriausieji LDK medžiokliai buvo Mykolas Pacas, Mykolas Radvila, Kristoforas Zaviša, Stanislovas Potockis, Ferdinandas Pliateris, Mykolas Leonas Sapięga ir kt. Bene daugiausia nuveikė tvarkydami LDK medžioklės ūkį ir jo teisinę sistemą Jurgis Valavičius ir Stanislovas Dovoina. Medžioklės ūkį Lietuvoje reguliavo teisinė sistema: Pirmasis (1529), Antrasis (1566) ir Trečiasis (1588) Lietuvos Statutai, 1557 m. Valakų įstatymas. Valakų įstatymas leido valstiečiams savo valdose medžioti vilkus, lapės, lūšis, kiškius, voveres, kitus smulkius žvėrelius bei paukščius, bet stambiųjų žvėrių – stumbrų, briedžių, elnių, šernų, lokių, stirnų – medžioklė valstiečiams buvo draudžiama ir savose valdose. Valstiečiai buvo įsitikinę, kad miškas priklauso visiems, ir toliau slapta medžiojo kunigaikščių ir dvarininkų miškuose kilpomis, tinklais, spąstais. Buvo tam tikros valstiečių tarnybos – kiaunininkai, bebrininkai,



Medžioklinis graižtvinis šautuvas ratukine spyna. Kalibras – 16 mm.
Europa, XVII a.



Dekoruota šautuvo ratukinė spyna.
Europa, XVII a.



Medžioklinio šautuvo vamzdžio
žiotys

kurie nėjo lažo, o duoklę didžiajam kunigaikščiui mokėjo žvėrių kailiais, taip pat dalyvaudavo didžiulėse medžioklėse varovais. Sumedžiotų žvėrių mėsa buvo gabenama į didžiojo kunigaikščio dvarus ir tiekama kariuomenei. Sumedžioti žvėrys duodavo ne tik mėsos, bet ir kailių, kurie turėjo didelę paklausą Vakarų Europoje ir buvo svarbus valstybės išdo pajamų šaltinis. Už kailius buvo galima įsigyti druskos, geležies, ginklų ir kitų būtiniausių prekių.

Didikai naudojo visoje Europoje tuo metu vyravusius šaunamuosius ginklus: arkebuzas, muškietas ar medžioklei bei pramoginiam šaudymui į taikinius skirtus graižtvinius šautuvus. Dalis šaunamųjų ginklų buvo pagaminta Abiejų Tautų Respublikoje, bet dauguma buvo importuojami iš Olandijos, Vokietijos ir kitų kraštų. Valstiečiai medžiojo dagtiniais šautuvais, o dar dažniau – spąstais.

Nors medžiotojai šaunamąjį ginklą įsigydavo pagal licenciją, buvo daug nepatenkintųjų, kad jis kelia pavojų aplinkiniams, kad sumažėjo laukinių žvėrių ir paukščių, kad jie gąsdinami. Vis dėlto nors kėlė grėsmę gyvybei ir galėjo būti konfiskuoti, asmeniniai ginklai vis labiau plito. Dažnai medžiokliniai šautuvai buvo naudojami ir savigynai, ypač kai XVII a. pasirodė naujas spynų tipas, pralenkęs net pačias geriausias ratukines. Ta naujiena buvo titnaginė spyna. Nuo XVIII a. vidurio šautuvus su ratukine spyna naudojo tik valstiečiai.

PUOŠYBA

Vystantis Vakarų Europos šalių ekonomikai ir augant miestams, susidarė palankios sąlygos plėtotis ginklakalystei ir jai artimiems amatams, tokiems kaip kalvystė, šaltkalvystė, auksakalystė, graviravimas.

Šaunamųjų ginklų gamyba vystėsi dviem kryptimis: kariniais (atskiroms formuotėms apginkluoti) ir civiliniais (medžioklei, reprezentacijai, sportui ir dvikovoms) tikslais. Technikos progresas buvo jaučiamas abiejose kategorijose, bet puošnumo atžvilgiu pirmavo asmeniniai ginklai. Šaunamieji ginklai tapo prestižo, valdžios ir jėgos, visuomeninės padėties, reprezentaciniu ir kolekcionavimo objektu. Ginklakaliai, gavę gerai apmokamus užsakymus, negailėjo triūso. Jiems svarbiausia buvo kuo meniškiau apipavidalinti gaminamą ginklą. Kariniai ginklai taip pat atrodė estetiškai, bet jų svarbiausias bruožas buvo funkcionali forma.

Daugelyje pasaulio muziejų saugomi ginklai vertinami ne tik dėl kovinių savybių. Vieni pasižymėjo mechaniniu tobulumu ir pritaikymu, kiti išsiskyrė gražia apdaila.

XV a. retai būdavo spaudžiami ženklai, nurodantys ginklo pagaminimo vietą – šalį arba miestą. XVI a. ant ginklų spausdavo žymenis, o XVII a. jau dedamas meistro vardas, kas garantavo gaminio, pagaminto tame ceche, kokybę. Iki XIX a. pab. medžiokliniai šautuvai nebuvo gaminami serijiniu būdu ir neturėjo gamyklinių ženklų. Ginklų kokybė buvo tikrinama ir tarsi kokybės ženklas dedamas karališkasis žymuo.

Dauguma ginklų buvo gaminami karštuoju kalybos būdu, kai metalas įkaitinamas iki raudonumo ir kalama.

Labiausiai dekoruojamos šautuvo dalys – vamzdis ir medinės dalys (buožė, apsodas). Apsodus puošdavo uždėtinėmis detalėmis arba dramblio ar paprasto kaulo inkrustacija. Vokietijoje ir Rusijoje puošdavo perlamutru, Italijoje, Ispanijoje ir Sardinijoje – sidabru. Lenkijoje buvo populiaru metalo juodinimo technika arba iš juodmedžio pagamintų buožių inkrustavimas sidabru (tuo buvo garsūs Gdansko, Torunės ginklakaliai). Meistriškumu garsėjo Radvilų giminei priklausiusios manufaktūros Vilniuje ir Nesvyžiuje. Raižyba ir metalo graviravimu buvo žymūs olandų ginklakaliai iš Utrechto, Mastrichto, Amsterdamo, inkrustacijos darbai – čekai, saksai bei kiti vokiečiai.

Laikui bėgant požiūris į ginklų puošybą kito. Jie tapo prieinamesni gyventojams, tad apdailos reikšmė ir kokybė tapo nebe tokia svarbi. Ginklo turėjimas jau nebereiškė išskirtinės padėties visuomenėje. Dėmesys buvo kreipiamas į esmines ginklo savybes: šūvio tikslumą ir tolumą, ginklo patikimumą ir panaudojimo saugumą įvairiomis aplinkybėmis. Nors visais laikais buvo mėgėjų, kurie šalia



Dekoruota muškietono ratukinės spynos plokštė. Cheminis ėsdinimas



Dekoruota muškietono ratukinė spyna

technikinių galimybių norėjo, kad matomiausiose vietose detalių paviršių puoštų tikslios geometrinės formos, harmoningos linijos. XVIII a. pradžioje europietiški šautuvai sutrumpėjo, nes ginklų meistrai suprato, kad šautuvo vamzdžio ilgis neturi lemiamos įtakos mūšyje.

Japonų dagtiniai šautuvai išsiskyrė kokybe ir meistriška apdaila. Dagtiniai šautuvai Indijoje, Ceilone, Kinijoje ir Japonijoje kilę iš minėtų, XV a. pab.–XVI a. pr. čia atgabentų Portugalijos pirklių. Laikui bėgant jie nebekito, išskyrus vamzdžio formą. Japoniški šautuvai turėjo lenktą buožės galą. Šaudymo metu jis būdavo prispaudžiamas prie krūtinės arba skruosto. Bet dažniausiai japoniški šautuvai buvo lygiavamzdžiai, kartais su atramomis (lenktomis atraminėmis kojėlėmis), sumažinančiomis atatrąką.

Ypač subtili japoniškų ginklų puošyba. Ji turėjo daugybę simbolių, atėjusių iš kardų puošybos tradicijų. Populiariausi japonų kariuomenės simboliai – vyšnios žiedas ir liūtas.

Muziejaus kolekcijoje yra japoniškas dagtinis šautuvas su mechaniniu gaiduku ir liūto atvaizdu.

Manoma, kad šis japonų dagtinis šautuvas – iš rytinės Japonijos dalies, Omo. Raudono ažuolo buožė Sakai mokyklos stiliaus. Aštuonkampis vamzdis inkrustuotas žalvariu.

Labai dažnai ginklus puošia liūto atvaizdas. Liūtas – žvėrių karalius. Tai plačiai paplitęs simbolis, reiškiantis saulę ir šviesą (dėl panašių į spindulius gaurų), taip pat jėgą, drąsą, išmintį. Japonijoje ir Kinijoje liūtas saugo nuo piktųjų dvasių (dažnai vaizduojamas kaip šventyklų sargas).

Japonijoje ir Kinijoje gervė – ilgo gyvenimo ir nemirtingumo simbolis. Buvo manoma, kad šis paukštis gali gyventi tūkstantį metų.

Ginklų kolekcijoje turime ir kaukazietišką šautuvą su dagtine spyna. Ypač puošni šio ginklo buožė, apkalta metalo ornamentais.

Dagtiniai ir ratukiniai šautuvai



Meistro inicialai



Žymuo



Išgraviruotas meistro vardas



Kaukazietiško šautuvo vamzdžio puošyba



Žymenys



Graižtvinė meda dagtine spyna. Kalibras – 8 mm. Tibetas, XVII–XVIII a.



Kaukazietiško šautuvo buožė, dekoruota metalu ir kaulu



Dagtinio šautuvo janyčarės dekoruota buožė ir apšodas

Kaukaze ir Vidurinėje Azijoje beveik iki XIX a. pabaigos išsilaikė turintys turkiškų bruožų dagtiniai šautuvai. Jiems būdinga savotiška lenkta buožė ir lenktas stovas, pritvirtintas prie buožės, kad būtų galima šaudyti sėdint, nuo žemės (panašūs šautuvai buvo naudojami kaimyniniame Irane). Daugelio šautuvų buožės gausiai inkrustuotos kaulu ir ragu.

Ginklų puošyboje buvo naudojama juvelyrinė technika – filigravimas (lot. filium – siūlas, granum – grūdas). Tai viena iš seniausių meninio metalų apdirbimo būdų, kai puošybos raštai kuriami iš plonos vielos. Viela gaminama dažniausiai iš sidabro ar melchioro, taip pat iš aukso, platinos, vario, žalvario. Filigravimas – lengvumo menas. Raštai – tarsi nėriniai, ažūras, pynimas. Kaip pavyzdį pateikiame vokišką medžioklinį šautuvą.

Į metalo ažūrą įkomponuota bėgančio elnio figūra. Elnias garbinamas visame pasaulyje. Dėl plačių, kasmet ataugančių ragų lyginamas su gyvybės medžiu, todėl daugelyje kultūrų ir epochų simbolizavo derlingumą, augimą, mirtį ir gimimą. Ragai, numetami kiekvienų metų pradžioje, daugelyje tautų yra šviesos, spindulių ir ugnies simbolis, todėl elnias laikomas saulės gyvūnu arba tarpininku tarp dangaus ir žemės. Budistinėse šalyse elnias, kaip ir gazelė, laikomas išminties ir askezės simboliu.

Gėlė – vienas iš populiariausių ginklų puošėjų augalinių motyvų. Simbolizuoja meilę, pralietą kraują.

Lotosas Rytų šalyse vaidina svarbų vaidmenį. Kadangi vakare lotoso žiedlapiai susiglaudžia ir panyra į vandenį, o saulei tekant vėl išnyra ir išsiskleidžia, jis nuo seno simbolizuoja šviesą. Mėlynai žydinčio, malonaus kvapo lotoso žiedai buvo laikomi prikeliančiais gyvenimui. Išsiskleidęs žiedas simbolizuoja visas dangaus kryptis, kosmoso harmoniją. Ažuolo lapas simbolizuoja stiprybę.

Muziejuje saugoma ginklų kolekcija padeda susipažinti su senųjų parakinių šautuvų istorija pasauliniame ginkluotės raidos kontekste, nustatyti trūkstamas kolekcijos grandis (ankstyvosios XVI a. arkebuzos, petriniai, ankstyvosios muškietos, forketės).



Japonų dagtinės arkebuzos vamzdžio puošyba



Graviruota gėlė japonų dagtinės arkebuzos žalvarinėje detalėje



Japonų dagtinės arkebuzos buožė su liūto ženkle



Lotoso ženklas ratukinio šautuvo apsodo apačioje



Medžioklinis graižtvinis karabinas ratukine spyna. Kalibras – 16 mm.
Vokietija, XVII–XVIII a.



Medžioklinio graižtvinio karabino buožės kairė pusė.
Inkrustuotas metalas ir raižyba



Karabino apsodo puošyba. Raižyta metalo plokštelė



Spynos plokštelėje išgraviruoti augaliniai ornamentai

Literatūra:

- Beaufort Chr. The Imperial army in the 17th century. Troops and equipment // 17th century: war, weaponry and politics. Xth congress of the International Association of Museums of Arms and Military History, Stockholm, 1984. Stockholm, 1987.
- Becker U. Simbolių žodynas, Vilnius: Vaga, 1996.
- Gradowski M., Żygulski Z. Jun. Słownik uzbrojenia historycznego. Warszawa, 1998.
- Gudavičius E. Lietuvių pašauktinės kariuomenės organizacijos bruožai // Karo archyvas. T. XIII. Vilnius, 1992.
- Jagd Waffen. Berlin, 1976.
- Karcheski W. J. Jr. A survey of European arms and armor // Imperial Austria. Treasures of art, arms & armor from the state of Styria. Munich, 1992.
- Kwaśniewicz Wł. 1 000 słów o dawnej broni palnej. Warszawa, 1987.
- Lesmaitis G. LDK samdomoji kariuomenė XV a. pabaigoje–XVI a. antroje pusėje. Kaunas, 2010.
- Matuszewski R. Muszkiety, arkebuzy, karabiny... Warszawa, 2000.
- Tersmeden L. Armia Karola X Gustawa – zarys organizacji // Studia i materiały do historii wojskowości. Tom XIX, cz. 2. Warszawa, 1973.
- Tersmeden L. Organizacja bojowych i administracyjnych jednostek szwedzkich i rozwój taktyki walki w XVII wieku (do około 1680 roku) // Studia i materiały do historii wojskowości. Tom XXI. Wrocław–Warszawa–Kraków–Gdańsk–Łódź, 1978.
- The worlds great guns. Hong Kong, 1987.
- Wisner H. Wojsko litewskie I połowy XVII wieku cz. III // Studia i materiały do historii wojskowości. Tom XXI. Wrocław–Warszawa–Kraków–Gdańsk, 1978.
- Weapon. A visual history of arms and armour. Dorling Kindersley [leidykla], 2006.
- Żygulski Z. Jr. Jan Sobieski – his politics, weaponry and wars // 17th century: war, weaponry and politics. Xth congress of the International Association of Museums of Arms and Military History, Stockholm, 1984. Stockholm, 1987.
- Żygulski Z. Jr. Broń w dawnej Polsce na tle uzbrojenia Europy i Bliskiego Wschodu. Warszawa, 1982.
- Żygulski Z. Jr. The battle of Orsha // Art, arms and armour. Volume I. 1979–1980. Chiasso, 1979.
- Бехайм В. Энциклопедия оружия. С.-Петербург, 1995.
- Блэкмор Г. А. Охотничье оружие. Москва, 2006.
- Винклер. П. Оружие. Москва, 1992.
- Дюпои Р. Э., Дюпои Т. Н. Всемирная история войн. Т.2. С.-Петербург–Москва, 2000.
- Западноевропейское оружие XV–XVII вв. Москва, 1955.
- Иллюстрированная история оружия. Минск, 2004.
- Жук А.Б. Стрелковое оружие. Москва, 1992.
- Паласиос-Фернандес Р. Московские стрельцы. «Непременные войска» Русского государства XVII века // Цейнгауз. Военно-исторический журнал. 1. Москва, 1991.
- Русское оружие XI–XIX вв. Москва, 1953.
- Саганович Г.М. Невядомая вайна 1654–1667. Мінск, 1995.
- Тернбулл С. Самураи. Вооружение, обучение, тактика. Москва, 2009.
- Эгертон Э. Индийское и восточное оружие. От державы Маурьев до империи великих Моголов. Москва, 2007.

KARABINAS „MAUSER 98AZ“

Vidmantas Airini

XIX a. paskutiniajame ketvirtyje Vokietijoje buvo sukurtas šautuvas „88“ (Gewehr 88), turėjęs kelių skirtingų šautuvų sistemų bruožų. Šiam 1888 m. modelio šautuvui buvo būdinga austrų-vengrų „Mannlicher“ šautuvo 5 šoviniams skirta dėtuvė ir 1871 m. modelio „Mauser“ sistemos šautuvo spynos konstrukcija, tad ir pats šautuvas dažnai vadinamas „Mauser 88“. Be pėstininkams skirto šautuvo, buvo sukonstruotas ir 1890 m. kariuomenėje pasirodė tos pačios konstrukcijos, tačiau už šautuvą gerokai trumpesnis, durtuvo laikiklio ir grūstovo neturintis kavalerijai skirtas karabinas „88“. Netrukus pasirodė ir artileristams bei dirižablių įguloms skirtas šautuvas „Modelis 91“, kuris nuo karabino „88“ skyrėsi tik po vamzdžiu esančiu kabliu, skirtu ginklams statyti suremiant vienus į kitus (statymas „ožiais“).

Greitas šautuvų vystymasis kitose valstybėse, kur buvo sukurti nauji, už vokiečių turėtuosius pranašesni modeliai, paskatino Vokietijos ginklų konstruktorius sukurti naują šautuvą. 1898 m. kariuomenė buvo pradėta apginkluoti nauju šautuvu, kurio konstrukcijoje buvo pritaikytos firmos „Mauser“ pasiūlytos naujovės. Šautuvas „Mauser 98“, arba „98“, turėjo palyginti lengvai, be įrankių išardomą spyną, apside telpančią 5 šovinių dėtuvę, buvo pritaikytas šaudyti 1904 m. pasirodžiusiais šoviniais su smailiomis kulkomis, pasižyminčiomis geresnėmis balistinėmis savybėmis (ankstesni ginklai buvo užtaisomi šoviniais su bukomis kulkomis). 1902 m. buvo pradėta ginkluotis nauju 1898 m. modelio karabinu. Netrukus pasirodė raitiesiems šauliams skirta beveik identiška jo atmaina, žymima „Karabiner 98/98A“ (mit Aufplanzvorrichtung – su durtuvo laikikliu). Ginklas nebuvo pritaikytas šoviniams smailiomis kulkomis, todėl kariuomenės ginkluotėje išbuvo neilgai. Kariniuose veiksmuose ginklas buvo panaudotas 1904–1905 m. malšinant Pietų Afrikos genčių sukilimus. Kaip ankstesni, taip ir šis karabinas pasižymėjo už šautuvą gerokai trumpesniu vamzdžiu, todėl ir jo kovinis pritaikymas buvo ribotas.



Karabinas „Mauser 88“ („88“). Kalibras – 7,92 mm. Erfurtas, Vokietija, 1892 m.

XX a. pradžioje rankinių šaunamųjų ginklų kūrėjai mėgino sukurti tarpinį ginklą, kuris turėtų įprasto pėstininkų šautuvo ir kavalerijos karabino bruožų. Šiomis aplinkybėmis 1908 m. Vokietijos kariuomenėje atsirado naujas karabinas, kuris atitiko Europoje tuo metu paplitusią trumpųjų šautuvų koncepciją. Buvo siekiama turėti universalius ginklus, tinkamus ne tik kavalerijai, bet ir artilerijai, techniniams daliniams, pionieriams ir kai kuriems pėstininkų padaliniams. Reikėjo rinktis tarp įprastų, ilgesnius nei 700 mm vamzdžius turinčių pėstininkų šautuvų, tinkamų kautis durtuvais ir šaudyti salvėmis 1500–2000 m nuotoliu, pavyzdžiui, į priešų žygio kolonas, ir kavalerijos karabinų – trumpesnius nei 500 mm ilgio vamzdžius turinčių patogių, bet kur kas mažesnės kovinės vertės, labiausiai savigynai tinkamų ginklų. Naująją koncepciją atitiko trumpieji šautuvai maždaug 600 mm ilgio vamzdžiu, skirti praktiniams šaudymo nuotoliams. Ginklai turėjo būti tinkami šaudyti į taikinius, nutolusius iki 600–800 m. 1905 m. Špandau (Spandau) arsenale buvo pradėtas kurti Vokietijos kariuomenei skirtas tarpinis ginklas, kol galiausiai 1908 m. pasirodė karabinas, įvardytas santrumpa „Kar 98AZ“ (Karabiner Modell 1898 mit Aufplatz- und Zusammensetzvorrichtung – 1898 m. modelio karabinas su durtuvo laikikliu ir kabliu). Kaip ir to paties modelio šautuvas, karabinas „Mauser 98AZ“, arba „98AZ“, turėjo apsode telpančią dėtuvę, kurioje šachmatų tvarka¹ išsidėstydavo 5 šoviniai. Esminis šio ginklo skirtumas nuo 1888 m. karabino ar 1891 m. modelio šautuvo ir ankstesnio 1898 m. modelio karabino buvo vamzdžio ilgis. „Mauser 98AZ“ vamzdis (ilgis – 600 mm) buvo kiek trumpesnis už 1898 m. modelio pėstininkų šautuvo vamzdį (ilgis – 740 mm), bet gerokai ilgesnis už visų išvardytų karabinų, todėl pasižymėjo didesniu efektyvaus šūvio nuotoliu ir kulkos pradiniu greičiu, kadangi buvo pritaikytas užtaisyti šoviniai aštriomis kulkomis (žr. lentelėje).

Taktinės-techninės „Mauser“ sistemos šautuvų ir karabinų charakteristikos

Pavadinimas	Kalibras, mm	Ilgis be durtuvo/ su durtovu, mm	Vamzdžio ilgis, mm	Svoris be durtuvo/ svoris su durtovu, kg	Dėtuvės talpa, šoviniai	Taikymosi nuotolis, m	Pradinis kulkos greitis, m/s
Šautuvas „88“	7,92	1250/1718	740	3,8/4,38*	5	2050	635

¹ Atstumas tarp šoninių dėtuvės sienelių pusantro karto viršydavo šovinių diametrą, todėl jie vienu šonu remdavosi į sienelę, o kitu prisispausdavo prie kito šovinio.

Karabinas „88“	7,92	950	445	3,1	5	1200	–
Šautuvas „Modelis 91“	7,92	950	445	3,2	5	1200	–
Šautuvas „98“	7,92	1250/1500	740	4,1/4,56	5	2000	895
Karabinas „98/98A“	7,92	945	430	3,4/3,86“	5	1800	–
Karabinas „98AZ“	7,92	1110	600	3,6/4,18“	5	2000	–

* Pateiktas ginklo svoris su 1898–1905 m. modelio pirmosios versijos durtuvu.

** Svoris su 1898 m. modelio ilguoju durtuvu.

*** Svoris su 1898–1905 m. modelio pirmosios versijos durtuvu. Ginklo svoris su 1898 m. modelio ilguoju durtuvu – 4,06 kg.

Karabinas „98AZ“ buvo universalesnis už ankstesnius „Mauser“ sistemos karabinius. Jam priskirtos kai kurios funkcijos, kurių iki tol karabinai neturėjo. Pagal sumanymą jis, kaip ir pėstininkų šautuvas, turėjo būti tinkamas kovai durtuvais, todėl turėjo originalią priekinės dalies konstrukciją. Ginklas turėjo ilgą, bet vamzdžio žiočių nesiekiantį apsodą, kurio gale buvo sudėtinės konstrukcijos priekinis (viršutinis) žiedas. Šautuvo „Modelis 91“ principu priekinio žiedo apačioje buvo kablys – lenktas strypas suapvalintu galu, skirtas sukabinti ginklus viršutine dalimi, kad jie galėtų stovėti suremti vieni į kitus. Žiedo apačioje buvo ir durtuvo laikiklis, kurio galas baigdavosi 15 mm nuo vamzdžio žiočių. Dėl šio konstrukcinio ypatumo durtuvas laikydavosi kur kas silpniau nei pritvirtintas prie šautuvo, todėl turėjo būti naudojamas kautynėse tik kilus būtinybei. Durtuvą, kurio rankena kyšojo priešais žiotis, taip pat teko pritaikyti. Kad nebūtų kliūtimi iššautai kulkai, teko pašalinti durtuvo kryžmos žiedą. Durtuvo rankenos nugarėlė buvo apkaustyta plienine skarda, turėjusia saugoti medines rankenos kriaunas nuo šūvio liepsnos. Dėl tokio neįprasto durtuvo laikiklio išdėstymo bendras karabino su pritvirtintu ilguoju durtuvu ilgis prilygdavo šautuvo su trumpesniu durtuvu ilgiui. Kaip ir kiti „Mauser“ sistemos karabinai, „98AZ“ turėjo kryptuko apsaugą, šiuo atveju pritvirtintą prie vamzdžio. Kryptukui iš šonų buvo „ausys“ (Ohren) – ankstesniems tos pačios sistemos karabinams būdingi apsaugos elementai. Kryptukas galėjo būti reguliuojamas judinant į šonus dėl stačiakampių angų jo apsaugos „ausyse“. Kitaip nei šautuvo, karabino „98AZ“ priekinio žiedo konstrukcijos ypatumai (kyšantis kablys) netiko grūstuvui laikyti po vamzdžiu, todėl jo teko atsisakyti. Šis karabinas skyrėsi nuo kitų „Mauser“ karabinių ir spygnos rankenėlės forma. Ankstesni karabinai turėjo plokščią, žemyn nulenktą rankenėlę. Karabino „Mauser 98AZ“ spygnos rankenėlė buvo ne plokščia, bet atitinkanti šautuvo rankenėlę. Kitaip nei šautuvo, ji buvo su rutuliu prie apsodo nupjauta puse

Karabinas „Mauser 98AZ“



Vokietijos kariuomenės bavarų šauliai, šaudantys karabinais „Mauser 98AZ“.
Pirmasis pasaulinis karas. Iš leidinio: Дюпюи Р. Э., Дюпюи Т. Н. Всемирная история войн.
Т. 3. С.-Петербург–Москва, 2000



Karabinas „Mauser 98AZ“ („98AZ“). Kalibras – 7,92 mm.
Erfurtas, Vokietija, 1914 m.



Karabinas „Mauser 98AZ“ su 1898–1905 m. modelio
pirmosios versijos durtuvu

ir kad raiteliui nekeltų nepatogumų kur nors kliūdama, taip pat buvo nulenкта žemyn. Karabinas buvo su naujovišku taikikliu lenktu pagrindu.

Karabinas „Mauser 98AZ“ visų pirma buvo kavalerijos, pėsčiosios artilerijos, pionierių ir techninių dalinių ginklas, tačiau Pirmojo pasaulinio karo metais įvykę strategijos ir taktikos pokyčiai paskatino jį apginkluoti ir dalį pėstininkų. Sumažėjo dideliu nuotoliu šaudančių ilgų pėstininkų šautuvų ir padidėjo trumpesnių ginklų poreikis. Tranšėjose karabiną naudoti buvo patogiau. 1898 m. modelio šautuvas turėjo didelį, sudėtingą taikiklį „Lange-Visier“, kurio atstumo skalės žemiausia padala buvo 400 m. Pozicinio karo sąlygomis susišaudymo atstumai tapo gerokai mažesni nei anksčiau, todėl daugelyje kovinių situacijų „Lange-Visier“ buvo nepraktiškas. Karabino „98AZ“ taikiklio atstumų skalė prasidėjo nuo 300 m, todėl kovai apkasuose labiau tiko. Tranšėjos buvo 2–3 m gylio ir ne daugiau nei 2 m pločio. Norint sumažinti priešo artilerijos ugnies efektyvumą ir apsaugoti tranšėjoje esančius karius nuo kuriame nors tranšėjos krašte pastatyto priešo kulkosvaidžio, buvo kasamos nebe ilgų ištisinių linijų pavidalo, bet į ne ilgesnėmis kaip 10 m atkarpomis padalytos tranšėjos. Tiek puolimo, tiek kartais gynybos atveju kovojant tokiose ribotose erdvėse sumenko esminiai pėstininkų šautuvo ir iškilo karabino privalumai, tad tarp Vokietijos kariuomenės pėstininkų paplito patogus ir geras balistines savybes turintis „Mauser 98AZ“. Juo buvo apginkluoti ir šturmo padalinių kariai – smogiamoji sąjungininkų pozicijas šturmuojančių vokiečių pėstininkų dalis, kuriai ypač reikėjo efektyvių ir drauge patogių, greitai judėti netrukdančių, kovai tranšėjose tinkančių ginklų².

Karabinas „Mauser 98AZ“ buvo gaminamas visą Pirmojo pasaulinio karo laikotarpį ir jam pasibaigus. Iki 1918 m. buvo pagaminta daugiau nei pusantro milijono šių karabinų. Pagal pagamintų vienetų kiekį karabinas „98AZ“ nusileido tik 1898 m. modelio šautuvui, tačiau pagal populiarumą pirmavo tarp fronte, tranšėjinėse kovose, dalyvavusių karių. Karo metu pagrindiniai ginklų gamybos centrai nepajėgdavo pagaminti kariuomenei būtino karabinų kiekio, todėl gamybą teko pradėti ir kitose, taip pat ir civilinėse gamybose. Tarpukariu gamybą tęsė Berlyno „Mauser“ įmonė (ankstesnis pavadinimas DWM – Deutsche Waffen- und Munitionsfabriken), taip pat „Heanel“, „Simson“ ir „V. C. Schilling“ gamyklos Zulyje (Suhl), „Waffenwerke Oberspree Kornbusch“ (dukterinė DWM

² Sąjungininkų pozicijas puldavusių pėstininkų dalinių smaigalys buvo sudarytas iš grupių, kurios šturmuodavo priešo pozicijas pagal naują taktiką. Grupės, sudarytos iš automatiniais ginklais, šautuvais ar karabinais (vėliau ir minosvaidžiais) ginkluotų jaunu, gerai parengtų ir kare patyrusių karių, turėdavo surasti silpnąsias sąjungininkų gynybos vietas. Joms iš paskos judančios šturmo kuopos, kurių sudėtyje buvo liepsnosvaidžiais ginkluotos komandos, turėdavo tas vietas pralaužti, o paskui jas žengiantys šturmo batalionai – savo ugnimi paremti priešakinius padalinius. Naikinti pavienius pasipriešinimo židinius turėjo paskui šturmo pajėgas judėję kariai.

Karabinas „Mauser 98AZ“



Karabinais „Mauser 98AZ“ ginkluoti raitieji lenkų žvalgai Lietuvos fronte. 1920 m.



Besiilsintys Lenkijos kariuomenės raitieji žvalgai. Karabinai „Mauser 98AZ“ sustatyti „ožiais“. Suvalkai, 1919–1921 m.



Karabinas „Mauser wz. 98“. Kalibras – 7,92 mm. Varšuva, Lenkija, 1928 m.
Uokso viršutinėje pusėje – Varšuvos valstybinės šautuvų gamyklos (Państwowa Fabryka Karabinów) įrašai ir žymenys

įmonė) ir gamykla Niederšioneveidės (Niederschöneweide) mieste³ prie Berlyno. Karabinai buvo gaminami kariuomenei ir policijai apginkluoti. Nuo 1923 m. karabinus „Mauser 98AZ“ gamino monopolį įgijusi „Simson“ įmonė, turėjusi sąjungininkų licenciją kariuomenei skirtiems ginklams gaminti. Tais pačiais metais atsirado nuo 1898 m. modelio šautuvo mažai kuo skyręsis karabinas „98b“, todėl ankstesnio karabino žymėjimas iš „98AZ“ buvo pakeistas į „98a“⁴. Taip žymimi karabinai Vokietijoje buvo gaminami iki 1928 m.

Pasibaigus Pirmajam pasauliniam karui, 1898 m. modelio „Mauser“ šautuvai ir karabinai buvo plačiai naudojami už Vokietijos ribų. Dėl savo savybių karabinas „Mauser 98AZ“ ypač ilgai išliko kai kurių valstybių kariuomenėse. Viena tokių buvo 1918 m. valstybingumą atgavusios Lenkijos kariuomenė, kur po praūžusio karo buvo likusi Vokietijos, Rusijos ir Austrijos-Vengrijos kariuomenių ginkluotė bei generolo Juzefo Halerio (Józef Haller) vadovaujamų pajėgų prancūziški ginklai. Karabinais „98AZ“ lenkų kariai buvo apsiginklavę jau netrukus prasidėjusiuose ginkluotuose konfliktuose. Juos turėjo ir su Lietuvos kariuomene kovojusios generolo Liucjano Želigovskio (Lucjan Żeligowski) pajėgos. Ilgainiui lenkams sukūrus gana stiprią karo pramonę, vietinėse ginklų gamyklose imtasi ir 1898 m. modelio „Mauser“ sistemos ginklų gamybos. Varšuvos valstybinėje šautuvų gamykloje (Państwowa Fabryka Karabinów, P.F.K.) jau nuo 1924 m. pradėti gaminti 1898 m. modelio lenkiškos versijos karabinai „Mauser wz. 98“. Siekiant atlikti visapusiškus šių ginklų eksploatacijos bandymus, pirmoji 10 000 vienetų serija buvo perduota Centrinei šaulių mokyklai Torunėje ir kai kuriems kitiems daliniams. 1927-aisiais 1898 m. modelio karabinus pradėjo gaminti ir Valstybinė ginklų gamykla Radome. Konstrukcijos esmė lenkų karabinas buvo „Mauser 98AZ“ kopija. Nuo pavyzdžiui tapusio vokiečių karabino lenkų gamintas ginklas išoriškai skyrėsi kitokiu priekinio žiedo kablo tvirtinimo būdu ir diržo tvirtinimo dalimis bei jų išdėstymu. Kai kurie iš šių ginklų turėjo tiesias (kaip pėstininkų šautuvų), kiti – į apačią lenktas spynų rankenėles ir buvo vadinami kavalerijos karabinais. Pačių lenkų ginkluotės istorikų teigimu, šie karabinai turėjo tam tikrų technologinių ir konstrukcinių eksploatacijos metu išryškėjusių trūkumų (iš dalies turėjo būti paveldėti jau iš „Mauser 98AZ“). 140 mm už šautuvo trumpesnis karabino vamzdis lėmė mažesnę ginklo svorį, tačiau, naudojant tuos pačius seno pavyzdžio šaudmenis, ne mažino, o priešingai – didino atatrąką. 1930 m. Lenkijoje buvo pradėta naujo 1929 m. modelio karabino gamyba.

Karabinas „Mauser 98AZ“ buvo vienas iš daugelio ginklų, kuriais nuo pat pradžių buvo ginkluota 1918 m. atgimusios Lietuvos valstybės kariuomenė. Iš pradžių jauna, rimtos materialinės bazės dar neturinti kariuomenė buvo ginkluojama ir

³ Iš pradžių buvo atskiras miestas, tačiau dar tarpukaryje tapo viena iš Berlyno dalių.

⁴ Šis žymėjimas dažnai buvo taikomas ir kai kuriais atvejais tebėra taikomas literatūroje.

Karabinas „Mauser 98AZ“



Lietuvos kariuomenės 3-iojo pėstininkų pulko kariai kovų su lenkais metu ties Vieviu. 1920 m. rudenį. Esantys arčiau yra ginkluoti karabinais „Mauser 98AZ“, toliau – šautuvais „Mauser 98“

← Lietuvos kariuomenės kavaleristas, ginkluotas pike, karabinu „Mauser 98AZ“, ilguoju durtuvu ir rusiška 1881 m. modelio šaške. XX a. trečiasis dešimtmetis



To paties modelio karabinais besitaikantys Lietuvos kariuomenės 1-ojo husarų pulko 2-ojo eskadrono kariai. Kaunas, 1927 m.



1-ojo husarų pulko kulkosvaidininkai, ginkluoti kulkosvaidžiu „Maxim MG 08“ ir karabinais „Mauser 98AZ“. Apie 1927 m.



Karabinas „Mauser 98AZ“. Erfurtas, Vokietija, 1918 m. Priskiriamas Lietuvos kariuomenės 1-ojo pėstininkų pulko ginkluotei. Buožės dešinėje pusėje pritvirtinta žalvarinė plokštelė su graviruotu įrašu: „Pirmas pulko ginklas, įtrauktas – į pulko ginklų sąrašą, paskolintas iš vokiečių Alytuje – ir nesugrąžintas. 1918 11 17“

ginklavosi pati chaotiškai. Išorinės grėsmės akivaizdoje stengtasi apsiginkluoti kuo skubiau. Dalį ginklų atsinešė savanoriai. 1919 m. buvo ginkluojamasi iš okupacinės valdžios sandėlių ir iš Vokietijos kariuomenės atskirų dalinių gaunamais ginklais, kurie buvo perkami arba mainomi į maisto produktus. Iki 1919 m. lapkričio 21 d., kovų su bermontininkais pradžios, apytiksliais duomenimis, iš vokiečių buvo gauta per 20 tūkstančių įvairių ilgvamzdžių rankinių šaunamųjų ginklų ir nemažas kiekis jiems bei kulkosvaidžiams skirtos amunicijos: 19 026 šautuvai, 1827 karabinai ir 8 242 080 šovinių. Pasibaigus kovoms su bermontininkais Lietuvos kariuomenė ir toliau ginklavosi įvairių sistemų ginklais. Artilerijos skyriaus duomenimis, nuo 1919 m. sausio iki 1920 m. pabaigos kariuomenė turėjo 42 960 įvairių šautuvų ir 4624 karabinus. Svarbią šios ginkluotės dalį sudarė Vokietijoje pagaminti „Mauser“ sistemos ginklai, tarp jų karabinai „88“, „98AZ“ ir karabiną atitikęs 1891 m. modelio šautuvas. Vytauto Didžiojo karo muziejaus rinkiniuose saugomos nuotraukos rodo, kad Nepriklausomybės kovose karabinais „98AZ“ (didesniu ar mažesniu jų kiekiu) buvo apginkluota dauguma kariuomenės rūšių – pėstininkai, kavalerija, artilerija, šarvuotųjų įgulų (šarvuotininkai).

1921 m., pasibaigus intensyvioms kovoms fronte, pradėta tvarkyti ir kuriamos reguliariosios kariuomenės ginkluotė. Siekiant suvienodinti labai didelę šautuvų modelių įvairovę pasižyminčią ginkluotę, buvo atlikti mainai, po kurių pėstininkų pulkai ir technikos dalys liko ginkluotos šautuvais „Mauser 98“, o artilerijos ir kavalerijos daliniai – karabinais „88“ ir „98AZ“. Pastarieji kariuomenės ginkluotėje liko ilgiausiai. Karabino „98AZ“ svarbą reguliariojoje Lietuvos kariuomenėje rodo ir tai, kad buvo išspausdinta detali ginklo sandarą parodanti schema, kurioje pateikti karabino dalių pavadinimai lietuvių kalba. Kavalerijos pulkai karabinais „Mauser 98AZ“ buvo apginkluoti visą Nepriklausomybės laikotarpį⁵.

⁵ 1939 m. prasidėjus karui, internavus Lenkijos kariuomenės karius, buvo gauta papildomų 1898 m. modelio „Mauser“ karabinų. Suskaičiuoti 3276 1898 m. modelio vokiškais karabinais įvardijami ginklai.



Karabīno „Mauser 98AZ“ shēma

Ketvirtajame dešimtmetyje kavaleristų ginkluotę papildė ir Belgijoje kompanijos „Fabrique Nationale“ (F.N., FN) pagaminti „Mauser“ sistemos 1924 m. modelio sutrumpinti šautuvai. 1938 m. išleistoje Lietuvos kariuomenės kavalerijos statuto antroje dalyje „Kautynės“ trumpai išdėstyti kavaleristų ginkluotėje buvusių karabinių ir šautuvų naudojimo principai bei apžvelgtos jų savybės. Antrojo skyriaus, pavadinto „Kavalerija“, trečiajame skirsnyje „Kavalerijos ginklai“ buvo pateikti pagrindiniai karabino „Mauser 98 AZ“⁶ ir belgiško 1924 m. modelio „Mauser“ šautuvo⁷ taktiniai-techniniai duomenys⁸ ir šios pagrindinės žinios:

„32. Karabinas ir šautuvas yra pagrindinis asmeninis raitininko ginklas.

Šautuvas (karabinas) yra taiklus. Jo trajektorija iki 600 m nepakyla aukščiau žmogaus ūgio. Būdamas patogus, jis nekliudo šauliui nugalėti gamtines ar dirbtines kliūtis, nekliudo joti, eiti ir bėgti.

33. Su uždėtu durtuvu karabinas ir šautuvas vartojami kautynėse. Tamsoje, rūke, miške ir panašiose aplinkybėse jis turi būti nuolat su uždėtu durtuvu.

Optiniais taikytuvais aprūpinti įgudę šauliai šaudo iki 1000 m.

Smk kulkos vartojamos šarvams pramušti. Iš 400 m atstumo, statmenai pataikiusios, jos pramuša 8 mm šarvą.“

Vienur anksčiau, kitur vėliau karabiną „Mauser 98AZ“ pakeitė naujų modelių ginklai. Jis tapo pavyzdžiu naujiems, Antrajame pasauliniame kare naudotiems karabinams sukurti, todėl užima svarbią vietą XX a. rankinių šaunamųjų ginklų istorijoje.

Šaltinis:

Kavalerijos statutas. II dalis. Kautynės. Kaunas, 1938.

Literatūra:

Erenfeicht L. Mauser 98: karabin karabinów // Strzał. Magazyn o broni. Nr.4 (83), 2010.

Matuszewski R., Wojciechowski I. J. Karabin Mauser wz. 1898. Warszawa, 1983.

Vaičėnionis J. Lietuvos karių uniformos ir lengvieji ginklai XX amžiuje. Vilnius, 2004.

Дюпюи Р. Э., Дюпюи Т. Н. Всемирная история войн. Т. 3. С.-Петербург–Москва, 2000.

Жук А. Б. Стрелковое оружие. Москва, 1992.

Ингрэм М. Пистолет-пулемет МП-40. Москва, 2007.

⁶ Leidinyje žymimas kaip vokiškas karabinas 98 m.

⁷ Leidinyje žymimas F.N.

⁸ Tarp kitų duomenų lentelėje nurodytas abiejų ginklų šaudymo greitis – 8–10 šūvių per minutę, efektyvios ugnies nuotolis pavieniais šūviais ir šaudant daliniui ir karabinui „Mauser 98AZ“ skirtų S ir Smk šovinių svoriai – 20,4 g ir 23,6 g. S (Spitzgeschoss) – paprasta kulka, Smk (Spitzgeschoss mit Kern) – šarvamušė kulka.

VIENOS UNIFORMOS ISTORIJA

Arvydas Pociūnas

Atrodo, tik vakar kūrėsi Krašto apsaugos departamentas, Krašto apsaugos ministerija, Lietuvos ginkluotosios pajėgos. Daug kas jau ir pamiršo, kaip visa tai vyko. Šio proceso aktyvus dalyvis buvo ir ką tik savo pavadinimą susigražinęs Vytauto Didžiojo karo muziejus, tuo metu buvęs Kultūros ministerijos žinioje. Daugelis muziejaus darbuotojų buvo netarnavę kariuomenėje, jų supratimas apie karybos istoriją buvo menkas, tačiau noras padėti besikuriančiai krašto apsaugos sistemai su kaupu kompensavo žinių trūkumą. Jie patys mokėsi ir savo žinias stengėsi perduoti krašto apsaugos sistemos darbuotojams, kuriems labai trūko informacijos apie Lietuvos kariuomenės terminologiją, statutus, istorinio tęstinumo tradicijas, ceremonialus, uniformas ir t. t.

Šiame straipsnyje papasakosime istoriją daikto, kuris, jau būdamas eksponatas, dar kartą pasitarnavo valstybei. 1967 m. gruodžio 27 d. aktu Nr. 2983 buvęs tarpukario kariuomenės karininkas Stasys Grinevičius perdavė muziejui 1934 metų modelio majoro milinę, uniforminį švarką, kelnes, kepurę, perpetę. Visi šie daiktai buvo pažymėti numeriu E-2432/1-5. Kas buvo šis žmogus, sovietinės okupacijos metais nepabūgęs ir išsaugojęs savo uniformą? Stasys Grinevičius gimė 1893-iaisiais, baigė praporščikų mokyklą, dalyvavo Didžiajame kare (nuo 1915 iki 1917 metų). 1920-aisiais buvo mobilizuotas į Lietuvos kariuomenę, paskirtas ūkio kuopos vadu. 1920 metais – kapitonas. 1922 metais perkeltas į Kariuomenės intendantūrą, buvo Šiaulių, Panevėžio duonos kepyklų, Utenos lauko karinio sandėlio viršininkas. 1932 metais – majoras. 1933-iaisiais baigė Vytauto Didžiojo karininkų kursų Administracijos skyrių, paskirtas Centrinio maisto sandėlio viršininku. 1940 metais išleistas į atsargą. (Pagal leidinį: Lietuvos kariuomenės karininkai, V., 2003, t. 3, p. 224.)

1993 m. liepos 28 d. į Vytauto Didžiojo karo muziejų atvyko Lenkijos televizijos filmų ir teatro instituto rektoriaus pavaduotojas Janas Rutkievičius, o kartu su juo – ir vienas žymiausių to meto Lenkijos fotografų Lechas Aleksandrovičius. Tuo metu jie bendradarbiavo su pasaulyje gerai žinomo Prancūzijoje leidžiamo karo istorijos žurnalo „Millitaria“ redakcija. Pagrindinis lenkų atvykimo tikslas buvo surinkti kuo daugiau istorinės medžiagos apie tarpukario Lietuvos kariuomenės uniformas ir pateikti ją tuo besidominčiai visuomenei Europoje, o pradėjus žurnalą leisti anglų kalba – ir visame pasaulyje.

Liepos 28–30 dienomis sukomplektavome muziejaus fonduose esančias uniformas ir su skyriaus bendradarbiu istoriku, dabar doc. dr. Jonu Vaičėnioniu



1934 m. modelio gen. št. mjr. S. Grinevičiaus uniforma su perpete

jas apsilvilkome, o svečiai fotografavo (tarp jų ir aprašomą uniformą). Po kiek laiko redakcija atsiuntė žurnalo „Millitaria“ 113-ąjį (prancūzų kalba) ir 11-ąjį (anglų kalba) numerius. Žurnale buvo išspausdintas platus straipsnis apie Lietuvos kariuomenę 1918–1940 metais, jos uniformas, pateikta daug kokybiškų nuotraukų.

1993 m. spalio 28 d. iš Ginkluotųjų pajėgų štabo atvyko mjr. Romualdas Malinauskas. Jam suteikiau informaciją apie karininkų paradines uniformas, diržus, generolo antpečių ženklus, išvardijau dabartinės atributikos trūkumus. Paprašiau uniformų, kurias tuo metu dėvėjo karininkai, pavyzdžių.

1995 m. kovo 7 d. savo automobiliu (muziejaus transportas buvo sugedęs) į Vilnių nusivežiau aprašomą uniformą. Generaliniame štabe (nuo 1994 m. sausio 16 d.) įvyko Lietuvos kariuomenės uniformų komisijos posėdis, kuriam vadovavo gen. št. viršininko pavaduotojas plk. Antanas Zabulionis. Buvo aptarta uniforminis švarkas, apykaklės trikampiai (kasdieniai ir paradiniai), kelnių siuvimas (sudėtingas juosmuo). Daug diskutuota apie uniforminę kepurę. Parodžiau vienintelį išlikusį karininko lietpal-tį. Be visa kita, pasiūliau komisijai

Lietuvos kariuomenės uniformas, jų dėvėjimo tradicijas pareklamuoti, naujų uniformų pavyzdžius pristatyti kariuomenės rūšių dalinių vadams, visuomenei. Atsižvelgti į pasiūlymus, kritiką ir tik tada patvirtinti parengtą šios uniformos modifikaciją.



1934 m. modelio gen. št. mjr.
S. Grinevičiaus kepurė

Kovo 17 d. 10 val. 5 min. vėl buvau Lietuvos kariuomenės uniformų komisijos posėdyje, kuriame dalyvavo ir krašto apsaugos ministras Linas Linkevičius. Aptarus naujos lauko uniformos projektą, prasidėjo kasdienės ir paradinės uniformų variantų paieškos. Ministras paprašė manęs apsivilkti aprašomą uniformą, apžiūrėjo ir, žvilgtelėjęs į žurnale „Militaria“ išspausdintas nuotraukas, netikėtai sušuko: „Viskas, grąžiname šią uniformą Garbės sargybai. Kartu grąžiname ir kitų kariuomenės rūšių uniformas!“ Persirengęs grįžau į kabinetą, kur toliau buvo aptaria-

mi galimi uniformų variantai. Kai kam nepatiko atskiri uniformos fragmentai, bet galiausiai buvo nutarta šią uniformą, kai ką pakeitus, priimti kaip pagrindą.

Kovo 23 d. iš Generalinio štabo Materialinio aprūpinimo skyriaus atvyko psk. Bronius Judickas su „Dangos“ siuvyklos direktoriumi. Jiems buvau atrinkęs visas muziejuje turimas 1931–1940 metų laikotarpio Lietuvos kariuomenės kepurės. Kaip ir reikėjo tikėtis, jie išsirinko aprašomos uniformos kepurę. Aptarėme kepurės detales, svečiai ją išmatavo, nufotografavo ir dešimt pažadėjo pasiūti. Spalio 6 d. atvyko siuvyklos direktorius, kuriam buvo pavesta organizuoti karininkų kepurėlių siuvimą. Pamatęs prieškarinius originalus, jis labai apsidžiaugė ir sakė atsiųsiąs savo specialistus. Tačiau po šio apsilankymo daugiau niekas nesiteiravo nei apie kepurę, nei apie pačią uniformą.

1996 m. gruodžio 20 d. besikalbant telefonu su brigados „Geležinis Vilkas“ vadu plk. ltn. Vytautu Žuku, jis užsiminė, kad manęs dėl uniformų ieško naujasis krašto apsaugos ministras Česlovas Stankevičius. Kitą dieną ministrui paskambinau. Jis paprašė surinkti medžiagą apie įvairių laikotarpių Lietuvos kariuomenės uniformas ir artimiausiu laiku ją pristatyti.

1997 m. sausio 28 d. su 46 įvairių uniformų nuotraukomis atvykau į Lietuvos kariuomenės uniformų komisijos posėdį ir perdaviau surinktą medžiagą, nes ministras buvo užsiėmęs. Kabinete ant stalo buvo sudėta bent 50 šio laikotarpio įvairių valstybių kariuomenių kepurėlių, net Rusijos karininkų naujausios kepurės (vadinamos aerodromais dėl labai plačios kepurės viršutinės dalies). Taip pat atsivežiau aprašomos uniformos ir 1934 metų ulonų karininko kepurės, kurias padėjau prie visų. Po gana aktyvių debatų liko trys kepurės: viena – Savanoriškosios krašto apsaugos tarnybos, pasiūta laikantis tarpukario tradicijų

(nors darbas atliktas prastai) ir abi muziejaus. Tačiau ką nutarė komisija, taip ir nesužinojau.

Vasario 2 d. LTV „Panoramos“ laidoje kalbėjo krašto apsaugos ministras Č. Stankevičius ir laikinai einantis kariuomenės vado pareigas plk. Valdas Tutkus. Jie pranešė, kad kariuomenei grąžinami tarpukario Lietuvos kariuomenės karininkų kepurių pavyzdžiai, o Garbės sargybai – uniformos. Laidos metu daug kartų buvo rodomos nuotraukos iš jau minėto žurnalo „Millitaria“. Supratau, kad ledai pajudėjo ir artimiausiu metu gali pasirodyti naujos uniformos.

Vasario 5 d. į muziejų atvyko Garbės sargybos vadas vyr. ltn. Skirmantas Skaržinskas su siuvėju. Jiems parodžiau fonduose esančias tarpukario Lietuvos kariuomenės uniformas. J. Vaičėnis surado 1934 metų uniformos lekalus ir padarė jų kopijas. Svečiai nufotografavo aprašomą uniformą, gavo lekalų kopijas ir visą reikiamą informaciją apie karo aviacijos ir karo laivyno uniformas. Garbės sargybos uniformų klausimas buvo išspręstas, sausumos kariuomenės būrio kariai dėvėjo uniformas, pasiūtas pagal aprašomąją. O štai dėl karininkų ir puskarininkių uniformų viskas užtruko ilgiau.

1999 m. sausio 19 d. kabinete netikėtai suskambo telefonas. Skambino krašto apsaugos ministro adjutantas kpt. Kęstutis Želnys ir pranešė, kad ateinantį ketvirtadienį su aprašoma uniforma atvykčiau į KAM Aprūpinimo departamentą.

Sausio 21 d. 8 val. į muziejų atvyko Gynybos štabo generalinis inspektorius Algimantas Garsys. Paėmėme uniformą ir jo automobiliu išvykome į Vilnių. Besikalbėdami apie Lietuvos karybos istoriją, nepastebėjome, kaip pasiekėme sostinę. 10 val. KAM Aprūpinimo departamento direktorius plk. Vytautas Markauskas surengė išplėstinį posėdį, kuriame buvo kalbama apie aprašomos uniformos kelnų siuvimo variantus. Naujosios uniformos įgyvendinimą labai palaikė plk. Arvydas Pocius (šiuo metu generolas leitenantas, Lietuvos kariuomenės vadas). Buvo kalbama ir apie kepurės formos tobulinimą. Nutarta kuo greičiau nubraižyti būsimosios uniformos eskizus ir vieną pasiūti. Naująją uniformą užsivilkti ir išbandyti panorą krašto apsaugos ministro adjutantas Kęstutis Želnys. Buvo aptartos ir kitos uniformos detalės, tarp jų – apykaklės atvartų trikampiai. Sakiau, kad trikampio spalva turėtų rodyti, kuriai kariuomenės rūšiai ar daliniams karininkas ar puskarininkis priklauso. Visi komisijos nariai sutiko su šiuo pasiūlymu, bet jis, deja, taip ir liko neįgyvendintas.

Vasario 12 d. į muziejų atvyko KAM Aprūpinimo departamento Aprangos-avalynės ir amunicijos skyriaus viršininkas vyr. ltn. Rimantas Sabaliauskas su kelių siuvyklų atstovais. Jiems perdaviau lekalų kopijas ir išvežėme aprašomą uniformą į „Drobės“ laboratoriją – čia buvo nustatyta audinio sudėtis ir tarpukario



Lietuvos kariuomenės karininkai su 1999 m. modelio uniformomis Vytauto Didžiojo karo muziejuje. Pirmoje eilėje iš kairės: plk. G. Macijauskas, plk. G. Bagdonas, plk. A. Dapkus, mjr. M. Petkevičius, plk. A. Balčiūnas. 2011 m. kovo 29 d.

audimo technologija. Reikėjo skubėti, nes gegužės mėnesį turėjo būti pradėti austi pirmieji metrai.

1999 m. gegužės 22 d. Rukloje per iškilmingą Mokomojo pulko rikiuotę iš XVIII amžiaus patrankos šaudė Kauno karo istorijos klubo prie Vytauto Didžiojo karo muziejaus nariai. Po salvių prie manęs priėjo krašto apsaugos ministro adjutantas kpt. Kęstutis Želnys su naująja uniforma, prie kurios buvo tiek dirbta. Štai ji ir atgijo, nors ir su nežymiais pakeitimais. Kpt. K. Želnys sakė ką tik su naująja uniforma pasirodęs į pulko šventę atvykusiam prezidentui Valdui Adamkui. Uniforma jam labai patiko.

Liepos 8 d. atvyko grupė vienos firmos (jos pavadinimo nebeprisimenu) atstovų. Aptarėme kariuomenės karininkų naujųjų uniformų antpečių pynimą, siuvimą ir tvirtinimą, paaiškinau, kad turi būti trijų rūšių pynimas: žemesniojo, aukštesniojo laipsnio karininkams ir generalitetui. Netrukus Lietuvos kariuomenės karininkai ir puskarininkai jau dėvėjo naujas uniformas, turinčias tiek daug fragmentų tos, kuri saugoma muziejuje. Maniau, kad ji jau atliko savo funkciją ir jos jau nebereiks, tačiau labai klydau.

2000 m. sausio 8 d. Lietuvos šaulių sąjungos (LŠS) centrinės valdybos eiliniame posėdyje tarp daugybės kitų buvo palieštas ir Garbės sargybos būrio steigimo klausimas. Visų valdybos narių žvilgsniai nukrypo į mane. O aš pagalvojau, kad viskas kalbomis ir pasibaigs.

Sausio 10-ąją, pirmadienį, LŠS štabo būstinėje sutikau sąjungos vadą plk. Joną Gečą. Jis paprašė padėti organizuoti minėtąjį būrį, kuris būtų štabo kuopos sudėtyje. Supratau, koks atsakingas uždavinys man teko, bet atsisakyti neturėjau teisės. Organizuoti būrį nebuvo sudėtinga – daug jaunų vyrų spėjo atitarnauti Lietuvos kariuomenėje. Sudėtingiau buvo kitkas – tikslios tarpukario paradinės uniformos pasiuvimas, jos atributika, to meto ginkluotė. Visi šie klausimai nedavė man ramybės.

Kovo 8-ąją, trečiadienį, į muziejų atėjo štabo kuopos vadas Algis Mizeikis ir pranešė, kad jau parengtas įsakymas dėl mano paskyrimo būrio vadu. Nieko nelaukęs padariau 1934 metų pavyzdžio uniformų lekalų, kuriuos buvo davęs J. Vaičenonis, kopijas.



LŠS štabo kuopos Garbės sargybos būrys, vedamas būrio vado A. Pociūno, su naujosiomis uniformomis žygiuoja Aušros vartų link. LŠS trečioji jaunųjų šaulių sporto šventė. Vilnius, 2001 m. birželio 2 d. Nuotrauka iš autoriaus archyvo

Kovo 9-ąją, ketvirtadienį, pliaupė lietus. Kaip ir buvo sutarta, atvykau pas LŠS vadą plk. Joną Gečą. Aptarėme tolesnius veiksmus kuriant būrį, jo ateities perspektyvas. Po pasitarimo užsukau į „Mados“ siuvyklą ir susipažinau su siuvėju Juozu Kazoku, tarpukario Lietuvoje siuvusiu uniformas. Jis sutiko pasiūti dvylika eilinių ir keturias karininkų uniformas. Vienos uniformos kaina – 250 Lt. Vėl prisiminiau gen. št. mjr. Stasio Grinevičiaus uniformą, dar paėmiau 9-ojo pėstininkų pulko vyr. psk. Juozo Sakalausko uniformą (E-6293-1) ir nunešiau siuvėjui.

Kovo 16 d. LŠS įsakymu Nr. 49 k buvau paskirtas LŠS štabo kuopos Garbės sargybos būrio vadu. Įsakymą pasirašė laikinai einantis sąjungos vado pareigas Kęstutis Kerpauskas. Prasidėjo kasdieniai vaikščiojimai į siuvyklą. J. Kazokas buvo jau garbaus amžiaus, o jam padedančios siuvėjos nelabai ir suprato, ką turės siūti, todėl reikėjo viską iki smulkmenų aiškinti. Vis dėlto susidomėjimo, noro sąžiningai atlikti darbą moterims tikrai netrūko.

Birželio 9-ąją, saulėtą penktadienį, pirmą kartą apsvilkau LŠS Garbės sargybos būrio uniformą ir nuvykau į minėjimą, skirtą žurnalo „Trimitas“ 80-mečiui. Vėliau su šia uniforma dalyvavau valstybinių švenčių renginiuose, paraduose, sutinkant aukštus miesto svečius. Daugelio vyresniosios kartos žmonių akyse mačiau ašaras. Supratau, kokia svarbi ši uniforma Lietuvos žmonėms, todėl ją prižiūrėjau ir gerbiau, tą patį skatinau daryti ir būrio šaulius. Ačiū Lietuvos kariuomenės gen. št. mjr. Stasiui Grinevičiui, kad šią uniformą išsaugojo ir perdavė muziejui. Ji tapo Lietuvos kariuomenės Garbės sargybos kuopos, Lietuvos kariuomenės karininkų, LŠS štabo kuopos Garbės sargybos būrio uniformų etalonu.

LIETUVOS KARIUOMENĖS (1918–1940) VĒLIAVOS VYTAUTO DIDŽIOJO KARO MUZIEJAUS RINKINIUOSE

Lina Urbonienė

Vytauto Didžiojo karo muziejaus rinkiniuose saugoma per 500 vėliavų. Didžiąją kolekcijos dalį sudaro tarpukario Lietuvos šaulių sąjungos vėliavos (358 vnt.), Lietuvos Respublikos valstybinės, užsienio šalių valstybinės, įvairių mokslo įstaigų, draugijų ir organizacijų, bažnytinės vėliavos. Atskirą kolekcijos dalį sudaro sovietinės vėliavos. Pastaraisiais metais muziejaus rinkinius papildė šiuolaikinės Lietuvos kariuomenės vėliavos ir vėliavų rekonstrukcijos, pasiūtos pagal Lietuvoje ir Švedijoje išlikusių senovinių vėliavų originalus.

Svarbią vietą kolekcijoje užima lietuvių tautinių karinių dalinių Rusijoje ir Lietuvos kariuomenės (1918–1940) pulkų vėliavos. Šios relikvijos – tiesioginis ryšys su šlovinga Lietuvos kariuomenės praeitimi.

Šiame straipsnyje plačiau aptarsime tarpukario Lietuvos kariuomenės vėliavų istoriją, pateiksime detalius jų aprašymus ir nuotraukas.

Į Vytauto Didžiojo karo muziejaus eksponatų rinkinius šios vėliavos pateko keliais etapais. Po 1926 metais įsigaliojusių naujų kariuomenės vėliavų įstatų Karo muziejui buvo perduotos pirmosios iš gyventojų ar organizacijų gautos Lietuvos kariuomenės vėliavos. 1940 metais likvidavus Lietuvos kariuomenę, į muziejaus fondus pateko pulkų vėliavos, Pirmojo Lietuvos Prezidento karo mokyklos vėliava ir jų prikaldymo atributai. Tenka apgailestauti, kad ne visos straipsnyje paminėtos vėliavos išliko muziejuje iki šių dienų. Lemtingi buvo 1951 metai, kai LSSR Ministrų tarybos nutarimu visos karinės vėliavos buvo perduotos į Vidaus reikalų ministerijos centrinę archyvą.

1990-aisiais atgavus Nepriklausomybę, muziejinkams pavyko susigrąžinti dalį prarastų eksponatų. Tačiau kai kurių vėliavų likimas vis dar nežinomas: vienos galėjo būti sunaikintos, kitos neaiškiais aplinkybėmis pateko į kolekcininkų rankas.

LIETUVOS KARIUOMENĖS DALINIŲ PIRMOSIOS VĒLIAVOS

Lietuvos kariuomenė 1918 m. pabaigoje–1919 m. pradžioje formavosi itin nepalankiomis aplinkybėmis. Puolant bolševikams ir bermontininkams,

Nepriklausomybę turėjo ginti patys gyventojai.

1918 m. lapkričio 23 d. Lietuvos ministras pirmininkas A. Voldemaras pasirašė istorinį įsakymą Nr. 1 dėl Lietuvos Apsaugos Tarybos įkūrimo ir kariuomenės organizavimo. Šiuo įsakymu buvo oficialiai pradėta kurti jėga, kuri ginklu iškovojų ir įtvirtino Lietuvos laisvę. Tų pačių metų gruodžio 29 d. M. Sleževičiaus Vyriausybei paskelbus atsisaukimą į Lietuvos piliečius, ėmė burtis savanoriai, iš kurių buvo suformuoti pirmieji Lietuvos kariuomenės daliniai. Sąlygos buvo nepalankios, todėl savanoriai, paskubomis apmokyti, iš karto buvo siunčiami į frontą. Jie neturėjo nei uniformų, nei vėliavų, vienintelis skiriamasis ženklas buvo trispalvis trikampis su pulko antspaudu, prisiūtas prie rankovės.

Žinių apie pirmąsias karinių dalinių vėliavas nedaug. Literatūroje minimi tik pavieniai faktai, kai kariniams daliniams išvadavus vieną ar kitą miestą, jo gyventojai įteikdavo savo lėšomis pasiūtas vėliavas – dažniausiai trispalves su užrašais ir kartais su Vyčiu. Tokias vėliavas 1919 m. kovo 27 d. Panevėžio batalionui įteikė Panevėžio gyventojai¹, 1919 m. gegužės 18 d. Aukštosios Panemunės visuomenė vėliavą įteikė 2-ajam pėstininkų pulkui². Šiauliečiai 4-ąjį pėstininkų Lietuvos karaliaus Mindaugo pulką vėliava apdovanojo 1919 m. gruodžio 29 d.³, Kelmės gyventojai 5-ąjį pėstininkų pulką – 1919 m. gruodžio 8 d., išvadavus Kelmę iš bermontininkų⁴.

7-ajam pėstininkų žemaičių kunigaikščio Butigeidžio pulkui buvo įteiktos net dvi vėliavos: vieną 1920 m. padovanojo širvintiškiai, kitą 1921 m. Telšių apskrities visuomenės atstovai⁵.

Visos jos kaip skiriamosios pulkų vėliavos buvo naudojamos iki 1926-ųjų, o 1926 m. gegužės 22 d. išėjusiam krašto apsaugos ministro įsakyme Nr. 47 buvo paskelbti nauji kariuomenės vėliavų įstatai, pagal kuriuos visos iš gyventojų ar organizacijų gautos vėliavos nebelaikomos karinėmis⁶. Pulkams pradėtos teikti naujos karinės vėliavos, o senosios atiduodamos saugoti į Karo muziejų.

1937 metų Vytauto Didžiojo karo muziejaus eksponatų registravimo žurnale pavyko rasti kelių pirmųjų kariuomenės vėliavų aprašymus. Deja, duomenų nedaug. Dažniausiai minimos tik išskirtinės vėliavos ypatybės, šūkiei, audinio spalva. Nepateikiami nei matmenys, nei pagaminimo būdas, neužfiksuota ir patekimo į muziejų data.

¹ Lesčius V. Lietuvos kariuomenė 1918–1920, p. 237.

² Ten pat, p. 237.

³ Ten pat, p. 250.

⁴ Ten pat, p. 267.

⁵ K. A. M. Karo muziejaus eksponatų registracijos žurnalas II, 1937–1941, p. 132.

⁶ 1926 05 22 įsakymas kariuomenei Nr. 47.



Panevėžio bataliono vėliava. 1919 m. (VDKM E-6222)



4-ojo pėstininkų Lietuvos karaliaus Mindaugo pulko vėliava. 1919 m.



7-ojo pėstininkų žemaičių kunigaikščio Butigeidžio pulko vėliava. 1920 m.
(VDKM E-6221)

Tarp kitų muziejaus eksponatų minima 2-ajam pėstininkų pulkui įteikta vėliava (eil. nr. 2862). Ji raudonos spalvos audinio su baltu Vyčiu viduryje, kitoje pusėje – Gediminaičių stulpai⁷. Vėliava su kotu. Šią vėliavą 2-ajam pėstininkų pulkui įteikė Aukštosios Panemunės visuomenė 1919 m. gegužės 18 d. Deja, nei ši vėliava, nei jos nuotrauka neišliko.

Kita – trispalvė vėliava, kurią Panevėžio batalionui 1919 m. kovo 27 d. padovanojo Panevėžio miesto ir apylinkių gyventojai. Ją kartu su sveikinimo raštu įteikė Panevėžio lietuvių katalikių moterų draugija. Vėliavos matmenys 116 x 201 cm. Vėliava vienpusė, trispalvė (geltona, žalia, raudona), šilkinio audinio. Ją puošia baltais šilkiniais siūlais išsiuvinėtas užrašas „VALIO PANEVĖŽIO BATALIONAS. P. L. K. M. D. (Panevėžio Lietuvių Katalikių Moterų Draugija) 1919. III. 25“. Vienas vėliavos kraštas užsibaigia trimis liežuviais. Jis apsiūtas 7 cm pločio sidabro spalvos metalizuotų siūlų kutais.

Ši vėliava saugoma Vytauto Didžiojo karo muziejaus fonduose.

Dar viena visuomenės lėšomis pasiūta vėliava buvo įteikta 4-ajam pėstininkų Lietuvos karaliaus Mindaugo pulkui 1919 m. gruodžio 29 d. Šią vėliavą ir Garbės raštą vienerių pulko gyvavimo metinių proga visų miestiečių vardu įteikė Šiaulių miesto valdyba⁸. Vėliava kvadratinė, baltos spalvos šilkinio audinio, su užrašu „4 Pėstininkų Karaliaus Mindaugo pulkas. Atsimink – tu lietuvis“⁹. Apie šią vėliavą taip pat jokių tikslesnių duomenų eksponatų registravimo žurnale nėra, išlikusi tik jos nuotrauka, kaip spėjama, padaryta 1951 metais, prieš perduodant į LSSR VRM centrinį archyvą.

Tolesnis vėliavos likimas kol kas neaiškus.

Miestelėnų dovana – vėliava – buvo įteikta ir Lietuvos kariuomenės 5-ajam pėstininkų pulkui. Vaduojant Kelmės miestelį nuo bermontininkų, 1919 m. gruodžio 16 d. 5-ojo pėstininkų pulko 4-ajai kuopai, vadovaujamai kpt. P. Grigo, dėkingi gyventojai padovanojo vėliavą¹⁰.

Vėliava šviesiai raudonos spalvos audinio su baltu Vyčiu vienoje pusėje. Ji buvo atiduota saugoti į Karo muziejų. Deja, duomenų, kad ji vėliau būtų buvusi įtraukta į eksponatų sąrašus, nėra. Eksponatų registracijos žurnale nepateikti nei vėliavos matmenys, nei tikslesnis aprašymas.

Vartant senąsias Karo muziejaus eksponatų registracijos knygas, pavyko rasti aprašymus dviejų vėliavų, įteiktų 7-ajam pėstininkų žemaičių kunigaikščio Butigeidžio pulkui.

⁷ K. A. M. Karo muziejaus eksponatų registravimo žurnalas II, p. 130.

⁸ Lesčius V. Lietuvos kariuomenė 1918–1920, p. 260.

⁹ K. A. M. Karo muziejaus eksponatų registravimo žurnalas II, p. 131. Inv. Nr. 2863.

¹⁰ Ten pat, p. 134. Inv. Nr. 2874.



7-ojo pėstininkų žemaičių kunigaikščio Butigeidžio pulko vėliava.
1921 m.

Pirmoji vėliava šiam pulkui buvo įteikta 1920 m. po Širvintų kautynių. Apie tai byloja ant vėliavos bronziniais dažais padarytas užrašas „7-to p. p didvyriam už lapkričio 19–21 d. 1920 m. Širvintiečiai.“¹¹ Vėliava vienpusė, stačiakampė, medvilninio audinio, trispalvė (geltona, žalia, raudona), vienas vėliavos šonas iškirptas ir užsibaigia dviem liežuviais. Jos matmenys 78 x 134 cm.

Vėliava saugoma Vytauto Didžiojo karo muziejaus rinkiniuose.

Antroji 7-ojo pėstininkų žemaičių kunigaikščio Butigeidžio pulko vėliava įteikta 1921 m. sausio 3 d. Telšiuose. 1937 m. Vytauto Didžiojo karo muziejaus eksponatų registracijos žurnale pateiktas trumpas jos aprašymas. Vėliava – žalios spalvos audinio, dvipusė. Vienoje pusėje šilkiniais siūlais išsiuvinėta: „7-AM ŽEMAIČIŲ KUNIGAİKŠČIO BUTIGEIDŽIO PULKUI 1921. I-III.“ Užrašą juosia šilkiniais siūlais išsiuvinėtas ažuolo šakų vainikas. Kitoje pusėje centre, raudono šilko skyde, rudais siūlais išsiuvinėta meška, o apačioje – tekstas „Nuo Telšių apskr. Lietuvos Gynimo Komiteto ir Moterų Sekcijos.“¹² Vienas vėliavos šonas iškarpytas, apsiūtas kutais, kraštai apsiūti tautinių motyvų austine juostele. Deja, eksponatų registravimo žurnale jos matmenys nenurodyti. Šios vėliavos likimas taip pat mįšlingas, 1951 m. ji pradingo iš muziejinių akiračio. Apibendrinant reikėtų paminėti, kad pirmosios vėliavos Lietuvos kariuomenės kariniams daliniams buvo įteiktos Nepriklausomybės kovų metais (1919–1920) miestų gyventojų iniciatyva kaip padėka už tų miestų išvadavimą. Šios vėliavos galiojo iki 1926 metų. Jos buvo pasiūtos visuomenės lėšomis, buvo nestandartinės: skirtingų dydžių, formų, audinių. Vėliavas puošė šilkiniais siūlais išsiuvinėti ar dažais užrašyti šūkiai, pulkų pavadinimai.

LIETUVOS KARIUOMENĖS PULKŲ NAUJOSIOS VĖLIAVOS

Apgynusi Nepriklausomybę sunkiuose mūšiuose, Lietuvos kariuomenė įrodė esanti pakankamai stipri, gerai organizuota karinė jėga. Buvo nuspręsta ypač pasižymėjusiems pulkams įteikti naujas karines vėliavas. Apie būtinybę kariuomenės pulkams turėti savo vėliavas karinėje spaudoje pradėta diskutuoti dar 1924 m. „Visos pasaulinės kariuomenės turi vėliavas, kodėl gi mes prie to taip šalta atsinešame? – rašė majoras Būrokas. – Yra pulkų, kurie gavo vėliavas nuo civilių organizacijų, pvz., 7 p. p., bet tas įvyko ne įstatymo keliu, o gera organizacijų valia. Tai reikia praveisti įstatymo keliu, (...) juk mes tvarkome savo

¹¹ Ten pat, p. 132. Inv. Nr. 2868.

¹² Ten pat, p. 132. Inv. Nr. 2869.

kariuomenę sulig paskutiniųjų reikalavimų.¹³ 1924 m. vasarį pulkų vadams buvo įsakyta pristatyti karo apygardų viršininkams, o paskui ir Krašto apsaugos ministerijai pulkų vėliavų projektus¹⁴. Projektus pateikė visi pėstininkų, du kavalerijos pulkai, inžinerijos pulkas, aviacijos eskadrilė ir elektrotechnikos batalionas.

1926 m. vasario 6 d. buvo sudaryta speciali kariuomenės vėliavų įstatams parengti komisija (pirmininkas – karo mokyklos lektorius plk. K. Šalkauskas, nariai – plk. ltn. V. Rėklaitis ir plk. ltn. A. Jacevičius).

1926 m. gegužės 8 d. Lietuvos Respublikos prezidentas patvirtino naujus Kariuomenės vėliavų įstatus¹⁵. Nuo šio momento senosios pulkų vėliavos pradėtos keisti naujomis. Pulkams dovanotos senosios trispalvės pripažintos nebegaliojančiomis. Pagal įstatus patvirtintos dviejų rūšių naujosios vėliavos: paprastos pulkų vėliavos ir Vyčio kryžiaus vėliavos, pulkui įteikiamos už pasižymėjimą kovos lauke, kai ne mažiau kaip dvidešimtadalis to pulko karių buvo apdovanoti Vyčio kryžiais¹⁶.

Patvirtinti naujųjų vėliavų standartai: pėstininkų pulkų vėliavos – stačiakampės, 120 x 136 cm, kavalerijos pulkų – kvadratinės, 90 x 90 cm. Vėliavos kraštai apsiūti 5 cm (kampuose kiek ilgesniais) kutais. Vėliavos dvipusės, kairioji pusė visų pulkų vienoda: raudono šilko, centre – Lietuvos Respublikos herbas Vytis, vėliavos kraštai dekoruoti dviem 2 cm pločio tautinių ornamentų juostomis, viena nuo kitos nutolusiomis 16 cm atstumu ir suformuojančiomis savotišką rėmelį. Tarp šių juostų šilkiniais siūlais išsiuvinėtos dvi sukryžiuotos ažuolo šakos, perrištos aukso spalvos kaspiniu. Rėmelio kampuose – 8,8 cm aukščio ir 10,4 cm pločio Gedimino stulpai¹⁷.

Vėliavos dešinėje pusėje buvo privaloma išsiuvinėti pulko globėjo, vadinamojo pulko šefo, portretą, pulko pasirinktą šūkį. Karinio dalinio vadovybei buvo palikta teisė savo nuožiūra pasirinkti dešinėsios pusės audinio spalvą.

Vėliava vienuolika sidabruotų vinučių buvo prikalama prie 250 cm ilgio koto. Ant koto 125,2 cm aukštyje buvo tvirtinamas užmaunamas sidabrinis paausiuotas 8,8 cm aukščio žiedas, kuriame buvo išgraviruojamas užrašas, kada ir kas įteikė pulkui vėliavą. Kotas baigdavosi 10 cm balto metalo apkaustu – „batuku“.

Visi kariuomenės pulkai ir Pirmojo Lietuvos Prezidento karo mokykla

¹³ Mjr. Būrokas. Vėliava // *Karys*, 1924, Nr. 43, p. 349.

¹⁴ Kavaliauskas V. Už nuopelnus Lietuvai 1918–1940 m. Lietuvos Respublikos ordinai ir medaliai, p. 160.

¹⁵ 1926 05 22 įsakymas kariuomenei Nr. 47.

¹⁶ Kavaliauskas V. Už nuopelnus Lietuvai 1918–1940 m. Lietuvos Respublikos ordinai ir medaliai, p. 160.

¹⁷ Ten pat, p. 164.

turėjo standartinius plokščius vėliavų kotų antgalius. Antgalių aukštis siekė 34 cm. Antgalių centre abiejose pusėse raudono emalio apskritime buvo pavaizduotas valstybės herbas – Vytis. Herbą apskritimu juosė oksiduoto sidabro stilizuoti saulės spinduliai.

Vyčio kryžiaus vėliavų antgaliuose virš herbo buvo pritvirtintas Vyčio kryžiaus ženklas, o Pirmojo Lietuvos Prezidento karo mokyklos vėliavos antgalį puošė monograma „AS“ (Antanas Smetona).

Prie vėliavos koto buvo rišama juosta – trispalvė šilkinė paprastoms pulko vėliavoms, o Vyčio kryžiaus spalvų – Vyčio kryžiaus vėliavoms.

Remiantis 1926 m. vėliavų įstatais, naujas vėliavas pulkams skirdavo Respublikos prezidentas. Dažniausiai jos būdavo įteikiamos švenčiant pulko metinę šventę. Vėliavos pulkams buvo suteikiamos tarpininkaujant Krašto apsaugos ministerijai, jei karinė dalis nebuvo laikina. Taip pat naujomis vėliavomis buvo apdovanojami iš naujo suformuoti kariniai daliniai.

Vyčio kryžiaus vėliava buvo apdovanojami pulkai, per kovas pasižymėję didvyriškais žygiais. Vykstant karo veiksams, pulkus apdovanoti Vyčio kryžiaus vėliava pristatydavo kariuomenės vadas, o taikos metu – krašto apsaugos ministras. Ypatingais atvejais, tebevykstant karui, šią vėliavą savo nuožiūra galėjo skirti Respublikos prezidentas.

Vyčio kryžiaus vėliava buvo trijų laipsnių, pulkui įteikiama palaipsniui, pradedant trečiuoju¹⁸. Laipsnius žymėjo ant vieno vėliavos juostos kaspino galo pritvirtintos sidabrinės ažuolo šakelės: 3-iojo laipsnio – viena šakelė, 2-ojo laipsnio – dvi šakelės, 1-ojo laipsnio – trys šakelės. Prie kito juostos kaspino buvo tvirtinamos sidabrinės plokštelės su išgraviruotais svarbiausių pulko mūšių vietovardžiais ir datomis.

Ant Vyčio kryžiaus vėliavos koto buvo prikalamas Vyčio kryžiaus ordino garbės ženklas.

Prie kiekvienos vėliavos buvo pridamas dovanojimo aktas, kurį pasirašydavo Respublikos prezidentas ir krašto apsaugos ministras. Paprastos karinės vėliavos pulkams turėjo būti įteikiamos kartą per 25 metus, o Vyčio kryžiaus vėliava – kartą per 50 metų.

1926 m. vėliavų įstatuose prezidentui numatyta galimybė atimti iš pulko vėliavą, jei būtų sulaužyta priesaika (pvz., jei pulkas dalyvautų maištuose ar kt.), ir gražinti tik už ypatingus nuopelnus. Atimant iš dalinio Vyčio kryžiaus vėliavą, nuo juostos turėjo būti nuimami visi garbės ženklai, t. y. sidabrinės ažuolo šakelės, o Vyčio kryžiaus spalvų juosta pakeičiama trispalve juosta.

¹⁸ Vyčio kryžiaus ordino ir vėliavos statusas // Statkus V. Lietuvos ginkluotosios pajėgos 1918–1940, p. 841.

Yra žinoma, kad kai kurių, pvz., 4-ojo ir 7-ojo pėstininkų pulkų, vėliavų projektus piešė dailininkas kpt. Andrius Lopuchinas, dirbęs Vyriausiojo štabo Rikiuotės skyriuje vėliavų, ordinų ir kitų ženklų braižytoju¹⁹. Kapitonas visus vėliavų projektus privalėjo parengti nemokamai, tačiau neretai, motyvuodamas tuo, jog darbai labai sudėtingi, iš pulkų vadovybės bandė išsiderėti atlygį. Štai 7-asis pulkas jam sumokėjo 400 litų, o iš 4-ojo bandė išsiprašyti 250–300 litų²⁰. Kilus dėl to konfliktui, Rikiuotės skyriaus viršininkas dailininką atleido iš pareigų.

Naujosios karinės vėliavos buvo užsakomos ne tik Lietuvos, bet ir užsienio firmose. 1927 m. 5-ojo pėstininkų, 2-ojo ulonų ir 1-ojo husarų pulkų vėliavas siuvo J. Krupavičiaus bažnytinių daiktų dirbtuvė, įsikūrusi Kaune, Rotušės aikštėje Nr. 2²¹. Tačiau čia pasiūtų vėliavų kokybė karinės vadovybės netenkino. Štai 1928 m. kariuomenės Vyriausiojo štabo ūkio viršininkas piliečiui J. Krupavičiui nusiuntė raštą, prašydamas pakeisti 1927 m. rugsėjį pasiūtos husarų pulko vėliavos tautinę juostą nauja ir „taipgi blogai pagamintą perpetinę juostą pakeisti gero išdirbimo juosta“²².

Kitos vėliavos (3-iojo, 6-ojo, 7-ojo, 8-ojo pėstininkų pulkų) buvo užsakytos pagaminti Šveicarijoje, „Fraefel & Co“ firmoje, nes vietinės firmos atsisakė jas siūti pagal pateiktus reikalavimus²³. Yra žinoma, jog 3-iojo pėstininkų Lietuvos didžiojo kunigaikščio Vytauto pulko vėliava kainavo 880 šveicariškų frankų, tad galima daryti prielaidą, kad maždaug tiek kainavo ir kitų pulkų vėliavos²⁴.

Šveicarų firma vėliavas pasiūdavo gana greitai, per du mėnesius²⁵. Tačiau ir užsienio firmos darbu karinė vadovybė ne visada buvo patenkinta. „Turime pranešti Tamstai, kad mes nepilnai patenkinti esame padarytomis 7 ir 8 pėstininkų vėliavomis, nes darbas neatitinka sutartyje nurodytiems reikalavimams. Yra daug trūkumų“, – firmos savininkams rašė Lietuvos kariuomenės Vyriausiojo štabo ūkio

¹⁹ Kavaliauskas V. Už nuopelnus Lietuvai 1918–1940 m. Lietuvos Respublikos ordinai ir medaliai, p. 166.

²⁰ Ten pat, p. 166.

²¹ Kavaliauskas V. Už nuopelnus Lietuvai 1918–1940 m. Lietuvos Respublikos ordinai ir medaliai, p. 160.

²² Ūkio skyriaus viršininko raštas pil. Krupavičiui, Bažnytinių daiktų dirbtuvė, Rotušės aikštė 2N, 1928 07 24 // LCVA, f. 929, ap. 9, b. 369, l. 104.

²³ Vyr. Štabo ūkio skyriaus viršininko raštas p. Fraefel & Co namams, 1928 07 27 // LCVA, f. 929, ap. 9, b. 369, l. 111.

²⁴ Tiekimo viršininko raštas užsienių prekybos komisijos pirmininkui, 1938 07 09 // LCVA, f. 1, ap. 1, b. 488, l. 3.

²⁵ Vyr. Štabo ūkio skyriaus viršininko raštas Rikiuotės skyriaus viršininkui, 1928 02 14 // LCVA, f. 929, ap. 9, b. 369, l. 9.

skyriaus viršininkas²⁶. Šveicarų firma užsakymą atliko netiksliai: pulko šūkį, lauro lapų šakas išsiuvinėjo ne pasidabruotais siūlais, o šilkiniais, vietoj Vyčio kryžiaus spalvų kaspino 7-ajam pėstininkų pulkui atsiuntė trispalvį, todėl Berlyne teko papildomai užsakyti reikiamą juostą. Taip pat nebuvo atsiųsti užsakyti vėliavų dėklai, kurių buvo prašoma pagaminti du: vieną odinį, kitą ceratinį.

Baigiamuosius darbus – vėliavos koto gamybą, jo pagražinimus ir gravi-ravimą – atliko kariuomenės Tiekimo valdybos ūkio skyrius²⁷.

Vėliavos, kaip pulko relikvija, buvo saugomos garbingiausiose dalinių vietose, specialiai įrengtose įstiklintose spintose, prie kurių buvo pastatoma garbės sargyba²⁸.

Lietuvos kariuomenėje naujasis vėliavas gavo devyni pėstininkų, trys kavalerijos pulkai, Pirmojo Lietuvos Prezidento karo mokykla. Vėliavos buvo įteiktos dviem etapais: 1926–1929 m. vėliavas gavo 1-asis pėstininkų Lietuvos didžiojo kunigaikščio Gedimino pulkas, 2-asis pėstininkų Lietuvos didžiojo kunigaikščio Algirdo pulkas, 4-asis pėstininkų Lietuvos karaliaus Mindaugo pulkas, 5-asis pėstininkų Lietuvos didžiojo kunigaikščio Kęstučio pulkas, 7-asis pėstininkų žemaičių kunigaikščio Butigeidžio pulkas, 8-asis pėstininkų Kauno kunigaikščio Vaidoto pulkas, 9-asis pėstininkų Lietuvos kunigaikščio Vytenio pulkas, 1-asis husarų Lietuvos didžiojo etmono kunigaikščio Jonušo Radvilos pulkas, 2-asis ulonų Lietuvos didžiosios kunigaikštienės Birutės pulkas, Pirmojo Lietuvos Prezidento karo mokykla.

1935–1938 m. vėliavas gavo 3-iasis pėstininkų Lietuvos didžiojo kunigaikščio Vytauto pulkas, 6-asis pėstininkų Pilėnų kunigaikščio Margio pulkas, 3-iasis dragūnų „Geležinio Vilko“ pulkas.

Lietuvos karinis laivynas ir karo aviacija taip pat turėjo savo vėliavas. Artilerijos pulkai, karo technikos dalys vėliavų neturėjo, nes jų padaliniai buvo išskirstyti po įvairius pėstininkų pulkus.

Per manevrus visi kariniai daliniai naudojo specialias skiriamąsias vėliavėles – vėlukus. Vėlukų spalvos atitiko nustatytus kariuomenės rūšių spalvų derinius ir turėjo atitinkamo būrio, kuopos, bataliono, baterijos ir kt. numeraciją²⁹.

²⁶ Vyr. Štabo ūkio skyriaus viršininko raštas p. Fraefel & Co namams, 1928 07 27 // LCVA, f. 929, ap. 9, b. 369, l. 111.

²⁷ Ūkio sk. viršininko pranešimas 3-am pėstininkų pulkui, 1938 07 26 // LCVA, f. 1, ap. 1, b. 488, l. 12.

²⁸ Statkus V. Lietuvos ginkluotosios pajėgos 1918–1940 m., p. 668.

²⁹ 1935 08 14 įsakymas kariuomenei Nr. 57.



1-ojo pėstininkų Lietuvos didžiojo kunigaikščio Gedimino pulko vėliavos koto sidabrinis žiedas



1-ojo pėstininkų Lietuvos didžiojo kunigaikščio Gedimino pulko vėliava. 1927 m.

1-ojo pėstininkų Lietuvos didžiojo kunigaikščio Gedimino pulko vėliava

1926 m. gegužės 28 d. Respublikos prezidentas 1-ąjį pėstininkų Lietuvos didžiojo kunigaikščio Gedimino pulką apdovanojo 2-ojo laipsnio Vyčio kryžiaus vėliava, kurią turėjo įteikti pulko šventės metu 1926 m. rugpjūčio 25 d.³⁰, bet dėl neaiškių priežasčių ją įteikė tik po metų rugpjūčio 14 d. Apie tai byloja Vytauto Didžiojo karo muziejaus rinkiniuose saugomas sidabrinis paausiuotas vėliavos koto žiedas, ant kurio išgraviruotas tekstas: „Respublikos Prezidentas 1-jam pėstininkų Didžiojo Lietuvos Kunigaikščio Gedimino pulkui 1927 m. rugpjūčio mėn. 14 dieną“.

Muziejaus rinkiniuose ši vėliava neišliko. Kaip ji atrodė, galime pamatyti nuotraukose, o detalus aprašymas buvo pateiktas tarpukario karinėje spaudoje³¹. Vėliava dvipusė. Dešinioji pusė – šviesios spalvos šilkinio ripso. Centre šilkiniais ir metalizuotais siūlais išsiuvinėtas Aušros vartų šv. Mergelės Marijos paveikslas, po juo – dr. V. Kudirkos žodžiai „TEGUL MEILĖ LIETUVOS DEGA MŪSŲ“.

³⁰ 1926 05 31 įsakymas kariuomenei Nr. 51.

³¹ 1 pėstininkų Didžiojo Lietuvos Kunigaikščio Gedimino pulkas // Karys, 1927, Nr. 32, priedas, p. 3.

ŠIRDYSE“. Vėliavos pakraščiai apsiūti dviem šilkinų tautinių ornamentų juostelių eilėmis. Jų susikirtimo vietose metalizuotais siūlais išsiuvinėti skaičiai „1“ ir trys stilizuoti lelijų žiedai. Tarp tautinių juostelių vėliavos pakraščiuose šilkiniais siūlais išsiuvinėtos lauro lapų šakos. Viršutinėje ir apatinėje šakose yra skydai. Viršuje, raudoname skyde, – Vyčio kryžius, o apačioje – pulko įkūrimo data: „1918. XI. 23“.

Kairioji vėliavos pusė – raudonos spalvos šilkinio ripso. Centre įvairiaspalviais šilkiniais ir metalizuotais siūlais išsiuvinėtas Vytis. Vėliavos kampus puošia sidabro spalvos metalizuotais siūlais išsiuvinėti Gedimino stulpai. Vėliavos pakraščiai apsiūti dviem šilkinų tautinių ornamentų juostelių eilėmis. Tarp juostelių šilkiniais siūlais išsiuvinėtos ąžuolo lapų šakos, perrištos aukso spalvos kaspinais.

2-ojo pėstininkų Lietuvos didžiojo kunigaikščio Algirdo pulko vėliava

1926 m. gegužės 28 d. Respublikos prezidento aktu Nr. 141 2-asis pėstininkų Lietuvos didžiojo kunigaikščio Algirdo pulkas buvo apdovanotas 2-ojo laipsnio Vyčio kryžiaus vėliava. Pulku jį buvo įteikta 9-ųjų metinių proga 1927 m. liepos 24 d.³²

1940 m. rugpjūčio 8 d. Liaudies komisarų įsakymu Nr. 109 pulko vėliava buvo perduota į Vytauto Didžiojo karo muziejų kartu su visais atributais: paauksuotu plaktukėliu, padėkliuku, įdėklais³³. 1951 m. iš Karo muziejaus fondų kartu su kitomis karinėmis vėliavomis ją perėmė LSSR VRM centrinis archyvas. Tolesnį vėliavos likimą gaubia nežinia. Vytauto Didžiojo karo muziejaus eksponatų rinkiniuose iki šiol saugomi 2-ojo pėstininkų pulko vėliavos prikaišio atributai. Pulko vėliavos aprašymą ir nuotrauką pavyko rasti 1927 m. žurnale „Karys“³⁴.

Vėliava dvipusė. Dešinioji pusė – geltonos spalvos šilkinio audinio. Centre šviesiame apskritime įvairiaspalviais šilkiniais siūlais išsiuvinėtas kunigaikščio Algirdo portretas. Aplink jį sidabro spalvos brokatinėje juostoje išsiuvinėtas šūkis „TĖVYNĖS MEILĖ TE BUS MUMS VADOVAS“. Aplink užrašą šilkiniais siūlais išsiuvinėtas ąžuolo lapų vainikas. Vėliavos pakraščiai apsiūti dviem šilkinų tautinių ornamentų juostelių eilėmis. Jų susikirtimo vietose kampuose

³² 2 pėst. D. L. K. Algirdo pulko 9 gyvavimo metų šventei praėjus // *Karys*, 1927, Nr. 30, p. 269.

³³ K. A. M. Karo muziejaus eksponatų registracijos žurnalas II, p. 170.

³⁴ 2 pėst. D. L. K. Algirdo pulko 9 gyvavimo metų šventei praėjus // *Karys*, 1927, Nr. 30, priedas, p. 3.



2-ojo pėstininkų Lietuvos didžiojo kunigaikščio Algirdo pulko vėliava. 1927 m.

metalizuotais siūlais išsiuvinėti skaičiai „2“ ir stilizuoti lelijų žiedai. Tarp dviejų šilkinų juostų išsiuvinėtos lauro lapų šakos. Viršutinėje šakoje raudoname skyde išsiuvinėtas juodas Vyčio kryžius, o apatinėje šakoje skyde – pulko įkūrimo data: „1918 XII 5“. Kairioji pusė, kaip ir kitų pulkų vėliavų, – raudono šilkinio audinio su baltu Vyčiu.

3-iojo pėstininkų Lietuvos didžiojo kunigaikščio Vytauto pulko vėliava

1937 m. lapkričio 23 d. įsakyme kariuomenei Nr. 68 § 3 skelbiamas Respublikos prezidento aktas Nr. 1154 dėl 3-iojo pėstininkų Lietuvos didžiojo kunigaikščio Vytauto pulko apdovanojimo 3-iojo laipsnio Vyčio kryžiaus vėliava³⁵. Ji pulkui buvo įteikta 1938 m., švenčiant pulko metinę šventę.

Šios vėliavos likimas taip pat nežinomas. Vytauto Didžiojo karo muziejuje saugomi sidabriniai vėliavos prikallimo atributai: plaktukėlis ir lėkštelė. Deja, nepavyko rasti vėliavos nuotraukos. V. Statkaus knygoje išlikęs tik jos aprašymas: „Vėliava dvipusė. Dešinioji vėliavos pusė – balto šilkinio audinio. Centre išsiuvinėtas Vytauto Didžiojo portretas ir šūkis: „TAU, TĖVYNE, MŪSŲ JĖGOS IR GYVYBĖ“. Vėliavos pakraščiuose išsiuvinėti lauro lapų vainikai, iš kurių viršutiniame yra išsiuvinėtas Vytis, o apatiniame pulko įkūrimo data „1919. V. 4.“ ir raidės „V“. Vėliavos pakraščiai apvesti tautiška šilkinė juostele dviem eilėm. Kairioji vėliavos pusė tokia pat kaip visų kitų pulkų – raudoname fone baltas Vytis.“³⁶

³⁵ 1937 11 23 įsakymas kariuomenei Nr. 68.

³⁶ Statkus V. Lietuvos ginkluotosios pajėgos 1918–1940 m., p. 43.

Lietuvos valstybiniame centriniam archyve buvo aptikti dokumentai, liudijantys, kad ši vėliava buvo pasiūta Šveicarijoje, firmoje „Fraefel & Co“. Ji kainavo 880 šveicariškų frankų³⁷.

4-ojo pėstininkų Lietuvos karaliaus Mindaugo pulko vėliava

1926 m. gegužės 28 d. Respublikos prezidentas pulkui įteikė 2-ojo laipsnio Vyčio kryžiaus vėliavą³⁸. Vėliava pasiūta Šveicarijoje, firmoje „Fraefel & Co“. Vėliavos matmenys 128 x 140 cm. Vėliava dvipusė. Dešinioji pusė šviesiai žalios spalvos šilkinio ripso. Centre raudoname skyde šilkiniais įvairiaspalviais siūlais išsiuvinėtas karaliaus Mindaugo portretas. Virš skydo – karališkoji karūna, apačioje – ažuolo lapų vainikas. Iš abiejų šonų skydą juosia geltonais šilkiniais siūlais išsiuvinėtas pulko šūkis „VIEŠPATIE, PADĖK MUMS – TĖVYNĖS LAISVĘ IR GARBĘ GINAM!“ Vėliavos kraštai dekoruoti dviem tautinių ornamentų juostomis. Tarp jų žaliais šilkiniais siūlais išsiuvinėtos rūtų šakų girliandos. Viršutinėje girliandoje – raudonas skydas su Vyčio kryžiumi, apatinėje girliandoje baltame skyde išsiuvinėta pulko įkūrimo data: „1918 XII 29“. Kampuose tarp juostelių išsiuvinėti trikampiai skydai su miestų, kuriuos pulkas išvadavo ir gynė, herbais ir kautynių datomis: Kėdainiai (1919 II 7–10), Panevėžys (1919 V 19), Šiauliai (1919 XI 21–22), Kernavė (1920 XI 21–22). Vidiniuose tautinių juostelių rėmelio kampuose geltonais šilkiniais siūlais išsiuvinėti stilizuoti saulės spinduliai, o raudonais šilkiniais siūlais – pulko numeris „4“. Kairioji vėliavos pusė – raudonos spalvos šilkinio ripso, centre – Vytis. Laisvi vėliavos kraštai apsiūti 5 cm pločio raudonos ir žalios spalvos šilkinų siūlų kutais. Prie vėliavos koto pritvirtinta Vyčio kryžiaus juosta.

1940 m. rugpjūčio 9 d. Liaudies kariuomenės įsakymu Nr. 109 § 9 4-ojo pėstininkų Lietuvos karaliaus Mindaugo pulko vėliava kartu su vėliavos prikallimo atributika buvo perduota į Vytauto Didžiojo karo muziejų.

1951 m. kartu su kitomis karinių dalinių vėliavomis ją perėmė LSSR VRM centrinis archyvas. Į Vytauto Didžiojo karo muziejaus rinkinius vėliava buvo grąžinta 1990 m.

³⁷ 1938 07 09 kariuomenės tiekimo viršininko raštas užsienių prekybos komisijos pirmininkui // LCVA, f. 1, ap. 1, b. 488, l. 3.

³⁸ 1926 05 31 įsakymas kariuomenei Nr. 51.



4-ojo pėstininkų Lietuvos karaliaus Mindaugo pulko vėliava. 1926 m.
(VDKM E-6218)



5-ojo pėstininkų Lietuvos didžiojo kunigaikščio Kęstučio pulko vėliava. 1928 m.
(VDKM E-6187)

5-ojo pėstininkų Lietuvos didžiojo kunigaikščio Kęstučio pulko vėliava

1928 m. birželio 29-ąją, pulko šventės dieną, prezidentas A. Smetona 5-ajam pėstininkų Lietuvos didžiojo kunigaikščio Kęstučio pulkui įteikė vėliavą³⁹. Vėliava pasiūta Kaune, J. Krupavičiaus bažnytinių daiktų dirbtuvėse. Vėliavos matmenys 118 x 135 cm.

Vėliava dvipusė, raudono šilkinio ripso. Dešiniojoje pusėje centre apskritime įvairiaspalviais šilkiniais siūlais išsiuvinėtas Lietuvos didžiojo kunigaikščio Kęstučio portretas. Portretą juosia sidabro spalvos brokatinė juosta, kurioje raudonos spalvos šilkiniais siūlais išsiuvinėtas šūkis „KRAUJU IR MIRTIMI TĖVYNĘ NELAIMĖJ VADUOSIM“. Aplink užrašą šilkiniais siūlais išsiuvinėtas ąžuolo lapų vainikas, perrištas aukso spalvos kaspinu. Vėliavos pakraščiai dekoruoti žalios spalvos šilkiniais ir aukso spalvos metalizuotais siūlais siuvinėtomis lauro lapų girliandomis. Viršutinėje ir šoninėse girliandose aukso spalvos metalizuotais siūlais išsiuvinėtas pulko numeris „5“, apatinėje sidabro spalvos skyde raudonos spalvos šilkiniais siūlais išsiuvinėta data: „1919 III 2“. Vėliavos kampuose metalizuotais ir šilkiniais siūlais išsiuvinėtas kunigaikščio Kęstučio antspaudo ornamentas ir trys stilizuoti lelijų žiedai. Kairioji pusė – kaip visų kitų pulkų vėliavų. Vėliavos kutai neišlikę.

Šią vėliavą ištiko toks pat likimas kaip ir kitų pulkų vėliavas. 1951 m. iš Vytauto Didžiojo karo muziejaus ją perėmė LSSR VRM archyvas. 1989 m. muziejininkams pavyko ją susigrąžinti nuperkant iš privataus asmens.

6-ojo pėstininkų Pilėnų kunigaikščio Margio pulko vėliava

1937 m. birželio 10 d. Respublikos prezidento aktu Nr. 709 6-asis pėstininkų Pilėnų kunigaikščio Margio pulkas apdovanojamas Vyčio kryžiaus ordino 3-iojo laipsnio vėliava⁴⁰. Pulkui ji įteikta 1937 m. rugsėjo 26 d. Kaip vėliava atrodė, deja, galima pamatyti tik nuotraukose⁴¹. Vėliava pasiūta Šveicarijoje, firmoje „Fraefel & Co“. Kaip ir visos Lietuvos kariuomenės pulkų vėliavos, ji buvo dvipusė. Nėra žinoma, kokios spalvos buvo dešinioji pusė. Spėjama, kad, kaip ir kitų pulkų vėliavos, ji buvo pasiūta iš šilkinio ripso. Vėliavos centre apskritime išsiuvinėtas kunigaikščio Margio portretas. Virš apskritimo – šūkis „TAU, TĖVŲ ŽEME“. Apačioje apskritimą juosia stilizuotų lelijos žiedų vainikas. Apskritimas rombe, suformuotame iš tautiniais ornamentais

³⁹ Statkus V. Lietuvos ginkluotosios pajėgos 1918–1940 m., p. 46.

⁴⁰ 1937 06 14 įsakymas kariuomenei Nr. 36.

⁴¹ Karys, 1937, Nr.39.



6-ojo pėstininkų Pilėnų kunigaikščio Margio pulko vėliava. 1937 m.

austų juostelių. Rombo viršutiniame kampe išsiuvinėtas Vyčio kryžius ažuolo lapų vainike, apatiniame kampe išsiuvinėta pulko įkūrimo data: „1918 XII 5“. Vėliavos kampai dekoruoti augaliniais ornamentais, kurių centre išsiuvinėtas pulko numeris „6“. Kairioji pusė – kaip ir kitų pulkų vėliavų. Laisvieji vėliavos kraštai buvo apsiūti dvispalvių šilkinų siūlų kutais.

Šios vėliavos likimas mįslingas. 1940 m. ji pateko į Vytauto Didžiojo karo muziejaus fondus, o po dešimtmečio buvo perduota į LSSR VRM archyvą. Vėliau neaiškiais aplinkybėmis ją įsigijo kolekcininkas E. Volungevičius⁴². Šiam mirus, vėliavos buvimo vieta vėl nežinoma.

7-ojo pėstininkų žemaičių kunigaikščio Butigeidžio pulko vėliava

1928 m. rugpjūčio 4 d. įsakymu kariuomenei Nr. 59 § 1 buvo paskelbtas Prezidento aktas, kad šiam pulkui suteikima 3-iojo laipsnio Vyčio kryžiaus vėliava⁴³. Vėliava pasiūta Šveicarijoje, firmoje „Fraefel & Co“. Vėliavos matmenys 120 x 136 cm. Vėliava dvipusė. Dešinioji pusė – mėlynos spalvos šilkinio ripso. Centre skyde įvairiaspalviais šilkiniais siūlais išsiuvinėtas kunigaikščio Butigeidžio portretas. Virš skydo – kunigaikščio karūna. Prie skydo

⁴² Bedugnė tarp sąžinės ir gyvenimo // Trimitas, 1991 05 1–15 d., Nr. 9, p. 6.

⁴³ 1928 08 04 įsakymas kariuomenei Nr. 59.



7-ojo pėstininkų žemaičių kunigaikščio Butigeidžio pulko vėliava. 1928 m. (VDKM E-6219)

viršutiniųjų kampų ir apačioje ažuolo lapų šakos išsiuvinėtos šilkiniais ir aukso spalvos metalizuotais siūlais. Iš abiejų šonų skydą juosia sidabro spalvos siūlais išsiuvinėtas šūkis „MEILĖ LIETUVOS MŪS ŽINGSNIUS TELYDI!“ Vėliavos kraštai dekoruoti dviem tautinių ornamentų juostelėmis, kurios suformuoja savotišką rėmelį. Tarp šių juostelių šilkiniais siūlais išsiuvinėtos dvi lauro lapų šakos, susikirtimo vietoje perrištos raudonos spalvos kaspinu. Viršutinėse šakose – raudonas skydas su Vyčio kryžiumi. Apatinėse šakose – skydas su pulko įkūrimo data: „1919 VII 1“. Vidinėje rėmelio pusėje kampuose geltonais šilkiniais siūlais išsiuvinėti stilizuoti saulės spinduliai ir sidabro spalvos metalizuotais siūlais – pulko numeris „7“. Vėliavos kampus puošia išsiuvinėti Žemaitijos herbai su kunigaikščio karūna. Kairioji pusė – kaip ir visų vėliavų: raudono šilkinio ripso su valstybės herbu. Vėliavos laisvieji kraštai buvo apsiūti 5 cm raudonos ir tamsiai mėlynos spalvos šilkiniais kutais⁴⁴, tačiau 1990 metais iš Lietuvos centrinio valstybinio archyvo vėliava į Vytauto Didžiojo karo muziejų buvo gražinta be kutų.

Vytauto Didžiojo karo muziejuje saugomi vėliavos prikallimo atributai: sidabrinis plaktukėlis ir padėkliukas.

⁴⁴ Kavaliauskas V. Už nuopelnus Lietuvai 1918–1940 m. Lietuvos Respublikos ordinais ir medaliai, p. 168.



8-ojo pėstininkų Kauno kunigaikščio Vaidoto pulko vėliava. 1929 m. (VDKM E-6220)

8-ojo pėstininkų Kauno kunigaikščio Vaidoto pulko vėliava

1929 m. liepos 20 d., minint pulko įkūrimo dešimtmetį, Respublikos prezidentas A. Smetona pulkui įteikė vėliavą⁴⁵. Vėliava pasiūta Šveicarijoje, firmoje „Fraefel & Co“. Vėliavos matmenys 120 x 136 cm. Vėliava dvipusė. Dešinioji pusė – žalios spalvos šilkinio ripso. Centre iš tautinių raštų juostelės suformuotame rombe įvairiaspalviais šilkiniais siūlais išsiuvinėta mitologinė scena „Šv. Jurgis nugali slibiną“. Virš rombo šilkiniais siūlais išsiuvinėtas šūkis „DRAŠA, IŠTVERMĖ IR TĖVYNĖS MEILĖ TEVADOVAUJA MUMS!“ Vėliavos pakraščiai apsiūti dviem šilkinų tautiniais ornamentais austų juostelių eilėmis. Jų susikirtimo kampuose sidabro spalvos metalizuotais siūlais išsiuvinėti pulko numeriai „8“, o vidiniuose rėmelio kampuose geltonais šilkiniais siūlais – stilizuoti saulės spinduliai. Vėliavos pakraščiuose tarp tautinių juostelių pilkais šilkiniais siūlais išsiuvinėtos lauro lapų šakos. Viršuje ir apačioje tarp lauro lapų šakų – raudoni skydai su įsimintinomis datomis: viršutiniame išsiuvinėta pulko pirmojo mūšio data „VII. 20“, o apatiniame – pulko įkūrimo data „1919 V 12“. Kairioji pusė tokia pat kaip ir kitų pulkų vėliavų.

Į Vytauto Didžiojo karo muziejų vėliava pateko 1940 m. pulką likviduojant su vėliavos prikallimo atributais ir vėliavos apdovanojimo raštu. Šis raštas 1951 m. balandžio 2 d. perduotas į Centrinę biblioteką, 1951 m. balandžio 25 d. vėliava buvo perduota į LSSR VRM centrinę archyvą. Vytauto Didžiojo karo muziejui vėliava sugrąžinta tik 1990 m.

⁴⁵ 1929 07 31 įsakymas kariuomenei Nr. 58.



9-ojo pėstininkų Lietuvos kunigaikščio Vytenio pulko vėliava. 1929 m.

9-ojo pėstininkų Lietuvos kunigaikščio Vytenio pulko vėliava

1929 m. rugsėjo 22 d. Respublikos prezidento įsakymu 9-ajam pėstininkų Lietuvos kunigaikščio Vytenio pulkui buvo įteikta vėliava⁴⁶. Deja, ir apie šią vėliavą žinoma nedaug. Kaip ji atrodė, galime pamatyti tik nuotraukose. 1951 m. vėliava iš Vytauto Didžiojo karo muziejaus rinkinių buvo perduota į LSSR VRM archyvą, vėliau ji pateko į kolekcininko E. Volungevičiaus kolekciją⁴⁷. Dabartinė vėliavos buvimo vieta nežinoma.

Vėliava pasiūta Šveicarijoje, firmoje „Fraefel & Co“. Vėliava dvipusė. Dešiniojoje pusėje devyniakampės žvaigždės viduryje – kunigaikščio Vytenio portretas. Viršuje žvaigždę puslankiu juosia šūkis „AMŽIAIS UŽ VILNIŲ DĖS GALVĄ LIETUVIS“. Nuo žvaigždės į keturis vėliavos kampus eina stilizuoti saulės spinduliai. Vėliavos kampuose raidės „V“ su kunigaikščio karūna. Vėliavos pakraščiai apsiūti dviem tautiniais ornamentais išaustų juostelių eilėmis, tarp jų šilkiniais siūlais išsiuvinėtos lauro lapų šakos, kurių susikirtimo vietose – rombo formos skydai. Šonuose skydai su pulko numeriu „9“. Viršutiniame skyde – pulko įkūrimo data „1919 IV 7“, o apatiniame – data „VIII 26“. Kairioji pusė – kaip ir kitų pulkų vėliavų. Laisvieji vėliavos kraštai buvo apsiūti dvispalviais kutais.

⁴⁶ 1929 09 25 įsakymas kariuomenei Nr. 74.

⁴⁷ Bedugnė tarp sąžinės ir gyvenimo // Trimitas, 1991 05 01–15 d., Nr. 9, p. 6.



1-ojo husarų Lietuvos didžiojo etmono kunigaikščio Jonušo Radvilos pulko vėliava.
1927 m. (VDKM E-6217)



2-ojo ulonų Lietuvos didžiosios kunigaikštienės Birutės pulko vėliava. 1928 m.
(VDKM E-6186)

LIETUVOS KAVALERIJOS VĒLIAVOS

1-ojo husarų Lietuvos didžiojo etmono kunigaikščio Jonušo Radvilos pulko vėliava

1927 m. rugsėjo 25 d. Respublikos prezidento aktu Nr. 484 pulkui buvo suteiktas 1-ojo husarų Lietuvos didžiojo etmono kunigaikščio Jonušo Radvilos vardas, tą pačią dieną buvo įteikta ir vėliava⁴⁸. Ji pasiūta Kaune, J. Krupavičiaus bažnytinių daiktų dirbtuvėje⁴⁹. Vėliavos matmenys 90 x 90 cm. Vėliava dvipusė. Dešinioji pusė baltos spalvos šilkinio ripso. Centre rudos spalvos apskritime įvairiaspalviais šilkiniais ir aukso spalvos metalizuotais siūlais išsiuvinėtas kunigaikščio Jonušo Radvilos portretas. Aplink portretą sidabro spalvos brokatinėje juostoje purpurinės spalvos šilkiniais siūlais išsiuvinėtas šūkis „NUGALĖSIM AR MIRSIM“. Aplink šūkį žaliais šilkiniais ir aukso spalvos metalizuotais siūlais išsiuvinėtas ažuolo lapų su gilėmis vainikas. Vėliavos pakraščiai dekoruoti dviejų tautiniais ornamentais išaustų šilkinų juostelių rėmeliu. Tarp šių juostelių šilkiniais siūlais išsiuvinėtos dvi lauro lapų šakos, susikirtimo vietose perrištos aukso spalvos kaspiniu. Apatinėje šakoje aukso spalvos skyde išsiuvinėta pulko įkūrimo data „1919 I 11“, viršutinėje ir šoninėse šakose – pulko numeris „I“ ir raidė „G“. Vėliavos kampus puošia įvairiaspalviais šilkiniais siūlais išsiuvinėti Radvilų giminės herbai, o purpuriniais šilkiniais siūlais – trys stilizuoti lelijų žiedai. Kairioji pusė raudono šilkinio ripso, centre – Lietuvos Respublikos herbas Vytis. Laisvieji vėliavos kraštai apsiūti 5 cm, o kampuose kiek ilgesniais baltos ir raudonos spalvos šilkiniais kutais. Prie vėliavos koto pririšta 9 cm pločio trispalvė šilkinė juosta, kurios ilgis nuo pririšimo vietos – 144 cm.

Į Vytauto Didžiojo karo muziejų ši vėliava kartu su sidabriniais prikalamo atributais buvo perduota 1940 m. 1951 metais, kaip ir kitas karines vėliavas, ją iš muziejaus rinkinių perėmė LSSR VRM archyvas. 1990 metais Vytauto Didžiojo karo muziejui vėliavą pavyko susigrąžinti.

2-ojo ulonų Lietuvos didžiosios kunigaikštienės Birutės pulko vėliava

1928 m. rugsėjo 30 d. Respublikos prezidentas A. Smetona 2-ajam ulonų pulkui suteikė Lietuvos didžiosios kunigaikštienės Birutės vardą ir pasirašė aktą Nr. 611⁵⁰, kuriame buvo skelbiama, jog 8 metų jubiliejaus proga pulkui

⁴⁸ Statkus V. Lietuvos ginkluotosios pajėgos 1918–1940 m., p. 145.

⁴⁹ Kavaliauskas V. Už nuopelnus Lietuvai 1918–1940 m., p. 160.

⁵⁰ Dokumentas. VDKM. Inv. Nr.-1354-S.

dovanojama vėliava. Tą pačią dieną per pulko šventę ši vėliava buvo įteikta. Vėliava pasiūta Kaune, J. Krupavičiaus bažnytinių daiktų dirbtuvėje⁵¹. Vėliavos matmenys 90 x 90 cm. Vėliava dvipusė. Dešinioji pusė balto šilkinio ripso. Centre apskritime įvairiaspalviais šilkiniais siūlais išsiuvinėtas kunigaikštienės Birutės portretas. Aplink jį sidabro spalvos brokatinėje juostoje purpurinės spalvos šilkiniais siūlais išsiuvinėtas šūkis „GARBINGI BOČIŲ ŽYGLIAI TEBŪNA MUMS GYVENIMO RODYKLE“. Aplink užrašą žalsvais šilkiniais ir aukso spalvos metalizuotais siūlais išsiuvinėtas ažuolo lapų vainikas. Vėliavos pakraščius puošia dviejų tautiniais ornamentais išaustų šilkinų juostelių rėmelis. Tarp šių juostelių šilkiniais ir aukso spalvos metalizuotais siūlais išsiuvinėtos lauro lapų šakos, susikirtimo vietose perrištos aukso spalvos kaspiniu. Apatinėse šakose aukso spalvos skyde išsiuvinėta pulko įkūrimo data „1920 X 30“, kitose šakose – raidės „U P“. Juostelių susikirtimo kampuose purpurinės spalvos šilkiniais siūlais išsiuvinėti stilizuoti lelijų žiedai. Vėliavos kampuose melsvos spalvos šilkiname audinyje metalizuotais aukso spalvos siūlais išsiuvinėtos raidės „B“, o virš jų – kunigaikščio karūna. Vėliavos antroji pusė ir kutai neišlikę. Ši vėliava saugoma Vytauto Didžiojo karo muziejaus rinkiniuose.

3-iojo dragūnų „Geležinio Vilko“ pulko vėliava

1937 m. rugpjūčio 15 d. Respublikos prezidento aktu Nr. 779 3-iajam dragūnų „Geležinio Vilko“ pulkui metinės šventės proga buvo įteikta vėliava⁵².

Lietuvos valstybiniame centriname archyve pavyko aptikti žinių apie susirašinėjimą dėl 3-iojo dragūnų „Geležinio Vilko“ pulko vėliavos kūrimo. Rastas pulko vado 1937 m. gegužės 26 d. raportas kavalerijos viršininkui, kuriame pranešama, jog vėliavos projektas parengtas, ir prašoma tarpininkauti jį patvirtinant⁵³. Archyvuose dokumentuose paminėta, kad vėliavos projekto autorius – dailininkas Virbickas⁵⁴. Raportuose taip pat minima, jog kaip priedas pateikiamas vėliavos projektas su aprašymu. Tačiau byloje nepavyko aptikti nei šio projekto, nei jo aprašymo.

Į Vytauto Didžiojo karo muziejų 3-iojo dragūnų „Geležinio Vilko“ pulko vėliava pateko 1940 metų rugpjūtį. Muziejuje buvo saugoma dešimtmetį, kol 1951

⁵¹ Kavaliauskas V. Už nuopelnus Lietuvai 1918–1940 m., p. 160.

⁵² 1937 08 28 įsakymas kariuomenei Nr. 51.

⁵³ 1937 05 26 pulko vado raportas kavalerijos viršininkui // LCVA, f. 929, ap. 4, b. 681, l. 11.

⁵⁴ 1937 05 04 kavalerijos št. viršininko raportas kariuomenės vadui // LCVA, f. 929, ap. 4, b. 681, l. 10.



3-iojo dragūnų „Geležinio Vilko“ pulko vėliava. 1937 m

metais kartu su kitomis vėliavomis buvo perimta į LSSR VRM centrinę archyvą. Ilgą laiką tarpą 3-iojo dragūnų pulko vėliavos likimas buvo nežinomas. Buvo manoma, kad vėliava neišliko. Kaip ji atrodė, galėjome matyti tik nuotraukose karinėje spaudoje⁵⁵.

2002 metais vėliava atsirado. Tų metų lapkričio 13 dieną Kauno įgulos karininkų ramovėje minint karo technikos viršininko brg. gen. K. Popeliučkos 110-ąsias gimimo metines, vėliavą Krašto apsaugos ministerijos žinion perdavė karys savanoris Vladas Drupas. Sovietmečiu itin domėjęsis ir rinkęs informaciją apie Lietuvos kariuomenę, 1961 m. V. Drupas sužinojo, kad vienas Raudondvario miestelio (Kauno r.) gyventojas saugo paveikslą su Geležinio Vilko atvaizdu. Nuvykus paaiškėjo, kad tas paveikslas – tai 3-iojo dragūnų „Geležinio Vilko“ pulko vėliava.

Taigi per minėtą renginį vėliava buvo įteikta pirmajam „Geležinio Vilko“ brigados vadui plk. Česlovui Jezerskui, kuris šią relikviją perdavė saugoti tuometiniam Motorizuotosios pėstininkų brigados „Geležinis Vilkas“ vadui plk. Vitalijui Vaikšnorui. Šiuo metu vėliava saugoma Motorizuotosios pėstininkų brigados „Geležinis Vilkas“ štabe.

⁵⁵ Karys, 1937, Nr. 33.

Vėliava pasiūta šveicarų firmoje „Fraefel & Co“. Vėliavos matmenys 90 x 90 cm. Vėliava dvipusė. Dešinioji pusė juodos spalvos šilkinio ripso. Centre apskritime geltonos spalvos stilizuotų saulės spindulių fone rudais šilkiniais siūlais išsiuvinėtas ant uolos staugiantis vilkas. Aplink apskritimą žalsvais šilkiniais siūlais išsiuvinėtas ąžuolo šakų vainikas, kurio apačioje yra Gedimino stulpai, o šonuose ir viršuje (iš kairės į dešinę) įvairiaspalviais šilkiniais ir metalizuotas siūlais išsiuvinėti trijų miestų – Klaipėdos, Vilniaus ir Kauno – herbai. Virš apskritimo puslankiu geltonais šilkiniais siūlais išsiuvinėtas šūkis „KOVON DĒL LIETUVOS LAISVĒS IR GARBĒS!“, po apskritimu – pulko įkūrimo data „1920 X 1“. Vėliavos pakraščiai papuošti dekoratyviniu dviejų tautiniais ornamentais išaustų juostelių rėmeliu, kurio kampuose baltais šilkiniais siūlais išsiuvinėtos raidės „G V“. Kairioji vėliavos pusė standartinė, raudono šilko, centre – Lietuvos Respublikos herbas. Vėliavos laisvieji kraštai apsiūti 7 cm geltonais šilkiniais kutais. Kutai neoriginalūs.

PIRMOJO LIETUVOS PREZIDENTO KARO MOKYKLOS VĒLIAVA

1919 m. gruodžio 24 d. krašto apsaugos ministro įsakymu buvo numatyta kasmet sausio 25-ąją švęsti Karo mokyklos šventę. 1929 m., minint mokyklos 10 metų jubiliejų, jos globėju sutiko tapti Lietuvos Respublikos prezidentas Antanas Smetona, todėl mokykla buvo pavadinta Pirmojo Lietuvos Prezidento karo mokykla. Ta pačia proga 1929 m. spalio 6 d. Respublikos prezidento aktu Nr. 414 Karo mokyklai buvo įteikta vėliava⁵⁶. Vėliavos projekto autorius dailininkas V. Jomantas⁵⁷. Ji pasiūta Šveicarijoje, firmoje „Fraefel & Co“. Vėliavos matmenys 120 x 136 cm. Vėliava dvipusė. Dešinioji pusė balto šilkinio ripso. Centre įvairiaspalviais šilkiniais siūlais išsiuvinėtas Karo mokyklos globėjo Lietuvos Respublikos prezidento Antano Smetonos portretas. Portretą juosia aukso spalvos metalizuotais siūlais išsiuvinėtas lauro ir ąžuolo lapų vainikas su monograma „AS“ (Antanas Smetona). Virš portreto stilizuotoje juostoje aukso spalvos metalizuotais siūlais išsiuvinėtas Karo mokyklos šūkis „MŪSŲ GINKLAS, MŪSŲ MOKSLAS LIETUVAI TĒVYNEI“. Virš šūkio ir šalia portreto išsiuvinėti trijų miestų – Vilniaus (viršuje), Kauno (kairėje) ir Klaipėdos (dešinėje) – herbai. Po prezidento portretu šilkiniais siūlais išsiuvinėtas Karo mokyklos herbas ir data „1919-I-25“. Vėliavos pakraščiai dekoruoti aukso spalvos metalizuotais ir žaliais šilkiniais siūlais išsiuvinėtais augalinių motyvų ornamentais. Vėliavos kampuo-

⁵⁶ 1929 10 07 įsakymas kariuomenei Nr. 78.

⁵⁷ Pirmoji Lietuvos Prezidento karo mokykla // *Karys*, 1929, Nr. 41, p. 1.



Pirmojo Lietuvos Prezidento karo mokyklos vėliava. 1929 m. (VDKM E-6216)

se, ornamento apskritimuose, – raidės „KM“ (Karo mokykla). Kairioji vėliavos pusė tradicinė: raudono šilkinio ripso, centre šilko siūlais išsiuvinėtas valstybės herbas Vytis.

Pirmojo Lietuvos Prezidento karo mokyklos vėliava saugoma Vytauto Didžiojo karo muziejaus rinkiniuose.

LIETUVOS KARINIO LAIVYNO VĒLIAVA

Lietuvos karinio laivyno vėliavą Ministrų kabinetas patvirtino dar 1927 m. birželio 15 d. Jos projektą parengė Lietuvos jūrininkų sąjunga⁵⁸. 1935 m. rugpjūčio 1 d. kariuomenės vado gen. S. Raštikio įsakymu buvo įsteigtas Lietuvos karinis laivynas. 1935 m. spalio 26 d. laivas „Prezidentas Smetona“, iškėlęs Lietuvos karo laivyno vėliavą, išplaukė į pratybas jūroje.

Detalus vėliavos aprašymas pateikiamas knygoje „Lietuvos karinis laivynas 1935–1940“: „Karinio laivyno vėliavos pagrindu paimta Lietuvos tautinė vėliava. Vėliavos viduryje, jos geltoname ir žaliame lauke, – raudonas skydas su aukso spalvos Vyčio kryžiumi. Vėliavos dydis 18 x 12 vienetų. Geltonas, raudonas ir žalias laukai turėjo 18 vienetų ilgio ir po 4 vienetus pločio. Viršutinioji skydo briauna apvaliai įgaubta, apačia smaili ir turėjo stilizuotos V raidės formą. Viršutiniosios skydo briaunos įdubimas turėjo 4 vienetų ilgio spindulį. Viršutinis skydo briaunos vidurys buvo 1,5 vieneto atstumu nuo viršutinio vėliavos krašto. Skydo plotis – 4 vienetai, ilgis – 6,5 vieneto. Vyčio kryžiaus aukštis – 4 vienetai

⁵⁸ Statkus V. Lietuvos ginkluotosios pajėgos 1918–1940 m., p. 377.



Lietuvos karinio laivyno vėliavos kopija (VDKM. Pm)

ir 1 vienetas pločio. Kryžminės 2,5 vieneto ilgio. Atstumas tarp kryžminių 4/5 vieneto.⁵⁹

LCVA rasta keletas raportų apie karinio laivyno vėliavą. 1935 m. rugsėjį buvo sudaryta komisija karinio laivyno uniformų ir laivyno vėliavų projektams parengti, kurios pirmininku paskirtas karo sanitarijos viršininkas gen. lttn. V. Nagevičius, nariais – Užsienio reikalų ministerijos protokolo direktorius S. Girdvainis ir kariuomenės štabo plk. lttn. A. Mickelevičius⁶⁰. Ši komisija turėjo parengti naują laivyno vėliavos projektą⁶¹. Tačiau kaip matyti iš 1935 m. kovo 30 d. karo technikos viršininkui nusiųsto raporto, karo laivyno vėliava nebuvo pakeista, motyvuojant tuo, kad būtent tokia vėliava paskelbta daugelio valstybių vėliavų kodų leidiniuose ir ją keisti būtų netikslinga⁶². Pirmoji didžioji karinio laivyno vėliava buvo pasiūta Vokietijoje, Karaliaučiuje⁶³. Vytauto Didžiojo karo muziejuje saugoma karinio laivyno vėliavos kopija.

⁵⁹ Surgailis G. Lietuvos karinis laivynas 1935–1940 m., p. 24.

⁶⁰ Ten pat, p. 24.

⁶¹ 1936 03 23 Kariuomenės štabo viršininko raštas karo Sanitarijos viršininkui // LCVA, f. 929, ap. 4, b. 629, l. 77.

⁶² 1936 03 30 Kariuomenės štabo viršininko raštas karo Technikos viršininkui // LCVA, f. 929, ap. 4, b. 629, l. 78.

⁶³ Surgailis G. Lietuvos karinis laivynas 1935–1940 m., p. 25.



Lietuvos karo aviacijos vėliavos kopija (VDKM)

LIETUVOS KARO AVIACIJOS VĒLIAVA

1921 m. birželio 29 d. Kauno aerodrome įvyko pirmoji aviacijos šventė⁶⁴. Aviacijos šventės proga Oro laivynas buvo pavadintas Karo aviacija⁶⁵. Tais pačiais metais patvirtinti nauji skiriamieji ženklai – lėktuvai buvo ženklinami baltu Vyčio kryžiumi su juodu apvadu. V. Statkus savo knygoje kartu su naujais skiriamaisiais Karo aviacijos ženklais pateikia ir aviacijos vėliavą⁶⁶. Kada konkrečiai ši vėliava patvirtinta, nustatyti nepavyko, tačiau ikonografinėje medžiagoje, paskelbtoje knygoje „Lietuvos karinė aviacija 1919–1940“, galime matyti, kad 1924 m., per aviacijos penktųjų įkūrimo metinių minėjimą, greta trispalvės kabojo ir Karo aviacijos vėliava⁶⁷.

Vytauto Didžiojo karo muziejaus rinkiniuose yra saugoma tarpukario karo aviacijos vėliavos kopija, pagaminta apie 1990 metus.

Vėliavos matmenys 100 x 150 cm. Vėliavos abi pusės vienodos: baltos spalvos sintetinio audinio, kairiajame viršutiniame kampe – 30 x 50 cm dydžio trispalvė, o dešinėje – juodos spalvos aviatorių antpečių ženklo siluetas. Vėliava pagaminta šilkografijos būdu.

⁶⁴ Mūsų sparnai, 1929, p. 51.

⁶⁵ Pirmoji karo aviacijos šventė // Karys, 1934, Nr. 29, p. 568.

⁶⁶ Statkus V. Lietuvos ginkluotosios pajėgos 1918–1940 m., p. 236–237.

⁶⁷ Gamziukas A., Ramoška G. Lietuvos karinė aviacija 1919–1940, p. 116.



Graviūra „Kauno pilies griuvėsiai“.
 Dail. Napoleonas Orda, 1875 m. Inv. nr. 605-I



Grafikos darbas „Kauno pilies griuvėsiai“.
 Dail. K. Zyglas (C. Siegl), 1914–1918 m. Inv. nr. 877a-I.

KAUNO PILIES VAIZDAI VYTAUTO DIDŽIOJO KARO MUZIEJAUS RINKINIUOSE

Danutė Gruzdienė

MENAS

Vytauto Didžiojo karo muziejaus meno rinkiniuose saugoma nemažai vaizduojamojo meno kūrinių, kuriuose įamžintas vienas seniausių Lietuvos karinių-istorinių objektų – Kauno pilis. Šį statinį savo kūryboje užfiksavo daug menininkų. Vienas iš ankstyviausių šio objekto vaizdų, saugomų muziejaus meno rinkiniuose, yra XIX a. gyvenusio dailininko Napoleono Ordos (1807–1883) graviūra. Šis dailininkas, Lietuvos Didžiosios Kunigaikštystės (LDK) pilietis, savo gebėjimus pašventė nykstančio istorinio paveldo įamžinimui. Jo meninė, visuomeninė ir politinė veikla susijusi su trijų tautų – lietuvių, baltarusių ir lenkų – etninėmis bei istorinėmis tradicijomis¹. Kaip ir daugelis Lietuvos bajorų, dailininkas priešinosi caro režimui, ilgus metus praleido emigracijoje, o sugrįžęs visas jėgas skyrė tam, kad neišnyktų Tėvynės istorinė atmintis. N. Orda keliavo po buvusių LDK ir piešė jos pilis, bažnyčias, dvarus, miestelius. Jis norėjo, kad išliktų garbingos praeities vaizdai, kad išliktų Lietuva. 1875-ųjų liepą dailininkas lankėsi Kaune ir net penkiuose paveiksluose įamžino šio miesto vaizdus². Visi darbai skirti senajai architektūrai, senamiesčiui. Keletą darbų skyrė Kauno piliai. Pastaroji net atskirai įvardyta piešinio įrašė kaip „šlovinga tvirtovė Lietuvos istorijoje, tai yra XIV a. karuose su kryžiuočiais“³. Vytauto Didžiojo karo muziejus N. Ordos graviūrą „Kauno pilies griuvėsiai“ įsigijo XX a. pirmoje pusėje.

1960 m. Vytauto Didžiojo karo muziejaus meno rinkinius papildė du vokiečių dailininko K. Zyglio (C. Siegl) grafikos darbai, kuriuose vaizduojama Kauno pilis. Abiejuose kūriniuose minimas statinys pavaizduotas identišškai, tačiau viename darbe Kauno pilis nespaltvota, antrame naudota rusvai pilka spalva. Dailininkas aptariamus grafikos darbus sukūrė 1914–1918 m.

1922 m. savanoris Juozas Budrys padovanojo Vytauto Didžiojo karo muziejui graviūrą pagal dailininko Jano Stykos (1858–1925) 1901 m. nutapytą paveikslą „Vytauto priesaika“. Ant šios graviūros viršutiniame dešiniajame kampe

¹ V. Levandauskas, R. Vaičekonytė-Kepežinskienė. Napoleonas Orda. Senosios architektūros peizažai. V., 2006., p. 85.

² Ten pat, p. 86.

³ Ten pat, p. 87.



Grafikos darbas pagal dail. Jano Stykos paveikslą „Vytauto prisaiķa“.
1922 m. Inv. nr. 551-I.



Paveikslas „Vytauto prisaiķa“. Dail. Janas Styka, 1901 m. Inv. nr. 376-I.



Piešinys „Kauno pilies gynyba“. Dail. Aleksandras Vitulskis, 1963 m. Inv. nr. 900-I.



Paveikslas „Pilies griuvėsiai, apstatyti lūšnomis, Kaune“. Dail. Kazys Šimonis, 1922 m. Inv. nr. 808-I.



Paveikslas „Kauno pilis“. Dail. Kazys Šimonis, 1959 m. Inv. nr. 1133-I.

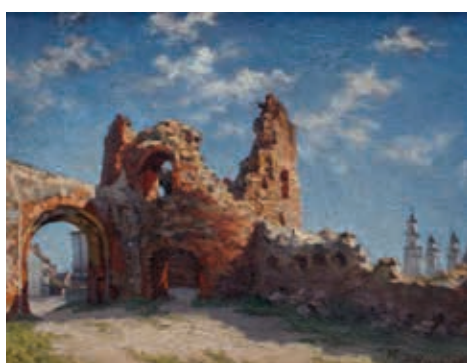

Paveikslas „Kauno pilis“. Dail. Jonas Buračas, 1935. Inv. nr. 1030-I.



Paveikslas „Kauno pilis“. Dail. Stepas Varašius, 1939 m. Inv. nr. 1074-I



Paveikslas „Kauno pilis“.
Dail. Eugenijus Moisejevas, 1922 m. Inv. nr. 25-I

yra užrašas „Paaukota Amerikos lietuvių kariuomenės savanorio Juozo Budrio. 1922 m. gegužės 8 d. Kaunas“.

1901-aisiais lenkų dailininkas Janas Styka nutapė paveikslą „Vytauto priesaika“, kuriame įamžino tragiškus Kauno pilies įvykius 1362 metais. Šią įspūdingo dydžio drobę Karo muziejus nupirko 1937 m. iš menininko žmonos, tuo metu gyvenusios Paryžiuje.

1963 m. VDKM meno rinkinius papildė dailininko Aleksandro Vitulskio (1927–1969) piešinys „Kauno pilies gynyba“. Dailininkas sukūrė nemažai kompozicijų Lietuvos istorijos temomis. Šis istorinis objektas ir jo garbinga praeitis buvo svarbūs kauniečiui menininkui, todėl savo diplominiam darbui jis neatsitiktinai pasirinko 1362 m. Kauno pilies įvykius. Paveiksle vaizduojama didvyriška pilies gynyba nuo kryžiuočių. Darbas atliktas juodu tušu ant balto vatmano lapo.

Vytauto Didžiojo karo muziejuje yra keletas akvarelės darbų, kuriuose vaizduojama Kauno pilis. Du darbai – žinomo lietuvių dailininko Kazio Šimonio (1887–1978). Pirmuosius meno įgūdžius jis įgijo mokydamasis privačiai, vėliau tarnaudamas rusų kariuomenėje Kijeve, kur artimai bendravo su dailininku T. Ševčenka. Jo dėka susipažino su piešimo pagrindais, pradėjo lieti akvareles. 1927 m. K. Šionis savo darbų parodą surengė Paryžiuje. Dailininkas savo kūryboje nemažai dėmesio skyrė Lietuvos istorinei praeičiai. Jis nupiešė net keletą Kauno pilies vaizdų. 1958 m. Vytauto Didžiojo karo muziejus iš autoriaus nupirko akvarelę „Pilies griuvėsiai, apstatyti lūšnomis, Kaune“, nupieštą 1922 m., 1959 m. – paveikslą „Kauno pilis“, nupieštą tempera.

1977 m. muziejus iš žymaus tarpukario ir pokario Lietuvos dailininko Stepo Varašiaus (1894–1982) įsigijo akvarelę „Kauno pilis“. Menininkas kilęs iš Tytuvėnų, tačiau daug metų gyveno Kaune ir savo kūryboje nemažai dėmesio skyrė Kauno istoriniam paveldui – 1939 m. nuliejo akvarelę, kurioje vaizduojama Kauno pilis.

Be grafikos ir akvarelės darbų, Karo muziejaus rinkiniuose saugomi trys tapybos paveikslai, kuriuose taip pat įamžintas seniausias Kauno karinis statinys. 1922 m. Karo muziejus įsigijo Eugenijaus Moisejevo (1891–1965) tais pačiais metais nutapytą darbą „Kauno pilis“. Šis menininkas ilgą laiką dirbo piešimo ir grafikos mokytoju Šiauliuose bei Trakuose, domėjosi Lietuvos istorija ir tai atspindėjo savo kūryba.

Vytauto Didžiojo karo muziejaus meno rinkiniuose yra ir žinomo Lietuvos grafiko ir tapytojo Jono Buračo (1898–1977) darbas. 1924 m. J. Buračas baigė mokslus Lietuvoje, o 1929–1930 m. studijavo menus Paryžiuje. Sugrįžęs į Lietuvą daugiausia tapė gamtos vaizdus ir architektūrinius peizažus. 1935 m. dailininkas nutapė paveikslą „Kauno pilis“, kurį nupirko Karo muziejus.



Atvirukas. XX a. 3-iasis dešimtmetis. Inv. nr. 21742/132-S

SPAUDA

Vytauto Didžiojo karo muziejaus spaudos fonde saugomas 21 atvirukas su Kauno pilies vaizdais. Minimi atvirukai išleisti Vokietijoje ir Lietuvoje. Ekspozitai buvo įsigyti iš įvairių kolekcininkų rinkinių XX a. 6–9 dešimtmečiais. Penki iš jų išleisti XX a. 2–3 dešimtmetyje Vokietijoje: 3 atvirukai su Kauno pilies vaizdais atspausdinti Berlyne, 2 – Halberštate.

Kiti atvirukai, esantys Karo muziejaus spaudos rinkinyje, yra išleisti Lietuvoje. Du identiški atvirukai įsigyti iš J. A. Kunkio Klaipėdoje išleistų atvirukų serijos (antrojo atviruko inv. nr. 8444/172-S). Fotografas nežinomas. Aprašomi atvirukai išleisti apie 1920–1921 m.⁴ 1957 m. spaudos rinkinius papildė dar du atvirukai su tokiu pačiu Kauno pilies vaizdu, išleisti Klaipėdoje XX a. 3–4 dešimtmetyje (antrojo atviruko inv. nr. 2232/3-S).

Du vienodi Kauno pilį vaizduojantys atvirukai išleisti 1925 m. Kaune, O. Vitkauskytės knygyne (antrojo atviruko inv. nr. 8444/173-S). Jie buvo įsigyti 1972 m. Ši moteris, 1919 m. grįžusi iš Rusijos, Kaune įkūrė knygyną ir pradėjo leisti lietuviškus atvirukus. Tarp jos išleistų atvirukų net 10 (ar 11) serijų ištisai arba iš dalies skirtos Kaunui⁵. Apie 1928 m. fotografas ir leidėjas A. Balsys išleido Kauno ir jo apylinkių 20 vaizdų atvirukų seriją⁶. Menininkas atvirukų leidybą planavo pratęsti, nes jo užrašuose nurodyta, jog „Kaunas ir jo apylinkės“ – pirmoji serija. Miesto vaizdus fotografavo pats leidėjas ir išleido Kaune, Ukmergės

⁴ Miškinis A., Morkūnas K., Kauno atvirukai 1918–1940. V., 2001 p. 39.

⁵ Ten pat, p. 16.

⁶ Ten pat, p. 68.



Atvirukas. XX a. 2-ojo dešimtmečio vidurys.
Inv. nr. 21742/142-S.



Atvirukas. XX a. 2–3 dešimtmetis.
Inv. nr. 21742-S.



Atvirukas. XX a. 2-ojo dešimtmečio vidurys.
Inv. nr. 21742/63-S.



Atvirukas. XX a. 3–4 dešimtmetis.
Inv. nr. 21742/40-S.



Atvirukas. 1920–1921 m. Inv. nr. 17159-S.



Atvirukas. 3–4 dešimtmetis.
Inv. nr. 21742/338-S.



Atvirukas. 1925 m. Inv. nr. 2690-S.



Atvirukas. XX a. 3-iasis dešimtmetis.
Inv. nr. 8444-S.



Atvirukas. 1930 m. Inv. nr. 8444/170-S.



Atvirukas. 1922–1923 m. Inv. nr. 2236-S.



Atvirukas. XX a. 4-ojo dešimtmečio pabaiga. Inv. nr. 141172-S.



Atvirukas. XX a. 3–4 dešimtmetis. Inv. nr. 2257/3-S.



Atvirukas. XX a. 3-iasis dešimtmetis. Inv. nr. 2232/7-S.



Atvirukas. XX a. antra pusė. Inv. nr. 8445/278-S.



Atvirukas. XX a. 3–4 dešimtmetis. Inv. nr. 8444/174-S.

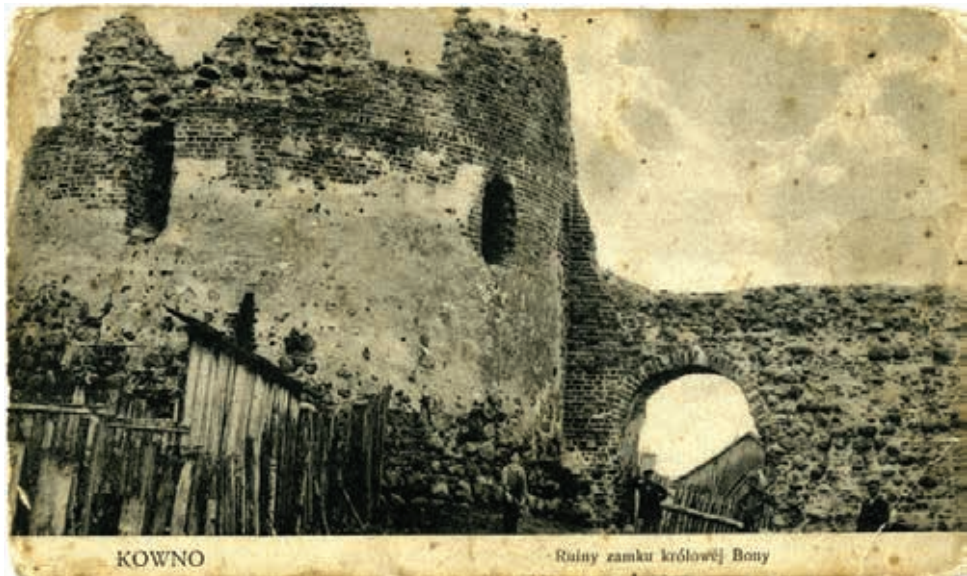

Atvirukas. XX a. 3-iasis dešimtmetis. Inv. nr. 7304-S.

pl. 24. Muziejaus spaudos rinkinyje yra du jo leisti atvirukai (antrojo atviruko inv. nr. 4074/29-S.)

1972 m. Karo muziejus nupirko vieną Miko Pranckūno, pirmojo lietuviško fotografijos vadovėlio (išleisto 1933 m. Kaune) autoriaus, atviruką su Kauno pilies vaizdu. Fotografas M. Pranckūnas išleido 5 atvirukus, kuriuos būtų galima sąlygiškai suskirstyti į 3 serijas (iš jų dviejose po vieną atviruką)⁷. Atvirukas „Kauno pilies griuvėsiai“ išleistas 1930-aisiais, Vytauto Didžiojo metais, Kaune. Ant atviruko yra užrašai lietuvių ir anglų kalbomis.

Karo muziejaus spaudos rinkinyje yra du atvirukai su Kauno pilies vaizdu, išleisti „Spindulio“ spaustuvėje. Vieną iš jų fotografavo Gediminas Orentas. 1938–1940 m. pirmoje pusėje (iki sovietų okupacijos) jis išleido 10 serijų atvirukų su Kauno ir visos Lietuvos vaizdais⁸. Antrojo atviruko, išleisto toje pačioje spaustuvėje, fotografas nežinomas.

1957 m. Karo muziejus įsigijo 3 atvirukus su pilimi, išleistus XX a. 3–4 dešimtmečiuose. Tais pačiais metais buvo įsigytas dar vienas atvirukas, kurį išleido Šv. Kazimiero knygynas. Atvirukų fotografai nėra žinomi.

Zino Kazėno fotografuotą Kauno pilį išleido K. Poželos spaustuvė. Atvirukas Karo muziejaus rinkinius papildė XX a. 8-ajame dešimtmetyje.

⁷ Ten pat, p. 53.

⁸ Ten pat, p. 85.

NUOTRAUKOS

Nuotraukų fonde yra 11 nuotraukų su Kauno pilies vaizdais. Visos jos įsigytos iš įvairių žmonių XX a. antroje pusėje. Nuotraukos nespaltvotos, datuojamos 1914–1930 m. XX a. pradžioje nežinomo fotografo darytoje nuotraukoje vaizduojama Kauno pilis XIV–XV a. Piešinį paskelbė istorikas Teodoras Narbutas XIX a. pirmoje pusėje. 1904 m. M. Dovaina-Silvestravičius išleido atviruką pagal tą patį piešinį.

Ankstyviausia nuotrauka, kurioje matyti pilies griuvėsiai, fotografuota 1914 metais. Viena nuotrauka, kurioje užfiksuotas Kauno pilies fragmentas, fotografuota apie 1920 m. Trys nuotraukos darytos apie 1924 m., viena iš jų – žinomo to meto fotografo P. Pakulnio. 1926 m. darytoje nuotraukoje užfiksuoti tie patys statinio likučiai. 1928 m. Kauno pilis įamžinta 1937 m. Paryžiaus meno parodos aukso laimėtojo Jokūbo Skrinskos vaizdų albume „Lietuva – Kaunas“. Šio rinkinio nuotrauka „Miesto pilies griuvėsiai“ saugoma muziejaus nuotraukų fonde. Viena nuotrauka daryta apie 1929 m. Jos kairėje pusėje, viršuje, yra užrašas „Kaunas. Pilies griuvėsiai“. Įdomūs momentai užfiksuoti 1930 m. darytose nuotraukose. Vienoje iš jų matyti iliuminuoti pilies griuvėsiai, minint Vytauto Didžiojo mirties 500-ąsias metines. Aptariama nuotrauka datuojama 1930 m. rugsėjo 8 diena. Taigi nuotraukų fonde Kauno pilies fotografijų nėra daug, tačiau jų chronologinė raida leidžia susipažinti su objekto vaizdu ir paskirtimi XX a. 2–3 dešimtmečiuose.



Nuotrauka. XX a. pradžia.
Inv. nr. Fa-14465.



Nuotrauka. Apie 1914 m. Inv. nr. Fa-14339.



Nuotrauka. Apie 1924 m. Inv. nr. Fa-14346.



Nuotrauka. Apie 1920 m. Inv. nr. Fa-14390.



Nuotrauka. Apie 1929 m. Inv. nr. Fa-12862.



Nuotrauka. 1928 m. Inv. nr. Fa-16595.



Nuotrauka. Apie 1924 m. Inv. nr. Fa-13900.



Nuotrauka. Apie 1924 m. Inv. nr. Fa-14364.



Nuotrauka. Apie 1926 m. Inv. nr. Fa-5364.



Nuotrauka. Apie 1930 m. Inv. nr. Fa-11840-2.



Nuotrauka. 1930 m. rugsėjo 8 d.
Inv. nr. Fa-16807-37.

NEGATYVAI

XX a. antroje pusėje Vytauto Didžiojo karo muziejaus negatyvų rinkinį papildė vieno žymiausių lietuvių fotografų kraštotyrininko Balio Buračo (1897–1972) negatyvų kolekcija. 1971 m. pačio menininko pageidavimu tuometiam Kauno valstybiniam istorijos muziejui buvo perduota gausi kraštotyrinė medžiaga – apie dešimt tūkstančių negatyvų (9710 vnt.).

Būsimasis fotografas ir kraštotyrininkas 1915 m. įsigijo pirmąjį dumplinį fotoaparata (išmainė su vokiečiu į savo drožinėtą lazda) ir nuo to laiko su fotografija nesiskyrė visą gyvenimą. 1920–1921 m. jis mokėsi Šiaulių mokytojų seminarijoje, 1921–1928 m. dirbo pradinės mokyklos mokytoju. Nuo 1929 m. studijavo grafiką Kauno meno mokykloje, dirbo periodinėje spaudoje, kur publikavo savo piešinius. 1931 m. pradėjo dirbti Šiaulių „Aušros“ muziejuje konservatoriumi. Labai domėjosi liaudies kūryba. Nuo 1918 m. liaudies meną ir tautosaką rinko M. K. Čiurlionio galerijai ir „Aušros“ muziejui. Užrašė per 3000 dainų, nufotografavo 2000 lietuviškų kryžių. Keliaudamas iš vieno Lietuvos pakraščio į kitą sukaupe didžiulį fotografijų archyvą. B. Buračas buvo nepaprastai kruopštus – visuomet pateikdavo tikslias ir detalias eksponatų, nuotraukų metrikas. 1937 m. Paryžiaus tarptautinėje meno ir technikos parodoje už 25 nuotraukų kolekciją buvo apdovanotas aukso medaliu.

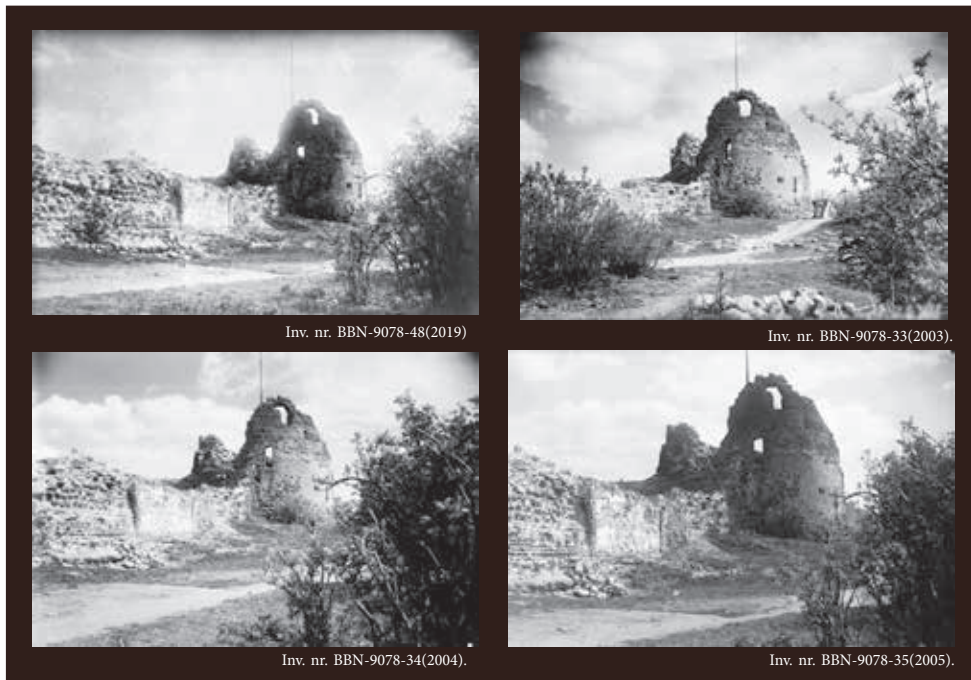

Kauno pilies vaizdai VDKM rinkiniuose



Inv. nr. BBN-9078-40(2010).



Inv. nr. BBN-9078-41(2012).



Inv. nr. BBN-9078-42(2013).



Inv. nr. BBN-7375(9886).



Inv. nr. BBN-9078-43(2014).



Inv. nr. BBN-9078-44(2015).



Inv. nr. BBN-9078-45(2016).



Inv. nr. BBN-9078-46(2017).



Inv. nr. BBN-9078-49(2021).



Inv. nr. BBN-9078-55(2027).



Inv. nr. BBN-9078-54(2026).



Inv. nr. BBN-9078-39(2009).



Inv. nr. BBN-9078-47(2018).



1945 m. Inv. nr. BBN-9078-38(2008).



1938 m. Inv. nr. BBN-9078-52(2024).



Inv. nr. BBN-9078-53(2025).



XX a. 7-ojo dešimtmečio vidurys.
Inv. nr. BBN-9078-51(2023).



XX a. 7-ojo dešimtmečio vidurys.
Inv. nr. BBN-9078-37(2007).



XX a. 7-ojo dešimtmečio vidurys.
Inv. nr. BBN-9078-50(2022).

Dvidešimt keturiuose B. Buračo negatyvuose įamžinti Kauno pilies vaizdai, datuojami XX a. 4–5 dešimtmečiais. Didžiąją dalį, net 18 negatyvų, sudaro pilies iki restauracijos vaizdai. Minėtuose negatyvuose užfiksuoti įvairūs fragmentai: pilies pietryčių bokštas ir pietinė siena, pilies pietryčių bokštas ir dalis pietinės sienos, pilies bokšto vaizdas iš rytų pusės, pilies vaizdas iš vakarų pusės, pilies vaizdas iš kiemo pusės, bokštas ir sienos dalis stambiu planu, pilies pietryčių bokštas ir vartai iš rytų pusės žiemą.

Dviejuose negatyvuose Kauno pilies pietryčių bokštas parengtas restauravimo darbams. Vienas iš jų datuotas 1938 m.

Pilies bokštas po nedidelės restauracijos iš rytų pusės fotografuotas 1945 m. Kituose 7-ojo dešimtmečio vidurio negatyvuose užfiksuoti štai tokie fragmentai: pilies pietryčių bokštas ir dviguba gynybinė siena su šaudymo angomis, atkurtas trečiasis Kauno pilies aukštas po restauravimo, pilies bokštas ir vartai su rytine siena.

B. Buračo negatyvų kolekcija labai vertinga. Tai dokumentinė medžiaga, suteikianti galimybę tyrinėti Kauno pilies raidą XX a. 4–7 dešimtmečiuose.

Vytauto Didžiojo karo muziejaus rinkiniuose sukaupti 67 eksponatai Kauno pilies tematika, primenantys 1362 m. įvykius ir tolesnį statinio likimą skirtingais laikotarpiais. Apie šio objekto svarbą kalba garsių dailininkų ir fotografų darbai. Meno kūriniai, nuotraukos, atvirukai yra svarbus paveldas, leidžiantis susipažinti su reikšmingu kariniu-istoriniu objektu bėgant laikui.

LDK LAIKOTARPIO ŽEMĖLAPIAI VYTAUTO DIDŽIOJO KARO MUZIEJAUS RINKINIUOSE

Virginija Gureckienė

Žemėlapis yra sena žmonijos kultūros išraiška. Jo pavadinimas bėgant laikui keitėsi. Senovės graikai geografinius žemėlapius vadino *pinaks*, romėnai – *orbis pictus tabula*. Viduramžiais pasaulio žemėlapiai buvo piešiami ant audeklo ir vadinami *mappae mundi* (*mappa* – staltiesė), vėliau – ant pergamento ir vadinami *charta* (popierius). Taip atsirado žemėlapių pavadinimas *karta* (*carte, carta*). Renesanso ir didžiųjų geografinių atradimų epochoje žemėlapius vadino *descripto, delinatio* (aprašymas, piešinys). XVIII a. įsigalėjo du žemėlapių pavadinimai: *karta* ir *mappe*.

Pieštiniai žemėlapiai ir žemėlapiai su piešiniais, nepaisant nūdienos kartografijos standartinių nuostatų, nepraranda meninio patrauklumo ir yra kuriami iki šiol.

Žemės teritorijos piešinį ir žemėlapi – žemės išgaubto paviršiaus projekciją plokštumoje – skiria daugelio žmonijos kartų laikotarpis. Kartografijos istorija mini pieštinius žemėlapius, iki šiol laikomus unikaliais kūriniais, reikšmingus tiriant senosios geografijos ir kartografijos mokslą ir padedančius pažinti tuometinį lygį. Praeities žemėlapių studijos padeda mums pažvelgti į žmonijos seniausią ir vėlesnę praeitį ir ne tik gėrėtis senovės meistrų išradingumu bei talentu, bet ir perimti vaizdumo ir išmonės principus siekiant žemėlapių patrauklumo. Senieji žemėlapiai būdavo sudaromi pagal teritorijos ir vietovės aprašymus. Todėl ir žemėlapių įvaizdžio piešiniai vadinti *descriptio*. Teritorija, kurioje likdavo neištirtų plotų, būdavo užpildoma meniniais piešiniais – dykumų ir miškų plotuose vaizduojami žinomi ir pramanyti žvėrys ir paukščiai, vandenynų ir jūrų teritorijos būdavo puošiamos laivų ir jūros gyvūnų piešiniais, o gyvenvietės – žmonių figūromis.

Pačius pirmuosius kartografinius piešinius sukūrė pirmykščiai žmonės. Seniausi žinomi kartografiniai radiniai – 4000–5000 metų senumo molio lentelėse vaizduojami šiaurinės Mezopotamijos ir Babilono miesto vaizdai. Šių kartografijos paminklų negalima vadinti intuityviais brėžiniais, nes juose laikomasi kai kurių geografinės informacijos perdavimo taisyklių: brėžiniai yra orientuoti, nubrėžti pagal mastelį¹. Ankstyvuosiuose mokslo raidos etapuose pagrindiniai idėjų gene-

¹ A. Samas. Žemėlapiai ir jų kūrėjai. Mokslo ir enciklopedijų leidybos institutas, V., 1997, p. 19.

ratoriai buvo genialios ir talentingos asmenybės. Ilgas geografinės minties raidos laikotarpis nebuvo sklandus ir tolygus. Geografijos, kaip ir kitų mokslų, raidai buvo būdingi pakilimo ir nuosmukio laikotarpiai. Kita vertus, geografijos raidą veikė kultūros ir mokslo pažanga. Viena svarbiausių krypčių ar šakų ankstyvojoje geografijos užuomazgoje buvo kartografija – mokslo ir praktinės veiklos sritis, kurios tikslas – sukurti grafinius, erdvę vaizduojančius kūrinius, leidžiančius žmonėms orientuotis. Tai mokslas, turintis labai gilius šaknis, siekiančias senąsias civilizacijas. Lietuvos kartografija daug jaunesnė, tačiau ir mūsų šalies teritorijos (buvusios ir esamos) žemėlapiai pradėti kurti dar antikos laikais. Taigi lietuviškoji kartografija turi pakankamai gilią tradicijas.

Žemės, kuriose susiformavo Lietuvos valstybė, buvo žinomos senovės pasauliui. Dar IV a. prieš Kristų Baltijos kraštus buvo pasiekęs graikų keliautojas, geografas, astronomas Pitėjas Masalietis. Archeologiniai radiniai patvirtina buvus prekybinius ryšius su graikų ir romėnų pirkliais. Išskirtinio dėmesio nusipelnė antikos kartografas Klaudijus Ptolemėjus (apie 90–168 m.). Jis pirmasis sukūrė tikroviškiausią kartografinį tuomečio pasaulio atvaizdą. Veikale „Geografija“ Ptolemėjus pateikė 26 įvairių teritorijų žemėlapius, pavadindamas juos „aprašymais“ (lot. *descriptio*). Viename jų – Vidurio Europos žemėlapyje – pirmą kartą pavaizduotos Rytų Baltijos šalys, pažymėta Lietuvos teritorija, nors jos vardas ir neminimas.

XVI a. plėtėsi ryšiai tarp valstybių, intensyvėjo laivyba. Atsirado navigaciniai žemėlapiai, vadinami portulananais, kuriuos jūreiviai naudojo laivyboje. Įdomus ir vertingas portulanas su gerai atpažįstama Lietuvos teritorija vadinosi „Kataloniškas pasaulio žemėlapis“, kurį 1375 m. sudarė žydų kartografas A. Kreskvas, pirmą kartą kartografijos istorijoje paminėjęs Lietuvos vardą *Litesfanie Paganis* – pagoniškoji Lietuva². Šiame žemėlapyje jis pavaizdavo Baltijos jūrą, pažymėjo Rygą, Taliną, Klaipėdą, nubrėžė Nemuną.

Pirmieji žemėlapiai buvo schematiški, teikė nedaug informacijos. Ilgainiui kelionės, geografiniai atradimai gilino pasaulio pažinimą – tai atsispindėjo ir kartografijos raidoje. B. Vapovskio, O. Magnuso, M. Strubičiaus, V. Grodeckio, G. Henenbergerio, G. Merkatoriaus, J. Portantijaus parengtuose XVI a. Lietuvos ir gretimų Lenkijos, Prūsijos žemių žemėlapiuose Lietuvos kartografinis vaizdas jau išsamesnis. G. Merkatoriaus apie 1570 metus sukurtas Lietuvos žemėlapis „*Lithvania*“ 1595 m. buvo išleistas atskiru lapu³. Kartografijos tėvu vadinamo G. Merkatoriaus atlasai jau yra tapę bendrinium žodžiu. 1595–1634 m. G. Merkatoriaus įpėdinių Jodoko ir Henriko Hondijų bei Jano Jansono jis buvo perleistas

² Lietuva žemėlapiuose. Lietuvos nacionalinis muziejus. Vilnius, 2002, p. 7.

³ Ten pat, p. 8.

keturiolika kartų⁴. Nors jame nemažai netikslumų, bet, palyginti su ankstesniais kitų autorių darbais, jis gana detalus: pažymėta daugiau kaip 60 vien šiandieninės Lietuvos gyvenviečių, apie 20 upių.

Nuo XVI a. įvairių šalių kartografsudarė ir išleido nemažai žemėlapių, kuriuose tobuliau buvo pavaizduota Lietuva: O. Magnusas – jūrinį žemėlapią („*Carta marina*“, 1539 m.), V. Grodeckis – Lenkijos ir gretimų žemių žemėlapią („*Poloniae finitimarumque locorum descriptio*“, 1562 m.). Šių žemėlapių autoriai jau turėjo sukaupę daug tikslesnių duomenų, o gal ir brėžinių, atidžiau sistemino medžiagą, objektyviau ją vertino ir kruopščiau kartografavo. Šiuose žemėlapiuose Lietuvos kartografinis vaizdas daug realesnis ir išsamesnis: tankus upių tinklas, daug gyvenviečių, pavaizduoti didžiausių miškų masyvai⁵.

XVI a. antroje pusėje pasirodę žemėlapiai pasiekė aukštą to meto kartografijos meninį lygį: žemėlapių antraštės ir sutartiniai ženklai buvo komponuojami į ornamentais puoštus skydus, jūrų akvatorijose piešiami iš tiesų egzistavusių laivų ir legendinių jūrų pabaisų bei undinių vaizdai. Autoriai ir leidėjai, pataikaudami valstybių vadovams ir didikams, dažnai žemėlapius puošė jų portretais ir giminės herbais.

Žemėlapiai buvo tam tikras politinės ir ideologinės kovos ginklas ir turėjo praktinės reikšmės. Senieji žemėlapiai neretai siejami su kariniais poreikiais, nes kariuomenei būtina žinoti, kur žygiuoti. XVII a. pirmoji pusė – karų laikotarpis. LDK kariuomenei pietuose teko kovoti su turkais, rytuose – su Maskvos, šiaurėje – su švedų kariuomenėmis. Kariniai konfliktai su kaimynais skatino kartografavimo darbus. Rengti naują Lietuvos Didžiosios Kunigaikštystės žemėlapią ėmėsi Lietuvos didysis maršalka, Trakų ir Vilniaus vaivada kunigaikštis Mikalojus Kristupas Radvila Našlaitėlis. Kartografavimo darbus lengvino Valakų reformos metu atlikti matavimai ir tų darbų apmokyti žmonės. 1613 metais Amsterdame išleistas Lietuvos Didžiosios Kunigaikštystės ir jai gretimų sričių tikslus aprašymas „*Magni Ducatus Lithuaniae Caeterarumque Regionum Illi Adjacentium . . . Guilhelmus Janssonius. . . Anno 1613*“ – reikšmingas kultūros paminklas. 1613 metų žemėlapis davė impulsą savarankiškos Lietuvos Didžiosios Kunigaikštystės kartografijos plėtotei.

XVII a. architektūroje ir dailėje pradėjęs ryškėti naujas, tarsi kasdieniam gyvenimui pagražinti skirtas stilius barokas neaplenkė ir kartografijos. Prapuolė labai madingi žemėlapiuose buvę legendiniai niekada neegzistavusių gyvūnų paveikslai. Jų vietas užėmė gražūs, realistiški piešiniai: gėlių girliandos, vaisių kekės, miestų panoramos, herbai, namų apyvokos daiktai. Labai dažni piešinėliai,

⁴ A. Braziūnienė. Senosios kartografijos rinkiniai Lietuvoje. Knygotyra, t. 36, Vilnius, 2000, p. 9.

⁵ A. Samas. Žemėlapiai ir jų kūrėjai. Mokslo ir enciklopedijų leidybos institutas, V., 1997, p. 79.

atspindintys kartografuojamos šalies verslus, kraštovaizdį. Puošnūs žemėlapiai žavėjo visuomenę. Didikai puošė jais savo rūmų sales. XVII a. viduryje labai išsiplėtė kartografinių veikalų leidyba. Buvo įkurti cechai su graviravimo, šriftų liejimo, korektūros, įrišimo, žemėlapių ir tekstų leidybos skyriais. Leidėjai, lenktyniaudami vieni su kitais, tobulino žemėlapių turinį ir gerino jų meninį apipavidalinimą.

XVII–XVIII a. Lietuvai skirtus žemėlapius sudarė ir išleido N. Sansonas „*Partie de Lithuanie*“ (1665), „*La Curlande de Duché et Semigale ...*“ (1659), de Vitas („*Magni Ducatus Lithuania...*“ (1680). Varšuvos jėzuitų kolegijos dėstytojas J. Niepreckis 1749 m. parengė Lietuvos žemėlapi „*Magni Ducatus Lithuniae...*“ Šie žemėlapiai, vėliau daug kartų perleisti, nedaug skyrėsi nuo 1613 m. Radvilo Našlaitėlio žemėlapio⁶. Dažniausiai konkretaus žemėlapio autoriaus, t. y. dailininko, graverio, autorystė priskiriama spaustuvininkui, leidėjui, jų šeimoms ar knygyno savininkui. Taip nutiko turbūt todėl, kad garsiausi XVI–XVIII a. Europos leidėjai, kaip antai G. Merkatorius, G. Braunas ir F. Hogenbergas, J. B. Homanas ir daugelis kitų, buvo ir žymūs kartografai. Šie ir dar daug kitų to meto žinomų kartografų jau yra tapę kartografijos klasikais, todėl jų autoryste niekas net neabejoja, nepaisant to, kad jų žemėlapiai pagal tas pačias klišes buvo perspausdinami po keletą kartų, keitėsi tik nežymios detalės ir leidėjai. Paprasčiau yra su vokiečių leidėjų Gabrielio Bodenerio, Georgo Brauno ir Franso Hogenbergo miestų vaizdais, nes šie leidėjai buvo ir žemėlapių ar vaizdų raižytojai.

XVIII a. antrojoje pusėje nauja meno kryptis – klasicizmas – labai pakeitė žemėlapių estetinį vaizdą. Vyravusią puošnią baroko stiliaus manierą pakeitė paprastos klasicistinio stiliaus formos: vietoj išlankstytų linijų žemėlapių kartušuose įsivyravo tiesės. Klasicizmas kartografijoje padėjo sukurti paprastus sutartinius ženklus ir šriftus. Taip susidarė sąlygos visapusiškiau pavaizduoti vietovės fizinius geografinius objektus, taip pat patobulinti žemėlapio turinį.

Kai XVII–XVIII a. Lenkijos ir Lietuvos kartografija išgyveno stagnaciją, kitose Europos šalyse buvo jaučiamas tam tikras jos pakilimas. Abiejų Tautų Respublikos karalius Vladislovas Vaza pasikvietė Prancūzijos karo inžinierių kartografą Gijomą de Boplaną (Guillaume le Vasseur de Beauplan, 1600–1675). Jis žinojo 1613 m. Lietuvos žemėlapi ir juo naudojosi 1639 m. sudarydamas naują Lenkijos ir Lietuvos žemėlapi „*Nova totius Regni Poloniae Magnique Ducatus Lithuaniae cum suis Palatinatibus ac confiniis*“. Kiek vėliau, 1655 m., Prancūzijos kartografas Nikolas Sansonas (Nicol Sanson d'Abbeville, 1600–1667), sudaręs daugybę žemėlapių ir atlasų, sukūręs visos žemės geografinį tinklą, Paryžiuje sudarė ir išleido Lenkijos ir Lietuvos žemėlapi, remdamasis G. Merkatoriaus,

⁶ Ten pat, p. 81.



Lietuvos žemėlapis „*Lithvania*“.

43x55,5 cm. Inv. nr. 2370-S.

Sudarė G. Merkatorius.

Kitoje pusėje tekstas prancūzų kalba, spalvotas, paginacija 185–188, signatūra Aaa. Su tokiais parametrais žinomi trys žemėlapio leidimai: 1628, 1630 ir 1633 m., tačiau pagal iliuminavimą, šrifto dydį ir teksto maketavimą žemėlapis priskiriamas 1633 m.

leidimui (*A. Muzikevičius. Gerardo Merkatoriaus Lietuvos žemėlapio leidimai. Knygotyra, t. 55, Vilnius, 2010, p. 319*)



K. Henenbergerio, M. K. Radvilos Našlaitėlio ir G. Boplano žemėlapiais. Nors N. Sansono žemėlapyje buvo netiksliai transkribuotų vietovardžių, bet jis XVII–XVIII a. buvo populiarus ir perdirbtas leidžiamas net iki 1831 metų⁷. Kartografinį Lenkijos ir Lietuvos vaizdą patikslino vokiečių astronomas T. Majeris (Tobias Mayer, 1723–1762), 1757 m. išleidęs Lenkijos geografinį žemėlapią „*Mappa Geographica Regni Poloniae ex novissimis...Norimb. 1757*“, kuriame pateikti tiksliesni geografiniai duomenys, ištaisytos pirmtakų klaidos. Šiuo žemėlapiu vėliau naudojosi daugelis kartografų. 1770 m. Karaliaučiaus knyginkas J. Kanteris sudarė Lenkijos ir Lietuvos Didžiosios Kunigaikštystės žemėlapią. Šis žemėlapis buvo naudojamas tuomet, kai sprendėsi Lenkijos ir Lietuvos valstybės pirmojo padalijimo (1772 m.) klausimai ir buvo žymimos padalijimo ribos. 1772 m. žymus vokiečių kartografas T. K. Loteris (1717–1777) Augsburgėje išleido „Pasaulio atlasą“, kurį sudarė 50 žemėlapių. Jame, be kitų valstybių, yra ir Lenkijos ir Lietuvos žemėlapis „*Regnum Poloniae et Magnum Ducatum Lithuaniae...*“ Po dvidešimties metų T. K. Loterio sūnūs M. A. Loteris ir G. F. Loteris perbraižė ir patikslino tėvo žemėlapią parodydami Abiejų Tautų Respublikos padalijimų (1772 ir 1793 m.) ribas.

Muziejaus spaudos fonduose saugoma 30 Lietuvos Didžiosios Kunigaikštystės laikotarpio žymių Nyderlandų, Vokietijos, Italijos, Prancūzijos, Lietuvos, Lenkijos kartografų darbų. Tai G. Merkatoriaus, O. Magnuso, V. Grodeckio, G. Brauno ir F. Hogenbergo, H. Hondijaus, J. Jansono, N. Sansono, Dž. Rosio, V. ir J. Blaeu, F. de Vito, P. Mortjero, A. H. Jailioto, N. Višerio, M. A. Moitėjaus, P. Šenko ir G. Valko, G. Bodenerio, I. F. Betgeno, J. Niepreckio, I. K. Rodo, G. F. Bergerio, G. F. Loterio ir T. K. Loterio žemėlapiai. Šiame straipsnyje jie suskirstyti pagal chronologiją, t. y. pagal išleidimo metus, nors šie žemėlapiai vėliau galėjo būti perleisti: XVI a. – 9 vnt., XVII a. – 13 vnt., XVIII a. – 8 vnt.

Lietuvos žemėlapis „*Lithvania*“ iš G. Merkatoriaus atlaso „*Atlas sive cosmographicae meditationes*“. Pirmasis atskiru lapu išleistas Lietuvos žemėlapis, sudarytas apie 1570 m. ir išspausdintas trečiajame G. Merkatoriaus atlaso leidime 1595 m. Duisburge. Dabartinės Lietuvos plote pavaizduota apie 20 upių ir daugiau kaip 60 gyvenviečių. Antroje žemėlapių pusėje – Lietuvos aprašymas. Lietuva ir iki tol jau buvo vaizduojama žemėlapiuose, tačiau visi jie nebuvo Lietuvos žemėlapiai tiesiogine tos sąvokos prasme, t. y. Lietuvos teritorija buvo atspindima platesniame kontekste (Vidurio ar Šiaurės Europos, kartu su Lenkija, kartu su Rusija ir panašiai).

Žemėlapis buvo dedamas į visus G. Merkatoriaus įpėdinių keturiomis

⁷ O. Maksimaitienė. Lietuvos istorinės geografijos ir kartografijos bruožai, V., 1991, p. 123.



Lietuvos žemėlapis „*Lithvania*“. 42,5x48,5 ir 37x44 cm. Inv. nr. 2373-S. Sudarė G. Merkatorius.
Kitoje pusėje tekstas vokiečių kalba, nespaltotas. Datuojamas 1633 m., nes yra iš vienintelio vokiško leidimo, paginacija 97–100, signatūra – gotikinės raidės Bb (*A. Muzikevičius. Gerardo Merkatoriaus Lietuvos žemėlapių leidimai. Knygotyra, t. 55, Vilnius, 2010, p. 319*)



Lietuvos žemėlapis „*Lithvania*“. 43x55 cm.
Inv. nr. 2205-S. Sudarė G. Merkatorius.
Kitoje pusėje tekstas lotynų kalba, spalvotas.
Paginacija 99–100, signatūra – Sf

kalbomis išleistus atlasus iki 1634 m., o nuo 1636 m. pakeistas į parengtą naują žemėlapi. Lygiagrečiai buvo publikuojami sumažinti to paties žemėlapio variantai, vadinami mažaisiais merkatoriais.

Gerardas Merkatorius (Gerhardus, Gerard, Mercator, de Kremer, 1512–1594) – vokiečių kilmės flamandų mokslininkas – geografas, matematikas, moderniosios kartografijos pradininkas. Žemėlapiams sudaryti jis pritaikė matematinius metodus, sukūrė originalią kartografinę projekciją. G. Merkatorius sudarė daugiau kaip 100 žemėlapių, sukūrė Žemės ir dangaus sferos gaublių, sukonstravo astronomijos ir navigacijos prietaisų. 1585 m. išleido pirmąjį žemėlapių rinkinį, 1589 m. – antrąjį. 1595 m. trečiajam rinkiniui parengė 29 naujus Europos valstybių žemėlapius, tarp kurių buvo ir Lietuvos žemėlapis su paaiškinamuoju tekstu apie Lietuvą. G. Merkatorius visiems žemėlapiams pats rinko medžiagą, ją sistemino, braižė, graviravo ir spalvino atspaudus. Trečiąjį rinkinį po G. Merkatoriaus mirties išleido jo sūnus Rumoldas Merkatorius. G. Merkatorius visus vienodo mastelio ir apipavidalinimo žemėlapių rinkinius pavadino atlasais. Kartografijos tėvu vadinamo G. Merkatoriaus atlasai jau yra tapę bendrinio žodžiu.

Jūros žemėlapis (*Carta Marina*) – vienas seniausių ir patikimiausių Šiaurės Europos žemėlapių. Jame pavaizduota teritorija, apimanti Skandinaviją, dabartines Baltijos šalis, Baltijos ir Baltąją jūras, Kolos pusiasalį ir aplinkines teritorijas. Žemėlapi (jo pilnas pavadinimas „*Carta marina et Descriptio septentrionalium terrarum ac mirabilium rerum in eis contentarum, diligentissime elaborata Anno Domini 1539 Veneciis liberalitate Reverendissimi Domini Ieronimi Quirini*“) per dvylika kruopštaus darbo metų nupiešė Švedijos bažnyčios veikėjas, diplomatas ir rašytojas O. Magnusas (Olaus Magnus, 1490–1557). Informacijos šaltinis buvo Skandinavijos jūrininkų žemėlapiai ir Ptolemėjaus „*Geografija*“. Pirmosios kopijos buvo išspausdintos Venecijoje 1539 metais ir skirtos Venecijos Respublikos patriarchui Jeronimui Kvirinui (Hieronymo Quirino), kurio dėka O. Magnusas galėjo savo darbą užbaigti. Šiame unikaliame Renesanso laikotarpio žemėlapyje pirmą kartą detaliau pavaizduota ir Lietuva. Vertingas yra ne tik pats detalus žemėlapis, bet ir jo komentaras – 1555 m. Romoje išleistas O. Magnuso fundamentalus veikalas „*Historia de Gentibus Septentrionalibus*“ („Šiaurės tautų istorija“) su daugiau kaip 100 miniatiūrų. Knygoje aprašyti ir lietuvių papročiai, kultūra, buitis.

Vaclavas Grodeckis (Waclaw, Wenceslaus, Grodecki, Grodeccius, Grodecio, Grodreccius, Grodetius, Grodziecki, Gordeccio, 1535–1591) – žymus lenkų



Rusijos žemėlapis „*Russia cum Confinijs*“. 47x56 cm (35x47). Inv. nr. 2361-S.
Sudarė G. Merkatorius. Kitoje pusėje tekstas lotynų kalba. Žemėlapis iš G. Merkatoriaus atlaso
„*Atlas sive cosmographicae meditationes*“. Pirmasis šio atlaso leidimas pasirodė 1585 m.
Duisburge, vėliau perleistas J. Hondijaus, J. Jansono ir kitų leidėjų



Jūrų ir šiaurės kraštų žemėlapis „*Carta Marina*“. 125x175 cm. Inv. nr. 8149-S.
Sudarė O. Magnusas



Lenkijos ir gretimų žemių žemėlapis „*Poloniae finitimarumque locorum descriptio*“.
41x55 cm. Inv. Nr. 2374-S. Sudarė V. Grodeckis.
Iš A. Ortelijaus atlaso „*Theatrum orbis terrarum*“. Kitoje pusėje tekstas prancūzų kalba

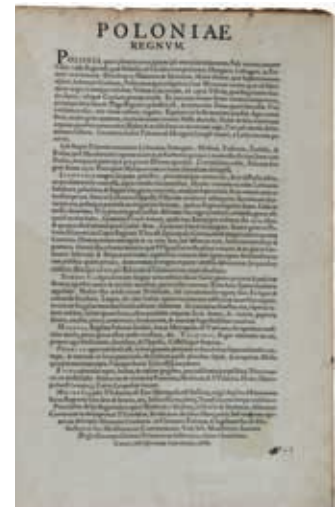

Lenkijos ir gretimų žemių žemėlapis „*Poloniae finitimarumque locorum descriptio*“.
40,5x55 cm (37x49). Inv. Nr. 2377-S. Sudarė V. Grodeckis.
Iš A. Ortelijaus atlaso „*Theatrum orbis terrarum*“. Kitoje pusėje tekstas lotynų kalba

kartografas. 1556–1558 m. pagal Bernardo Vapovskio (apie 1470–1535) Lenkijos ir Lietuvos žemėlapi jį parengė Lenkijos ir gretimų žemių žemėlapi „*Poloniae finitimarumque locorum descriptio*“. Šio žemėlapi pirmoji laida, išspausdinta Bazelyje 1562 m., neišliko. V. Grodeckio žemėlapis buvo išspausdintas žymaus flamandų kartografo A. Ortelijaus (1527–1598) atlase „*Theatrum orbis terrarum*“ 1570 m. Iki 1595 m. šis žemėlapis įvairiomis kalbomis buvo išspausdintas 21 kartą. Andžejaus Pograbkos pataisytas, šis žemėlapis nuo 1595 m. iki 1641 m. dar 14 kartų pasirodė A. Ortelijaus atlase. Manoma, jog galėjo būti išspausdinta apie 4250 žemėlapi egzempliorių, o A. Pograbkos pataisyto – dar apie 3050 egzempliorių. Nors žemėlapyje yra netikslumų, bet, palyginti su ankstesnių autorių darbais, jis daug kokybiškesnis – Lietuvos kartografinis vaizdas čia perteiktas daug tiksliau. Žemėlapyje vaizduojama visa Lenkija, Lietuva, Baltarusija, dalis Latvijos ir Ukrainos. Lietuvos teritorijoje pavaizduotos 23 gyvenvietės, daugiau kaip 10 upių⁸. Vakarų Europos kartografijos įmonės šį žemėlapi savo atlasuose naudojo beveik šimtą metų.

Andžejus Pograbka (Andrzej, Andreas Pilsnensis, Pograbijs, Pograbka, ?–1602) – lenkų gydytojas, kartografas. Jo 1569 m. Venecijoje išleistu žemėlapiu „*Partis Sarmatiae Europae quae Sigismundo Augusto Regi Poloniae Potentissimo subiacet nova descriptio*“ naudojosi A. Ortelijus.

Abrahamas Ortelijus (Abraham Ortelius, 1527–1598) – flamandų kartografas, geografas, antikvaras. Nemažą gyvenimo dalį praleido keliaudamas po Vakarų Europos miestus, supirkinėdamas senovines knygas, monetas, žemėlapius. Šiuos pirkdavo todėl, kad žinojo, jog rankomis pagamintų 2–3 egzempliorių greitai nebeliks. Važinėdamas A. Ortelijus turėjo palankias sąlygas susipažinti su mokslininkais, knygų leidėjais, pirkliais, žymiais geografais ir kartografais. Ypač artimai jis susidraugavo su tuo metu jau pagarsėjusiu žemėlapių sudarinėtoju, kartografijos matematinių pagrindų ir kartografavimo metodų kūrėju G. Merkatoriumi, kuris taip pat stengėsi ne tik surinkti, sukomplektuoti žemėlapius, bet ir papildyti juos naujais duomenimis: suvienodinti formatus, naujai apipavidalinti ir leisti žemėlapių rinkinius – geografinius atlasus. Iš keliautojų, pirklių surinkęs duomenis, A. Ortelijus parengė pirmuosius savo žemėlapius „Naujas pasaulio vaizdas“ („*Nova totius terrarum orbis*“, 1564), „Egiptas“ („*Aegiptis*“, 1565) ir „Azijos vaizdas“ („*Asia orbis*“, 1567). Sudarinėti, redaguoti ir braižyti žemėlapių vienu metu A. Ortelijus jau nepajėgė, todėl pasikvietė į talką išgarsėjusį grafiką

⁸ A. Braziūnienė, Senosios kartografijos rinkiniai Lietuvoje. Knygotyra, t. 36, Vilnius, 2000, p. 7.

F. Hogenbergą. Šis išgraviravo beveik visus A. Ortelijaus žemėlapius, išpuošdamas juos įvairiais augaliniais ornamentais, alegoriniais piešiniais, buities scenomis. Geografinių objektų pavadinimus užrašė kaligrafišku ir estetišku kursyvu. 1570 m. Amsterdame išėjo pirmasis A. Ortelijaus žemėlapių rinkinys „Pasaulio vaizdas“ („*Theatrum orbis terrarum*“), meistriškai atspausdintas ir įrištas. Tai buvo vienas geriausių XVI a. kartografijos veikalų, atspindinčių to meto pasaulio pažinimo lygį. 1570 m. leidinyje A. Ortelijus paskelbė Renesanso epochos kartografų sąrašą, tarp kurių minimos ir Lenkijos karaliaus ir Lietuvos didžiojo kunigaikščio Žygimanto Augusto rūmų dailininko A. Vydo, lenkų kartografo V. Grodeckio pavardės, ir, kas svarbiausia, išspausdino V. Grodeckio „Lenkijos ir Lietuvos žemėlapi“ („*Poloniae finitimarumque locorum descriptio*“), J. Portantijaus „Naują Livonijos žemėlapi“ („*Livonia nova descriptio*“).

Vilnius pirmą kartą pavaizduotas garsaus vokiečių filosofo Nikolajaus Kuziečio (Nicolaus Cusanus, 1401–1464) Vidurio Europos žemėlapyje, pavadintame „*Tabula moderna Sarmatie Evr. sive Hungarie, Polonie, Russie, Prussie, et Walachie... Ptolemaeus auctus ... Argentorati [Strassburg]: Joannes Scotus, 1520 m.*“ Jis buvo išspausdintas K. Ptolemėjo „Geografijos“ vertime ir 1520 m. išleistas Strasburge. Nuo XVI a. jau beveik visuose Vakarų Europoje pasirodžiuose žemėlapiuose (O. Magnuso „*Carta marina*“, V. Grodeckio „*Lenkijos ir gretimų žemių žemėlapyje*“, J. Gastaldžio „*Lenkijos žemėlapyje*“, M. Strubičiaus „*Lietuvos Didžiosios Kunigaikštystės, Livonijos ir Moskovijos žemėlapyje*“, A. Pograbkos „*Vidurio Europos žemėlapyje*“, G. Merkatoriaus „*Lithvania*“ ir kituose) galima rasti Vilnių, pažymėtą puansonu arba panoraminiu ženkleliu. XVII a. žemėlapiuose Vilnius žymimas labai sudėtingais ženkleliais, kuriais pabrėžiama, kad tai senas miestas, valstybės sostinė, kad jis aptvertas stipria mūro siena (taip Vilnius pažymėtas V. Boplano „*Lenkijos Karalystės ir Lietuvos Didžiosios Kunigaikštystės žemėlapyje*“), kad jame yra Romos ir Graikų bažnyčių valdžios organai (M. K. Radvilos Našlaitėlio ir T. Makovskio Lietuvos Didžiosios Kunigaikštystės žemėlapyje), akademija (*Academia et Universitas*).

Ankstyviausias Vilniaus miesto planas pirmą kartą pasirodė G. Brauno ir F. Hogenbergo atlaso „*Civitates orbis terrarum*“ trečiajame tome „*Urbium praecipuarum totius mundi*“ (Kelnas, 1581 m.). Antroje plano pusėje – Vilniaus aprašymas. Vilniaus miesto vaizdas ir Lietuvos aprašymas, vėliau kiek pakeistas, perspausdintas G. Merkatoriaus, J. ir H. Hondijū, V. ir J. Blaeu atlasuose. 1572–1617 m. iš viso buvo išleisti šeši atlaso „*Civitates orbis terrarum*“ tomiai, kuriuose pateikta per 600 miestų vaizdų ir planų.



Vilniaus miesto planas „*WILNA Lithuaniae metropolis*“.
40x52 cm (36,5x49,5). Inv. nr. 2206-S. Raižė F. Hogenbergas. XVI a.
Vilniaus miesto planas iš G. Brauno ir F. Hogenbergo atlaso „*Civitates orbis terrarum*“
trečiojo tomo „*Urbium praecipuarum totius mundi*“. Kitoje pusėje tekstas lotynų kalba

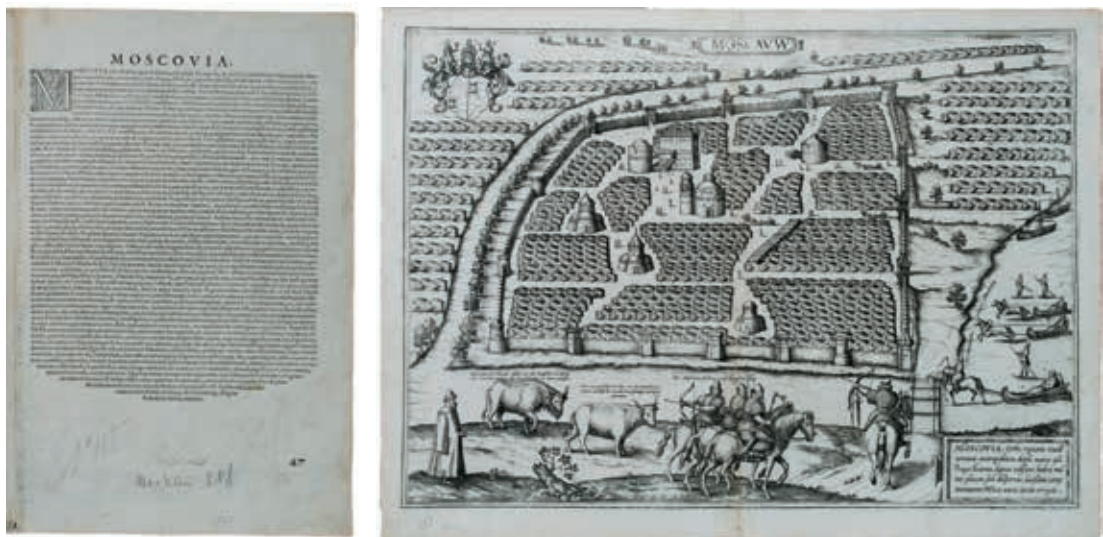

Maskvos miesto planas „*Moscauw*“. 39x52 cm (35x49). Inv. nr. 2362-S.
Raižė F. Hogenbergas. XVI a. Maskvos miesto planas iš G. Brauno ir F. Hogenbergo atlaso
„*Civitates orbis terrarum*“ antrojo tomo „*Urbium praecipuarum totius mundi*“.
Antroje pusėje – Maskvos aprašymas lotynų kalba. Miesto planas nubraižytas naudojantis austrų
geografo S. Herberšteino nubraižytu Maskvos planu

Georgas Braunas (Georg Braun (Brunus, Bruin), 1541–1622) – vokiečių teologas, kartografas, geografas. Kilęs iš garsios Kelno dailininko B. Brauno giminės. Tapęs kunigu, tarnybos reikalais dažnai važinėjo po užsienį, ten susipažino su žymiais mokslininkais, domėjosi miestų istorija, jų išplanavimu ir architektūra, miestiečių socialiniais klausimais. G. Braunas tapo geografu ir per trumpą laiką išgarsėjo kaip miestų geografijos tyrinėtojas. G. Brauno vardas ir darbai pasiekė XVI a. antrosios pusės geografinių atlasų leidėją A. Ortelijų. Netrukus A. Ortelijus supažindino G. Brauną su dar vienu kartografijos mėgėju, labai talentingu dailininku ir raizytoju Fransu Hogenbergu (Franz (Franc) Hogenberg, 1535–1590), garsių Nyderlandų graverių dinastijos atstovu. Šie trys kartografijos ir geografijos gerbėjai nusprendė leisti didžiųjų pasaulio miestų atlasą. Rinkti medžiagą būsimam „Pasaulio miestų“ atlasui teko pačiam G. Braunui. Jis susirašinėjo su daugelio šalių geografais, kvietė juos prisidėti prie atlaso rengimo, įrodinėjo to darbo būtinybę, svarbą mokslui, prašė rašytinės ir grafinės medžiagos. Gautąją medžiagą sistemino ir tvarkė pats G. Braunas. Jis rašė ir redagavo aiškinamuosius tekstus, o grafinę medžiagą patikėjo F. Hogenbergui. Šis braižė planus, graviravo juos vario plokštėse, kūrė puošybos elementus. G. Braunui ir F. Hogenbergui patarimais padėjo ne vienas to meto geografas ir kartografas, bet daugiausia – A. Ortelijus, nes būsimąjį pasaulio miestų planų rinkinį laikė savo leidžiamų „Pasaulio vaizdo“ („*Theatrum orbis terrarum*“) atlasų tęsiniu. Jau 1572 m. pasirodė pirmasis Kelne išspausdintas „Pasaulio miestų“ („*Civitates orbis terrarum*“) atlasas. Nuo 1572 iki 1616 metų atlasas pakartotinai išleistas lotynų, vokiečių, prancūzų kalbomis, tik jau kiek kitokiais pavadinimais⁹.

Sigismundas Herberšteinas (Siegmund Freiherr von Herberstein, 1486–1566) – austrų istorikas, geografas, rašytojas, diplomatas. 1517 ir 1526 m. dalyvavo Lietuvos–Maskvos Didžiosios Kunigaikštystės taikos derybose. Savo knygoje „*Rerum Moscoviticarum Comentarium*“ („*Maskvos įvykių komentarai*“), išleistoje 1549 m. Vienoje, smulkiai aprašė XVI a. Rusijos papročius, teisę, prekybą, amatus, religijos ir socialines sąlygas bei nubraižė Maskvos planą.

Žemėlapio sumanytojas – kunigaikštis Mikalojus Kristupas Radvila Našlaitėlis (1549–1616), garsiosios knygos apie savo 1582–1584 m. kelionę į Jeruzalę, Siriją ir Egiptą autorius. Įtakingas LDK didikas savo rūmuose Nesvyžiuje telkė menininkus, literatus, amatų meistrus, įvairių sričių kultūros darbuotojus. Pasikvietė ir dailininką Tomąšą Makovskį, kuris save vadino M. K. Radvilos dvaro geografu.

⁹ A. Samas. Žemėlapiai ir jų kūrėjai. Mokslo ir enciklopedijų leidybos institutas, V., 1997, p. 147.



Lietuvos Didžiosios Kunigaikštystės žemėlapis „*Magni Ducatus Lithuaniae ...*“
43,5x53,5 cm. Inv. nr. 2354-S. Išleido P. Šenkas ir G. Valkas.
1613 m. M. K. Radvilos žemėlapio perdirbinys su Dniepro kartografiniu vaizdu



Lietuvos Didžiosios Kunigaikštystės žemėlapis „*Magni Ducatus Lithuaniae ...*“
.46,5x56,5 cm (44x55). Inv. nr. 2375-S.
1613 m. M. K. Radvilos žemėlapio perdirbinys su Dniepro kartografiniu vaizdu

Mat kunigaikštis pradėjo LDK žemių kartografavimo darbus. Tie duomenys buvo panaudoti sudarant LDK žemėlapi, kurį 1581–1596 m. parengęs T. Makovskis ir nuvežė į Olandiją. Ten žemėlapis buvo išraižytas vario plokštėse (raižė Heselis Gericas (Geritsz, lotyniška forma Gerardus)), padaugintas ir išspausdintas. Pats kunigaikštis buvo šio žemėlapio sumanytojas ir redaktorius, o teksto autorius pasirašė inicialais T. M. Lyg ir savaime suprantama, jog tai Tomašas Makovskis. Tekstą sudaro pagrindinė ir aiškinamoji dalys, skirtos „įvairių autorių raštams ir nuomonėms“ paneigti. Mat apie Lietuvą jau buvo paskleista daug netiesos, teisybei netgi visai priešingų žinių. Nors žemėlapio tekste polemikos adresatas neįvardytas, tačiau galima beveik neabejoti, kad pirmas taikinytis yra vokiečių geografo Georgo Brauno didžiųjų pasaulio miestų atlasas „*Civitates orbis terrarum*“. Trečioje atlaso „*Urbiūm praecipuarūm totius mundi*“ knygoje, išėjusioje Kelne 1581 m., pateiktas Vilniaus miesto „*WILNA Lithvaniae metropolis*“ planas. Išspausdintas ir lotyniškas Lietuvos sostinės aprašymas. Pasak šio teksto autoriaus, „*į šį miestą ateiti ir iš jo išeiti galima tik žiemą, užšalus pelkėms ir ežerams, mat visa Lietuva apsupta pelkių ir didelių miškų. Mieste namai daugiausia mediniai, maži ir žemi, be miegamųjų ir virtuvių, pastatyti be jokios tvarkos*“. Tik kai kurias gatves, ypač Vokiečių ir Pilies, „*puošia mūriniai gražūs namai, pastatyti kitataučių, kurie atvyksta prekybos tikslais. Priemiesčiuose daugybė lūšnų, pastatytų be tvarkos ir gatvių, vien pagal nemokytų barbarų norą...*“¹⁰ 1613 m. žemėlapio autorius dėsto priešingai: „*Lietuvos Didžioji Kunigaikštystė yra labai plati ir labai gera šalis, iš visų pusių turinti gerus, neklaidžius, lengvai važiuojamus kelius ...*“ priešingai kai kurių rašytojų nuomonei, kad į „*ją galima patekti tik žiemą*“. „*...Keliautojas vykdamas iš Lenkijos čia gali ateiti nesuslappęs kojų... mieste esama daug puikių pastatų, medinių namų nedaug ir jie stovi nuošalesnėse vietose, priemiesčiuose ...Lietuvių drabužiai esą puošnūs, pasižymi įvairumu, žmonės gyvena švariai...*“¹¹ Polemizuodamas su Georgo Brauno atlase pateiktomis žiniomis ir kitais kritiškai nusiteikusiais svetimtaučiais, 1613 m. LDK žemėlapio teksto autorius siekia gerinti Lietuvos valstybės įvaizdį ir daro tai pakankamai sumaniai. Šio žemėlapio kartografavimo tikslumas, aprašymų turiningumas, meninis apipavidalinimas buvo pripažintas kaip vienas tobuliausių. Du šimtmečius šiuo žemėlapiu rėmėsi kitų kartografijos mokslo ir meno kūrėjų kartos. Žemėlapis buvo spausdinamas daug kartų: tai be Lietuvos aprašymo, bet su Dniepro tėkmės schema, tai be tų abiejų dalių. Pirmoji šio žemėlapio laida ilgą laiką buvo laikoma dingusia, kol visai atsitiktinai 1913 metais vieną šios laidos egzempliorių surado Krokuvos universiteto profesorius Liudvikas Birkenmajeris Švedijoje, Upsalos universiteto Karolina Rediviva bibliotekoje, ir jį aprašė. Kaip

¹⁰ Lietuva žemėlapiuose. Lietuvos nacionalinis muziejus. Vilnius, 2002, p. 208.

¹¹ Ten pat, p. 210.



Lietuvos Didžiosios
Kunigaikštystės žemėlapis
„Magni Ducatus Lithuaniae ...“
48x58 cm (44x54).

Inv. nr. 2207-S.

1613 m. M. K. Radvilos
žemėlapio perdirbinys su Dniepro
kartografiniu vaizdu. Kitoje
pusėje tekstas prancūzų kalba



Lietuvos Didžiosios
Kunigaikštystės žemėlapis
„Magni Ducatus Lithuaniae ...“
78x74 cm. Inv. nr. 2365-S.

Pirmą kartą žemėlapis be
T. Makovskio teksto ir be
Dniepro kartografinio vaizdo
išleistas V. Blaeu atlase „Theatrum
Orbis Terrarum sive Atlas Novus“
1635 m.



jis pateko Švedijon? Veikiausiai Radvila žemėlapi padovanojo Jėzuitų kolegijai Nesvyžiuje ir švedai jį išsivežė per karą kaip grobį. 1613 m. išleidus tikslų, puikiai meniškai apipavidalintą Lietuvos Didžiosios Kunigaikštystės žemėlapi, kokybe aplenkusį to meto Vakarų Europoje sudarytuosius, dauguma vėliau leistų žemėlapių tebuvo 1613 m. žemėlapio perdirbiniai. Juos leido J. Blaeu, F. de Vitas, J. Dankertsas, J. ir R. Otensai, M. Seuteris, T. K. Loteris ir kt.

Po J. Blaeu mirties žemėlapio leidybą tęsė F. de Vitas (Frederick de Witt, 1630–1706). Žemėlapio kartušė jis padarė pakeitimų. Jame nebeliko M. K. Radvilos Našlaitėlio ir J. Blaeu pavardžių. Įrašyta, kad žemėlapis išleistas „per De Witt“ (su Vito pagalba). Po F. de Vito mirties žemėlapio leidybą perėmė kiti leidėjai – Peteris Mortjeras (Pieter Mortier, 1661–1711), Vincentas Koronelis (Vincenzo Coronelli, 1650–1718) ir kt. M. K. Radvilos jie taip pat nebemini. Apie 1681 m. žemėlapio leidybos teisės atiteko P. Šenkui ir G. Valkui.

M. K. Radvilos Našlaitėlio žemėlapis yra vienas iš reikšmingiausių Lietuvos istorijos ir kultūros paminklų. Jame detalios nubrėžtos LDK ribos, pateiktas administracinis suskirstymas, gausu istorinių faktų ir kitokios informacijos.

Tomašas Makovskis (Tomasz Makowski, 1575–1630) – lenkų raižytojas, kartografas.

Sukūrė batalinio žanro raižinių ciklą, vaizduojantį Kuoknesės apsiaustį ir mūšį su švedais 1601 m., raižinius Maskvos karo temomis: „Etmonas S. Žolkievskis pristato belaisvius 1611 m. seime“, Maskvos miesto planą. Išraižė Radvilų pilių vaizdus, dokumentiškai tiksliai Kauno, Vilniaus, Trakų, Biržų, Klecko, Nesvyžiaus, Gardino miestų panoramas (1600–1609 m.). 1600–1611 m. tarnavo pas Mikalojų Kristupą Radvilą Našlaitėlį Nesvyžiuje. Vario raižiniais iliustravo jo knygą „Kelionė į Jeruzalę“ (1601 m.) ir parengė Lietuvos Didžiosios Kunigaikštystės žemėlapi („*Magni Ducatus Lithuaniae...1613*“) po tekstu pasirašydamas T. M.

Heselis Gericas (Hessel Geritsz, 1580–1632) – Nyderlandų graveris, kartografas, publicistas. Dirbo pas žymųjį leidėją V. Blaeu graveriu. 1617–1621 m. buvo paskirtas kartografu Nyderlandų kolonijose Rytų ir Vakarų Indijoje. Sukūrė ir išraižė jūrinius žemėlapius, taip pat Senojo ir Naujojo pasaulio žemėlapius. Vienas iš gražiausių jo išraižytų darbų – „*Magni Ducatus Lithuaniae...1613*“ V. Blaeu atlasui.

Lietuvos Didžiosios Kunigaikštystės
žemėlapis
„Magni Ducatus Lithuaniae ...“
80x78 cm. Inv. nr. 22576-S.
Žemėlapyje nurodyta 1613 m.
leidimo data. Pirmą kartą žemėlapis
be T. Makovskio teksto ir be Dniepro
kartografinio vaizdo išleistas V. Blaeu
atlase „Theatrum Orbis Terrarum sive
Atlas Novus“ 1635 m.



Lietuvos Didžiosios Kunigaikštystės
žemėlapis
„Magni Ducatus Lithuaniae ...“
80x78 cm. Inv. nr. 2199-S.
Žemėlapyje nurodyta 1613 m.
leidimo data. Pirmą kartą žemėlapis
be T. Makovskio teksto ir be Dniepro
kartografinio vaizdo išleistas V. Blaeu
atlase „Theatrum Orbis Terrarum sive
Atlas Novus“ 1635 m.





Dniepro kartografinis vaizdas iš Lietuvos Didžiosios Kunigaikštystės žemėlapiro „*Campus Inter Bohum et Borystenem...*“ 79x46 cm (74x32). Inv. nr. 2359-S.
 Kitoje pusėje Lietuvos ir Žemaitijos aprašymas prancūzų kalba.
 Žemėlapis „*Campus Inter Bohum et Borystenem...*“ pirmą kartą išleistas V. Blaeu atlase „*Theatrum Orbis Terrarum sive Atlas Novus*“ 1635 m.



Rusijos žemėlapis „*Novissima Russiae Tabula Authore Isaaco Massa*“.
49x57 cm (47x55). Inv. nr. 2369-S.
Autorius H. Hondijus, išleido
J. Jansonas. Kitoje pusėje užrašas
vokiečių kalba. Olandų kartografo
Isako Masos (Issac Massa, 1586–
1643) apie 1612 metus sukurtas
Rusijos žemėlapis. Vėliau daug kartų
perleistas įvairių autorių



Lenkijos ir gretimų žemių žemėlapis
(apimantis Lenkiją, Lietuvą ir
Ukrainą) „*Stati della Corona di Polonia
divisa ...e palatinati da Guglielmo
Sansone geografo ...Giacomo Rosi in
Roma...1678...*“ 48x59,5 cm (42x56).
Inv. nr. 2202-S. Raižė N. Sansonas,
išleido Dž. Rosis



Mažesnioji M. K. Radvilos Našlaitėlio žemėlapis – Dniepro tėkmės schema. Schemoje gana daug įdomių užrašų, paaiškinančių atskirų vietovių istorinę reikšmę. Specialaus šio brėžinio pavadinimo nėra, tiktai apačioje, vinjetėje, randame kaip ir pratarinę: „*Skaitytojui. Du dalykai labiausiai vertė mus prie geografinio žemėlapis pridėti Dniepro tėkmę. Pirmiausia – noras parodyti šios upės ilgį, nes, be Dunojaus ir Volgos (kuri tik prasideda Europoje, o iš tikrųjų yra ne Europos, o Azijos upė), Europa ilgesnės ir platesnės upės neturi. Antra – noras parodyti senosios Lietuvos Didžiosios Kunigaikštystės ribas, ypač didžiojo kunigaikščio Vytauto laikais. Vytautas turėjo daug sėkmingų kovų su totoriais. Norėdamas išplėsti savo valdžią ir toliau atstumti priešą, jis pasistatė ir sustiprino kai kurias pilies, kurių dabar tik griuvėsiai likę. Dniepro tėkmė žemėlapyje toliau nepratęsiama, nes reikėtų mūsų žemėlapyje labai išplėsti ir įdėti į jį dalį Vengrijos, Moldavijos, Transilvanijos ir Valachijos. Skaitytojui bus naudinga sužinoti apie šio krašto padėtį. Kraštas turtingas dirbamos žemės ir žvėrių, bet dėl dažnų skitų puldinėjimų apleistas. Skitai, visuomet ištroškę tos šalies turtų ir kartais prasiveržę už Čerkasų, niokoja Voluinę, grobia turtą ir ima žmones į nelaisvę. O juos pačius, grįžtančius su grobiu upe, jei tik pastebi kazokai, sulaiiko ir atima grobį.*“¹² Taigi čia pastebimas patriotinis motyvas – M. K. Radvila Našlaitėlis norėjo įamžinti Vytauto Didžiojo garbę ir jo viešpatavimo laikus Juodosios jūros pakraščiuose, nors nuo to laiko jau buvo prabėgę du amžiai.

Janas Jansonas (Jan, Johannes, Jansson, 1588–1664). Gimė ArnHEME, Olandijoje, knygų leidėjo ir pardavėjo šeimoje. 1612 m. vedė žymaus kartografo Jodoko Hondiuso (Jodoc Hondius) dukrą ir pradėjo dirbti Amsterdame knygų pardavėju. Nuo 1616 m. pradėjo leisti savo žemėlapius, kokybe beveik prilygtančius Blaeu šeimos darbams. 1630–1640 m. kartu su savo svainiu Henriku Hondiusu (Henricus, Hendrick Hondius, 1597–1651) išleido papildomus Mercatoriaus-Hondiuso atlasų leidimus.

Lenkijos Karalystės, Lietuvos Didžiosios Kunigaikštystės ir gretimų žemių žemėlapis. Pirmasis šio N. Sansono žemėlapis variantas, išleistas Paryžiuje 1655 m., turėjo didelį komercinį pasisekimą. XVII a. viduryje karinį konfliktą tarp Lietuvos-Lenkijos bei Rusijos, Švedijos ir Turkijos valstybių stebėjo Europos valstybės. Detalus žemėlapis, pagal kurį buvo galima stebėti kariuomenių judėjimą, buvo labai reikalingas. Todėl šis žemėlapis, pataisytas ir papildytas, net keletą kartų perleistas: Dž. de Rosio – 1678 m. Romoje, N. Višerio (N. Visscher,

¹² Ten pat, p. 214.

1618–1679) – 1680 m. Amsterdame ir kt.

Džovani Džakomas de Rosi (Giovani Giacomo de Rossi, 1627–1691) – italų leidėjas. 1639 m. iš tėvo Džiuzepės de Rosio (Giuseppe de Rossi, 1570–1639) paveldėjo leidybos verslą. XVII a. viduryje jo leidybos įmonė „*Calcografia Camerale*“ buvo viena žymiausių ne tik Romoje, bet ir visoje Europoje. Jo svarbiausias ir reikšmingiausias darbas buvo atlaso „*Mercurio Geografico*“ publikavimas Romoje nuo 1690 iki 1714 m. Ši leidykla publikavo žymių kartografų Džimbatistos Piranesio (Gimbatista Piranesi, 1720–1778), Benedeto Kastiljonės (Benedetto Castiglione, 1609–1665), Pietro Testos (Pietro Tiesto, 1612–1650), Džiovani Frančesko Grimaldžio (Giovanni Francesco Grimaldi, 1606–1680) žemėlapius. 1870 m. leidykla pervadinta į „*Tegia Calcografica*“. Nuo 1945 m. iki šių dienų leidykla vadinama „*Calcografia Nazionale*“. Ten įkurtas muziejus, o leidykla yra viena žinomiausių visame pasaulyje.

Nikolas Sansonas I (Nichol, Nicol, Sanson I, Sanson d'Abbeville, 1600–1667) – Prancūzijos karaliaus dvaro geografafas, įsteigęs Prancūzijos Dieppe kartografijos mokyklą, karo inžinierius, produktyvus žemėlapių kūrėjas. Per savo karjerą sukūrė daugiau kaip 300 žemėlapių. Nuo 1643 m. savo kurtus žemėlapius leido pats, vėliau jo darbus publikavo Pjeras Marietas (Pierre Mariette, 1634–1716), kuriam N. Sansonas suteikė autorines teises. 1658 m. N. Sansono atlasą „*Cartes Generales de toutes les parties du monde*“ sudarė 113 žemėlapių, 1665 m. leidimo – 166 žemėlapiai, 1666 m. – 181, o 1667 m. – 200 žemėlapių, iš kurių 17 buvo sukurta N. Sansono sūnaus Gijomo. Gijomas Sansonas (Guillaume Sanson, 1633–1703) dirbo kartu su tėvu ir broliu Nikolu Sansonu II (Nichol Sanson II, 1625–1648). Po brolio ir tėvo mirties tęsė šeimos darbą. Kai kuriuos žemėlapius atnaujino, perdirbo ir sukūrė naujų žemėlapių ir atlasų. 1670 m. pradėjo ruošti „*Atlas Nouveau*“, kuris pradėtas publikuoti 1681 m.

Viljamas Jansonas Blaeu (Willem Janson, Jansz., Janszoon, Janssonius, Guilhelmus, Blaeu, Blaeuw, 1571–1638) – Nyderlandų kartografafas ir leidėjas. Maždaug apie 1612 m., kad nebūtų painiojamas su konkuruojančios įmonės savininku J. Jansonu, pradėjo pasirašinėti kaip Gilelmus (Guillelmus) Blaeu (Blaeuw). Lietuvos kartografijai labiausiai nusipelnė tuo, kad 1613 m. savo leidykloje išspausdino pirmąjį originalų LDK žemėlapi, žinomą Mikalojaus Kristupo Radvilos Našlaitėlio bei Tomašo Makovskio vardu. Šis žemėlapis 1631–1650 m. perspausdinamas jo leistuose atlasuose. Viljamo Blaeu sūnus Joanas (Joan Blaeu, 1599–1673) 1650–1667 m. spausdino tą patį LDK žemėlapi, tik jau iš perbraižytos lentos (žemėlapis orientuotas į vakarus), kartografijos istorijoje išgarsėjo



Europos žemėlapis „*Europa recens descripta a Guilielmo Blaeuw*“. 55x64 cm (41x55).
Inv. nr. 2360-S. Autorius V. Blaeu, išleido J. Blaeu. Žemėlapis dešinėje ir kairėje pusėje miniatiūros – įvairių tautų kostiumai, viršuje – miestų vaizdai ir planai. Žemėlapis sukurtas Viljamo Blaeu apie 1617 m. Kitoje pusėje – tekstas lotynų kalba

atlasu „*Theatrum Orbis Terrarum*“ arba „*Atlas maior*“ (Amsterdamas, 1662–1667), laikomu kartografinės raižybos šedevru. Atlasas, įrištas šviesiu pergamentu su paausintais ornamentais ir Blaeu emblema – auksiniu Saulės ženklu, jau tais laikais buvo laikomas reprezentaciniu ir dovanojamas įvairių šalių monarchams¹³. Įvairių valstybių vienuolikos tomų, 3000 teksto puslapių ir 600 žemėlapių atlasas buvo vienas brangiausių leidinių XVII a. pabaigoje.

Frederikas de Vitas (Frederic de Witt, Wit, 1616–1698) – garsus Nyderlandų kartografas, grafikas. Mokėsi ir dirbo Amsterdame, kur turėjo savo leidyklą ir knygyną „*Witte Pascaert*“ („Baltasis žvaigždėlapis“). Pirmieji de Vito kartografiniai darbai, Nyderlandų miestų (Harlemo, Rijselo, Dorniko) planai, pasirodė 1649 metais. Šiuos planus iliustravo flamandų istorikas Antonijus Sanderas (Antonius Sanderus). Pirmasis jūrinis žemėlapis publikuotas 1654 m., o Danijos – 1659 m. Pirmuosius pasaulio žemėlapius „*Nova Totius Terrarum ... auctore F. DE WIT*“ ir „*Nova Totius Terrarum, Orbis Tabula*“ publikavo 1660 m. Pirmieji atlasai – „*Atlas*“ ir „*Atlas Maior*“, kuriuose išspausdintas ir Lietuvos

¹³ A. Braziūnienė, Senosios kartografijos rinkiniai Lietuvoje. Knygotyra, t. 36, Vilnius, 2000, p. 10.



Lietuvos Didžiosios Kunigaikštystės žemėlapis „*Magni ducatus Lituaniae Tabula Divisa tam in Palatinatus, / quam in subjacentes Castellantias. / Per F. DE WITT. Amstelodami / Cum Privilegio Potentiss. D.D. / ...*“ 52x62 cm (44,5x52,5). Inv. nr. 2372-S. Iš F. de Vito atlaso, išleido P. Mortjeras.



Įrašas Lietuvos Didžiosios Kunigaikštystės žemėlapyje: „Žiūrėtojai, matai čia Lietuvos Didžiosios Kunigaikštystės teritoriją, kokią ji užėmė senaisiais laikais, stropiai išraižytą, tačiau nedaug parodyta greta esančių kraštų. Nesistebėk, kad vietovės, pavaizduotos pusrutulyje į ilgį, neatitinka kiekybinių parametrų: taip atsitinka dėl apylankų ir mylių nevienodumo: mat lietuviškosios mylios ilgesnės už lenkiškąsias, o rusiškos ir podoliškos – už lietuviškas...“

(Lietuva žemėlapiuose. Lietuvos nacionalinis muziejus. Vilnius, 2002, p. 215)

žemėlapis, pasirodė 1662 m. Iki 1675 m. juos sudarė 190 žemėlapių. De Vito miestų planai, 158 valstybių (žemių) ir 43 didelio formato jūrinių žemėlapių atlasai publikuoti 1695 m. Nustatyti atskirų žemėlapių atsiradimo datą labai sudėtinga, kadangi ne ant visų žemėlapių de Vitas (autorius) padėjo savo parašą. Po de Vito mirties leidyba rūpinosi jo žmona Marja, o 1710 m. leidykla buvo parduota aukcione. Dauguma de Vito atlasų ir keletas pasaulio žemėlapių atiteko Peteriui Mortjerui (Pieter Mortier 1661–1711), geografui, grafikui, leidėjui. Po P. Mortjero mirties leidyba rūpinosi jo sūnus Kornelis, kuris kartu su kartografu Johanu Kovensu (Johanes Covens) įkūrė leidyklą „*Covens & Mortier*“. Ši leidykla toliau leido de Vito darbus ir buvo viena žinomiausių XVIII a. kartografijos įmonių. 1710 m. aukcione 27 jūrų žemėlapiai buvo parduoti prekiautojui ir leidėjui Luisui Renardui (Luis Renard), kuris savo vardu toliau publikavo de Vito darbus.

Aleksas Hubertas Jailotas (Alexis Hubert Jaillot, 1632–1712) – vienas žymiausių XVII a. prancūzų kartografų. Išraižė daugumą prancūzų geografo ir kartografo Nikolo Sansono (Nicol Sanson, 1600–1667) žemėlapių: „*Atlas Nouveau*“ (1674 m.), jūrų atlasą „*Le Neptune Francois*“ (1693 m.), puošniai ornamentavo Europos žemėlapi („*Nova Europae descriptio in regna et regiones...*“, Paryžius, 1696 m.). Šie žemėlapiai daugiausia buvo leidžiami Amsterdame ir Paryžiuje P. Mortjero (Pieter Mortier) leidyklose.

XVII a. Nyderlanduose išgarsėjo Višerių meno ir kartografijos prekiautojų šeima. Šeimos verslą pradėjo K. J. Višeris (Claes Jansoon Visscher, 1587–1652) – dailės istorijoje išgarsėjęs kaip talentingas dailininkas ir graveris, išleidęs 500 graviūrų rinkinį religine tematika „*Theatrum Biblicum*“ (1650 m.). Šis graviūrų rinkinys Višerių šeimos buvo perleistas šešis kartus, o graviūrų siužetai panaudoti tapant bažnyčių freskas daugelyje Europos šalių. Jo sūnus Nikolas Višeris I (Nicolaus Janszen Visscher I, 1618–1679) ir anūkas Nikolas Višeris II (Nicolas Visscher II, 1649–1702), tęsė Višerių šeimos pradėtą darbą. Jų publikacijos, įskaitant „*Atlas Contractus*“ (1660) ir „*Atlas Minor*“ (1680), ir kiti darbai buvo išplatinti ir panaudoti kitų leidėjų Olandijoje bei kitose šalyse. Po Nikolo II mirties jo žmona šeimos verslą ir leidybos teises pardavė Peteriui Šenkui (Pieter Schenk), kartografui ir leidėjui.

Gijomas de Biuplanas (Guillaume le Vasseur de Beauplan, 1600–1675), prancūzų rašytojas, kartografas, karo inžinierius, tarnavo Abiejų Tautų Respublikos karaliaus Vladislavo IV dvare kartografu. Jo sudarytą didžiulį 8 dalių Europos žemėlapi išraižė H. Hondijus. Tai buvo pirmas karinis Europos žemėlapis, išleistas 1652 m. Šis žemėlapis vėliau buvo patikslintas ir perleistas.

Etjenas André Filipas de Pretotas (Etienne André Philippe de Pretot, 1708-1787), prancūzų kartografas. Paryžiaus karališkosios meno akademijos profesorius. Išleido du atlasus: 1768 m. – „*Cosmographie Universelle*“ ir 1787 m. – „*Atlas universel*“.

Žanas Emanuelis Žeromas Valetas (Jean Emmanuel Jerome Vallet) – XVIII a. prancūzų graveris.

Morilis Antuanas Moitėjus (Maurille Antoine Moithey, 1732–1810) – prancūzų geografas, publicistas.

Peteris Šenkas (Pieter, Petrus, Schenck, 1660–1718) – grafikas, kartografas ir leidėjas. Gimė Elberfelde (Vokietija). 1683 m. išvyko į Amsterdamą. Čia kartografijos mokėsi pas žymųjį kartografą Gerardą Valką (Gerard Walck). Pirmiausia P. Šenkas išgarsėjo kaip portretistas ir grafikas. Jis išraižė per tūkstantį grafikos darbų, o 1686 m. kartu su G. Valku įkūrė leidybos įmonę „*Pieter Schenk & Gerard Valck*“, kurioje spausdino ne tik grafikos darbus, bet ir žemėlapius. Jie publikavo Nikolo Sansono (Nicolas Sanson) „*Atlas*“, „*Atlas Contractus*“ arba „*Atlas Minor*“ (1696 m.), Jano Jansono (Jan Jansson) „*Novus Atlas*“ (1715 m.). Po mirties jo darbus tęsė sūnus Peteris Šenkas jaunesnysis.

Gabrieliūs Bodeneris (Gabriel Bodenehr, 1673–1765) – garsus Augsburgio grafikų Bodenerių giminės atstovas, dailininkas, kartografas, leidėjas ir graveris. 1720 m. G. Bodeneris Augsburgėje išleido albumą, kurį sudaro 200 įvairių Europos miestų raizinių. Dauguma šio veikalo raizinių signuota jo paties, nurodant save kaip raizytoją ir leidėją, nors G. Bodeneris nebuvo jų autorius ir išradėjas: jo raiziniai tik kopijuoja senesnių autorių paskelbtus vaizdus, bet kitais formatais ir visas tekstines dalis išverčiant iš lotynų į vokiečių kalbą. G. Bodenerio Vilniaus vaizdas – „*WILNA oder WILDA die Haupt-Stadt in LITTHAUEN*“ – sumažinta ir supaprastinta garsiojo Georgijaus Brauno Vilniaus vaizdo raizinio „*WILNA Lithuaniae metropolis*“ (1581) kopija. Kairėje raizinio pusėje už rėmo įdėtas trumpas miesto aprašymas sekant Pjeru Diuvaliu (Pierre Duval, 1618–1683), o dešinėje – numerių paaiškinimai pagal G. Brauną, tik jo lotynų kalba pateiktus duomenis išverčiant į vokiečių kalbą.

Žemėlapyje pažymėtos Zalcburgo kolonistų apgyventos vietos. Per 1709–1711 m. didijį marą Mažojoje Lietuvoje išmirė beveik pusė gyventojų. Į tuščias lietuvių sodybas Prūsijos karaliai pakvietė Vakarų Europoje persekiotus protestantus. 1732–1735 m. čia atsikėlė ypač daug kolonistų iš Zalcburgo. Apie

10 000 zalcburgiečių įsikūrė Įsručio, Ragainės, Tilžės apskrityse, o Gumbinė tapo Mažosios Lietuvos germanizavimo ir kolonizavimo centru.

Betgenas Johanas Frydrichas (Betgen Johann Friedrich) – XVIII a. vokiečių topografas.

Janas Niepreckis (Jean (Jan) Nieprecki (Nieprzecki), 1719–1754) – lenkų dvasininkas, matematikas, geografas, kartografas. 1749 m. sudarė Lietuvos Didžiosios Kunigaikštystės žemėlapi „*Magni Ducatus Lituaniae in suos palotinatatus et districtus divisus delineatus...*” Jį parengė ir išleido panaudojęs savo per keliones po Lietuvą sukauptas geografijos, topografijos ir geodezijos žinias. Be to, pritaikė ir ankstesnių autorių žemėlapiuose esančią informaciją apie Lietuvos Didžiąją Kunigaikštystę. Geriausiai J. Niepreckis buvo susipažinęs su 1613 m. Lietuvos Didžiosios Kunigaikštystės žemėlapiu, sudarytu ir išleistu M. K. Radvilos Našlaitėlio iniciatyva, taip pat su prancūzų geografo, inžinieriaus N. Sansono Lenkijos Karalystės ir Lietuvos Didžiosios Kunigaikštystės žemėlapiu, tyrinėjo turiningą olandų kartografo F. de Vito Lenkijos Karalystės ir Lietuvos Didžiosios Kunigaikštystės žemėlapi ir kt. Pažintis su minėtų autorių žemėlapiais ir pastebėti juose trūkumai nestebino J. Niepreckio, nes jie buvo senokai sukurti, kai kurie – ne vietinių kartografų. Šios aplinkybės skatino J. Niepreckį parengti patikimą savos šalies žemėlapi, labiau pritaikomą praktiniams reikalams. Įrašas Lietuvos Didžiosios Kunigaikštystės 1749 m. žemėlapyje: „*Visa Lietuva dalijasi į devynias vaivadijas, kurios pagal svarbą išsidėsto tokia tvarka: Vilniaus, Trakų, Polocko, Naugarduko, Vitebsko, Brastos, Mstislavlio, Minsko, Livonijos vaivadijos. Lietuvoje yra dvi kunigaikštystės: Kuršo, kurią valdo kunigaikštis, ir Žemaitijos, kurią valdo starosta, arba seniūnas, įeinantis į Senatą, ir kaštelionas; jiems yra leidžiama rengti žemės teismus. Yra Lietuvoje ir kitos kunigaikštystės, valdomos savų kunigaikščių, pavyzdžiui, Slucko, Nesvyžiaus, Dubingių, Klecko, Kopylio, Biržų ir kitų. Lotynų (Romos) bažnyčios vyskupystės yra penkios..., yra graikų tikėjimo vyskupystės...*“¹⁴

Tobiasas Majeris (Tobias (Tobiasz) Mayer, 1723–1762) – vokiečių matematikas, astronomas. Dirbo Homano įpėdinių leidykloje. Nubraižė Vokietijos, Lenkijos, Lietuvos žemėlapius, taip pat atlasą „Major Atlas Scholasticus“. Jo darbus tęsė sūnus Johanas Tobiasas Majeris (Johann Tobias Mayer, 1752–1830), kuris dažnai painiojamas su tėvu. 1813 m. jis nubraižė Lenkijos žemėlapi „*Royaume de Pologne...*“

¹⁴ Ten pat, p. 215.

Europos žemėlapis „*Nova Europae descriptio in regna et regiones...*“ 49,5x58,5 cm.
Inv. nr. 14720-S.
Autorius A. H. Jailotas,
išleido P. Mortjeras



Europos žemėlapis „*Europa delineata et recens edita per Nicolaum Visscher*“. 48x56,5 cm
(43x54). Inv. nr. 2367-S.
Išleido N. Višeris
Su dedikacija Amsterdamo
burmistrui Simonui von Hornui
(Simon von Hoorn).



„*Europa delineata et recens edita per Nicolaum Visscher*“ iš 1658 m. Amsterdame Višerių šeimos išleisto keturių kontinentų rinkinio („*Asiae nova delineata*“, „*Africae accurata tabula*“, „*Nova et accuratissima totius Americae descriptio*“). Šis rinkinys vėliau buvo perleistas Fišerių šeimos ir kitų leidėjų



Lenkijos žemėlapis „*Carte Nouvelle de la Pologne, Avant son demembrement dirigee par Mr. Philippe...*“ 28,5x41 cm. Inv. nr. 11225-S. Šį prancūzų kartografo Gijomo de Biuplano Lenkijos žemėlapi perdirbo M. A. Moitėjus, išraižė Ž. E. Ž. Valetas ir 1787 m. Paryžiuje išleido E. A. F. de Pretotas



Vilniaus miesto planas „*WILNA oder WILDA die Haupt-Stadt in LITTHAUEN*“.
19x31 cm. Inv. nr. 2201-S. Autorius G. Bodeneris



Lietuvos-Lenkijos žemėlapis „*Fiderico Augusto vere Augusto. Polon. Lithuan. Borus. Pomer. Regi. Duci. Principi. Saxon. Utr. Duci. S. Imp. Elect. Haec. Imperii. Sui Regna. D. D. D. – P. Scenkius Sculp. Regius Amstelodami exc. Prope forum Cum Priv. Ord. Holland. Et WestFrisiae 1703*“.

50x60 cm. Inv. nr. 2208-S.

Raižė P. Šenkas, išleido P. Šenkas ir G. Valkas. Žemėlapis dedikuotas Augustui II, Abiejų Tautų Respublikos valdovui ir Saksonijos kurfiurstui, dar vadinamam Stipriuoju, ir publikuotas „*Atlas contractus sive Mapparum Geographicarum Sansoniarum auctarum et correctarum Nova Congeris, Amstelodami (1709)*“



Lietuvos Didžiosios Kunigaikštystės žemėlapis „*Magni Ducatus Lituaniae in suos palatinatus et districtus divisus delineatus...*“ 51,5x62,5 cm. Inv. nr. 2203-S.

Sudarė J. Niepreckis, patikslino T. Majeris.
Niurnbergas, Homano įpėdinių leidykla, 1749 m.



Lietuvos Didžiosios Kunigaikštystės žemėlapis „*Magni Ducatus Lituaniae in suos palatinatus et districtus divisus delineatus...*“ 52x62 cm.

Inv. nr. 2368-S.
Sudarė J. Niepreckis, patikslino T. Majeris. Niurnbergas, Homano įpėdinių leidykla, 1749 m.

Mažosios Lietuvos
žemėlapis su pridėtu
Gumbinės miesto planu
„Potentissimo Borussorum
Regi Friderico Wilhelmo ...
LITHUANIAM
BORUSSICAM...PLAN von
...in LITHAUNEN
GUMBINNEN...“ 54x62 cm
(48,5x58,5).
Inv. nr. 2363-S.
Sudarė I. F. Betgenas,
1733 m. Niurnbergas,
Homano įpėdinių leidykla,
1735 m. Žemėlapis gali būti
dviejų dalių

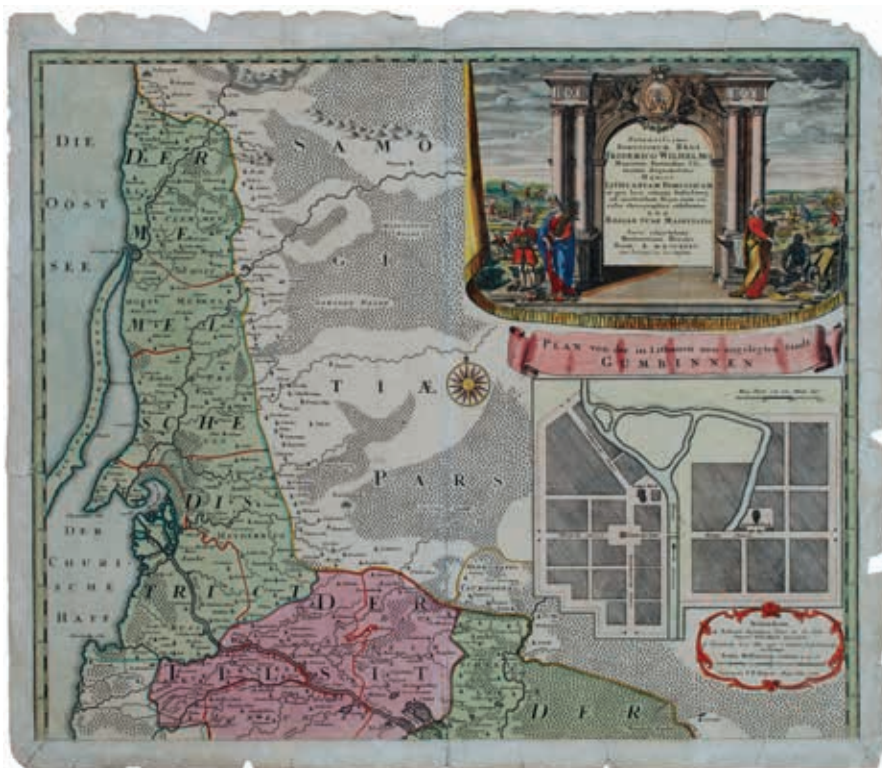

Lietuvos Didžiosios
Kunigaikštystės žemėlapis
„Magnus Ducatus Lithuania
in suos Palatinatus et
Castellanas divisa, non solum
accuratissime delineata sed
etiam plurimis in aliis Mappis
omissis locis aucta cura et
sumptibus“.
53,5x67,5 cm (48,5x57).
Inv. nr. 2364-S.
„Tob: Conr: Lotter, Geogr. et
Chalcogr. Aug. Vind.“
Braižė G. F. Loteris, išleido
T. K. Loteris





Prūsijos žemėlapis „*Borussia regia et ducalis*“ . 33x44 cm.
Inv. nr. 2355-S. Autoriai J. K. Rodas, F. G. Bergeris.
Žemėlapis pirmą kartą apie 1760 m. išleistas Berlyne



Lietuvos Didžiosios Kunigaikštystės žemėlapis „Magnus Ducatus Lithuania in suos Palatinatus et Castellaniae divisa, non solum accuratissime delineata sed etiam plurimis in aliis Mappis omissis locis aucta cura et sumptibus“ „Tob: Conr: Lotter, Geogr. et Chalcogr. Aug. Vind.“
52x61 cm (49x57). Inv. nr. 2371-S. Braižė G. F. Loteris, išleido T. K. Loteris

Johanas Baptistas Homanas (Johann Baptist Homann, 1663–1724) – vokiečių leidėjas. 1702 m. Niurnberge įkūrė leidyklą, publikavo žymiausių kartografo darbų. Vėliau jo darbą tęsė sūnus Kristupas Homanas (Christoph Homann, 1703–1730) ir vėlesni palikuonys, leidyklą pavadinę Homanų įpėdinių leidykla.

Frydrichas Gotlybas Bergeris (Friedrich Gottlieb Berger, 1713–1797) – vokiečių graveris, kartografas.

Johanas Kristupas Rodas (Johann, Johannes Christoph Rhode, 1713–1786) – vokiečių geografai, kartografas.

Tobiasas Konradas Loteris (Tobias Conrad Lotter, 1717–1777) – vokiečių graveris ir kartografas-publicistas, vedęs garsaus kartografo ir leidėjo Mateuso Soiterio (Matthaus Seutter, 1678–1757) dukterį. Po M. Soiterio mirties perėmė leidybos verslą ir jam sėkmingai vadovavo. XVIII a. viduryje buvo vienas žymiausių vokiečių mokyklos kartografo-publicistų. Išleido atlasus „Atlas Minor“ (1744), „Atlas Der Ganzen Welt“ (1748), „Atlas Geographicus“ (1760), „Atlas Novus“ (1770). Po jo mirties šeimos verslui vadovavo sūnūs Matiasas Albrechtas Loteris (Mathias Albrecht Lotter) ir G. F. Loteris, kurie patikslino kai kuriuos tėvo žemėlapius ir juos publikavo.

Georgas Frydrichas Loteris (Georg Friedrich Lotter, 1744–1801) – vokiečių graveris ir publicistas.

VYTAUTO DIDŽIOJO KARO MUZIEJUJE SAUGOMI RETI 1619–1620 METŲ LIETUVIŠKI PUSANTROKAI

Gerarda Dručkuvienė

Rimanto Žemio nuotraukos

1969-ųjų rugsėjį į tuometį Kauno valstybinį istorijos muziejų pateko Čiudiškių kaimo (Prienų r.) žvyro karjere maždaug 50 cm gylyje rastas lobis, gavęs Čiudiškių lobia vardą (inv. nr. A-4135). Lobis buvo paslėptas moliniame glazūruotame siauru kakleliu su dviem ašelėmis puode, kurio vienas šonas plokščias. Puodas buvo sudužęs į 11 šukių. Tarp jų rastos 1228 sidabrinės 1590–1620 metų monetos (kaip nurodoma 1974 m. akte, jų bendras svoris 1541,375 g). Šį lobį dar būtų galima pavadinti pusantrokų (1,5 grašio moneta) lobiu, nes, be dviejų 1590 ir 1600 m. Zigmanto III Vazos Rygos trečiokų (3 grašių moneta) ir trisdešimt vieno 1615–1619 m. Zigmanto III Vazos Gdansko orto (18 grašių moneta), šį lobį sudaro lenkiški, prūsiški, Šv. Romos imperijos, Rygos ir lietuviški pusantrokai.

Minimu laikotarpiu pusantrokas Europoje buvo populiarus moneta. Įdomu tai, jog įvairių valstybių, vyskupijų, grafysčių, miestų kaldinti pusantrokai savo išvaizda buvo labai panašūs. Visų jų vienoje pusėje buvo herbas ir valdovo titulas, kitoje – valdžios simbolis: rutulys su kryžiumi, jo apačioje – skaičius, nurodantis, kelintoji talerio dalis yra ši moneta. Lietuvoje pusantrokai nebuvo tarp pačių populiariausių monetų. Per visą Lietuvos Didžiosios Kunigaikštystės gyvavimo laikotarpį jie buvo kaldinami tik trejus metus (1619–1620 m. ir 1652-aisiais, Zigmanto III Vazos ir Jono Kazimiero valdymo laikotarpiu). 1619–1620 m. aptariamo nominalo monetų masė 1,54 g, praba 470; 1652 m. – masė 1 g, praba 375.

Zigmanto III Vazos (1592–1632) valdymo laikais buvo kaldinamos 8 nominalų lietuviškos monetos (dvidenariai, šilingai, grašiai, pusantrokai, trečiokai, dukatai bei 5 ir 10 dukatų monetos), neskaičiuojant bandomosios 3 dukatų nominalinės vertės monetos. Lietuvoje pasirodžiusi 1619 m. Vilniaus kalykloje kaldinta pusantrų grašio nominalinės vertės (apie 20 mm diametro, sverianti apie 1,5 g) moneta buvo gerokai vertingesnė (0,72 g gryno sidabro) už to paties nominalo lenkišką monetą (0,49 g gryno sidabro). Kaip žinome, jau Liublino unijos akte buvo numatyta suvienodinti lietuviškas ir lenkiškas monetas, tačiau praktiškai



1, 2 pav. Lietuviško pusantroko aversas ir reversas

tai padarė Steponas Batoras (1575–1586) 1580 m. sausio 5-osios ordinacija. Joje buvo numatyta, kokios monetos turi būti kaldinamos, kokia jų kaldinimo pėda, kokie herbai pavaizduoti ir t. t. Taigi pagal 1619 m. Iždo komisijos sprendimą pusantrokas turėjo sverti 1,21 g ir turėti 0,49 g gryno sidabro. O štai aptariamai lietuviški pusantrakai atitiko 1614 m. Iždo komisijos nuostatą (bendras svoris 1,54 g, 0,72 g gryno sidabro). Dėl tokio neatitikimo, kaip nuostolinga valstybės išdui, jau kitais metais (1620) lietuviškų pusantrokų emisija buvo sustabdyta. Dėl geros kokybės to meto gyventojų jie buvo labai vertinami ir iš apyvartos greitai išnyko. Gali būti, kad nemažai jų buvo perkalta. Dėl to lietuviški 1619–1620 m. pusantrakai šiuo metu yra itin reti.

Savo išvaizda lietuviški pusantrakai buvo labai panašūs į kitose Europos valstybėse tuo metu kursavusius pusantrokus. Jų averso (1 pav.) viduryje – penkių dalių herbinis skydas, kurio centrinėje dalyje – Vazų giminės herbas javų pėdas, o kituose keturiuose laukuose pakaitomis išdėstyti erelis ir vytis. Virš skydo – karališka karūna. Aplink skydą ratu užrašyta: SIGISMUNDUS III DEI GRATIA REX POLONIAE MAGNUS DUX LITUANIAE. Monetose legenda iškalta trumpinant žodžius. Jos pabaigoje (arba įsiterpęs į ją, su skydeliu ar be jo) – Kristupo Naruševičiaus, LDK žemės išdininko (1618–1631), herbas „Wadwicz“ (dvi žuvytės). Aplink legendą – taškinis ratelis. Reverse (2 pav.) centre pavaizduotas rutulys su kryžiumi – valdžios simbolis. Rutulio apačioje – skaičius 24 (1/24 talerio). Abiejose kryžiaus pusėse esantys skaitmenys yra du paskutiniai monetos kalimo metų skaičiai. Tarp dviejų taškinių apskritimų užrašyta: MONETA NOVA MAGNI DUCATUS LITUANIAE. Kaip ir averse, legenda iškalta įvairiai trumpinant žodžius. Į legendą monetos apatinėje dalyje įterptas

skydelis su skaičiumi 3. Skaičius reiškia, kad moneta lygi trimis pusgrašiams. Skydo tipas, žodžių santrumpos, taškai, dvitaškiai, tarp jų ir žvaigždutės, kiti ženkleliai legendos pradžioje ir pabaigoje, vieta, kurioje į legendą įterptas K. Naruševičiaus herbas žuvytės (su skydeliu ar be jo) nulemia gausią šių monetų įvairovę. Remiantis šiais požymiais, aptariamą monetą galima suskirstyti į grupes.

Zigmanto III Vazos lietuviškų pusantrokų averso esančio valstybės herbo skydas yra dviejų tipų, nors iš pirmo žvilgsnio jie labai panašūs, nes ir tas, ir tas vėlyvojo gotikinio skydo formos, suapvalinta apačia. Tačiau vienoje monetose jis turi puošybinių elementų: viršutiniai kampai užsibaigia taškeliais, kurie dar apvesti apskritimu, apatinėje dalyje, tose vietose, kur skydas pradeda siaurėti, abiejose pusėse galima įžiūrėti lyg taškelius, lyg skydo išsišakojimus. Už skydo ribų, ties viduriu, abiejose pusėse matyti dekoratyviniai elementai, primenantys šakeles. Kai kurių monetų su šio tipo skydu kraštuose matyti įlinkiai. Sąlyginai šį skydą pavadinsime pirmojo tipo skydu. Kitose monetose skydas labai griežtas, lygiais kraštais, be puošybos. Tokį skydą sąlyginai pavadinsime antrojo tipo skydu.

Čiudiškių lobyje buvo rasti net 63 lietuviški Zigmanto III Vazos pusantrakai, taigi tai bene didžiausias kiekis vienoje vietoje saugomų šio tipo monetų. Beveik visos monetos yra neblogos būklės, tik keliose iš jų yra sunkiai įskaitomų ar neįskaitomų vietų. Pusantrokų svoris svyruoja nuo 1 iki 1,94 g. Monetos nukaltos skirtingais šampais, todėl jos ir skiriasi. Taip pat šampų įvairovė rodo, kad monetų turėjo būti nukalta nemažai.

Jeigu atsižvelgtume ir į tai, koks ženklas tarp žodžių santrumpų yra legendoje (taškas, dvitaškis ar iš viso nėra jokie), tai rastume tik keletą visiškai identiškų monetų. Be to, ne visada galima tiksliai pasakyti, ar yra vienas taškas, ar du, o gal jis neįspaudė kalant monetą ar išdilo ir t. t. Todėl bus atsižvelgiama į LDK išdininko herbo vietą, su skydeliu jis ar be skydelio, legendoje esančias raides, herbino skydo formos skirtumus, o visų pirma – į monetos leidimo metus.

Lobyje yra penkiasdešimt aštuoni 1619 m. pusantrakai ir penki 1620 m. pusantrakai. Visas 1619 m. monetą pagal valstybės herbo skydo tipą ir žuvytę – LDK žemės išdininko K. Naruševičiaus herbo – vietą bei vaizdavimo būdą galima suskirstyti į tris grupes. Viena tų metų moneta labai sudilusi, todėl ją sunku tiksliai priskirti prie kurios nors iš šių grupių.

1619 m. I grupės pusantrakai turi pirmojo tipo (puošnesnį) valstybinio herbo skydą, LDK žemės išdininko K. Naruševičiaus herbas yra be skydelio averso legendos pabaigoje (3 pav.). Tokių yra 33 monetos. Šioje grupėje yra ir sunkiausias, ir lengviausias Čiudiškių lobio lietuviškas pusantrokas (jų svoris svyruoja nuo 1 iki 1,94 g). Pagal legendoje esančių žodžių santrumpų skirtumus monetą galima suskirstyti dar į 9 pogrupius.



3 pav. 1619 m. I grupės pusantrokų požymiai

1619 m. I grupė, 1-asis pogrupis. Tai monetos, kurių aversu užrašyta: **SIG III DG REX P M D L**, reverse – **MON NOVA – MA DV LI**. Tokių Čiudiškių lobyje yra 7 monetos (Nr. 1, 7, 24, 25, 28, 29, 30). Tačiau ir šio pogrupio monetos nėra vienodos, jeigu išsižiūrėsime į raidžių stilių (kai kurios raidės dvigubos, tarsi perkaltos), jų išsidėstymą (reverse skydelis su skaičiumi 3 ir raidė A užaina vienas ant kito), ženklus tarp raidžių (penkiose iš jų aversu iš viso nėra jokių ženklų, o penkių monetų reverse pradžioje yra žvaigždutė). Lyginant pagal šiuos požymius, paaiškėja, kad 1-ajame pogrupyje iš 7 monetų identiškos yra dvi poros (Nr. 1 ir 7 bei 28 ir 29). Jos galėjo būti nukaltos naudojant tą patį štapą. O visoms joms nukalti galėjo būti panaudoti 3 skirtingi averso ir 4–5 reverse štapai.

1619 m. I grupė, 2-asis pogrupis. Jam galima būtų priskirti šešis Čiudiškių lobio pusantrokus (Nr. 5, 8, 10, 13, 15, 21). Jų averso legenda tokia pat kaip ir 1-ojo pogrupio monetų: **SIG III DG REX P M D L**. Tik monetos Nr. 15 štampe yra įsivėlusį klaidą: vietoje **P** yra raidė **R**. Reverse legenda – **MON NOVA – MAGNI D L**. Prieš santrumpą **MON** visose monetose yra žvaigždutė. Muziejuje saugomų šio pogrupio pusantrokų taškai ir dvitaškiai išsidėstę labai panašiai, tačiau monetas lyginant pagal tuos pačius požymius (kaip ir ankstesniojo pogrupio), šiame pogrupyje iš šešių monetų trys yra vienodos, kitos trys turi skirtumų arba aversu, arba reverse. Jas kalant galėjo būti panaudoti 3 skirtingi averso ir 2 reverse štapai.

1619 m. I grupė, 3-iasis pogrupis. Jam priklausytų 3 monetos (Nr. 9, 19 ir 32). Žodžiai aversu sutrumpinti taip pat, kaip ir pirmųjų dviejų pogrupių monetose: **SIG III DG REX P M D L**. Reverse užrašas yra toks: **· MONE ·**

NO: - MA: DV: LI ., t. y. visose trijose monetose vienodas. Tarpas tarp santrumpos **NO** ir skydelio su skaičiumi 3 didesnis nei kituose pusantruokuose. Panašu, kad visi reversai buvo nukalti tuo pačiu štapu. Tuo labiau jog visuose trijuose rutulys pasislinkęs į kairę, o skaičius 3 tarsi apvedžiotas. Negalima tvirtinti, kad aversui nukalti panaudota daugiau štapų. Nors tarp kai kurių žodžių santrumpų matyti tik po vieną tašką, tačiau jie yra arba labiau apačioje, arba labiau viršuje, todėl galima manyti, kad vieno iš dvitaškio taškų paprasčiausiai nematyti. Tai patvirtintų vienodi tarpai tarp raidžių, į dešinę pasislinkęs valstybės herbas.

1619 m. I grupė, 4-asis pogrupis. Jam galima priskirti tik vieną monetą (Nr. 12). Jos averse esančios santrumpos tokios pat, kaip ir prieš tai buvusios: **SIG · III · DG : REX · P : M : D : L**. Reverse – **MONE : NOV – MA:DV: LI: . .**

1619 m. I grupė, 5-asis pogrupis. Čia taip pat yra tik viena moneta (Nr. 34). Jos averse esančios santrumpos tokios pat, kaip ir prieš tai: **SIG : III ? DG · REX · P ? M : D: L**. Daug raidžių kartojasi arba yra dvigubos (**S, G, I, X, P, D**), todėl nematyti, kokie ženklai yra po **III** ir raidės **P**. Reverse užrašyta: **. MONNOV- MA : DV : LI**. Kai kurios raidės čia taip pat dvigubos (**M, N, I**), kaip ir metus žymintis skaičius 9. Skydelis su skaičiumi 3 visiškai prilipęs prie raidės **A**, o tarp santrumpų **MON** ir **NOV** nėra tarpo.

Šių penkių I grupės pogrupių monetos turi vienodas santrumpas averse ir skirtingas reverse. Kitų pogrupių monetose – atvirkščiai: averse legendos skiriasi, o reverse yra tokios pat.

1619 m. I grupė, 6-asis pogrupis. Jam priskirtinų 8 monetų (Nr. 4, 6, 11, 14, 16, 18, 27, 31) averse esančios santrumpos skiriasi nuo prieš tai aprašytųjų: **SIG III DG REX PMD**. Legendos pabaigoje nėra raidės **L**. Be šio skirtumo užrašas labai primena daugelį 1-ojo pogrupio monetų, kur, kaip ir šiame pogrupyje, tarp žodžių santrumpų nėra jokių ženklų. Nors iš pirmo žvilgsnio visi šių monetų aversai labai panašūs, atidžiau įsižiūrėjus galima pastebėti šrifto, simetrijos skirtumus. Tai rodo, kad jos buvo nukaltos ne tais pačiais štapais. Šio pogrupio monetų reverso legendoje žodžiai sutrumpinti taip pat kaip ir 1-ojo pogrupio: **MON NOVA – MA DVLI**. Kai kuriose net raidė **A** ir skydelis su skaičiumi 3 užgina vienas ant kito. 6-ojo pogrupio trys monetos (Nr. 4, 6, 18) buvo nukaltos vienu štapu ir dar trys (Nr. 6, 27, 31) – kitu. Likusios dvi greičiausiai nukaltos skirtingais štapais. Visas jas kalant panaudoti 3–4 averso ir tiek pat reverso štapų. Tačiau gali būti, kad tas pats reverso štapas buvo naudojamas kalant kai kurias 1-ojo pogrupio monetas.

1619 m. I grupė, 7-asis pogrupis. Šio pogrupio 4 pusantrakai (Nr. 17, 20, 22, 26) taip pat išskirtini pirmiausia dėl skirtumų averso legendoje, nes trūksta

raidės P[oloniae]: **SIG : III · DG : REX · M : D : L** . Reverso legenda tokia: **· MON NOVA – MA DV LI** . Žodyje NOVA raidė A neaiški, labai prilipusi prie V ar visai su ja susiliejęsi. Muziejuje saugomų šio pogrupio pusantrokų averso esančios žodžių santrumpos ir ženklai tarp jų tokie pat, tačiau tvirtinti, kad jie buvo nukalti vienu štampu, galima tik dėl dviejų monetų (Nr. 17 ir 22) averso. Monetų Nr. 17 ir 22 aversas ir reversas buvo nukaltas tuo pačiu štampu. Taigi iš keturių šio pogrupio monetų dvi nukaltos tais pačiais štampais, o joms visoms nukalti panaudoti trys averso ir trys reverso štampai.

1619 m. I grupė, 8-asis pogrupis. Lobyje yra dvi šiam pogrupiui priskirtinos monetos (Nr. 2 ir 23). Jos išskirtos taip pat pagal skirtingą averso užrašą, kuriame žodis **REX** yra be raidės E. Legenda tokia: **SIG : III · DG : RX · P : M : D : L**. Nors abiejose monetose įrašas labai panašus (vienodi ženklai, raidžių stilius), tačiau išžiūrėjus atidžiau, galima pastebėti nežymius simetrijos skirtumus, todėl teigti, kad jos nukaltos vienu štampu, negalima. Pagal ženklus tarp santrumpų šio pogrupio monetų aversas panašus į 3-iojo, 4-ojo ir 5-ojo pogrupių. Reverso legenda **MONE : NO – MA : DV : LI** : . panaši į 3-iojo pogrupio monetų. Tarpusavyje pogrupio monetų reversas skiriasi tuo, kad monetoje Nr. 23 po **NO** prieš skydelį su skaičiumi 3 yra dvitaškis. Tai reiškia, kad šių monetų abi pusės nukaltos naudojant skirtingus štampus.

1619 m. I grupės 9-ajam pogrupiui (taip pat dėl skirtingo averso) priskirtina viena moneta – Nr. 33. Jos išskirtinumas tas, jog nėra raidės G[ratia]: **· SIG III D : REX PMDL**. Reverse tokios legendos taip pat neturi anksčiau aprašytosios monetos: ? **MONNOV: - MAG DVL**:. Tai paskutinė I grupės moneta.

1619 m. II grupės (4 pav.) Čiudiškių lobio devyni lietuviški pusantrakai taip pat turi pirmojo tipo (puošnesnį) herbinį skydą. Visuose juose LDK žemės išdininko K. Naruševičiaus herbas yra be skydelio averso legendos viduryje (monetos apatinėje dalyje). Jis paprasčiausiai įsiterpia į legendą, o viršutinėje dalyje tiesiog „užlipa“ ant valstybės herbo. Šios grupės monetų svoris svyruoja nuo 1,19 iki 1,9 g. Pagal įrašus jas galima suskirstyti į 4 pogrupius.

1619 m. II grupės 1-ajam pogrupiui priklausytų 4 pusantrakai (Nr. 38, 51, 56 ir 57). Averso legenda tokia: **SIG III D G – R P M D L**. Raidžių tarpuose yra arba taškas, arba dvitaškis, net prieš ir po žuvelių bei legendos pradžioje ir pabaigoje (neiškirtos tik raidės santrumpoje **SIG**). Šio pogrupio monetos labiau sudilusios nei aprašytosios anksčiau, todėl kai kur sunku nuspręsti, ar tai taškas, ar dvitaškis. Reverso legenda **MON NOV – MA DV LI** visose keturiose monetose prasideda žvaigždute, o baigiasi tašku, be to, turi labai daug taškų ir dvitaškių. Monetoje Nr. 56 tašku atskirtos raidės **M** ir **A**. Pagal žodžių santrum-



4 pav. 1619 m. II grupės pusanatrokų požymiai

pas ji būdinga 1-osios grupės monetoms. Pagal atstumus tarp raidžių, simetrijos skirtumus, raidžių formą panašiausios yra monetos Nr. 38 ir 57. Jos gali būti nukaltos vienu štapu. Visoms keturioms greičiausiai panaudoti trys averso ir tiek pat reverso štapų.

1619 m. II grupės 2 pogrūpiui priskirtinos 3 monetos (Nr. 3, 52 ir 55). Atrodo, jog jos visos nukaltos tuo pačiu štapu. Averso legendoje kai kurių ženklų nematyti, bet jeigu manytume, jog visos jos nukaltos vienu štapu, tai averso legenda turėtų būti **SIG · III · D · G – RE : P : M : D : L** ; o reverso – **· MON · NOVA · - · MA · D · LIT : ·**. Reverso santrumpos smarkai skiriasi nuo 1-ojo pogrūpio monetų, bet panašios į tolimesnių pogrūpių.

1619 m. II grupės 3-iajam pogrūpiui priskirtinas vienas pusanatrokas – Nr. 53. Jo aversas panašus į antro pogrūpio monetų: **SIG · III ? D · G – RE : P M : D : L** ; raidė R taip pat arti žuvelių. Reversas irgi panašus, bet **M[agni] be A: · · MON · NOVA : - M · D : LIT : ·**.

1619 m. II grupės 4-ajam pogrūpiui galima priskirti taip pat tik vieną Čiudiškių lobio pusanatroką – Nr. 54. Jo aversas beveik toks pat (jei nepaisysime ženklų tarp raidžių) kaip ir 2-ojo bei 3-iojo pogrūpių monetų: **· SIG : III · D : G · – RE : P : M : D ·**. Reversas neišdilęs, bet labai neaiškus, daug raidžių susidvejusių, tarsi būtų kalamos pakartotinai, taigi užrašas **MONNOVA – MAG : DV : L : ·** atrodo „suveltas“.

Baigiant aptarti II grupės monetas, galima teigti, jog jos yra tarsi tarpinė grandis tarp I ir III grupės monetų. Jose, kaip ir I grupės monetose, yra pavaizduotas pirmojo tipo herbinis skydas. 1-ojo ir 4-ojo pogrūpių monetų reverso legenda tokia pat kaip ir I grupės monetų. O štai 2-ojo ir 3-iojo pogrūpių monetų



5 pav. 1619 m. III grupės pusantrakų požymiai

reverso legenda tokia pat kaip III grupės pusantrakų. Visų šios grupės monetų averso legenda labiau primena III grupės pusantrokus. LDK žemės išdininko herbas be skydelio (kaip ir I grupės), bet pasislinkęs į legendos vidurį (kaip III grupės monetose). Tokiu atveju logiška būtų manyti, jog tai mažiausia skaičiumi (kaip pereinamoji) 1619 m. pusantrakų grupė.

1619 m. III grupei galima priskirti 15 Čiudiškių lobio pusantrakų. Visi jie turi antrojo tipo (nepuošnų) valstybės herbo skydą. Skydo apatinėje dalyje yra įdubimas, kurį užpildo legendos viduryje (monetos apačioje) esantis skydelis su LDK žemės išdininko herbu (5 pav.). Šios grupės monetų svoris svyruoja nuo 1,25 g iki 1,76 g. Pagal legendų skirtumus galima išskirti tik du šios grupės pogrupius.

1619 m. III grupės 1 pogrupį sudaro 14 monetų (Nr. 35, 36, 37, 39, 40, 41, 42, 43, 44, 46, 47, 48, 49, 58). Averso legenda **SIG III D G – RE P M D L** visose monetose prasideda tašku ir dvitaškiu, o baigiasi dvitaškiu ir tašku. Reverso legenda **MON NOV – MA D LIT** visose, išskyrus Nr. 58, prasideda žvaigždute ir tašku, o baigiasi dvitaškiu, tašku ir žvaigždute (monetoje Nr. 44 ta vieta išdilusi). Visoms joms būdinga taškų ir dvitaškių gausybė, kurių randama tiek averse, tiek reverse prieš ir po skydelių su žuvelėmis ir skaičiumi 3. Šiuo atžvilgiu išsiskiria moneta Nr. 47, kurios averse tarp raidžių **PMD** nėra jokių ženklų. Labai panašios visais atžvilgiais yra dvi monetų poros: Nr. 35 ir 36 bei Nr. 40 ir 41. Jei lyginsime likusias šio pogrupio monetas, pastebėsime: jei sutampa viena pusė, tai kitoje rasime kurioje nors vietoje skirtingą ženkliuką ir atvirkščiai. Turbūt per daug drąsu būtų teigti, kad joms visoms nukalti buvo naudojami skirtingi štampai, nes ne visada tie taškeliai aiškiai matomi, yra apdi-

lusių vietų, patys šampai neišcentruoti, tad dalis teksto lieka už monetos ribų, tačiau neabejotina, kad jų buvo nemažai.

Tarp III grupės 1-ojo pogrupio pusantrokų yra moneta (Nr. 58), sukėlusį itarimų, kad tai gali būti to paties laikotarpio falsifikatas, nes gurte aiškiai matyti dviejų dalių jungimo žymės; atsitrenkusi į kietą paviršių, moneta neskamba. Konsultuojantis ir diskutuojant su Lietuvos numizmatais, buvo prieita išvada, kad ji vis dėlto originali, o atsisluoksniavusi todėl, kad gaminta ne kalimo, o valcavimo būdu.

1619 m. III grupės 2-ajam pogrupiui priskirtinas tik vienas pusantrokas – Nr. 45. Jo averso legenda tokia pat, kaip ir 1-ojo pogrupio monetų: **: SIG · III · D : G : – RE : P : M : D : L :**; o reverso – viena raide daugiau: **· MON · NOVA · - · MA · D : LIT : .**

Liko dar vienas 1619 m. pusantrokas (Nr. 50), kurį sunku priskirti konkrečiai grupei, kadangi nematyti, kurioje vietoje yra LDK žemės išdininko K. Naruševičiaus herbas (pav. 6). Valstybės herbo skydas yra pirmojo tipo, todėl moneta gali priklausyti tik I arba II grupei. Jos averso legenda **· SIG ? III ? DG [R]EX P : M · DL ?**, reverso **MON : NOVA – MAG : DV : L ·**. Reverse nemažai susidvejinusių raidžių, o leidimo metus žymintys skaičiai abiejose pusėse yra neįprastai žemai, beveik ties rutulio viduriu (virš skaičiaus 1 per tarpą matyti dar vieno to paties skaičiaus apatinė dalis). Averso legendos pabaigoje žuvelėms vietos kaip ir būtų, bet ta vieta visiškai išdilusi, t. y. tuščia. Legendos viduryje, toje vietoje, kur galėtų būti žuvelės, matyti neaiškus iškilimas, tačiau kadangi po jo eina raidės EX, tai norisi manyti, kad toje vietoje turėtų būti raidė R. Nebent žuvelės ir raidė R būtų viena ant kitos. Pati averso legenda labiau primena I grupės monetų legendą (antrojoje niekur nėra REX, tik RE arba R). Jeigu remdamiesi averso legenda monetą priskirtume I grupei (t. y. su žuvelėmis legendos pabaigoje), tai būtų I grupės 10-ojo pogrupio moneta, nes su tokia reverso legenda I grupėje monetų nėra. Labai panašus yra I grupės 9-ojo pogrupio reversas (Nr. 33), bet ten žodis NOVA be raidės A. Pagal reverso legendą ją būtų galima priskirti II grupei. Tokį pat reversą turi moneta Nr. 54. Tačiau, kaip jau minėta, II grupės monetų averse niekur nėra žodžio REX (taip pat ir kataloge). Kaip II grupės moneta, ji būtų dar vieno, 5-ojo, pogrupio moneta. Galimas dar vienas variantas: pastaroji moneta apskritai yra be K. Naruševičiaus herbo žuvelių. Tai būtų unikalus atvejis. Sunku daryti kategoriškas išvadas, bet turbūt logiškiausia būtų pusantroką Nr. 50 laikyti I grupės (su žuvelėmis legendos gale) moneta.

Penki lobyje esantys 1620 m. pusantrakai (Nr. 59–63) taip pat nėra vienodi. Jų svoris svyruoja nuo 1,12 iki 1,54 g. Visi jie turi II tipo (nepuošnų) valstybės herbo skydą, tačiau vienuose skydo apačioje yra įdubimas (Nr. 59 ir



6 pav. Pusantroko Nr. 50 aversas ir reversas

61), į kurią įsiterpia LDK žemės išdininko K. Naruševičiaus herbas (pav. 7), kitų apačia lygi (Nr. 60 ir 62) ir žuvelės, kaip ir 1619 m. II grupės monetose, užslinkusios ant skydo. Ir vienuose, ir kituose žuvelės yra legendos viduryje, monetos apačioje, be skydelio. Monetoje Nr. 63 ši vieta yra smarkiai išdilusi ir žuvelių nematyti.

Visų penkių monetų legendos yra labai panašios. Keturiuose iš jų (Nr. 59, 60, 61, 63) santrumpos yra vienodos. Averso legenda: · : SIG III D G – RE P M D L : ; reverse: X : MON NOVA – M D LIT :. Pradžioje ir pabaigoje abiejose pusėse ženklai visai vienodi, o tarp santrumpų taškai ar dvitaškiai išsidėstę skirtingai. Identiškos yra tik monetos Nr. 59 ir 61. Greičiausiai jos buvo nukaltos tuo pačiu štampu. Jų abiejų averse ženklai išsidėstę taip (nors monetos Nr. 61 šampas yra ne centre ir dalies averso legendos nematyti): · : SIG · III · D : G – RE : P · M · D · L : ; reverse (matomas abiejose monetose): LIT :. X : MON : NOVA · – · M : D :

Ir tik vienos monetos (Nr. 62) legenda skiriasi viena raide reverse, t. y. žodyje NOVA nėra raidės A. Aversas: · : SIG : III · D : G · – · RE : P · M · D · L : · (raidė D dviguba), reversas: X : MON : NOV : – · M : D : LIT :. 1620 m. pusantrakai su žuvelėmis be skydelio atrodo gana keistai, tarsi sugriauna kaitos vystymosi nuoseklumą. Ypač tie, kur valstybės herbo skyde net nėra įdubimo, nes pastaruosius galėtume laikyti 1620 m. naujove. O likusieji, kur žuvelės tiesiog „užlipa“ ant valstybės herbo, tarsi sugražina į 1619-uosius. Negalėjo šios monetos būti nukaltos ir 1619 m. štampu, nes neatitinka valstybės herbo skydo tipas. Galbūt Čiudiškių lobio 1620 m. pusantrokus reikėtų patyrinėti nuodugniau ir palyginti su kitais žinomais lietuviškais 1620 m. pusantrokais.



7 pav. 1620 m. pusantroko aversas ir reversas

Sunku sugrupuoti šiuos penkis 1620 m. pusantrokus, nes jei sutampa legendos, tai skiriasi skydų apačia ir atvirkščiai. Juos kalant panaudoti ne mažiau kaip trys averso ir du reverso stampai. Panašios santrumpos legendoje (ne tik lobio monetose, bet ir aprašytuosiuose kataloguose) rodo, kad 1620 m. monetos nebuvo kalamos ilgą laiką. Galbūt todėl jos ir yra tokios retos, lyginant su 1619 m. monetomis.

IŠVADOS

1. Vytauto Didžiojo karo muziejuje saugomi 63 Čiudiškių lobio lietuviški Zigmanto III Vazos pusantrakai – bene daugiausia šių retų monetų vienoje vietoje.

2. Toks skaičius paneigia įsigalėjusią nuomonę, kad lobiuose lietuviškų pusantrokų nerandama arba randama labai retai.

3. Tarp Čiudiškių lobyje rastų lietuviškų pusantrokų yra šių monetų atmainų, kurios iki šiol nebuvo žinomos.

4. Lobyje esantys 1619 m. pusantrakai greičiausiai buvo nukalti tokia eilės tvarka, kaip išdėstyta straipsnyje. Pirmieji averse turėjo herbinių skydą su puošybos elementais kraštuose ir žuvelės be skydelio legendos gale (I grupė). Vėliau herbiniis skydas paliekamas toks pat, o žuvelės (vis dar be skydelio) perkeliamos į legendos vidurį (II grupė – pereinamoji). Galiausiai puošybos elementai herbo kraštuose išnyksta, o žuvelės (jau su skydeliu) paliekamos legendos viduryje (III grupė).

5. Vien šiame lobyje rastiems lietuviškiems pusantrokams nukalti buvo

panaudota per 30 šampų atmainų. Nors to meto šampai nebuvo patvarūs ir dažnai lūždavo, tokia didžiulė jų įvairovė per nepilnus dvejus metus rodo, kad monetų turėjo būti nukalta gana daug, o retos jos tapo dėl savo išskirtinės kokybės.

6. 1620 m. pusantrokų buvo nukalta gerokai mažiau, tai yra jie buvo kalami trumpą laiką, kol kalimas buvo nutrauktas ir uždraustas, todėl jie ir yra retesni nei 1619-ųjų pusantrakai. Tai liudija nedideli pokyčiai šampuose, naudojamos beveik tos pačios žodžių santrumpos. Lobyje rastų vieno ir kitų monetų santykis taip pat tai patvirtina.

7. Jei darytume išvadas apie nukaltų pusantrokų kiekį ir jų retumo laipsnį pagal santykį, esantį lobyje, tai daugiausia turėjo būti nukalta 1619 m. I grupės, po to – 1619 m. III grupės, toliau – 1619 m. II grupės ir mažiausiai – 1620 m. monetų.

ARCHEOLOGIJOS SKYRIAUS EKSPOZICIJA „KARYBA PRIEŠISTORĖS LIETUVOJE“

Kristina Rickevičiūtė

2011 m. vasario 16-ąją Vytauto Didžiojo karo muziejuje, minint muziejaus įkūrimo 90-ąsias metines, atidaryta nauja Archeologijos skyriaus ekspozicija „Karyba priešistorės Lietuvoje“. Karai ir karybos menas visada buvo, yra ir bus svarbūs žmonijos istorijoje, nes tai visuomenės raidos ir ekonomikos plėtros stimulas. Skyriaus ekspozicija lankytojus supažindina su Lietuvos priešistorės karybos raida nuo seniausių laikų iki valstybės susidarymo (XI t-metis pr. Kr.–XIII a. vid. po Kr.). Apie priešistorės Lietuvoje vykusius karinius susidūrimus ir karus pasakoja išlikę gynybiniai įtvirtinimai, ginklai, kapai. Ekspozicijoje karyba skirstoma į tris pagrindinius laikotarpius: akmens amžių, ankstyvųjų metalų laikotarpį ir geležies amžių. Akmens amžius Lietuvoje tęsėsi apie 10 tūkstančių metų. Jo metu kelis kartus keitėsi klimatinės sąlygos, gamtinė aplinka, todėl kito ūkio ir visuomenės struktūros, vyko didelė migracija. Akmens amžius skirstomas į paleolitą, mezolitą ir neolitą. Pasitraukus ledynams, pirmieji gyventojai į Lietuvą atklydo iš Vidurio Europos vakarų ir pietvakarių prieš 13 tūkstančių metų. Akmens amžiuje žmonės vertėsi pasisavinamuoju ūkiu – medžiogo, žvejyboje, rinko augalinį maistą. Gamybinis ūkis atsirado tik akmens amžiaus pabaigoje, t. y. baigiantis neolitui. Akmens amžiuje medžioklės įrankius žmonės naudojo ir kaip ginklus. Juos gamino iš titnago, kaulo, rago, akmens, medžio. Patys seniausi ginklai yra ietys. Eksponuojami du kauliniai ietigaliai, rasti Pumpėnuose, Istros upėje, datuojami, IX tūkstantmečiu prieš Kristų. Vėlesni, VII–VI tūkstantmečio pabaigos, kauliniai ietigaliai iš Ežerėlio durpyno, Jonaičių, Vaikantonių, Žiūrių–Gudelių. Grubūs raginiai durklai datuojami VI tūkstantmečio prieš Kristų pirma puse. To paties laikotarpio ir raginiai kirviai. Kauliniai strėlių antgaliai, aptikti Reškėtos ir Virvytės upių santakoje, priklauso VII tūkstantmečio prieš Kristų antrai pusei–VI tūkstantmečio prieš Kristų pabaigai. Ekspoziciją papildė ir titnaginiai strėlių antgaliai iš paleolito, mezolito ir neolito, datuojami X–IX, VIII ir III tūkstantmečiu prieš Kristų, kurie rasti Puvočiuose, Rusiuose, Eiguliuose, Kaniūkuose ir kitur. Dėmesį patraukia nedidelis titnaginis įtvėriamasis ovalus kirvelis retušuotu paviršiumi iš Daučionių, priskiriamas VI tūkstantmečio prieš Kristų pabaigai–V tūkstantmečio prieš Kristų pradžiai. Šalia kirvelio – du titnaginiai grubiai apdirbti peiliai, datuojami IX–VIII tūkstantmečiu prieš Kristų. Neolito



1 pav. Žemaitiškės I gyvenvietės gynybinio įtvirtinimo maketas. 2600–2100 m. pr. Kr.

laikotarpio pabaigoje pagausėja ginklų, pasirodo pirmieji tikrieji ginklai – akmeniniai kovos kirviai, buožės, titnaginiai įvairių formų strėlių antgaliai, ietigaliai. Matome titnaginius rombo, trikampio formos puikiai apdirbtus strėlių antgalius iš Radikių, Kulautuvos, datuojamus III tūkstantmečiu prieš Kristų. Titnaginiai pailgi ovalaus skersinio pjūvio ir maži lygiašoniai įtveriamieji kirviai priklauso neolito pabaigai. Akmeninės apskritos buožės su skylė kotui taip pat priskiriamos vėlyvojo neolito pabaigai–bronzos amžiaus pradžiai ir datuojamos 2100–2000 metais prieš Kristų. Tuo metu jau vyko priešiški susidūrimai tarp bendruomenių, tarpusavio kovos, kariniai konfliktai su atklydusiais kitų kultūrų atstovais dėl turto, maisto ir gamtinių išteklių turtingų teritorijų. Turtui apsaugoti buvo statomos įtvirtintos gyvenvietės. Lietuvoje atrasti Šventosios I A ir Žemaitiškės I gyvenviečių gynybiniai įtvirtinimai. Eksponuojamas Žemaitiškės I gyvenvietės gynybinio įtvirtinimo maketas su trim apsauginiais puslankiu išdėstytais iki 1,5 metro pločio ir metro gylio grioviais, tarp kurių 5–7 metrų tarpai, ir dviem 1,6–1,7 metro aukščio iš medžių įrengtais ir perpintais aptvarais. Aptvare aptikta ir įstrigusios titnaginių trikampio formos strėlių antgalių. Gyvenvietė datuojama 2600–2100 metais prieš Kristų (1 pav.).

Maketą papildo du puoštu paviršiumi dubenėliai iš tos pačios Žemaitiškės I gyvenvietės. Neolito pabaigoje, atsiradus gamybiniam ūkiui, tobulėjant ginkluotei, išaugo ir vyro-kario vaidmuo. Kinta ideologija. Įsigali protėvių kultas.

Ankstyvųjų metalų laikotarpis – tai bronzos ir ankstyvosios geležies amžiai (2000 m. pr. Kr.–iki Kr.). Ankstyvajame bronzos amžiuje bendruomenių gyvenime įvyko ekonominiai-socialiniai ir dvasiniai pokyčiai. Karyba buvo labai svarbi to meto visuomenės gyvenime, nes paspartino naujų technologijų ir ginklų atsiradimą. Metalo dirbiniai Lietuvoje pasirodo apie 1800 metus prieš Kristų. Perėjus prie gamybinio ūkio veiklos, pradėjus naudoti metalą, išaugus mainų plėtrai, susidaro sąlygos atskiroms šeimoms kaupti turtus, todėl sparčiai daugėja karinių konfliktų. Ankstyvajame bronzos amžiuje dauguma ginklų dar gaminami iš titnago, kaulo, rago, akmens, nes bronzinių ginklų buvo mažai. Šiame laikotarpyje plačiai naudotas ginklas – lankas su strėlėmis ir trikampio formos antgaliais retušuotu paviršiumi. Titnaginius įtvėriamuosius kirvukus išstūmė akmeniniai. Eksponuojami akmeniniai laiviniai kovos kirviai iš Tursučių, Janapolės datuojami 2200–1800 metais prieš Kristų. Prie ginklų priskiriami ir dviašmenis kirvis, vartotas tuo pat metu kaip ir laiviniai kovos kirviai, ir kirvis smailėjančiais ašmenimis, naudotas V–III amžiuje prieš Kristų. Kartu su kirviais vitrinoje matome ir akmenines įvairių formų buožes iš Semeliškės, Likšelių, kurios datuojamos 1300–800 metais prieš Kristų. Metalinių ginklų pagausėja II tūkstantmečio prieš Kristų viduryje, nes gyventojai jau vietoje gaminosi bronzinius įvairių formų kovos kirvius, ietigalius. Bronzos amžiuje iš visų ginklų rūšių gausiausiai rasta kirvių. Eksponuojami ankstyvieji bronziniai atkraštiniai kirviai, kurių ašmenys nežymiai praplatinti, ir vėlyvesni su plačiais lyg vėduoklė ašmenimis, datuojami 1400–1150 metais prieš Kristų, ir VII–V amžiumi prieš Kristų datuojamas skobtinis kirvukas iš Gailiūnų. Negalima nepaminėti ir šiuo metu vienintelio Lietuvoje raginio kirvuko, kurio forma panaši į atkraštinio. Jis rastas Jaro ežere ir datuojamas 1000–500 metais prieš Kristų. Vėlyvojo bronzos amžiaus pradžioje atsiranda daug patogesni, dailesnės formos įmoviniai kirviai, datuojami VI–V amžiumi prieš Kristų. Ekspozicijoje kirveliai iš Daugirdavos, Inkūnų, Vaitelių. Be gausiai naudotų atkraštinių ir įmovinių kirvukų, Lietuvoje dar buvo gaminami dviašmeniai, vadinami baltiškaisiais, kovos kirviai. Tiesa, jų rasta vos devyni. Grakščios formos, ilgu liemeniu dviašmenis kirvukas rastas Patiltyje ir datuojamas VI–V amžiumi prieš Kristų (2 pav.).

Visi bronziniai įmoviniai ietigaliai, išskyrus vieną, priklauso VI–V amžiui prieš Kristų. Vienintelis ietigalis iš Gribžėnų yra ankstyvesnis ir datuojamas VIII–VII amžiumi prieš Kristų. Šiuo metu dar nebuvo pamiršti ir iš kaulo pagaminti ginklai. Matome VI–IV amžiumi prieš Kristų datuojamus kaulinius ietigalius, rastus Moškėnų piliakalnyje. Jau buvo jodinėjama žirgais. Tobulėjo ginkluotė, kito taktika. Bendruomenėje išsiskiria diduomenė. II tūkstantmečio prieš Kristų pabaigoje turtui apsaugoti ir patiems apsisaugoti nuo priešų šiaurės rytų Lietuvoje atsiranda įtvirtintos gyvenvietės-piliakalniai. Ekspozicijoje lankytojai supažindinami su vieno



2 pav. Bronzos amžiaus ekspozicijos dalis

ankstyviausių gynybinių objektų Narkūnų piliakalnio rekonstrukcijos nuotrauka, o ant sienos matyti šiuolaikinis piliakalnio vaizdas. Žemėlapyje matome vėlyvojo bronzos amžiaus kultūrinę situaciją.

Geležies amžius Lietuvos teritorijoje prasidėjo I amžiuje po Kristaus, kai gyventojai iš balų rūdos pradėjo gaminti geležį ir plieną. Geležinių ginklų greitai gausėjo, tai liudija ir laidojimo paminklai, kur jų randama daugiausia. Bėgant amžiams ginkluotė tobulėjo, keitėsi komplektai, kito taktika ir strategija. Senajame geležies amžiuje (I–IV a.), kilus pavojui, kovos būrius sudarė savanoriai, kuriems vadovavo bendruomenės vyresnieji – renkami vadai. Kariai buvo lengvai ginkluoti, todėl greitai judėjo ir galėjo greitai persigrupuoti. Jų ginkluotę sudarė 1–2 ietys, skydas, kovos peilis. Kartais karys turėjo dar ir kirvį. Kalavijų iš šio laikotarpio Lietuvos teritorijoje nerasta. Jie pasirodė viduriniajame geležies amžiuje. Atsiranda ir kariai raiteliai, išskyrus Centrinę Lietuvą, kurioje nerasta senojo geležies amžiaus žirgų kapų. Daugiausia ginklų randama pajūryje, Nemuno deltoje. Senajame geležies amžiuje jokios karinės rikiuotės dar nebuvo. Viduriniajame geležies amžiuje (V–VIII a.), t. y. Didžiojo tautų kraustymosi laikotarpiu, kai judėjo visa Europa ir V–VI amžiuje formavosi baltų gentys, ginkluotė labai patobulėjo. Žemėlapis „Lietuva tautų kraustymosi laikotarpiu“ parodo, kuriuo metu kokios klajoklių gentys kurią Lietuvos teritorijos dalį buvo pasiekusios. Be lengvojo komplekto, kuriuo buvo ginkluoti paprasti bendruomenės kariai-savanoriai, atsiranda ir antrasis ginkluotės

komplektas – sunkusis. Lengvai ginkluoti buvo paprasti savanoriai. Kaip ir ankstesniais laikais, jie turėjo 1–2 ietis, skydą, kovos peilį, kartais dar ir lanką su strėlėmis. Sunkųjį komplektą sudarė 2–3 ietys, skydas, kalavijas, kovos peilis, kovos kirvis ir žirgai. Juos turėjo kilmingi ir turtingi genčių vyresnieji bei kariai profesionalai, kurie sudarė raitų karių būrius – kunigaikščio kariauną. Šiame laikotarpyje kovos baigtį nulemdavo jau organizuotų karių kova. Vėlyvajame geležies amžiuje (IX–XIII a. vid.) ginkluotė vis labiau diferencijuojasi. Atsiranda ir karinė organizacija – rikiuotė, kurią sudaro trys eilės: lengvai ginkluoti raiteliai, sunkiai ginkluoti pėstininkai ir lengvai ginkluoti pašauktiniai. Eksponuojami vietinės gamybos įvairių formų ietigaliai, naudoti III–XIII a., ir skandinaviški juostiniai ietigaliai, kurių įmova puoštos skliuto ornamentu, datuojami IX–XI amžiumi. Vitrinose šalia ietigalių – įtveriamieji bei įmoviniai strėlių antgaliai iš Apuolės, Impilties, Vozgėlių piliakalnių, datuojami I–XIII amžiumi. Matome įvairių formų I–XIII amžiuje vartotus kirvius: įmovinius, siauraašmenius, placiaašmenius, vėduokliniais ašmenimis. Ypač grakščių formų kovos kirvis vėduokliniais ašmenimis aptiktas Ginteliškės kapinyne XI amžiaus kario kape Nr. 2. Kovos peiliai, kurių geležtės puoštos išilginiais grioveliais, datuojami V amžiumi. Truputį vėlesni kalavijai. Platieji peiliai-kalavijai iš Pernaravos, Smilgelių priklauso VII–X amžiui. Vienašmeniai ir dviašmeniai įvairių formų kalavijai datuojami X–XIII amžiumi. Puošnūs sidabro plokštele dengta buožele ir skersinukais XI amžiaus kalavijai iš Dauglaukio, Ginteliškės kapinynų. Skydai kaip apsaugos priemonė buvo plačiai naudojami senajame ir viduriniajame geležies amžiuje. Eksponuojami III–V amžiaus antskydžiai iš Dauglaukio, Eigulių kapinynų. Gaila, kad geležinių antskydžių dar nerasta iš vėlyvojo geležies amžiaus. Nepamiršta ir galvos apsaugos priemonė – šalmai. Jų Lietuvoje rasta vos keli. Ekspozicijoje šalmai iš Pakalniškių kapinyno, Rusių datuojami XI–XII amžiumi. Matome ir XIII–XIV amžiaus žieduočių fragmentus, buožes.

Jau nuo III–IV amžiaus smarkiai stiprinami piliakalniai. Jie tampa šeimos pilimis. V–VIII amžiuje perstatomi seni piliakalniai ir pilami nauji, maži, miniatiūriniai piliakalniai, tapę diduomenės rezidencijomis. Stiprinamos pilaitės, nes padažnėjo tarpusavio susidūrimų, karinių konfliktų, karų. Eksponuojama miniatiūrinio Pašlavančio piliakalnio nuotrauka. Vėlyvajame geležies amžiuje ir besiformuojant valstybei vyko nuolatinės tarpusavio kovos ir karai su išorės priešais: slavais, danais, švedais, o nuo XIII amžiaus – ir su Kalavijuočių ir Kryžiuočių ordinais. Ant sienų nuotraukose – Veršvų, Seredžiaus piliakalniai, ant kurių stovėjo medinės pilys. Jie įėjo į pilių vakarinės dalies gynybinę sistemą šių ordinų invazijos metu. Eksponuojamas XIII amžiaus Rėkučių gynybinio įtvirtinimo maketas (3 pav.).

Šis gynybinis įtvirtinimas buvo besiformuojančios Lietuvos valstybės šiaurės gynybinės sistemos dalis. Tai rodo žemėlapis, XIII amžiaus kalavijai iš Raudonės,



3 pav. Rėkučių gynybinio įtvirtinimo maketas. XIII a.

Pernaravos, Šilainių, ginklų lobiai papildo šio laikotarpio vitriną. Ekspoziciją puošia ir karių papuošalai: amuletai, segės, antkaklės, apyrankės, žiedai. Ypač įspūdingi VII–IX a. pradžios gintariniai amuletai iš Lazdininkų ir X amžiaus lankinė aguoniniais galais segė iš Stačiūnų. Didelis dėmesys skiriamas žirgui, kadangi jis kario palydovas ir kario gyvenime vaidino svarbų vaidmenį. Kapų, kuriuose kartu su kariu palaidotas žirgas arba jo aprangos reikmenys (žinoma iš pirmųjų amžių po Kristaus), aptinkama jau pirmaisiais amžiais po Kristaus. I tūkstantmečio viduryje – Didžiojo tautų kraustimosi metu – jų ypač padaugėja. Įspūdingi ir dailūs žirgo aprangos reikmenys dengti ornamentuota sidabro plokštele: balno kilpos, kamanų skirstikliai, apkalai, žąslai, sagtelės iš Veršvų, Rimaisių, Masteikių, Pakalniškių kapi-nynų. Labai puošnus skandinaviškas kiauraraštis kabutis-žvangutis iš Marvelės, kurio paskirtis – puošti žirgo kaktą. Vitrinoje eksponuojama kamanų, dengtų žalvariniais apvalėliais ir datuojamų XI–XII amžiumi, rekonstrukcija iš Pakalniškių (4 pav.), dažnai žirgo kaklą puošusios žalvarinės antkaklės, karčius – gintariniai karoliai, žalvarinės įvijos, uodegą – apyuodegiai, kaktą – kabučiai.

Be minėtų dirbinių, eksponuojami ir kiti žirgo aprangos reikmenys. Ši gausi ir įdomi medžiaga parodo baltų bendruomenių požiūrį į žirgą. Šalia žirgo aprangos eksponuojama gausi raitelio atributika: botkočiai, pentinai.

Įvairiais laikotarpiais kintant ideologijai, keitėsi ir laidosena, papročiai, išorinis kapo įrengimas. Žinomos dvi laidojimo formos: inhumacija (mirusieji lai-



4 pav. XI–XII a. žirgo kamanų
rekonstrukcija



5 pav. Karių aprangos ir ginkluotės rekonstrukcijos. X–XI a.

doti nesudeginti) ir kremacija (sudeginti). Jau nuo I amžiaus po Kristaus bronzos amžiuje paplitusius pilkapius keičia plokštiniai kapinynai. Lietuvos teritorijoje įsigali paprotys mirusiųosius laidoti plokštiniuose kapinyuose ir nesudegintus. Mirusieji laidoti skobtiniuose karstuose, kuriuos paremdavo 4–6 akmenys. Tuo metu įsigali ir paprotys į kapus dėti ginklus. Eksponuojamas kario kapas iš Dauglaukio kapinyno. Mirusį išlydint į pomirtinį gyvenimą, įdėtas ietigalis, kirvis, skydas, peilis, Romos moneta ir smeigtukas. Kapas datuojamas III amžiumi. Šalia matome šio kario aprangos ir ginkluotės rekonstrukciją. Turtingom įkapėm pasižymi ir kitas senojo geležies amžiaus kario kapas iš Marvelės. Be anksčiau minėtų ginklų, jame buvo įdėta meniškai puošta perpetė. V amžiaus kilmingų karių kapai iš Reketės, Kalniškių kapinynų, kuriuose kartu su turtingai papuoštais žalvarinėm ir sidabrinėm antkaklėm, segėm, apyrankėm šeiminingais palaidoti ir žirgai. Jiems įdėti ietigaliai, kirviai, kovos peiliai, peiliukai, pentinai. Ant sienos kabo abiejų karių aprangos ir ginkluotės rekonstrukcijos. V–VI amžiuje griautinį laidojimo būdą vėl keičia deginimo paprotys. II tūkstantmečio pradžioje deginimo paprotys įsigali visoje Lietuvoje, išskyrus Žiemgalą. Lietuviai ir jotvingiai mirusiųosius ir toliau laidojo pilkapiuose. Rytų Lietuvoje pilkapiai išnyksta tik XIII amžiuje. Eksponuojamos dviejų karių įkapės iš Marvelės kapinyno. X amžiumi datuojamame kario kape rastas sulaužytas kalavijas, du ietigaliai, iš kurių vienas – skandinaviškas, skliuto ornamentu puošta įmova – taip pat perlaužtas pusiau, peiliukas, masyvi kario apyrankė, žiedas ir pentinas. XI amžiaus kape mirusiojo įkapės kuklesnės: kalavijas, du ietigaliai ir pasaginė segė. Geležies amžiuje žirgui skiriamas didelis dėmesys. Jis dalyvauja karo žygiuose, laidojamas kartu su šeiminingu. III–IV amžiuje Lietuvos pajūryje karys ir žirgas buvo laidojami kartu arba kariui į kapą įdėdavo žirgo aprangos reikmenis. Viduriniajame geležies amžiuje žirgai laidojami viename kape su savo šeiminingu. Žemaitijoje laidojant būdingos žirgo aukos. Vėlyvajame geležies amžiuje vidurio Lietuvoje atsiranda dideli, atskiri žirgų kapinynai. Rytų Lietuvoje tiek sudegintus, tiek nedegintus žirgus laidojo atskiruose pilkapiuose. Kai kur žirgai laidoti nedeginti kartu su šeiminingu. Eksponuojame turtingas ir retas dviejų žirgų įkapes iš Pakalniškių ir Marvelės kapinynų. Žirgo kape iš Pakalniškių matome puikiai išlikusias kamanas, puoštą žalvariniais apkaliukais, su vandens paukščio galvos pavidalo kabučiais šnervių srityje. Be žąslų, balno kilpų, sagties, žvangučių, įvijos, karolio, pakaušio srityje rasta ir sidabrinė pasaginė segė. Antrasis žirgas turėjo balno kilpas, žąslus, kelias sagtis, įvijas, skardeles, puošusias galvą, bet pats svarbiausias radinys – balnas, kurio išliko apkalai ir balno diržai. Vitriną puošia žirgų aprangos rekonstrukcijos. Ekspoziciją užbaigia medinės pilies rekonstrukcijos fragmentas ir X–XI amžiaus aukštaičio, skalvio bei kuršio karių aprangos ir ginkluotės rekonstrukcijos (5 pav.) ir 1249 m. Europos žemėlapis su galinga ir didele Lietuvos valstybe.



NAUJOJI LIETUVOS DIDŽIOSIOS KUNIGAİKŠTYSTĖS KARYBOS ISTORIJOS (XIV–XVII A.) EKSPozICIJA

Eduardas Brusokas

Naujoji Lietuvos Didžiosios Kunigaikštystės XIV–XVII a. karybos istorijos ekspozicija buvo atidaryta 2011 m. vasario 15 d. minint Vytauto Didžiojo karo muziejaus įkūrimo 90-ąsias metines. Nors parengiamieji darbai truko kelerius metus (kuriam koncepcija, atrenkami eksponatai, ruošiamą pagalbinę medžiagą, užsakomos ir gaminamos vitrinos), tačiau pati ekspozicija įrengta vos per mėnesį. Toks trumpas laikas ekspozicijai įrengti buvo skirtas todėl, kad ankstesnė nuolatinė Lietuvos Didžiosios Kunigaikštystės ekspozicija veikė iki pat 2010 metų pabaigos. Mat muziejuje vykstant remonto darbams, ekspozicija ir taip buvo sumažėjusi, o senąją demontavus anksčiau lankytojai būtų buvę dar labiau nuskriausti.

Kadangi 400 metų istorijos laikotarpį reikėjo sutalpinti į gana nedidelę



94 m² salę, reikėjo daryti ne tik eksponatų, bet ir ekspozicijos temų atranką. Išlaikant tam tikrą istorinę chronologiją, siekta, kad lankytojai ne tik galėtų pamatyti įdomiausius eksponatus, bet ir suvoktų karybos pokyčius, išsimintų ar įtvirtintų žinias apie svarbiausias karines pergalės.

Jau pačioje pradžioje lankytojai, norėdami patekti į Lietuvos Didžiosios Kunigaikštystės karybos salę, turi praeiti pro dvejus vartus. Pro medinių vartų angą praeinama paliekant Karybos priešistorės Lietuvoje salę, o į Lietuvos

Didžiosios Kunigaikštystės karybos istorijos ekspoziciją įžengiama pro „mūrinės“ pilies vartų arką. Tai tarsi simbolizuoja persikėlimą iš vienos epochos į kitą.

XIV–XV a. ekspozicijos dalyje buvo siekiama akcentuoti, kad jau tuo metu Lietuvos kariai savo ginkluote kokybiškai nesiskyrė nuo aplinkinių kraštų karių. Ekspozicijoje esantys archeologiniai radiniai liudija, kad Lietuvos kariai buvo apsiginklavę vietos meistrų gamintais ir importuotais kalavijais, kovos peiliais, kirviais, kovojo ietimis, iš arbaletų ir lankų svaidė strėles, kovoje buvo nuolat lydimi ištikimo pagalbininko – žirgo. Jau XIV a. pabaigoje lietuviai ėmė naudoti ir parakinius šaunamuosius ginklus – bombardas. Visa tai lietuviams leido ne tik 200 metų atlaikyti kalavijuočių ir kryžiuočių puolimus, bet ir juos nugalėti.

XVI a. Lietuvos Didžiosios Kunigaikštystės kariuomenė įgavo apibrėžtą struktūrą. Susiformavo vyriausiojo kariuomenės vado etmono institucija, kitos nuolatinės karinės pareigybės, Lietuvos Statutuose įtvirtinta bajorų karinė prievolė. Šalia jau buvusių tradicinių ginklų XVI a. ėmė augti individualaus šaunamojo ginklo reikšmė. Primityvios konstrukcijos dagtinius šautuvus ėmė keisti sudėtingesnės konstrukcijos, bet efektyvesni šautuvai su spynomis.

XVI–XVII a. Lietuvos Didžiosios Kunigaikštystės kariuomenės pagrindą, karo atveju skelbiant visuotinę šaukimą, sudarė bajorai, tačiau pamažu daugėjo ir samdinių, daugiausia svetimšalių, kurių apranga, ginkluotė, taktika darė įtaką ir

Naujoji LDK karybos istorijos (XIV–XVII a.) ekspozicija



Lietuvos Didžiosios Kunigaikštystės karybai. Jau nuo XVI a. pradžios Lietuvos Didžiosios Kunigaikštystės kariuomenėje tarnavo samdiniai iš Vakarų Europos (pvz., sunkieji pėstinikai), iš Vidurio Europos atkeliavo husarai, iš Ukrainos stepių – kazokai, iš Kaukazo priekalnių – petihorai. Geriausios jų savybės, ginkluotė buvo perimtos, pritaikytos vietinėms sąlygoms, tobulinamos ir tapo savastimi. Taip XVI–XVII a. Lietuvos Didžiosios Kunigaikštystės kariuomenės sudėtyje atsirado husarų ir petihorų vėliavos (pulkai), kuriuose tarnavo jau ne svetimšaliai, o Lietuvos bajorai. Šių kariuomenės rūšių, XVII a. sudariusių Lietuvos Didžiosios Kunigaikštystės kariuomenės pagrindą, ginkluotė, šarvai ir yra XVII a. ekspozicijos ašis.

Ekspozicijoje gausu vaizdinės medžiagos: graviūrų su žymiais kariuomenės vadais, mūšiais, senųjų Lietuvos Didžiosios Kunigaikštystės žemėlapių. Salės sienas puošia batalinė tapyba, įamžinanti svarbiausias šio laikotarpio Lietuvos Didžiosios Kunigaikštystės kariuomenės pergales (Žalgirio 1410 m., Oršos 1514 m., Salaspilio (Kircholmo) 1605 m.). Visų vitrinų fonams parinkti to paties laikotarpio, kaip ir rodomi eksponatai, Lietuvos kariuomenės, karių vaizdai.

Lankytojams pateikiamos kelios rekonstrukcijos. Tai kryžiuočių 1362 metų Kauno pilies puolimo maketas (aut. V. Rakutis) ir XV a. bei XVI a. pradžios karių su būdinga šarvuote ir ginkluote rekonstrukcijos.

„KAUNO PILIS AMŽIŲ TĖKMĖJE“

Danutė Gruzdienė

Vokiečių metraštininkas Vygandas Marburgietis savo kronikoje 1361 m. mini Kauną, aprašydamas rengiamos 1362 metų Kauno pilies apgulos įvykius. Ta proga Vytauto Didžiojo karo muziejuje 2011 m. gegužės 5 d. buvo atidaryta paroda „Kauno pilis amžių tėkmėje“, skirta pirmajam Kauno paminėjimui rašytiniuose šaltiniuose. Šios parodos tikslas – priminti Kauno paminėjimo datą per Kauno pilies gyvavimo raidą.

Paroda „Kauno pilis amžių tėkmėje“ buvo surengta pačioje iškiliausioje Karo muziejaus erdvėje – Vytauto Didžiojo kapeloje. Ši vieta buvo pasirinkta neatsitiktinai: čia eksponuojamas dailininko Jano Stykos 1901 m. nutapytas paveikslas „Vytauto priesaika“, vaizduojantis 1362 metų Kauno pilies įvykius.

Parodos eksponatai suteikė galimybę geriau susipažinti su vienu seniausių Lietuvos kunigaikščio Kęstučio statytų karinių įtvirtinimų Kauno pilimi ir jos raida iki mūsų dienų. Didžiąją dalį parodoje eksponuojamų artefaktų sudarė meno kūriniai (nuotraukos), XIV–XVII a. archeologiniai radiniai, aptikti tyrimų metu Kauno pilies teritorijoje, ir įvairūs nuo XX a. pirmos pusės iki šių dienų objekto vaizdai. Eksponuojamas V. Marburgiečio kronikos 1446 m. vertimo į lotynų kalbą rankraščio fragmentas dar kartą priminė Kauno jubiliejinę datą ir pilies bei jos gynėjų tragišką lemtį. Lankytojai susipažino su pirmąja Kauno pilies 1361–1362 m. rekonstrukcija, pateikta archeologo A. Žalnieriaus, ir dailininko Tomo Makovskio graviūroje „Kauno panorama“ vaizduojama pilimi. Iš mažiau žinomų eksponatų būtų galima išskirti 1776 m. bernardinų vienuolyno planą, kurio kairėje pusėje užfiksuota Kauno pilis. Su XIX a. vidurio ikonografiniais šaltiniais supažindino dailininkų K. Kainkos 1843 m. pieštas Kauno pilies vaizdas ir Vladislovo Kondrotovičiaus (Sirokoplės) darbas. 1875 metų liepą dailininkas Napoleonas Orda, lankydamasis Kaune, net dviejuose darbuose įamžino Kauno pilį. Vienas iš jų buvo eksponuojamas parodoje. Italų kilmės menininko Mykolo Elvyro Andriolio (Andriolli) kūryboje taip pat atsirado vietos Lietuvos praeities istoriniams paminklams. XIX a. 9-ajame dešimtmetyje dailininkas užfiksavo Kauno pilį viename iš savo paveikslų, kurį buvo galima pamatyti parodoje. Su XX a. Kauno pilimi supažindino dailininkų Eugenijaus Moisejevo 1922 m. nutapytas paveikslas, Jono Buračo 1935 m. darbas, Stepo Varašiaus 1939 m. ir Kazio Šimonio 1959 m. nulietos akvarelės. Parodoje buvo eksponuojama nemažai nuotraukų, tarp kurių buvo galima išvysti ir žymaus XX a. tarpukario kraštotyriminko, fotografo Balio Buračo darbus.



Ikonografinę parodos dalį pajvairino daiktiniai artefaktai, rasti archeologinių tyrimų metu Kauno pilies teritorijoje. Lankytojai turėjo progą pamatyti Kauno pilies įgulos gynėjų naudotų lankų ir arbaletų strėlių antgalius. Vienas retesnių ginklų, eksponuotų parodoje, – XIV–XV a. gizarma, rasta pilies teritorijoje, balistos strėlės antgalis, X–XII a. balno kilpos, XIV–XV a. žąslų skersinukai. Be ginklų, šioje ekspozicijoje buvo galima pamatyti XIV–XV a. buitinės keramikos pavyzdžius, XV–XVII a. vinis ir apkalus, puošnius XVI–XVII a. koklių fragmentus.

Paroda „Kauno pilis amžių tėkmėje“ suteikė galimybę po 650 metų dar kartą sugrįžti prie Kauno ištakų ir įvertinti nueitą protėvių kelią dėl tautos ir valstybės išlikimo.

KILNOJAMOJI PARODA

„1831 M. SUKILIMUI LIETUVOJE – 180“

Algimantas Daugirdas

2011 m. kovo 30 d. Vytauto Didžiojo karo muziejuje buvo atidaryta paroda „1831 m. sukilimui Lietuvoje – 180“. Šis sukilimas – viena mažiausiai tyrinėtų temų mūsų istorijoje, tačiau džiugu, kad pastaraisiais metais jam skiriama vis daugiau dėmesio. Dar parodos rengimo metu gavome prašymų ją eksponuoti Kelmės krašto muziejuje, Kapčiamiesčio Emilijos Pliaterytės muziejuje ir Kauno įgulos karininkų ramovėje. Šio sukilimo įvykiai buvo gana plačiai nušviesti dviejose tarptautinėse mokslinėse konferencijose, kurių viena vyko 2010 m. lapkričio 29 d. Varšuvoje, o kita („Lietuva 1830–1831 m. sukilimo įvykiuose“) – 2011 m. gegužės 12 d. mūsų muziejuje. Konferencijos metu buvo eksponuojama ir minėta paroda, kurios tematika savo turiniu buvo labai artima pranešėjų referatų temoms.

Parodos autorius – Karybos istorijos (1795–1940) skyriaus vyriausiasis muziejininkas Algimantas Daugirdas. Vis dėlto rengiant šią parodą teko nemažai paplušėti ir visiems skyriaus darbuotojams.

Autoriaus sumanymas buvo per paveikslų, litografijų ir dokumentų nuotraukas bei kserokopijas pateikti informaciją apie svarbiausius 1831 m. sukilimo Lietuvoje mūšius, žymiausius dalinių vadus, parodyti jo spontanišką pradžią, tolesnius įvykius ir nelaimingai susiklosčiusią pabaigą. 1831-ųjų pavasarį Lietuva sulaikiusi kvapą sekė audringus įvykius Žemaitijoje, kur bajorija, valstiečiai ir miestėnai metė iššūkį reakcingiausiai Europos valstybei – caro Nikolajaus I valdomai Rusijai. Žengti šį žingsnį paskatino revoliuciniai įvykiai Prancūzijoje, Belgijoje, o vėliau ir Lenkijos Karalystėje, kur lapkričio 29 d. sukilusi jos kariuomenė pabandė nusikratyti Rusijos imperijos globos.

1831 m. kovo 25 d. Raseinių pavieta prasidėjęs sukilimas greitai išplito visoje Lietuvoje. Suformuoti lietuvių sukilėlių kariniai daliniai pradėjo puldinėti miestuose įsitvirtinusias Rusijos kariuomenės įgulas ir smulkesnius dalinius, amunicijos sandėlius, trukdė pašto komunikacijoms. Parodos lankytojams pateikta nemažai vaizdinės medžiagos apie atskirų Lietuvos pavietų sukilėlių uniformas, ekipuotę ir ginklus.

Birželio pradžioje į Lietuvą įžengė sukilusios Lenkijos Karalystės reguliariosios kariuomenės korpusas, susidedantis iš 12 000 karių. Jam vadovavo divizijos generolas Antanas Gelgudas. Netrukus jis sukilimo vadovybės buvo patvirtintas vyriausiuoju sukilėlių vadu Lietuvoje. Atvykus lenkų kariuomenei, imta reorganizuoti lietuvių sukilėlių dalinius ir kurti naujus pėstininkų bei kavalerijos pulkus.



Iš vietinių sukilėlių buvo baigti formuoti 12-asis, 13-asis, 6-asis raitųjų šaulių ir 2-asis lietuvių pėstininkų pulkai.

Sukilimui malšinti į Lietuvą atvyko Rusijos imperijos rezervinė armija, pakeitusi jėgų santykį sukilėlių nenaudai. 1831 m. birželio 19 d. Panerių kalvose įvyko lemiamos kautynės, kuriose div. gen. A. Gelgaudo kariuomenė patyrė skaudų pralaimėjimą. Parodoje

eksponuojamose Panerių kautynių maketo nuotraukose galima pamatyti abiejų kariuomenių išsidėstymą, inžinerinius įtvirtinimus ir jungtinės sukilėlių kariuomenės atakos vaizdą pradinėje šio mūšio fazėje.

Birželio 28 d. sukilėliai nepajėgė rimčiau pasipriešinti Rusijos kariuomenei, puolusiai Kauną. Liepos pradžioje, spaudžiami gausesnių ir geriau ginkluotų Rusijos kariuomenės dalinių, sukilėliai pamažu traukėsi Prūsijos karalystės sienos link. Po pralaimėtų kautynių ties Šiauliais liepos 9 d. Kuršėnuose įvykusiame sukilėlių vyriausiojo štabo posėdyje buvo priimtas sprendimas trauktis į Prūsiją, sudėti ginklus ir pradėti kariuomenės internavimą. Liepos 15 d. pagrindiniai lenkų ir lietuvių sukilėlių daliniai su brigados generolais Dezideru Chlapovskiu (Dezydery Chłapowski) ir Pranciškumi Rolandu (Franciszek Roland) jau buvo perėję Prūsijos sieną. Vienintelis brg. gen. H. Dembinskis atsisakė internuotis ir pasuko Lenkijos Karalystės link. Jo vadovaujamas 3830 karių dalinys, tarp kurių buvo nemažai lietuvių sukilėlių, sumaniai manevruodamas prasiveržė iš priešų užnugario ir rugpjūčio 3 d. sėkmingai pasiekė Varšuvą. Čia jis toliau tęsė kovą iki pat sukilimo pabaigos.

Div. gen. A. Gelgaudas savo gyvenimą baigė tragiškai. Sukilėlių kariuomenei liepos 13 d. prie Gargždų kertant Prūsijos sieną, prie jo staiga priėjo kpt. S. Skulskis ir iš pistoleto šovė tiesiai į krūtinę sakydamas: „Tau, išdavike...“ Sukilimo negandų išvarginto nestabilios psichikos karininko šūvis buvo mirtinas. Parodoje šis įvykis atvaizduotas B. Šyndlerio (Szyndler) leidinio litografijos kopija „Generolo A. Gelgaudo mirtis“.

Paroda „1831 m. sukilimui Lietuvoje – 180“ – pažintinio-educacinio pobūdžio. 2011 metais ji buvo eksponuojama Kelmės krašto muziejuje, Kapčiamiesčio Emilijos Pliaterytės muziejuje, Vytauto Didžiojo jėgerių batalione, Kauno įgulos karininkų ramovėje, Šančių vidurinėje mokykloje ir visur sulaukė nemažo lankytojų susidomėjimo.

„1941 M. BIRŽELIO SUKILIMUI – 70“

Antanas Jankūnas

2011 m. birželio 21 d. Vytauto Didžiojo karo muziejuje buvo atidaryta paroda „1941 m. birželio sukilimui – 70“, skirta Lietuvos Nepriklausomybės atkūrimo kovos ir Lietuvos Laikinosios Vyriausybės sudarymo 70-mečiui. Parodoje buvo eksponuojama medžiaga apie Lietuvių aktyvistų fronto Kauno ir Vilniaus štabų veiklą, 1941 m. birželio sukilimo dalyvių kovas su SSRS Raudonosios armijos daliniais Kauno ir Vilniaus apskrityse, taip pat likusioje Lietuvos dalyje. Atskiruose stenduose parodytas 1941 m. birželio sukilimo dalyvių įamžinimas, jų likimas, dokumentų, periodinės spaudos kopijos bei parodos autoriaus Naujaisių laikų karybos istorijos skyriaus vyriausiojo muziejininko Antano Jankūno sudarytas ir dailininkės Dalijos Gembickienės nubraižytas svarbiausias sukilimo vietas Kaune žymintis žemėlapis. Parodos lankytojai galėjo pamatyti apie 70 nuotraukų. Buvo parodyta apie 50 daiktinių eksponatų, iš kurių įdomiausi – 1938 m. modelio šautuvo „Mauser“ fragmentas (1941 m. birželį šį šautuvą naudojo Šaulių sąjungos XIX rinktinės Nemunaičio būrio priešpaskutinis vadas Jonas Prėskienis) ir 1941 m. birželio sukilimo dėl Lietuvos Nepriklausomybės atkūrimo organizatoriaus gen. štabo plk. Kazio Škirpos rašomoji mašinėlė „Olimpia“, kuria XX a. 8-ajame dešimtmetyje buvo parašyta knyga „Sukilimas Lietuvos suverenumui atstatyti“. Parodos lankytojai galėjo pamatyti ir Lietuvių aktyvistų fronto Berlyne steigėjui 1919 m. įteiktą Vyčio kryžiaus ordiną (5-ojo laipsnio), 1941 m. birželio 22–28 dienų sukilėlių sąjungos medalius, kitus Vytauto Didžiojo karo muziejaus fondų rinkiniuose esančius sukilimo dalyvių originalius asmeninius daiktus. Parodoje buvo eksponuojami ypač vertingi buvusios SSRS pašto ženklai su lietuviškais sukilimo dalyvių spaudais. Dalį eksponatų maloniai sutiko paskolinti 1941 m. birželio sukilimo dalyvio dr. Adolfo Damušio duktė Gintė Damušis. Iš jų paminėtinas lietuviams retai teikiamas Vatikano Šv. Silvestro ordinas. Buvo pateikta ir naujausia literatūra apie 1941 m. birželio sukilimą. Paroda veikė iki 2011 m. gruodžio 1 d.

Pagrindinis parodos tikslas – akcentuoti lietuvių karių patriotinės-auklėjamosios veiklos svarbą ir žadinti visuomenės domėjimąsi 1941 m. birželio sukilimu.

1940 m. birželio 15 d. Sovietų Sąjungos armijos divizionams peržengus neutralios Lietuvos valstybės sieną ir prasidėjus Lietuvos sovietizacijai, lietuviai panoro organizuoti nelegalias antisovietines organizacijas ir grupes. 1940 m. lapkričio 17 d. plk. Kazio Škirpos iniciatyva buvę nepriklausomos Lietuvos



valstybės vyrai Berlyne įkūrė pasipriešinimo organizaciją – Lietuvių aktyvistų frontą (LAF), kuris pradėtų kovą „už Tėvynės Lietuvos išlaisvinimą iš komunistinio sovietų jungo“. Netrukus per ryšininkus ir lietuvių pasienyje įsteigtus LAF postus buvo išplėtotas platesnis ir pastovesnis Berlyno LAF ryšys su Lietuvoje buvusiais svarbiais pagrindžio veikėjais – Kauno ir Vilniaus štabais.

1941 m. birželio viduryje vykstant masiniams gyventojų (tarp jų ir LAF Vilniaus štabo narių) suėmimams ir trėmimams, pasipriešinimo pagrindis pereina į kovinę parengtį. 1941 m. birželio 22 d., prasidėjus SSRS ir nacistinės Vokietijos karui, 10 val. pagrindiniame LAF štabo posėdyje vieningai nutariama sukilti.

1941 m. birželio 23-iosios rytą LAF įgaliotinis ats. j. lt. Leonas Prapuolenis per Kauno radiofoną paskelbė, kad sudaroma Lietuvos Laikinoji Vyriausybė ir atkurama nepriklausoma Lietuvos valstybė. Prasidėjusiame masiniame sukilime veikė apie 16 000–20 000 sukilėlių, kurie galėjo sudaryti apie 400 būrių. Intensyviausiai sukilimas vyko Kaune, Vilniuje, Panevėžio, Utenos, Mažeikių, Švenčionių, Šiaulių ir Ukmergės apskrityse. Šalia vadinamosios „studentų koalicijos“ narių Kaune ir iš SSRS Raudonosios armijos 29-ojo teritorinio šaulių korpuso pasitraukusių karių Vilniuje kovėsi ir daugiau tautiškai nusiteikusių bei spontaniškai sukilusių aktyvistų. Sukilimo dalyviai, kai kur be pasipriešinimo, užima svarbesnius punktus, į savo rankas perima valdžios įstaigas ir įmones, džiūgaudami iškelia trispalves, nuginkluoja raudonarmiečius ir palaiko viešąją tvarką. Kaune išleidžiamas pirmasis dienraščio „Į laisvę“ numeris.

1941 m. birželio pabaigoje okupacinė nacių valdžia įsakė paleisti lietuvių ginkluotus dalinius, o rugpjūčio 5-ąją – ir Lietuvos Laikinąją Vyriausybę, atkūrusią Lietuvos valstybę. Kovose su sovietais lietuviai neteko maždaug 650 sukilėlių. Likę Birželio sukilimo dalyviai įsitraukė į vėliau sukurtas Vietinę ir Tėvynės apsaugos rinktines ar pokario antisovietinės rezistencijos veiklą. Vienas žymiausių partizanų buvo Birželio sukilimo dalyvis Adolfas Ramanauskas, vėliau tapęs LLKS prezidiumo pirmininku brig. gen. Adolfu Ramanausku-Vanagu.

PENKERI INTEGRACIJOS Į LIETUVĄ METAI

Dr. Steponas Gečas

Regionas apie Lietuvos sostinę Vilnių tradiciškai vadinamas Vilnijos kraštu. Dėl buvusių kaimyninių valstybių – carinės Rusijos, Sovietų Sąjungos, tarpukario Lenkijos – okupacijų čia susiklostė sudėtinga geopolitinė ir etninė padėtis. Kultūrinis ir tautinis atžvilgis ypač apleistas yra Šalčininkų rajonas. Čia net po 1990 m. kovo 11 d. Lietuvos Nepriklausomybės Akto paskelbimo žmonių tautinė savimonė tebėra sujaukta. Kai kuriose rajono vietose kartais visai neišgirsi žmonių bendraujant valstybine kalba, regione vos kelios lietuviškos mokyklos.

Vytauto Didžiojo karo muziejus (VDKM) parodė iniciatyvą ir savo edukacinę veiklą 2007 metų pradžioje pradėjo integruoti į Vilnijos krašto švietimo įstaigas. Daugiau kaip prieš penkerius metus, 2007 m. sausio 17 d., VDKM atstovai – direktorius plk. lt. dr. Gintautas Surgailis, direktoriaus pavaduotojas dr. Steponas Gečas ir Archeologijos skyriaus vedėja Kristina Rickevičiūtė – atvyko į Eišiškių Stanislovo Rapolionio gimnaziją. VDKM direktorius ir Stanislovo Rapolionio gimnazijos direktorė Danutė Zuzo pasirašė tarpusavio bendradarbiavimo sutartį. Pagal ją muziejus įsipareigojo gimnazijoje propaguoti karybos istoriją, Lietuvos kariuomenę ir jos veiksmus ginant Lietuvos valstybę, rengti parodas, ekskursijas ir edukacines programas, skaityti paskaitas. Gimnazija savo ruožtu įsipareigojo būti tarpininkė tarp muziejaus ir kitų Šalčininkų rajono mokyklų plečiant lietuvišką kultūrinę veiklą. Šios lietuviškos mokyklos įkūrėjas ir pirmasis direktorius dailės mokytojas Vytautas Dailidka supažindino su mokyklos krašto-tyros muziejumi, jo paties sukauptais radiniais, gimnazijos istorija.

Kad sutartis – ne tušti žodžiai, patvirtino ir pirmasis muziejininkų vizitas Eišiškėse. Jie atvežė daug leidinių apie Lietuvos kariuomenę, valstybės diplomatinis santykius, Vilniaus kraštą, taip pat Archeologijos skyriaus parengtą turtingą parodą „Lietuva iki Mindaugo laikų“, kurią pristatė skyriaus vedėja K. Rickevičiūtė. Gimnazijos mokytojai ir moksleiviai svečiams aprodė savo klases, sporto salę, papasakojo apie Eišiškių miesto gyvenimą, pasidalijo ateities planais.

Muziejaus darbų planuose kasmet atsirasdavo eilutė apie bendradarbiavimą su Šalčininkų rajono mokyklomis. Koordinuoti šefavimą pavesta muziejaus direktoriaus pavaduotojui dr. S. Gečui.

Penkeri metai – vaisingo bendradarbiavimo laikotarpis, per kurį sovietmečiu apleistas, Atgimimo laikais jedinstveninkų ir kitų priešiškų jėgų blaškomas kraštas plačiau ištraukė į kultūrinį, politinį ir socialinį Lietuvos gyvenimą. Prie



Muziejininkų suorganizuoto renginio „1410-ieji Viešpaties metai, sudrebinę Europą“ Šalčininkų Lietuvos tūkstantmečio gimnazijoje metu

to labai daug prisidėjo ir šios mokyklos steigėjas ir pirmasis direktorius, didelis Lietuvos ir šio krašto patriotas mokytojas Vytautas Dailidka.

Netrukus, tų pačių 2007-ųjų kovo 20-ąją, muziejaus direktoriaus pavaduotojas S. Gečas Eišiškėse pristatė kitą, Karybos istorijos skyriaus vedėjos Dalės Naujalienės parengtą parodą „S. Darius Lietuvos karo aviacijoje“. Ta proga V. Dailidka pademonstravo savo sumontuotą dokumentinį filmą apie Lietuvos aviaciją.

2007 m. gegužę gimnazijos vadovybė kartu su gimnazistais, gavę didelį autobusą, atvyko į Kauną, į Vytauto Didžiojo karo muziejų, kur juos priėmė direktorius plk. lt. G. Surgailis ir direktoriaus pavaduotojas S. Gečas. Muziejininkai ir pedagogai nuoširdžiai pasidalijo darbo patirtimi ir išpūdziais, susipažino su muziejaus ekspozicijų atnaujinimo planais. Tų pačių metų rudenį Stanislovo Rapolionio gimnazija šventė savo 15-metį. Bukletą pagal gimnazijos parengtą medžiagą išleido mūsų muziejus.

Per daugiau kaip penkerius metus muziejininkai su parodomis Eišiškėse svečiavosi ar tik ne 12 kartų. Visko nebeišvardysi – paminėtini tik keli išpūdingesni įvykiai.

2008 m. vasario 7 d. Karybos istorijos skyriaus vyriausiasis muziejininkas Algimantas Daugirdas gimnazijoje pristatė parodą „Lietuvos Didžiosios



Muziejininkų suorganizuoto renginio „1410-ieji Viešpaties metai, sudrebinę Europą“ Šalčininkų Lietuvos tūkstantmečio gimnazijoje metu. Renginio vedėja (metraštininkė) R. Rajeckienė ir parodomoji riterių dvikova. Iš kairės V. Airini ir R. Škėrys



Kunigaikštystės Laikinoji Vyriausybė“. Pirmą kartą kartu su fotonuotraukų ir dokumentų stendais buvo nugabenti daiktiniai eksponatai – šaltieji ginklai, karinės aprangos detalės. O pats A. Daugirdas vilkėjo puošnią 1812 m. pulkininko leitenanto uniformą. Netrukus, balandžio 11-ąją, į Eišiškes vyko net du muziejininkų ekipažai. Karybos istorijos skyriaus vedėja D. Naujalienė, vyriausieji muziejininkai Andriejus Stolarovas ir Paulius Radzevičius nuvežė parodą „Širdimi ir siela su kariuomene“. Direktorius pavaduotojas S. Gečas renginio dalyvius supažindino su muziejininkų veikla ir 2008 metų planais. Su gimnazijos vadovybe aptartos tolesnio bendradarbiavimo gairės. Tų pačių metų lapkričio 26-ąją muziejaus iniciatyva muziejininkai su eišiškiečiais Stanislovo Rapolionio gimnazijoje surengė gimnazistų tapybos ir žodinės kūrybos konkursą, skirtą Lietuvos kariuomenės įkūrimo 90-mečiui. Jame kartu dalyvavo ir keli Šalčininkų Lietuvos tūkstantmečio gimnazijos moksleiviai.

Lietuvybės gaivintojas mokytojas V. Dailidka perskaitė įdomų pranešimą „Lietuvos kariuomenei – 90 metų“. Jo metu buvo demonstruojami vaizdai iš Lietuvos istorijos, 1918–1920 m. Nepriklausomybės kovų, atgimusios Lietuvos moderniosios kariuomenės gyvenimo. Jaunieji eišiškiečiai parodė meninę programą – koncertavo vyresniųjų klasių etnografinis ansamblis „Versekėlė“. Kas ją matė, žavėjosi šiame tautiškai sujauktame krašte gimusių ir augusių vaikų bei jaunuolių nuoširdumu, dainomis ir eilėraščiais išreikšta meile tėvynei Lietuvai. Štai vienas posmas iš dešimtos klasės gimnazistės Evos Ivaškevič eilėraščio: „Kariaut lietuviai



Grupė Eišiškių Stanislovo Rapolionio gimnazijos moksleivių, piešinių konkurso „Lietuva – aviatorių šalis“ nugalėtojų, kartu su muziejaus direktoriaus pavaduotoju S. Geču, mokytojais V. Dailidka ir L. Jurgelevičiene

ėjo, Tėvynės gint skubėjo, Kardais ir kalavijais kirto, Kol priešą nugalėjo.“ Muziejaus direktorius plk. ltn. G. Surgailis ir jo pavaduotojas S. Gečas keliolikai konkurso nugalėtojų įteikė muziejaus suvenyrus, gimnazijos direktorė – padėkas.

Didelė ir graži šventė Stanislovo Rapolionio gimnazijoje įvyko 2009 m. gegužės 19 d. Ji buvo skirta Lietuvos karo aviacijai. Kaip ir Kariuomenės dienai, gimnazistai ir ši kartą ruošėsi iš anksto – surengė gausią savo piešinių parodą „Lietuva – aviatorių šalis“, kurioje dalyvauti pakvietė ir Šalčininkų Lietuvos tūkstantmečio gimnazijos atstovus.

Po pamokų į aviacijos ir Lietuvos valstybės simboliais išpuoštą aktų salę kartu su mokytojais susirinko apie 200 vyresniųjų klasių mokinių. Susirinkusieji dėmesingai iš klausė pirmojo gimnazijos direktoriaus V. Dailidkos apžvalginį pranešimą apie pasaulio ir Lietuvos aviacijos istoriją. Šventės proga moksleivius pasveikino muziejaus direktoriaus pavaduotojas S. Gečas. Jis dalyvius supažindino su Stepono Dariaus, Antano Gustaičio, Romualdo Marcinkaus ir kai kurių kitų karo lakūnų biografijomis ir likimais. Vienas parodos rengėjų, muziejaus Karybos istorijos skyriaus vyriausiasis muziejininkas Andriejus Stoliarovas pristatė dešimties standų parodą „Lietuvos karo aviacija 1919–1940“. Moksleiviams buvo naujiena sužinoti, kad tarpukario Lietuvoje buvo kuriami ir gaminami kariniai lėktuvai ir kad tuomečiame Lietuvos karo aviacijos parke buvo daugiau kaip 100

aviakonstruktorių Jurgio Dobkevičiaus ir Antano Gustaičio sukurtų lėktuvų.

Tapo tradicija Kariuomenės dieną švęsti Eišiškių lietuviškoje gimnazijoje. 2009 m. spalio 21 d. čia įvyko renginys, skirtas Vilniaus ir Vilniaus krašto grąžinimo Lietuvai 70-mečiui. Mokytojai V. Dailidka, Liudmila Jurgelevičienė ir kiti kalbėjo apie Vilniaus ir Vilniaus krašto politinę problemą, priminė atskirus Vilnijos grąžinimo momentus ir okupacijų padarinius, akcentavo Vilniaus kaip Lietuvos sostinės tapatumą nuo 1323 metų. Vytauto Didžiojo karo muziejaus Naujausiųjų laikų karybos istorijos skyriaus vyriausioji muziejininkė Aušra Jurevičiūtė perskaitė pranešimą „Vilniaus krašto kaip Lietuvos valstybės neatskiriama dalies samprata“. Buvo pristatyta Archeologijos skyriaus parengta kilnojamoji paroda „Piliakalniai Liudviko Kšivickio nuotraukose“. Renginyje taip pat dalyvavo Valstybės sienos apsaugos tarnybos Varėnos rinktinės Purvėnų užkardos vadas Petras Česokas ir šios užkardos pasieniečiai.

Dar vienu muziejaus ir mokyklos bendradarbiavimo faktu reikia laikyti edukacinę programą moksleiviams pačiame muziejuje. 2009 metais mokytojas V. Dailidka su moksleiviais atvyko į Kauną. Jie dalyvavo muziejuje surengtoje viktorinoje-konkurse „Ar gerai moki Lietuvos karybos istoriją?“

2010 m. bendradarbiavimas su Lietuvos pietryčių regionu dar labiau pasipildė ir prasiplėtė. Lapkričio 15 d. bendradarbiavimo sutartį pasirašė Vytauto Didžiojo karo muziejaus direktorius plk. lttn. G. Surgailis ir Šalčininkų Lietuvos tūkstantmečio gimnazijos direktorius Vidmantas Žilius. Bendradarbiavimo sąlygos panašios kaip ir su Stanislovo Rapolionio gimnazija. Sutarties pasirašymo proga muziejininkai gimnazistams ir mokytojams surengė teatralizuotą edukacinę programą „1410-ieji Viešpaties metai, sudrebinę Europą“. Apie pagrindinius istorinio mūšio vadus – Lenkijos karalių Jogailą ir jo pusbrolių LDK kunigaikštį Vytautą – bei Žalgirio mūšio momentus ir jo atgarsius Europoje žiūrovai išgirdo iš pačių valdovų lūpų ir metraštininko kronikų. Edukacinę programą kūrė grupė muziejininkų (E. Brusokas, A. Pociūnas, V. Airini), vadovaujami Edukacijos ir informacijos skyriaus vedėjos Reginos Rajeckienės (metraštininkės). Programą pajavairino senovės baltų kovų brolijos „Vilkatlakiai“ narys Rolandas Škėrys, ekskursijų vadovas Edvinas Vaidotas. Likus daugiau kaip mėnesiui iki sutarties pasirašymo, rugsėjo 28 d. Karybos istorijos skyriaus vedėja D. Naujalienė ir šio skyriaus vyriausiasis muziejininkas Andriejus Stolarovas Lietuvos tūkstantmečio gimnazijoje atidarė kilnojamąją parodą „Lietuvos kariuomenės pergalei prie Širvintų ir Giedraičių – 90“. Iki sutarties pasirašymo dienos ši paroda apkeliaavo dar dešimt Šalčininkų rajono mokyklų: Stanislovo Rapolionio gimnaziją, Baltosios Vokės „Šilo“, Jašiūnų „Aušros“, Turgelių vidurines mokyklas, Dieveniškų „Ryto“ vidurinę bei verslo ir technologijų mokyklas, Kalesninkų, Butrimonių,

Čiužiakampio, Voškonių pagrindines mokyklas.

2011 metais tęsiant ankstesnes tradicijas buvo turiningai paminėtos kariuomenės 93-iosios metinės. Lapkričio 23 d. muziejininkai į Eišiškes nuvežė parodą „1831 m. sukilimui – 180“. Sutarę su Stanislovo Rapolionio gimnazijos direktore D. Zuzo, jie gimnazijai padėjo organizuoti ir aktyviai dalyvavo čia surengtame patriotiniame renginyje „Tėvynės diena“. Šios publikacijos autoriui pasiūlius ir muziejaus direktoriui plk. K. Kuršeliui pritarus, į renginį buvo pakviesti ir kaimyninės lenkiškos vidurinės mokyklos dešimtų–dvyliktų klasių moksleiviai bei jų mokytojai. Keletas abiejų šių mokymo įstaigų buvusių abiturientų yra Karo akademijos kursantai bei tarnauja įvairiuose krašto apsaugos sistemos daliniuose. Per 200 gimnazistų ir vyresnių lenkiškų klasių moksleivių išklause muziejaus direktoriaus pavaduotojo S. Gečo pranešimą „Kariuomenė – Lietuvos valstybingumo garantas“. Pranešėjas priminė Lietuvos kariuomenės kūrimosi istoriją, jos kovas 1918–1920 metais, istorines pergales prieš bolševikus, bermontininkus, lenkus, taip pat apžvelgė lietuviškų etninių žemių ir teritorijų likimą, kaimyninių valstybių agresiją ir pasikeitusią respublikos sienų situaciją, kalbėjo apie švietimo reformą ir valstybinės kalbos geresnio mokymo būtinybę tautinių mažumų mokyklose. Pranešėjas gimnazijos direktorei įteikė visų Lietuvos Didžiosios Kunigaikštystės valdovų portretų nuotraukas, kurios bus panaudotos būsimai LDK valdovų galerijai. Muziejaus Karybos istorijos skyriaus vyriausiasis muziejininkas A. Daugirdas išsamiai pristatė atgabentos parodos ekspoziciją, plačiai kalbėjo apie lietuvių ir lenkų tarpusavio paramą prieš bendrą pavergėją – Rusijos imperiją 1831 metais. Jis taip pat nušvietė vienos sukilėlių karžygės Emilijos Pliaterytės, lietuviškosios Žanos d'Ark, biografiją, pabrėždamas jos pilietinę priklausomybę Lietuvai. A. Daugirdas abiejų mokyklų bibliotekoms padovanojo jo paties parengtą kygelę apie E. Pliaterytę, o S. Gečas įteikė solidžius paketus su krašto apsaugos sistemos leidžiama literatūra – pluoštą naujausių žurnalų „Kardas“, „Karys“, „Krašto apsauga“ ir kitų leidinių.

Baigiantis renginiui svečiai ilgiau pabendravo su abiejų mokymo įstaigų moksleiviais ir pedagogais, atsakė į klausimus, ragino jaunimą atvirai diskutuoti, kalbėtis įvairiais ginčytiniais istorijos klausimais, be pacyties prietarų kurti naują Lietuvą. Mokyklų atstovai Tėvynės dieną įvertino kaip puikią pilietiškumo pamoką.

Baigiant reikėtų pabrėžti, kad kilniame kultūrinės integracijos darbe savo indėlį vienaip ar kitaip įneša visi muziejaus padaliniai. Parodų daugiausia pateikia Karybos istorijos, LDK karybos istorijos ir Archeologijos skyriai.

PIRMOJI TARPTAUTINĖ KONFERENCIJA KARO MUZIEJUJE

Dr. Steponas Gečas

Dar prieš 1990 m. rinkimus į Lietuvos Aukščiausiąją Tarybą, kuri kovo 11 d. paskelbė Nepriklausomybės Atkūrimo Aktą, 1990 m. sausio 20 d. muziejus susigrąžino Vytauto Didžiojo vardą. Beveik 50 metų įvairiais pavadinimais vadintam muziejui vėl grąžintas karybos istorijos statusas. Reorganizacinės pertvarkos teigiamai veikė muziejaus darbuotojus, skatino jų iniciatyvumą, kūrybinę mintį, kėlė entuziazmą. Užsimezgė glaudesni kontaktai su Krašto apsaugos departamentu, nuo 1992 m. liepos 23 d. – su Lietuvos krašto apsaugos ministerija, susikūrusiais ar besikuriančiais kariniais daliniais, užsienio karybos istorijos specialistais.

Brendo būtinybė susitikti, išklaudyti vieniems kitus – surengti tarptautinę mokslinę-praktinę konferenciją „Lietuvos karybos istorijos klausimai“.

Ypač entuziastingai konferencijos idėją propagavo buvęs Lietuvos Didžiosios Kunigaikštystės skyriaus vedėjas, šviesaus atminimo muziejininkas Jonas Daujotas. Jis ne tik pats paruošė pranešimą „LDK kariuomenė XVIII amžiuje“, bet, mokėdamas lenkų kalbą, parengė kvietimus kolegoms iš Lenkijos, padėjo redaguoti konferencijos pranešimus ir tezes.

Tikslią konferencijos datą buvo sunku numatyti, sutarėme, kad tai turi įvykti 1992 m. pabaigoje. Jai ruoštis pradėjome 1992 metų pradžioje. Jau vasario 20 d. direktoriaus įsakymu buvo sudarytas organizacinis komitetas: direktoriaus pavaduotojas mokslo reikalams Steponas Gečas (pirmininkas), skyrių vedėjai Jonas Daujotas, Arvydas Pociūnas, mokslinis sekretorius Rimas Banaitis (nariai). Konferencijai paskirtos trys dienos – 1992 m. lapkričio 19–21 d. Į konferenciją buvo pakviesti 25 pranešėjai iš 6 valstybių. Konferencijos darbe taip pat dalyvavo Krašto apsaugos ministerijos, karinių dalinių atstovai, universitetų ir mokyklų dėstytojai ir mokytojai, besidomintys Lietuvos valstybės istorija miesto visuomenės atstovai, žurnalistai. Be lietuvių, pranešimus skaitė arba atsiuntė tezes prelegentai iš Baltarusijos, Estijos, Latvijos, Lenkijos, Rusijos, Ukrainos. Nagrinėjamų temų ratas buvo labai platus ir įvairus – apėmė visus Lietuvos istorinius etapus ir priešistorę. Konferencijoje pirmus pranešimus – „Karas ir taika baltų papročiuose“ ir „Akmens amžiaus ginklai Lietuvoje“ – skaitė Lietuvos istorijos instituto darbuotojai Alvydas Nikžentaitis ir archeologas Vygantas Juodagalvis. Be minėto J. Daujoto, pranešimus dar skaitė buvę ar dirbantys Vytauto Didžiojo karo muziejaus darbuotojai: Gintaras Dručkus (kartu su Andriumi Dručkumi),

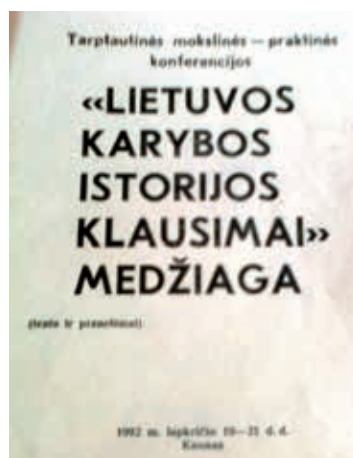

Pirmąją tarptautinę konferenciją „Lietuvos karybos istorijos klausimai“ atidaro organizacinio komiteto pirmininkas Steponas Gečas. Pirmosios tarptautinės konferencijos „Lietuvos karybos istorijos klausimai“ išspausdintų pranešimų leidinio viršelis

S. Gečas, Algirdas Markūnas, A. Pociūnas, Jonas Vaičenonis. Kadangi muziejuje dėl techninių priežasčių sutalpinti visus dalyvius buvo sudėtinga, konferencijos posėdžiai vyko gretimoje V. Putvinskio gatvėje esančiuose Kauno menininkų namuose. Pranešimai sinchroniškai buvo verčiami į 3 kalbas. Kadangi muziejaus aprūpinimas buvo apgailėtinas, transliavimo aparatūrą ir nekontaktinio ryšio ausines išnuomojo Kauno technologijos universitetas, jau turėjęs tarptautinių konferencijų rengimo patirties. Todėl ne vienas pranešimas buvo iliustruotas skaidrėmis, filmuota medžiaga.

Dėmesingai buvo išklaulytas Lietuvos istorijos instituto skyriaus vedėjo hab. daktaro Henriko Šadžiaus pranešimas „SSRS saugumo karinių organų taktika kovoje prieš ginkluotą pasipriešinimo judėjimą Lietuvoje po Antrojo pasaulinio karo“, krašto apsaugos ministro patarėjo vyr. lt. Gintauto Surgailio – apie užsienio karininkus Lietuvos kariuomenėje 1919–1920 metais. Ne mažiau įdomūs buvo muziejininkų pranešimai. Be minėto J. Daujoto, A. ir G. Dručkų, pranešimus dar skaitė kiti VDKM darbuotojai: S. Gečas – „Baltgudžių kariniai daliniai kovoje už Lietuvos nepriklausomybę 1919–1920 metais“, A. Markūnas – „Lietuvos kariuomenės naikinimas pirmosios sovietinės okupacijos metais“, A. Pociūnas – „Rusijos kariuomenės 495-ojo pėstininkų Kauno pulko istorija (1915–1918)“, J. Vaičenonis – „Lietuvos kariuomenės uniformos raida 1918–1940 metais“. Iš dalyvavusių užsienio svečių įdomesni buvo Estijos jūrų muziejaus filialo – povandeninio laivo „Lembitu“ kapitono Vladimiro Kopelmano pranešimas „Baltijos valstybių karinio jūrų laivyno kūrimas 1918–1940 ir 1990–1992 metais“, Latvijos karo muziejaus darbuotojo Valterio Ščerbinskio –

„Latvijos aizsargų organizacijos ir Lietuvos šaulių sąjungos santykiai. Žvilgsnis iš Rygos“, istoriko iš Minsko Anatolijaus Grickievičiaus – „Lietuvos Didžiosios Kunigaikštystės kariniai konfliktai su Krymo chanatu XV–XVI a. pradžioje“, esto Tojes Nymo – „Estijos ginkluotosios pajėgos 1918–1940 metais“ bei Bialystoko karo muziejaus direktoriaus Kšyštofo Filipovo „Lenkų karinių dalinių, suformuotų buv. LDK teritorijoje, veiksmai 1918–1919 metų įvykiuose“, kitų Lenkijos atstovų – Anatolijaus Vapo, Jano Rutkievičiaus, Michalo Klimeckio, Marijano Maciejewskio, karo istoriko iš Lvovo Boriso Melniko pranešimai. Dar pranešimus skaitė ir diskusijose aktyviai dalyvavo istorikai iš Vilniaus Romas Batūra ir Kazimieras Tamašauskas. Konferencijoje buvo surengtos net dvi diskusijos, kuriose aktyviai dalyvavo ne tik pranešėjai, bet ir konferencijoje dalyvavę visuomenės atstovai. Karo muziejus, be mokslinės programos, pranešimų dalyvius supažindino su besikeičiančiomis ekspozicijomis, fondais, parodė žymiausias Kauno apylinkių vietas – tvirtovės fortus, Napoleono kalną ir kitas miesto istorines vietas. Muziejaus moksliniam personalui konferencija buvo didelis įvykis ir impulsas darbo pertvarkymui ir reikšmingesnėms permainoms. Muziejus 200 egzempliorių tiražu išleido 84 puslapių leidinį – konferencijos tezes ir pranešimus, kurie buvo išspausdinti trimis kalbomis. Kaip įvardiname straipsnyje pabrėžė konferencijos organizacinio komiteto pirmininkas, Vytauto Didžiojo karo muziejus panašias konferencijas buvo numatęs rengti kas dvejus trejus metus, jas labiau specializuojant, kviečiant įvairių valstybių mokslininkus.

Iš tikrųjų lygiai po dvejų metų, 1994 m. lapkričio 17–19 dienomis, vėl Menininkų namuose VDKM surengė mokslinę konferenciją „Karybos istorijos klausimai (2)“, kurioje vietiniai istorikai ir svečiai iš kitų Lietuvos miestų bei užsienio perskaitė 28 pranešimus. Trečioji, deja, paskutinė konferencija karybos istorijos klausimais buvo surengta 1997 m. Kauno įgulos karininkų ramovėje, tačiau atskiru leidiniu jos medžiaga išleista nebuvo.

MUZIEJAUS ISTORINĖ KRONIKA (1952–1970)

Parengė dr. Aušra Jurevičiūtė, Algirdas Markūnas, Antanas Jankūnas

1952 METAI

Vasario mėn. Revoliucinio judėjimo istorijos skyriaus ekspozicija „Amerikinių imperialistinių grobuonių piktadarybės Lietuvoje 1919–1920 m.“ buvo papildyta naujais eksponatais.

I ketvirtyje SSRS MGB (SSRS valstybės saugumo ministerijai) perduoti 7 patrankų sviediniai ir 145 vokiški kardai.

II ketvirtyje buvo išardyta 219 Šaulių sąjungos vėliavų ir pertvarkytas Revoliucinio judėjimo skyrius: 1-ojoje salėje pakabintas paveikslas „Sovietų valdžios paskelbimas Lietuvoje 1918 m.“ (dail. Č. Znamerovskis) ir įrengta vitrina „Uždaryti ir konfiskuoti darbininkų laikraščiai reakcijos laikotarpiu (1920–1922)“, 2-ojoje salėje įrengta vitrina „Dalis V. I. Lenino ir J. V. Stalino kūrinų pagrindinėje KP ir Lietuvos komjaunimo spaudoje (1920–1940)“.

Liepos 26 d. Vytauto Didžiojo karo muziejaus 1921–1944 m. archyvas atiduotas VRM (Vidaus reikalų ministerijos) archyvui Kaune.

Rugsėjo 30 d. iš Vilniaus dailės kombinato buvo įsigytas Vinco Dilkos (1912–1997) paveikslas „Kolūkio steigiamasis susirinkimas“.

Lapkričio 8 d. muziejuje pradėjo veikti kino lektoriumas. Jo vedėju buvo paskirtas vyr. mokslo darbuotojas M. Tkačiovas. Buvo surengtos paskaitos šiomis temomis: „Sovietiniai menininkai kovoje už taiką“, „Stalino konstitucija – pati demokratiškiausia konstitucija pasaulyje“, „V. I. Lenino vardo Volgos–Dono kanalas“, „Lietuvių liaudies kova už Sovietų valdžią“.

1952 metais buvo įrengtos ekspozicijos šiomis temomis: „Amerikiečių–anglų budelių dalyvavimas malšinant kareivių sukilimą A. Panemunėje“, „Amerikos–Anglijos imperialistų nusikaltimai Lietuvoje 1919–1920 m.“

Prie muziejaus veikė Kauno revoliucijos (Donelaičio g. 53) ir K. Poželos muziejai. Pastarojo eksponatai buvo eksponuojami muziejaus ekspozicijose. Kauno revoliucijos muziejuje dirbo 6 darbuotojai: 2 mokslo, 3 administracijos-ūkio ir 1 aptarnaujantysis darbuotojas.



Trumpas ekskursijų vadovas. 1951 m.

Dail. V. Dilkos paveikslas „Kolūkio steigiamasis susirinkimas“

Muziejuje dirbo 25 darbuotojai: direktorius, jo pavaduotojas, 8 mokslo darbuotojai, 15 techninių darbuotojų. Tarp jų SSKP narių – 1, kandidatų į SSKP narius – 2, komjaunuolių – 3. Darbuotojų su aukštuoju išsilavinimu – 4, su nebaigtu aukštuoju – 2, iš jų baigusiujų Marksizmo-leninizmo universitetą – 5.

Muziejuje buvo atlikta visuotinė fondų inventorizacija. Buvo surašyta 15 000 eksponatų. Metinis biudžetas siekė 250 000 rublių. Eksponatams įsigyti įvairiais metais buvo skiriama nuo 57 iki 62 tūkst. rublių, o 1952 m. – 87 tūkst. rublių. Muziejaus bendras plotas siekė 2 732 kv. m, o ekspozicijos buvo išdėstytos dešimtyje salių, kurių bendras plotas siekė 1700 kv. m. Istorinė salė užėmė 750 kv. m.

Tais metais muziejų aplankė 54 872 lankytojai.

1953 METAI

Sausio 13 d. „Kauno tiesoje“ buvo išspausdintas straipsnis „Rimti trūkumai muziejų darbe“, kritikuojuantis muziejaus ekspozicijas, kuriose „eilės paveikslų turinys neatitinka muziejui statomų reikalavimų. Juose garbinama didžiųjų kunigaikščių koviniai žygiai, idealizuojama senovės Lietuvos kunigaikščių galybė. Muziejaus darbuotojai pamiršo, kad istoriją kuria liaudis, ir jie neparodo liaudies išsivadujamosios kovos, jos sunkaus gyvenimo feodalinės priespaudos metais.“ Šie ir kiti klausimai buvo svarstyti muziejaus darbuotojų susirinkime, kuriame dalyvavo Kauno m. partijos komiteto atstovas Petruškevičius. Jis kritikavo muziejaus ekspozicijas: „LSSR istorijos salėje dominuoja Vytauto skulptūra, tuo tarpu

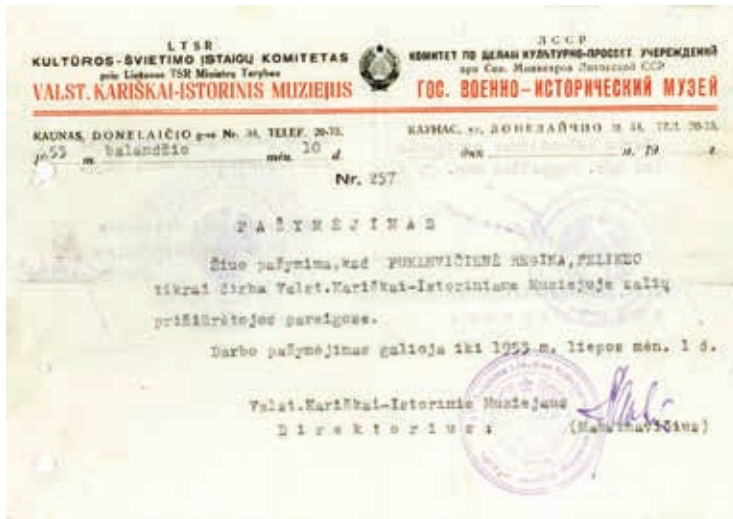

Valstybinio kariškai istorinio muziejaus pažymėjimas Nr. 257. 1953 m.

nei Vytautas, nei Kęstutis, nei Gediminas istorijos nekūrė. Buržuaziniai laikais muziejus rodė garbėtroškas kunigaikščius, dabar reikia marksistinėje šviesoje iškelti liaudies nuopelnus. Vytautas, Algirdas, Gediminas vykdė prieš Maskvą nukreiptą politiką.“ LKP atstovas pasiūlė Algirdo ir Kęstučio paveikslus nukabinti, o dėl Vytauto skulptūros pagalvoti. Taip pat pareiškė, kad „LSSR istorijos skyrius turi ypatingai ryškiai ir vaizdžiai parodyti ekonominę ir klasinę kovą“.

Sausio 24 d. įvykusiame muziejaus darbuotojų gamybiniame pasitarime buvo patvirtinti naujų ekspozicijų planai: LSSR istorijos skyrius perkeliamas į 3-įjį aukštą ir papildomas eksponatais apie ekonominę ir feodalinę priespaudą bei klasių kovą; Didžiojoje salėje rengiama Socialistinės statybos ekspozicija; Didžiojo Tėvynės karo skyrius papildytas Bogatkino ir Bibikovo graviūromis, V. Montvilos portretu. 1917–1940 m. skyriaus ekspozicijai buvo patvirtintos šios temos: emigracija, nedarbo augimas, ekonominė darbininkų padėtis buržuazinės diktatūros metais, ekonominė ir politinė buržuazinės Lietuvos priklausomybė nuo Vakarų imperialistinių valstybių.

Sausio mėn. buvo pristatytas Socialistinės statybos ekspozicijos 59 puslapių planas LKP CK valdybai – V. Girdžiui ir Kauno miesto komunistų partijos komitetui, „gorkomui“ (miesto komitetui) – E. Kasnauskaitei.

Gegužės 5–15 d. buvo išmontuota LSSR istorijos ekspozicija muziejaus Didžiojoje salėje, eksponatai perkelti į fondus. Didieji paveikslai išimti iš rėmų ir suvynioti į ritinius.

Muziejaus istorinė kronika (1952–1970)

S U T A R T I S

Kaunas, 1954 m. liepos mėn. 15 d.

Valst.Kariškai-istorinio Muziejaus direktoriaus parodymu švedys Puklovičius Antanas, Kazis, iš vienos pusės ir Margolienė Joana, gyvena Dumalnioje g-vė Nr. 53 pasu Nr. 613053 išduotas 3-šio miičioje skyriaus gimusi 1902 m.18 antros pusės sudarėse ankanđią sutartį:

1. Margolienė Juana apsilina išardyti išleivintus siūlus iš vėlinių, už dvigubinę vėlavom išardymą 20,-rub.
2. Valst.Kariškai-istorinis muziejus sutinka apmokėti už išardymą dvigubinę vėlavų po 20 rublių.

šiuos vėlinių išardytų medžiagą, kurią reikalinga panaudoti soc.statybos skyriaus ekspozicijoje.

Darbo davėjas :

Darbo vykdytojas :

A K T A U

Kaunas, 1954 m. rugpjūčio 15 d.

inventorizacijos komisija paskirta direktoriaus pagal įsakymą, pirmininkaujanti direktoriaus pavad., muozis reikalavė KLANOVA Aleksandrai, turąči: 1. vyr-mokė lo Bern.Šeščiuvė Kytolai, 2. Puklovičius Antanai, Kazio, 3. Šeščiuvė Biliionytė, patikrino esančias sandėlyje skudurus ir rado, kad šalis skudurų vėlymi betinka, kvėngi yra išleivinti ir išduyti šankiai. Dutaris, netinkamus skudurus už šankiais nurodyti ir sušeginti porabčiai:

1.	116	Skudurai vilmoniai	3,0 kg.	4,30 rb.	
2.	116	Skudurai beviniai	1,9 kg.	0,39 "	
3.	116	Skudurai šilkiniai	4,0 "	0,69 "	
4.	116	Skudurai	8,9 "	7,19 "	
viso				12,3 "	15,70 rb.

(remiolika rublių apytiniamam ap.).

komisijos pirmininkas:

darbas: 1. (Klanova)
 2. (Puklovičius)
 3. (Biliionytė)



Kvietimas į parodos atidarymą. 1954 m. rugpjūčio 8 d.

II ketvirtyje inventorizuota 640 archeologinių radinių iš Prysmančių, Apuolės ir Impilties piliakalnių bei 60 karinių uniformų, kurios buvo konservuotos. Buvusios Šaulių sąjungos vėliavos ir vainikų kaspiniai peržiūrėti ir nurašyti iš fondų bei perduoti į sandėlį.

1953 metais muziejų aplankė 48 351 lankytojas.

1954 METAI

Kovo 5 d. atidaryta laikinoji paroda „Sovietinės armijos 36-osios metinės“, veikusi iki rugpjūčio 3 d., ir laikinoji paroda „Stalino gyvenimas ir veikla“, veikusi iki kovo 27 d.

Liepos 15 d. muziejaus direktoriaus įsakymu buvo sudaryta sutartis su Joana Nargeliene dėl tarpukario vėliavų (dvipusių) ir ant jų buvusių įvairių ženklų išardymo.

Rugpjūčio 8 d. Kauno miesto išvadavimo iš vokiškųjų grobikų 10-mečio proga buvo atidaryta keletą metų rengta nuolatinė paroda „LSSR socialistinė statyba“. Joje buvo eksponuojama Sovietų Lietuvos pramonės, žemės ūkio, kultūros vystymosi raida pokariniu laikotarpiu.

Lapkričio 19 d. muziejaus sodelyje, prie S. Nėries kapo, buvo paminėtos jos gimimo 50-osios metinės. Vainikus padėjo rašytojai ir S. Nėries mokyklos moksleiviai.

Gruodžio 25 d. inventorizacijos komisijos sprendimu tarpukario vėliavų dalys su išsiuvinėtais ženklais kaip netinkamos ūkio reikmėms buvo nurašytos ir sudegintos.

1954 metų pabaigoje muziejaus pirmojo aukšto 28 langai buvo uždenkti grotomis.

1954 metais muziejuje buvo skaitomos 7 teminės ekskursinės paskaitos: „LSSR socialistinė statyba“ (apžvalginė), „LSSR pramonė“, „LSSR žemės ūkis“, „LSSR kultūra ir buitį“, „Lietuvos liaudies kova už Sovietų valdžią Lietuvoje“, „Didysis Tėvynės karas“, „Ginklų vystymosi istorija“, rengiamos ekskursijos po Kauno miesto „revoliucines ir istorines vietas“.

Muziejui buvo perduoti buvusio Revoliucijos muziejaus eksponatai.

Prie muziejaus stovėjo 18 patrankų.

Tais metais muziejus sulaukė 46 164 lankytojų.



Kauno pilis. 1955 m.

1955 METAI

Jau veikė trijų komunistų pirminė partinė organizacija. Jos sekretorius buvo Kosekas.

Muziejaus sodelyje pastatytas skulptoriaus B. Bučo paminklas S. Nėriai.

Muziejuje buvo šie skyriai: LSSR istorijos, Revoliucinio judėjimo (1917–1940) ir LSSR socialistinės statybos skyrius.

Lapkričio 7 d., minint 38-ąsias Didžiosios Spalio revoliucijos metines, buvo atidaryta paroda, skirta pirmosios rusų 1905–1907 metų revoliucijos 50-mečiui, ir reorganizuota 1917–1940 m. ekspozicija.

Tais metais muziejaus kino lektoriume buvo skaitomos paskaitos apie Kauno miesto istoriją nuo seniausių laikų iki darbo liaudies laimėjimų, pasiektų per pokario penkmečius.

Muziejui buvo perduoti buvusio K. Poželos memorialinio muziejaus eksponatai.

Muziejų aplankė 57 199 lankytojai.

1956 METAI

Kovo 6 d. buvo išmontuota Didžiojo Tėvynės karo ekspozicija ir rugpjūčio 1 d. iš naujo atidaryta 3-iajame aukšte, o paroda, skirta pirmosios rusų 1905–1907 m. revoliucijos 50-mečiui, perkelta iš remontui ruošiamo 2-ojo į 3-įjį aukštą.



Atvirukas. Kaunas, Istorinis muziejus.
1956 m. liepos 20 d.



Atvirukas. Kaunas, Istorinis muziejus.
XX a. 5–6 dešimtmetis



Ant nugriauto paminklo postamento.
Kaunas, 1956 m.

Balandžio 13 d. Valstybinis kariškai istorinis muziejus buvo reorganizuotas į Kauno istorijos muziejų, kuriame turėjo būti Pirmykštės bendruomeninės santvarkos, Feodalinio, Kapitalistinio ir Socialistinio laikotarpių skyriai.

Lapkričio 1 d. muziejui buvo suteikta III kategorija.

Tais metais muziejuje buvo šios ekspozicijos: „Lietuvos liaudies revoliucinis judėjimas už Sovietų valdžią (1917–1940)“, „Didysis Tėvynės karas ir partizaninis judėjimas 1941–1945 m.“, „Istorinė ginklų paroda“, „Lietuvos istorija“, „Lietuvos SSR socialistinė pramonė, žemės ūkis, kultūra ir buitį“ bei paroda, skirta 1905–1907 m. pirmosios rusų revoliucijos 50-mečiui.

Muziejus sulaukė 57 553 lankytojų.



1956 m. rugpjūčio 1 d. muziejaus 3-iajame aukšte įrengta Didžiojo Tėvynės karo ekspozicija

1957 METAI

Vasario 23 d. buvo atidaryta sportinės žūklės priemonių paroda, kurią surengė Medžiotojų draugijos Žūklės sekcija ir muziejaus darbuotojai.

Gegužės 19 d. buvo atidaryta paroda „Lietuvos SSR ir Kauno miesto sportiniai laimėjimai“. Ji veikė iki rugsėjo 1 d.

Lapkričio 7 d. buvo atidarytas LSSR istorijos (IX–XX a.) ir reorganizuotas Socialistinės statybos skyrius. Parengta archyvinių dokumentų paroda apie revoliucines Lietuvos liaudies kovas 1917–1940 m., o Laisvės paminklo vietoje buvo pradėtas statyti revoliucionieriaus Vinco Mickevičiaus-Kapsuko biustas (skulpt. V. Žuklys).

1957 metais muziejuje buvo rengiamos pionierių sueigos ir darbininkų bei moksleivių susitikimai su revoliucinio judėjimo dalyviais J. Maksimavičiumi-Apuoku, N. Elinu, A. Šimanu, Gerberiene, L. Salominu, A. Liepsnioniu, R. Ch. Šneideryte, J. Nanartoniui, Ch. G. Filimonova, A. Balčiūnu, H. Joffe, K. Bagdonavičiumi, L. Salominiene, J. Zigmantu, A. Vaicekavičiumi, E. Zilberiu, G. Satkausku, F. Kras-tiniu, D. Todesu, Ch. Šmerkovičiūte, J. Galecku, M. Semionovu ir kt.

Muziejų aplankė 66 867 lankytojai.



Susitikimo su revoliucinio judėjimo dalyviais metu. 1957 m.

1958 METAI

Birželio mėn. iš Kauno arkivyskupijos buvo paimti buvusio Bažnytinio meno muziejaus eksponatai.

Liepos 17 d. LKP CK biuro nutarimu 3-iajame aukšte buvo atidaryta paroda, skirta transatlantinių lakūnų Stepono Dariaus ir Stasio Girėno žuvimo Soldine 25-osioms metinėms.

Gruodžio 19 d. muziejaus sodelyje, Laisvės paminklo vietoje, po beveik metų buvo atidengtas paminklas V. Mickevičiui-Kapsukui.



Antrajai filatelijos parodai skirtas vokas.
Kaunas, 1958 m.

Gruodžio 29 d. Vilniuje buvo atidaryta muziejaus surengta komjaunimo 40-mečiui skirta paroda.

1958 metais muziejaus archeologai kasinėjo Lankininkų (Kretingos r.) kapinyną.

Muziejų aplankė 90 661 lankytojas.

Jo šviesus atminimas tebūnie mums pavyzdys

Atidengtas paminklas V. Mickevičiui-Kapsukui

Reikšmingi šie metai Lietuvos darbo žmonėms: pažymime LKP įkūrimo ir pirmosios proletarinės revoliucijos Lietuvoje keturiasdešimtmetį, ir šio įvykiaus lietuvių tautos gyvenime jubiliejaus dienomis mes su didžiausia pagarba prisimename liūtinus liaudies sūnus ir dukras, pasiryšusius visą savo gyvenimą kovai už Lietuvos darbo žmonių laisvę ir nepriklausomybę.

Vakar ryte prasidėjo Kauno miesto XIV partinė konferencija. Vidurdienį partinės konferencijos dalyviai, jų tarpe LKP CK sekretorius drg. J. Maniūša, šimtai miesto darbo žmonių atstovų susirinko į istorinio muziejaus sodelį.

Iškilminga mitinga, skirta atidengti paminklui įvykiams Lietuvos revoliucinio judėjimo veikėjui, laikinosios revoliucinės Lietuvos darbininkų ir valstiečių vyriausybės pirmininkui V. Mickevičiui-Kapsukui, atidaro miesto vykdomojo komiteto pirmininkas drg. V. Kučinskas.

Nuaidėjus valstybinių himnų garsams, žodis suteikiamas partijos miesto komiteto sekretoriui drg. J. Mikalauskui. Jis kalba:

— Vinas Vinco Kapsuko gyvenimas susijęs su Komunistų partijos veikla, su Lietu-

vos darbo žmonių kova už savo išsivadavimą. Vincas Kapsukas nuėjo garbingą revoliucionieriaus kelią. Iš caro kalėjimų ir persekiojimų jis išėjo užatgrūdintas marksistas-leninietis su nepalauiama valia kovoti už proletariato diktatūrą, už Tarybų valdžią.

Drg. J. Mikalauskas kalba apie revoliucionieriaus brandimą, jo veiklą Spalio revoliucijos dienomis, pažymi, kad V. Mickevičius-Kapsukas buvo vienas iš aktyviausių Lietuvos Komunistų partijos įkūrėjų ir organizatorių, pirmosios revoliucinės Lietuvos darbininkų ir valstiečių vyriausybės pirmininkas.

— Istorinis V. Kapsuko nuopelnas lietuvių tautai yra tas, — tęsia drg. J. Mikalauskas, — kad jis savo nenulstama revoliucine veikla padėjo Lietuvos darbo žmonėms stoti į revoliucinės kovos kelią, teisingai suprato didžią marksizmo-leninizmo, proletarinio internacionalizmo, tautų draugystės reikšmę.

Šviesus Vinco Kapsuko atminimas tebūnie mums pavyzdys, kaip reikia mylėti savo liaudį, kaip reikia kovoti už darbo žmonių reikalą, už Komunistų partijos reikalą!

Mitinge kalba KPI katedros

vedėjas drg. P. Aksamitas, kuris apgalvestauja, kad liepingam revoliucionieriui neteko sulaukti Tarybų valdžios atkūrimo Lietuvoje dienų, jos kūrybingų gyvavimo metų.

Žodis suteikiamas V. Mickevičiaus-Kapsuko v. spaustuvės darbininkui drg. A. Sekmokui.

— Mūsų spaustuvei įvykiaus lietuvių liaudies sūnais vardas suteiktas 1948 metais. Šis vardas daug kuo įpareigoja. Ir spaustuvės kolektyvas atengiaai dirbti taip, kad patelsintų vardą žmogaus, kuris ligai kovojo už Lietuvos darbo žmonių socialinį ir nacionalinį išsivadavimą.

Mitingas baigtas. Skamba partinis himnas „Internacionalas“.

... Nukrenta baltas uždangalas. Visų žvilgsniai nukrypsta į paminklą — ant postamento pastatytą V. Mickevičiaus - Kapsuko bronzinį biustą. Jo autorius — kaunietis dailininkas Vl. Zuklys. Partinės konferencijos delegatai, žmonių įstaigų, organizacijų atstovai paminklo padėję papuošė raudonais kaspiniais apjuostais vainikais, gyvenimo gėlėmis.

Nuotraukose: kaireje — iš



kilmingo mitingo vaizdas; dešinėje — vainikus prie paminklo padeda partinės konferencijos dalyviai; viršuje — paminklo V. Mickevičiui-Kapsukui atidengimo momentas.

J. STANISAUSKO nuotr.



Paminklo V. Mickevičiui-Kapsukui atidengimas muziejaus sodelyje nugriauto Laisvės paminklo vietoje. 1958 m. gruodžio 19 d.

1959 METAI

Vasario 28 d. 3-iajame aukšte buvo išmontuota Socialistinės statybos skyriaus ekspozicija (3 salės). Tose patalpose buvo sumontuota ir kovo 1 d. atidaryta paroda, skirta VLKJS 40-mečiui, kuri veikė iki spalio mėn. Socialistinės statybos skyriaus ekspozicija vėl buvo sumontuota lapkričio 3 d.

Gegužės 6–birželio 4 d. muziejuje veikė Kauno m. fotosekcijos narių darbų paroda, kurią organizavo Respublikinės fotosekcijos prie LSSR žurnalistų sąjungos Kauno skyrius.

Rugsėjo 12 d. muziejaus sodelyje prie F. Dzeržinskio biusto apsilankė jo sūnus Jonas kartu su LKP CK sekretoriumi A. Sniečkumi ir Kauno m. sekretoriumi J. Mikalausku.

1959 metais muziejus prenumeravo 29 laikraščius ir 20 žurnalų.

Muziejaus archeologai kasinėjo Radikių (Kauno r.) kapinyną.

Tais metais buvo suremontuotos ir įrengtos etnografijos, spaudos, negatyvų ir numizmatikos fondų grupėms skirtos patalpos.

Buvo pradėti rengti varpų muzikos koncertai, pradžioje proginiai. Nuo rudens koncertai buvo rengiami trečiadieniais, šeštadieniais ir sekmadieniais 18 val. Varpais skambino kompozitorius Viktoras Kuprevičius.

Muziejų aplankė 100 015 lankytojų.

1960 METAI

I ketvirtyje buvo sumontuota 1940–1941 m. ekspozicija.

Vasario mėn. buvo pradėtas remontas, išmontuota trijų skyrių ekspozicija.

Balandžio 7 d. muziejaus sodelyje buvo padėta gėlių prie paminklo V. Mickevičiui-Kapsukui jo 80-mečio proga. Varpai skambino Internacionalą, SSRS ir LSSR himnus.

Balandžio mėn. V. Lenino gimtadienio išvakarėse muziejaus Didžiojoje salėje vyko 31 vidurinės mokyklos 150 moksleivių pionierių sueiga. Muziejaus darbuotojas N. Elinas ir pionierių vadovė moksleiviams užrišo raudonus kaklaraiščius ir įteikė bilietus. 10 priimtų spaliukų pasižadėjo gerai mokytis. N. Elinas pasidalijo savo atsiminimais apie V. I. Leniną.



Pionierių sueiga. 1960 m. balandis



Kauno valstybinio istorijos muziejaus sveikinimas.
XX a. 7-asis dešimtmetis



Ekspozicijos Didžiojoje salėje fragmentai. 1961 m.

1960 metais beveik visos muziejaus ekspozicijos buvo papildytos naujais eksponatais. Ypač daug naujų eksponatų eksponuota Lietuvos SSR istorijos, Revoliucinio judėjimo bei Didžiojo Tėvynės karo ekspozicijose.

Tais metais muziejus sulaukė 102 760 lankytojų.

1961 METAI

Sausio mėn. muziejui buvo padovanota Kubos vėliava ir maišai nuo cukraus iš laivo „RIO DŽIBAKOA“. Juo pirmą kartą buvo atplukdyta kubiečių cukraus į Lietuvą.

Vasario 2 d. laikraštyje „Kauno tiesa“ buvo išspausdintas Kauno valstybinio istorijos muziejaus direktoriaus pavaduotojo Zigmo Kondrato straipsnis „Istorinio muziejaus keturiasdešimtmetis“.

Balandžio 15 d. muziejuje atidaryta buvusio muziejaus direktoriaus dail. Broniaus Žekonio (1911–1944) darbų paroda, skirta jo gimimo 50-mečiui.

Liepos mėn. atidaryta ekspozicija „Pirmykštė bendruomenė Lietuvos SSR teritorijoje“ su 2000 eksponatų.

Liepos 23 d. atidaryta SSRS žurnalistų sąjungos paroda „Septynmetis vykdyme“.

Spalio 3 d. muziejui buvo perduota Kauno pilis.

1961 m. veikė Lietuvos žemės ūkio akademijos fotomėgėjų darbų paroda, taip pat paroda „Keturiasdešimt metų pionierių organizacijai“. Ji buvo išmontuota 1962 m. lapkričio 1 d.

Muziejų aplankė 114 355 lankytojai.

1962 METAI

Gegužės 19 d. muziejuje buvo pašarvotas buvęs jo direktorius (1944–1946) archeologas Petras Tarasanka (1892–1962).

Gegužės mėn. muziejaus ekspozicija buvo papildyta labai vertingais daiktais, kuriuos paskolino Vilniaus valstybinis V. Kapsuko universitetas: dokumentu su Stepono Batoro antspaudu su parašu (1579), Vilniaus observatorijos teleskopu, Gydomojo, Teologijos ir kitų fakultetų dekanų regalijomis, rektoriaus skeptru ir kt.

Birželio 8 d. LSSR kultūros ministerijos sprendimu muziejui buvo perduota Kauno pilies archeologinių kasinėjimų medžiaga.

Spalio mėn. muziejaus archeologai kasinėjo Šilelio kapinyną Raudondvario apylinkėse, Kauno rajone.

Spalio 24 d. Kauno profsąjungos rūmuose buvo atidaryta muziejaus darbuotojų įrengta kilnojamoji paroda „Tiesa apie religiją“, kuri veikė kasdien be išėginių po 8 val. Ši paroda 1963 m. aplankė visą LSSR.

Lapkričio 23–28 d. 12 muziejaus darbuotojų lankėsi Latvijos SSR, Bauskės ir Rygos muziejuose.

Gruodžio 1 d. LSSR kultūros ministro įsakymu Nr. 530 buvo atleisti 7 darbuotojai, o 2 ekskursijų vadovams atlyginimai buvo mokami iš pinigų, surenkamų už bilietus ir ekskursijas.

Gruodžio 7 d. muziejaus darbuotojai vyko į Slonimą ir Minską dėl SSRS tanko pargabenimo į Kauną.

Gruodžio mėn. paroda „Tiesa apie religiją“ buvo eksponuojama „Inkaro“ gamyklos klube.

1962 metais muziejų aplankė 125 611 lankytojų.

1963 METAI

Vasario 9–kovo 23 d. paroda „Tiesa apie religiją“ buvo eksponuojama Vilniuje.

Gegužės 22 d. muziejus įsigijo naują eksponatą – sunkųjį tanką IS-2 (Josif Stalin-2), kuris įvažiavo į Kauną 1944 m. rugpjūčio 1 d. Tankas buvo pastatytas muziejaus pastato dešinėje Pergalės dienos, gegužės 9-osios, proga (1993 m. sovietų kariuomenė išvogė jį iš saugomos aikštelės Ašigalio g. Kaune ir išsivežė į Rusiją).

Gegužės 5–rugpjūčio 1 d. muziejaus archeologai, vadovaujami Kazimieros Gabriūnaitės, kasinėjo Gelgaudiškio senkapį.

Liepos mėn. muziejuje buvo suorganizuotas S. Dariaus ir S. Girėno skrydžio per Atlantą 30-mečio minėjimas.

Rugsėjo 5 d. muziejaus direktoriaus įsakymu buvo sudaryta Ekspozicijos maršruto nustatymo ir skyriuose parengtų maršrutų projektų svarstymo komisija,



Iš Stepono Gečo asmeninio archyvo

kurią sudarė 5 darbuotojai: A. Kvedaras (pirmininkas), B. Glibickas, A. Kemovas, K. Račkauskas ir S. Šaulys.

Rugsėjo 19–25 d. muziejaus darbuotojai (direktorius ir 4 darbuotojai) dalyvavo respublikiniame istorikų simpoziume Vilniuje.

1963 metais buvo Lietuvos SSR pirmą kartą bendruomeninės santvarkos, Kapitalizmo laikotarpio, Didžiojo Tėvynės karo, Sovietinio laikotarpio bei Fondų tvarkymo ir apskaitos moksliniai skyriai.

Muziejui buvo perduotos buvusio Sunkiųjų darbų kalėjimo (Mickevičiaus g.) patalpos.

Iš Sovietinio laikotarpio ekspozicijos buvo pašalinti eksponatai, susiję su J. Stalino kultu.

Muziejuje vyko susitikimai su Sovietų Sąjungos didvyrio Juozo Aleksonio, Huberto Borisos, Prano Liberto, Juozo Mozelio, Adelės Šiaučiūnaitės draugais ir bendražygiais, revoliucionieriais M. Bordonaite, M. Chodosaite, F. Abramavičiumi, B. Pušiniu ir kt. Buvo pradėtos organizuoti Jaunojo komunisto dienos.

1963 m. muziejaus archeologai kasinėjo Pakalniškių (Šakių r.) kapinyną.

Muziejų aplankė 114 683 lankytojai.

1964 METAI

Sausio 1 d. istorikas Algirdas Kvedaras (1937–2005) buvo paskirtas naujuoju muziejaus direktoriumi.



Kauno išvadavimo 20-mečiui skirtos parodos fragmentai, 1964 m. liepa



Sovietinio laikotarpio skyriaus Didžiojo Tėvynės karo laikotarpio ekspozicijos fragmentai



Sovietinio laikotarpio skyriaus LSSR pokario pramonės ekspozicijos fragmentas.
1964 m. spalį



Muziejaus direktoriaus pavaduotojas dim. gen. mjr. Adolfas Urbšas, Kauno m. vykdomojo komiteto pirmininkė Janina Narkevičiūtė, LSSR Aukščiausiosios Tarybos pirmininkas Justas Paleckis ir neatpažintas asmuo prie Salomėjos Nėries kapo. Apie 1963–1964 m.

I ketvirtyje buvo parengta ir atidaryta paroda „SSKP CK gruodžio plenumas ir chemijos pramonės išsivystymas LSSR“.

II ketvirtyje buvo gauta J. Tallat Kelpšos „Kantata apie Staliną“, už kurią jis gavo Stalino premiją (1947 m.)

Liepos 15 d. muziejuje buvo atidaryta paroda „Kauno išvadavimo 20-metis“.

Liepos 30–rugpjūčio 10 d. muziejaus darbuotojai A. Kemovas, E. Šinkūnienė, I. Jucevičiūtė ir M. Bartusevičiūtė ekspedicijoje rinko sovietinio laikotarpio eksponatus. Buvo aplankyta Baisiogala, Radviliškis, Šiauliai, Joniškis ir Joniškio rajonas, Pasvalys ir Pasvalio rajonas, Panevėžys. Surinkta per 500 eksponatų.

Rugpjūčio 1 d. 22 val. 30 min. muziejaus sodelyje ir Rotušės aikštėje buvo demonstruojami kino filmai minint Kauno išvadavimo 20-metį.

Rugsėjo 13 d. Kauno pilis tapo muziejaus filialu, joje buvo surengta pirmoji laikina ekspozicija: buvo demonstruojami pilies maketas, kultūrinio sluoksnio radiniai, iš kurių gausu lipdytų ir žiestų puodų šukių, gyvulių kaulų ir kt. Įdomūs radiniai aptikti 1362 metų pilies degėsių sluoksnyje. Buvo eksponuojami ir XIII–XIV a. lietuvių ginklai, šarvai, to laikotarpio kryžiuočio kalavijas su įrašu „Trink blut“ (Gerk kraują). Ekspozicija baigiama stendu „XX amžiaus kryžiuočiai“, demonstruojančiu kryžiaus įpėdinių Vakarų revanšistų agresyvius planus.

Spalio 16 d. vienoje salėje buvo sujungti abu sovietinio laikotarpio poskyriai: Didžiojo Tėvynės karo ir pokario. Naujasis skyrius pavadintas Sovietinio laikotarpio skyriumi, apimančiu 1940–1965 m. Ne pagal profilį jame buvusi S. Dariaus ir S. Girėno ekspozicija buvo perduota Kapitalistinio laikotarpio skyriui.

Lapkričio 2 d. muziejaus direktorius pareiškė padėką kraštotyrininkui Baliui Buračiui už ilgametį ir nuoširdų talkininkavimą muziejui renkant eksponatus.

Gruodžio 18 d. muziejuje buvo surengtas revoliucinio ir partizaninio judėjimo Lietuvoje dalyvio Stasio Volkovičiaus 70-ųjų gimimo metinių minėjimas. Prisiminimais dalijosi jo kovos draugai P. Trofimovas, A. Šimanas, F. Krastinis, F. Filimonovas.

1964 m. buvo tęsiami archeologiniai Pakalniškių (Šakių r.) kapinyno kasinėjimai.

Muziejų aplankė 129 407 lankytojai.

1965 METAI

Kovo 1 d. Feodalizmo ir Kapitalizmo skyriai buvo sujungti į Istorinio laikotarpio skyrių.

Birželio 1–rugpjūčio 18 d. buvo tęsiami (pradėti 1962 m.) archeologiniai kasinėjimai Kauno rajone, Šilelio kapinyne. Ištyrinėtas 472,5 kv. m plotas, aptikti 39 kapai su 168 įkapėmis.

Rugpjūčio 12 d. muziejaus direktorius A. Kvedaras ir profesinės sąjungos pirmininkas A. Kemovas įteikė garbės raštus ir jubiliejinius ženklus muziejaus darbuotojams LSSR 25-mečio proga.

Spalio 15 d. LSSR AT Prezidiumo įsaku buvusiam muziejaus direktoriui J. Apuokui-Maksimavičiui buvo suteiktas LSSR nusipelnusio kultūros veikėjo garbės vardas, o muziejaus Pirmykštės bendruomenės ir archeologijos skyriaus vedėjai Kazimierai Gabriūnaitei – LSSR nusipelnusio kultūros ir švietimo darbuotojo vardas.

Spalio mėn. muziejaus patalpose buvo atidaryta pirmoji Kauno fotoklubo meninių nuotraukų paroda. 31 autorius eksponavo 207 savo darbus.

1965 metais buvo suremontuotas stogas (Dailės muziejaus lėšomis) ir muziejaus fasadas.

Buvo surengta paroda „Kosmoso užkariavimas“, Maskvos fotomėgėjų klubo meninės fotografijos, Kauno fotomėgėjų klubo meninės fotografijos parodos.

Muziejuje buvo suorganizuotos 45 paskaitos, 53 pionierių sueigos, parengtos ir transliuotos iš muziejaus 5 respublikinės radijo ir televizijos laidos, patikrinti visi Kauno miesto istoriniai-revoliuciniai paminklai, suregistruoti Kaišiadorių, Prienų ir Kauno rajonų liaudies meno paminklai.

Tais metais muziejus sulaukė 149 087 lankytojų.

1966 METAI

Kovo mėn. buvo išmontuota Didžiojo Tėvynės karo senoji ekspozicija.

Liepos 21 d. buvo atidaryta atnaujinta Sovietinio laikotarpio (1941–1965) ekspozicija.

Gruodžio mėn. LSSR kultūros ministerijos nurodymu muziejus pradėjo registruoti Lietuvoje esančius visuomeninius muziejus.



SSRS Raudonosios armijos 16-ajai lietuviškajai šaulių divizijai skirtos parodos fragmentas. 1967 m. vasaris



Birštono muziejus –karo muziejaus filialas. 1967 m..

1966 metais muziejuje dirbo 50 darbuotojų, iš jų 20 mokslo darbuotojų. Tarp mokslo darbuotojų buvo 18 lietuvių, 1 karelas ir 1 žydas.

1966 m. muziejaus pagrindiniuose ir pagalbinuose fonduose buvo apie 100 000 eksponatų, tarp jų neišaiškintų apie 20 000 eksponatų – archeologijos, 3 000 eksponatų – ginklų fonduose ir kt.

1966 m. muziejaus archeologai kasinėjo Pakalniškių (Šakių r.) kapinyną.

1967 METAI

I ketvirtį muziejuje veikė paroda, skirta SSRS Raudonosios armijos 16-ajai lietuviškajai šaulių divizijai.

Kovo mėn. buvo įsteigtas muziejaus filialas Birštone.

Gegužės 11 d. muziejaus sodelyje prie keturių komunarų paminklo vyko manifestacija fašizmo aukoms pagerbti, kurioje dalyvavo Leningrado jaunimo dienų Kaune dalyviai ir Kauno Poželos rajono komjaunuoliai. Skambėjo varpais atliekamas Internacionalas, revoliucinės dainos, buvo skaitomos S. Nėries eilės apie keturis komunistus.

Rugsėjo 11 d. muziejaus sodelyje buvo pagerbtas F. Dzeržinskio atminimas, padėta gėlių prie jo paminklo. V. Kuprevičius varpais skambino revoliucinę dainą „Drąsiai, draugai, koja kojon“ ir Internacionalą. Vainikus padėjo miesto rajonų partiniai, tarybiniai ir komjaunimo, miesto gamyklų ir aukštųjų mokyklų atstovai.



Sovietinio laikotarpio skyriaus Pergalės Didžiajame Tėvynės kare ekspozicijos dalis. 1967 m.



Sovietinio laikotarpio skyriaus LSSR pramonės pasiekimams skirtos ekspozicijos fragmentas. 1967 m.

Spalio 1–4 d. buvo išmontuota senoji sovietinio laikotarpio istorijos ekspozicija „1940–1941 m. ir pokario laikotarpis“ (4 salės).

Gruodžio 4 d. įvyko naujos „Socializmo statybos“ ekspozicijos priėmimas, kuriame dalyvavo Kultūros ministerijos komisija ir atstovai iš LKP CK. Ekspoziciją apžiūrėjo LKP CK sekretorius A. Barkauskas, Kauno m. LKP komiteto sekretorius Umbrasas, Kauno Lenino rajono partijos komiteto darbuotojai J. Jaruševičius, Račkauskas, Pupienis, LSSR MA Istorijos instituto darbuotojai, RFSR Maskvos muziejininkystės instituto darbuotojai ir kt.

1967 metais muziejaus plotas buvo 2648 kv. m, ekspozicijų – 1668,9 kv. m, fondų patalpos – 362,91 kv. m; buvo 94 239 eksponatai: meno – 535, grafikos – 130, skulptūros – 142, taikomosios dailės kūrinių – 280, numizmatikos – 16 472, archeologijos – 20 147, fotografijų – 11 895, dokumentų – 3 279 ir kt.; dirbo 53 darbuotojai: 21 mokslo darbuotojas ir ekskursijų vadovas, 15 turėjo aukštąjį išsilavinimą, 3 – mokslinius laipsnius; metinis biudžetas buvo 86 536 rubliai, iš jų 76 150 iš biudžeto, išleista – 87 158,44, iš jų iš biudžeto – 76 149,47 rublio.

1967 m. muziejaus archeologai kasinėjo Radikių (Kauno r.) ir Prienlaukio (Prienų r.) kapinynus.

Muziejų aplankė 140 825 lankytojai.

1968 METAI

Sausio 9 d. buvo pakartotinai komisijos apžiūrėta ir priimta „Socializmo statybos“ ekspozicija. Lankytojams atidaryta sausio 20 d.



Perkūno namai (XV–XVI a.)



Revoliucinio judėjimo dalyvio, LKP organizatoriaus ir vadovo Karolio Poželos daiktai. 1968–1969 m.

Kovo 4 d. vyko trijų kartų karių atstovų susitikimas su miesto komjaunuoliais. Dalyvavo pilietinio karo dalyvis Jonas Venckus, Didžiojo Tėvynės karo – dim. gen. mjr. Adolfas Urbšas, Kauno Lenino rajono karinis komisaras Antanas Pakėnas.

Liepos 15 d. muziejuje įvyko S. Dariaus ir S. Girėno 35-ųjų žūties metinių minėjimas, kuriame dalyvavo architektas V. Landsbergis-Žemkalnis, S. Dariaus žmona J. Darienė, keramikas J. Mikėnas. Pranešimą perskaitė Ikitarybinio laikotarpio istorijos skyriaus vedėjas Zigmąs Kondratas.

Rugsėjo mėn. atstatytas Perkūno namas tapo muziejaus filialu.

Gruodžio 13 d. muziejaus sodelyje buvo paminėtas proletarinės revoliucijos Lietuvoje 50-metis. Gėlių prie V. Mickevičiaus-Kapsuko, F. Dzeržinskio biustų ir keturių komunistų paminklo padėjo Komunistų partijos miesto komiteto sekretoriai K. Lengvinas, L. Maksimovas, vykdomojo komiteto pirmininkas J. Šėrys, rajonų partijos komitetų sekretoriai ir darbo kolektyvų atstovai.

1968 metais buvo surengtos šios parodos: „LSSR 50-metis“, „Kauno komjaunimo istorijos puslapiai“, „Proletarinė revoliucija Lietuvoje 1918–1919“, mokytojo kraštotyrininko D. Šilinio darbų, Kauno zonos liaudies meistrų, kauniečių mokytojų dailininkų, nuotraukų paroda „Gintaro kraštas“, „Kauno miesto sportiniai pasiekimai“, Bindės ir A. Macijausko nuotraukų, liaudies meistrų Jurėno ir P. Domijonaitienės darbų, „Leninas vaizdiniuose meno kūrinuose“. Sovietinio laikotarpio ekspozicija papildyta tema „Respublika – Spalio 50-mečiui“. Birštono muziejuje veikė lietuvių grafikos ir Kauno zonos liaudies meistrų darbų parodos.

Buvo parengta ir perskaityta 81 paskaita istorijos, revoliucijos ir paminklų apsaugos temomis, parengtos ir paskelbtos dvi radijo laidos: „LKP 50-mečio medžiaga Kauno istorijos muziejuje“ ir „1940 metų įvykių vietos Kaune“; padėta parengti ir dalyvauta televizijos laidoje „Baltijos sargybiniai“ tema „Kauno miesto Lenino rajono pramonės įmonių istorija“. Laida buvo transliuojama iš muziejaus ekspozicijos.

Parengtas ir išleistas bukletas „Kauno revoliucinės vietos“ (lietuvių ir rusų kalbomis).

Surengtas seminaras Kauno zonos ir Kauno miesto visuomeninių muziejų darbuotojams „Visuomeninių muziejų pagrindiniai uždaviniai ir eksponatų apsauga bei apskaita“, suteikta metodinė parama Biržų, Kėdainių, Panevėžio ir Vilniaus muziejams.

Suremontuotos archeologijos fondų patalpos, Buržuazinio laikotarpio salės, reorganizuotos ir suremontuotos konservacijos-restauracijos dirbtuvės, fotografijos laboratorija ir muziejaus filialas Birštone.

Muziejus sulaukė 166 448 lankytojų.

1969 METAI

Sausio 30 d. prie keturių komunistų palaidojimo vietos muziejaus sode lyje gėlių padėjo SSRS didvyris kosmonautas plk. Germanas Titovas. Jis klausėsi V. Kuprevičiaus atliekamų Internacionalo, „Varšuvietės“ ir „Buchenvaldo varpų“ melodijų.

Gegužės 19 d. V. I. Lenino 100-ųjų gimimo ir Vokietijos Demokratinės Respublikos 20-ųjų metinių proga muziejuje buvo atidaryta filokartijos paroda, kurioje buvo eksponuojama 1400 atvirukų.

Birželio 17 d. V. I. Lenino 100-osioms gimimo metinėms paminėti atidarytos ekspozicijos „Pirmykštės bendruomenės santvarka“ (autoriai K. Gabriūnaitė, J. Antanavičius, architektas K. Miežinis), „Kova už Sovietų valdžią Lietuvoje 1918–1919 m.“ ir „Buržuazinis laikotarpis“ (autoriai Z. Kondratas, I. Jucevičiūtė, L. Jatužienė, architektas J. Černius).

Birželio mėn. muziejaus vyriausioji fondų saugotoja Marija Bartusevičiūtė buvo apdovanota LSSR AT Prezidiumo garbės raštu.

Liepos 25 d. muziejuje buvo atidaryta paroda „Kauno išvadavimo 25-metis“, skirta V. I. Lenino 100-osioms gimimo metinėms.



Filokartijos parodos fragmentas. 1969 m. gegužės 19 d.

1969 m. muziejaus archeologai kasinėjo Medžionių (Prienų r.) ir Ramoniškių (Šakių r.) kapinynus.

Sausio–spalio mėn. muziejų aplankė 159 171 lankytojas.

1970 METAI

Kovo 10 d. muziejuje buvo paminėtos tautosakininko Mato Slančiausko 120-osios gimimo metinės, surengta jo veiklai skirta paroda.

Balandžio 17 d. šalia muziejaus sodelio, tuometėje J. Janonio aikštėje, buvo atidengtas paminklas V. I. Leninui. Šalia jo pastatytos stelos „Darbas“ (aut. J. Kėdainis), „Taika“ (aut. R. Antinis), „Revoliucija“ (aut. K. Švažas). Atidarymo metu vyko varpų muzikos koncertas, kurį atliko tėvas ir sūnus Viktoras ir Giedrius Kuprevičiai. Jie paskambino kovingas revoliucijos metų melodijas „Drąsiai, draugai, koja kojon“ ir „Varšuvietė“, kurias keitė sovietinių kompozitorių ir liaudies dainų pynė.

Balandžio mėn. tankas IS-2, kuris stovėjo prie muziejaus, buvo perkeltas prie VI forto. Šalia jo buvo pasodinti 25 kaštonai pergalės prieš Vokietiją 25-mečiui paminėti.

Rugpjūčio 20 d. muziejuje buvo paminėtas dim. gen. mjr. Adolfo Urbšo



Muziejaus vyriausioji fondų saugotoja Marija Bartusevičiūtė, muziejuje dirbusi nuo 1953 m. Apie 1970 m.



Muziejaus mokslo darbuotojai. Sėdi (iš kairės): Sabina Jakucevičienė, Rima Dovydavičienė, Nijolė Jocienė, Irena Bucevičiūtė ir Kazimiera Gabriūnaitė. Stovi (iš kairės): Zigmas Kondratas, Algirdas Kvedaras (muziejaus direktorius), Marija Bartusevičiūtė, Juozas Antanavičius ir Aleksandras Kemovas. 1970 m.



Dim. gen. mjr. Adolfo Urbšo (1900–1973) 70-ųjų gimimo metinių minėjimas muziejuje. Sėdi pirmas iš dešinės. 1970 m. rugpjūčio 20 d.

70-metis, jam suteiktas LSSR nusipelnusio kultūros veikėjo garbės vardas ir perskaitytas LKP CK pirmojo sekretoriaus A. Sniečkaus sveikinimo laiškas.

Rugsėjo mėn. Zapyškio bažnyčia tapo muziejaus filialu.

Gruodžio mėn. atidaryta atnaujinta Lietuvos istorijos feodalizmo ir kapitalizmo laikotarpio ekspozicija. Pirmą kartą buvo eksponuojami Lenino raštai lietuvių kalba, redaguoti Z. Angariečio. Išplėsta ekspozicija, skirta sušaudytiems keturiems komunistams, naujais eksponatais papildyti Komunistų partijos vadovavimo darbo žmonėms standai, Sovietų valdžios atkūrimo ir lietuvių dalyvavimo Ispanijos pilietiniame kare ekspozicijos.

1970 m. muziejaus archeologai kasinėjo Kejėnų (Raseinių r.) kapinyną.

1970 metais muziejaus bendras plotas buvo 2649 kv. m, ekspozicijų – 1668,9 kv. m, fondų – 362,9 kv. m; metams skiriami pinigai: 110 076,20 rublio, iš jų gaunama iš biudžeto – 92 700 rublių; muziejuje dirbo 22 mokslo darbuotojai: 21 lietuvis ir 1 karelas.

Muziejų aplankė 203 586 lankytojai.

KARO MUZIEJŲ KONGRESĄ PRISIMENANT

Dr. Steponas Gečas

Per visą sovietmetį įvairiais pavadinimais vadintas Karo muziejus neturėjo galimybės dalyvauti laisvojo pasaulio karo muziejų ir kitų militarinių įstaigų renginiuose, išskyrus tuos, kurie vyko SSRS. Gražinus ankstesnį pavadinimą ir statusą, tarptautinėje erdvėje pripažinus Lietuvos nepriklausomybę, Vytauto Didžiojo karo muziejus (VDKM) vėl buvo įtrauktas į tarptautinius karinių muziejų registrus. Pasikeitus geopolitinei situacijai, Tarptautinė karo muziejų asociacija IAMAM (International Association of Military and Arms Museums) nusprendė 1993 m. rugsėjo 5–12 dienomis Madride sušaukti kongresą. Kvietimas jame dalyvauti VDKM pasiekė jau 1993 m. sausio viduryje. Vėliau apie būsimą kongresą gaudavau pakartotinius kvietimus ir informaciją. Kelionės, pragyvenimo, organizacinės ir kitos išlaidos siekė per 2000 JAV dolerių. Išvykti į kongresą buvo labai nelengva ir dėl daugelio kitų priežasčių. Lietuvoje tebebuvo sovietinė kariuomenė, diplomatiniai ryšiai su daugeliu valstybių nebuvo užmegzti. Vizas reikėjo gauti per Ispanijos ambasadą Sovietų Sąjungoje, reziduojančią Maskvoje. O atstovauti atgimusiai Lietuvai ir turtingam eksponatų Vytauto Didžiojo karo muziejui labai norėjosi. Veikė ir psichologiniai faktoriai. Ne vienas kolega į mano galimybę išvykti ir dalyvauti kongrese užsienyje žiūrėjo ne visai geranoriškai. Tie metai man asmeniškai buvo labai sudėtingi – buvau Lietuvos kultūros fondo Kauno tarybos pirmininkas, vienas paminklo „Lituanicos“ skrydžio didvyriams statymo organizatorių. Taip pat dar nebuvo visiškai baigti istorinio sodelio atkūrimo darbai. Rūpinimasis granito atgabenimu, skulptūrų liejimu, aukų tvarkymu ir operatyviu atlyginimo išmokėjimu paminklo montuotojams, dalyvavimas įvairių komisijų darbe atimdavo begalę laiko, beje, ir lėšų, nes darbas fondo veikloje buvo visuomeninis, be atlygio. Reikėjo tęsti ir baigti rengti disertaciją. Darbų aibė ir lėšų stygius baidė gerus norus. Vis dėlto ryžausi rengti pranešimą apie Vytauto Didžiojo karo muziejų ir pristatyti jo ginklų fondus. Faksu išsiunčiau pranešimo anglų kalba tezes ir gavau atsakymą, kad esu įtrauktas į plenarinių posėdžių darbotvarkę. Trauktis nebebuvo kur – reikėjo ieškoti rėmėjų. Tik kai gavau kongreso organizacinio komiteto garantiją, kad pragyvenimo ir vidaus transporto išlaidos bus padengtos, nusiunčiau visą pranešimą ir pradėjau rengtis kelionei. Lietuvos kultūros ministerija galėjo padengti tik nedidelę dalį kelionės išlaidų, likusią teko skolintis iš pažįstamų. Be to, už kelionę Sovietų Sąjungos „Aeroflot“ kaip iš užsienio, t. y. Lietuvos piliečio, norėjo nuplėšti



Ispanijos pagrindinis karo muziejus ir ekspozicijos fragmentas

trigubai. Diplomatiniai, o kartu ir kultūriniai ryšiai tarp Lietuvos ir Rusijos, paveldėjusios buvusios Sovietų Sąjungos įsipareigojimus, buvo dar nenusistovėję, todėl teko kreiptis į vieną tarpvalstybinio turizmo firmą Maskvoje, įsigyti turistinį kelialapį į Maljorką ir su turistų grupe iš Maskvos skristi iki Barselonos, o iš Katalonijos sostinės iki Madrido apie 500 km vykti traukiniu. Esu labai dėkingas IAMAM kongreso organizacinio komiteto pirmininkui gen. mjr. Fransiskui Kastriljui Mazeresi (Fransisko Castrillio Mazeresi), kuris mane, atvykėlį iš Lietuvos, labai šiltai pasitiko ir visą kongreso laiką globojo. Baltijos valstybių grįžimo į laisvojo pasaulio erdvę reikšmė ne kartą buvo paminėta ir kongreso darbe. Ispanijos žiniasklaidos duomenimis, visoje Ispanijoje tuomet gyveno tik keliolika lietuvių.

Kongrese dalyvavo per 30 valstybių militarinių muziejų atstovų. Gausiausios, aišku, buvo šeiminingų ispanų – 17 žmonių, Švedijos – 12, Didžiosios Britanijos – 6, Tailando – 7 žmonių delegacijos. Po kelis muziejininkus dalyvavo iš Čekijos, Lenkijos, Jungtinių Amerikos Valstijų, Prancūzijos, Argentinos, po vieną delegatą atsiuntė Taivanas (atstovavęs Kinijos vardu), Egiptas, Kanada, Kolumbija, Kanada, Malta, Peru, Paragvajus, Pietų Afrikos Respublika, kaimyninė Portugalija. Iš buvusios Sovietų Sąjungos respublikų buvome dviese. Be manęs, Rusijai atstovavo Sankt Peterburgo Ermitažo muziejaus direktoriaus pavaduotojas G. Mileris. Pagrindiniai kongreso posėdžiai vyko Karališkojoje Ispanijos karo akademijoje, Zurbano gatvėje, tuose pačiuose rūmuose, kur 4-ojo dešimtmečio viduryje panašiam renginyje (karinių muziejų vadovų susitikime) dalyvavo Vytauto Didžiojo karo muziejaus įkūrėjas gen. Vladas Nagevičius. Viena iš kongreso temų buvo Ispanijos indėlis į karybos meną. Kitų valstybių delegatai supažindindavo su savo muziejų veikla arba ieškojo sąsajų su pagrindine tema.

Ispanijos militarinė istorija sutelkta keliuose muziejuose. Be centrinio sostinėje, netoli Madrido yra aeronautikos ir karo aviacijos, Kastilijos istorinės autonominės srities Segovijos pilyje – artilerijos muziejus, kitos karybos istoriją popaguojančios ekspozicijos Salamankoje, Tolede ir kitur. Atskiros kolekcijos yra sukauptos ir kai kuriose gynybinėse pilyse, kurių Ispanijoje per kelis šimtus. Išvykų į užmiestį metu buvo sudaryta galimybė susipažinti su kitomis Madrido ir kaimyninių vietovių įžymybėmis. Apie atskirus Ispanijos miestus-muziejus galima rašyti ištisas apybraižas. Paminėsiu tik kelionę į Toledą, į vadinamosios vestgotų Ispanijos, vėliau užkariautos maurų, vadinamojo Kordobos kalifato buvusią sostinę. Į Toledą, esantį už 75 km nuo Madrido, vykome pirmomis kongreso dienomis. Tuoj už sostinės vaizdas šiek tiek monotoniškas: kaitros išdeginta žolė, skurdūs krūmokšniai ir kai kur kyšančios plikos uolos. Alyvmedžių, vynuogynų čia nepamatysi. Tokia ši vietovė, vadinama Meseta. Tačiau už vieno posūkio lyg pasakoje ant kalvos atsiveria saulės spinduliuose paskendusio miesto panorama. Kalvos gausiai nusėtos europietiško ir arabiško stilių namais ir bokštais, mieste daugybė įvairių kultūrų (arabų, žydų ir įvairių laikotarpių europietiškos) paminklų – šventyklų ir visuomeninių pastatų, o už visus aukščiausias – vienintelio gotikinio stiliaus statinio katedros bokštas. Ir ant aukščiausios kalvos apjuosta upės stūkso tūkstantmetė Alkazaro tvirtovė. Tarsi kažkur matyta El Greko paveikslu kopija. Beje, šis vienas garsiausių Ispanijos ir pasaulio dailininkų ir nutapė Toledą tokį, kokį jį išvydo 1580 m. atvykęs į Ispaniją. Tikrasis šio iš Kretos salos kilusio graiko vardas Domenikas Teotokopulas, o El Grekas ir reiškia „iš Graikijos“. Vienos Toledo kalvos šlaite tebestovi nuolat prižiūrimas dailininko namelis, kuriame ilgą laiką jis gyveno ir kūrė.

Patys ispanai kalba, kad Toledo istorija tokia sena kaip akmenys ir uolos, ant kurių pastatytas miestas. Iš tikrųjų kiekviena aikštė ar gatvė byloja apie kokį nors istorinį įvykį ar legendą. Toledas apie 1000 metų buvo senosios Ispanijos sostinė. Pirmą kartą jį pamini romėnų metraščiai 193 m. pr. Kristų, kai romėnai užkariavo šį „gerai įtvirtintą miestą“ ir įkūrė savo koloniją su jų miestams būdingomis įstaigomis ir statiniais: savarankiškai gynybai pritaikyta citadele, forumu, šventyklomis, cirku, akveduku (akmeniniu vandentiekiu) ir, žinoma, pirtimis. Po romėnų į Toledą iš Šiaurės atsibastė vestgotai. Kalbama, kad jų dėka nemaža dalis ispanų turi šiauriečiams būdingas mėlynas akis ir šviesius plaukus. Vestgotus išstūmė Afrikos arabai maurai. Apie jų įsiveržimą į miestą pasakojama labai tikroviška legenda. Netoli tilto per Tacho (Težo) upę kongreso dalyviams gidas parodė uolą, prie kurios mėgdavo maudytis ispanų didiko Chuliano gražuolė duktė Florinda. Paskutinysis vestgotų karalius Rodrigas buvo įsimylėjęs gražuolę ir, pasislėpęs oloje, dažnai ja gėrėdavosi. Kartą jis neatsispyrė pagundai,

užpuolė nuogą Florindą ir ją išniekino. Įniršęs Florindos tėvas, kitaip negalėdamas pasipriešinti valdovo savivalei, slapta perplaukė Gibraltaro sąsiaurį ir pakvietė atvykti maurus ir išvyti vestgotus. Vestgotai nepaliko didelės meninės vertės monumentaliojo meno kūrinių, architektūros paminklų. Nuostabiais statiniais ir kitais taikomojo meno paminklais Toledą išpuošė beveik 400 metų Ispaniją valdę arabai. Iš jų Toledą ispanai atsikariavo 1085 m., tačiau arabų, daugiausia marokiečių, palikuonys, sumišę su vietiniais gyventojais, pasiliko. Ilgiems metams (iki 1561-ųjų) sostine liko Toledas. Taip, skaičiuojant nuo 466-ųjų, svarbiausiu Ispanijos miestu Toledas išbuvo per 1000 metų. Šiose apylinkėse drauge su 53 pasaulio valstybių atstovais 1936–1939 metais kartu su anglais, rusais, lenkais ir kitų tautų kariais internacionalinėse brigadose prieš Franko diktatūrą kovėsi ir keliasdešimt lietuvių.

Daugiau kaip savaitę trukusi kongreso programa buvo taip sutvarkyta, kad antroji dienos pusė, nusulūgus rugsėjo pradžios karščiams, būdavo skirta ekskursijoms, priėmimams, savarankiškai pažinčiai su Madridu. Įsiminė apsilankymas Karaliaus rūmuose *Palacio el Royal*, Prado muziejus, kur eksponuojamos trijų Ispanijos meno grandų El Greko, Gojos ir Velaskeso keliasdešimties kvadratinį metrų ploto drobės, Rubenso paveikslai.

Rugsėjo pradžia Ispanijoje – vasaros tęsinys. Pasaulinio karo muziejų kvietimo rekomendacijoje buvo patariama, kaip apsirengus atvykti. Vidurdienį temperatūra apie 30–33 laipsniai. Neretai Viduržemio jūrą peršoka Afrikos vėjai, tada būna dar karščiau. Matau, kaip braukia prakaitą Pietų Afrikos bei Argentinos atstovai. Ką jau kalbėti apie švedus, kanadiečius ar kitus šiauriečius. O ispanai juokiasi – atvažiuokite birželį, tada tikrai pajusite Pirėnų saulę. Tačiau kartais dvelkteli ir gairūs vėjelio gūšiai. Vidurdienį miestuose gyvenimas visai apmiršta ir atgyja tik pavakarę. Tačiau kongresas buvo taip organizuotas, kad per savaitę tiesioginių posėdžių buvo gal kokių keturis penkis pusdienius. Kitas laikas – organizuotoms ekskursijoms po Madrido muziejus ir po aplinkinius istorinius miestus-muziejus: Toledą, Avilją, Segoviją, Mansanarą ir kitus arba priėmimai gynybos sferai priklausančiose įstaigose. Arba savarankiškai klajok, kur patinka. Stengiausi pasinaudoti visomis galimybėmis.

Muziejai Ispanijoje ir apskritai turizmas duoda didelę dalį valstybės pajamų, o visa aptarnavimo sfera – per 50 proc. nacionalinio produkto. Kasmet per 40 mln. gyventojų turinčią šią Pirėnų valstybę aplanko apie 60 mln. turistų. Šiuo atžvilgiu santykinai (lyginant gyventojų ir turistų skaičių) Ispanijai galėjo prilygti sovietmečio Lietuva, kai į ją per metus atvykdavo apie 5 mln. turistų. Žinoma, absoliuti jų dauguma būdavo iš „brolišku“ SSRS respublikų.

Penkiamilijoniniame Madride yra apie 40 muziejų, aplankyti teko gal

septynis. Europoje didžiausiomis pasaulio valstybių ir tautų istorijos, kultūros ir meno vertybių saugyklomis, be daugybės Italijos, Graikijos muziejų, laikomi keturi. Tai Ermitažas Sankt Peterburge, Luvras Paryžiuje, Britų Londone ir Pradas Madride. Oficialus Prado muziejaus pavadinimas yra Nacionalinis tapybos ir skulptūros muziejus. Jis įsikūręs Paseo del Prad gatvėje. Prado muziejuje nepavargau taip, kaip pavargdavau kituose muziejuose. Gal todėl, kad į jį atvykome pavakarę, dvi valandos iki uždarymo, ir spėjome pamatyti tik centrinę dalį su trijų Ispanijos tapybos grandų Gojos, Diego Velaskeso ir El Greko darbais. Muziejuose esu labai nepaklusnus lankytojas. Beje, tokių grupėje atsiranda ne vienas. Tad netrukus atsiskyrčiau nuo pagrindinės grupės su angliškai ekskursiją vedusia gide ir tai atsitraukdamas, tai priartėdamas žavėjaisi milžiniškais peizažinėmis drobėmis, portretais... Į ekspozicijas saulės šviesa nepatenka. Paveikslai apšviečiami specialiais kryptiniais šviesos srautais. Kai kurie paveikslai slepiami po užuolaidomis ir parodomi tik lankytojų grupėms. Kaip Luvre prie Monos Lizos, taip Prade daugybė žmonių visada telkiasi prie Gojos garsiosios „Apnuogintos Machos“ ir jos eskizinių variantų. Nesunku pastebėti, kad atskirose vietose paveikslo spalvų intensyvumas skiriasi. Mat dailininkas įpusėjęs šį darbą užmetė ir grįžo prie jo po kelių mėnesių, kitu metų laiku, kai ant pozuotojos (tai buvo viena Gojos meilužių) jau šviesa kitaip krito. Fotografuoti paveikslų neleidžiama net už atskirą mokesį, prie kai kurių drobių arčiau kaip per metrą ar pusanthro nepriartėsi – sulaukys simbolinė dekoratyvinė tvorelė ar kategoriškas prižiūrėtojo ar prižiūrėtojos įspėjimas. Beje, mane, Lietuvos muziejuose pripratusį ekspozicijų salėse regėti pensinio amžiaus močiutes, pradžioje stebino tai, kad daugumoje matytų muziejų greta pagyvenusių prižiūrėtojų dirba ir jauni 25–30 metų žmonės, o militarinės krypties muziejuose – ir į atsargą išėję ar buvę kadriniai kariškiai dimisijoje. Kolega iš Centrinio karo muziejaus Chosė Borchija paaiškino, kad kai kuriuose muziejuose, kur demonstruojami ypač vertingi eksponatai, be patikimos apsaugos sistemos, prižiūrėtojai gali būti ginkluoti pistoletais ir apmokyti kai kurių savigynos veiksmų. Taip apsiginklavusius kelis prižiūrėtojus teko matyti Prado muziejuje. Beje, apie pistoletus. Centriniam karo muziejuje Madride bei karališkuosiuose *Palacio El Royal* rūmuose lankytis teko net po du kartus – pirmą kartą su kompanija, kai nespėjau daug ko pamatyti ir įsigyti suvenyrų. Todėl sekmadienį dar kartą išsiruošiau į šias karybos ir meno šventoves. Karo muziejuje žiūrovus patraukia autentiški eksponatai, atskirų karybos rūšių komponavimas su paveikslais, muliažais. Įdomios nedidelių gabaritų eksponatų (šovinių, sviedinių, mažų bombelių, medalių ir kt.) montažinės kompozicijos. Visos karybos ir ginkluotės temos siejamos su šalies svarbiausiais politiniais įvykiais, ekonominių-kultūrinių epochų kaita. Visuose be išimties muziejuose krinta į akis daugybė



Tarptautinio karo muziejų kongreso dalyvio sertifikatas

suvenyrų, kuriais prekiaujama ne tik prie bilietų kasų, bet ir atskiruose kioskuose. Pavyzdžiui, karo muziejuje gali įsigyti gerokai sumažintų mastelių patrankų, durklų, špagų ir natūralaus dydžio pistoletų. Chosė draugystės dėlei padovanojo man XVII a. visiškai tikslią titnaginio pistoleto kopiją, net su „pasendinta“ medine rankena. Nors pistoletu kaip ginklu pasinaudoti neįmanoma, tačiau apdairusis Chosė patarė kaip suvenyrą supakuoti lagamine, kad nereiktų aiškintis oro uosto

kontrolei. Garsiųjų tapytojų miniatiūrinės kopijos taip pat noriai perkamos. O tikrų senienų (monetų, buities daiktų liekanų, kartais net strėlių antgalių ar kitų karybos relikvų), iškastų Estramadūros gyvenvietėje ir kitose istorinėse vietose, galima įsigyti Madrido centre, *Placa Majoris* aikštėje savaitgaliais vykstančiuose senienų turguose.

Ar parduodamos prekės autentiškos, garantuoti niekas negali.

Viena kongreso diena buvo skirta Aeronautikos ir aviacijos muziejui. Kongreso dalyvius pasitiko ir paaiškinimus teikė pats direktorius atsargos generolas majoras Chosė Mora Sančesas. Muziejus įkurtas dar diktatoriaus Fransisko Franko laikais 1966-aisiais. Dabar jis užima milžinišką 35 000 kv. m plotą. Ekspozitai demonstruojami kelių aukštų angare ir po stogu aikštėje. Įsikūręs 11-ajame Madrido–Estramadūros plento kilometre. Čia eksponuojama tiek puolamosios-gynybinės, tiek civilinės paskirties oro technika: pradedant pirmosiomis skraidyklėmis, XIX–XX a. pradžios oro balionais-gondolomis, Antrajame pasauliniame kare naudotais dirizabliais ir baigiant šių dienų viršgarsiniais lėktuvais. Daug Pirmojo pasaulinio karo aeroplanų – vienmotorių monoplanų, taip pat Ispanijos pilietinio karo bombonešių. Greta – šiais aparatais skraidžiusių pilotų pavardės, nuotraukos. Bombos iš tokių lėktuvų būdavo mėtomos rankomis, visiškai priartėjus prie objekto. Daugelis skraidančių aparatų, tarp jų ir diktatoriaus Franko asmeninis lėktuvas, veikiančys. Įsiminė muziejaus šeiminingą vaišingumą. Kongreso dalyviams buvo surengti pietūs, o svečius aptarnavo Karo akademijos aviacijos specialybės kariūnai. Karališkieji Madrido rūmai *Palacio El Royal* – milžiniškas kvadratinis pastatų kompleksas su aikšte viduryje. Šiuose rūmuose veikia riterių



Karaliaus Karlo I šarvai *Palacio El Royal* rūmuose

ginkluotės bei šarvų, dekoratyvinio taikomojo meno ir kitos ekspozicijos ir, aišku, karalių apartamentai – valgomieji, miegamieji ir pan., kurie primena Carskoje Selo, Pavlovską netoli Sankt Peterburgo ar Prancūzijos Versalį. Auksas, sidabras, porcelianas, raudonmedžio, juodmedžio baldai, apmušti šilku, vienu žodžiu, valdovų turtus simbolizuojantis prabangus blizgesys. Beje, bilietas į tokių muziejų prieš keliolika metų kainavo apie 12–15 eurų. Gana šiltas buvo priėmimas ir Madrido municipalitete, vakaras Kastilijos sostinės Segovijos ankstyvųjų viduramžių (XI a.) pilies kieme, koridos, kurių įdomiausi momentai tradiciškai transliuojami televizijos vakaro programose, kaip kad mūsų specialios laidos apie krepšinį. Visa tai neužmirštamai įsirežė atmintyje.

IAMAM kongresas vyko Lietuvai reikšmingų įvykių fone. Prieš kelias dienas iš mūsų šalies buvo išvesta sovietų kariuomenė, į Lietuvą pirmojo vizito atvyko popiežius Jonas Paulius II, kurio viešnagę gana plačiai nušvietė Ispanijos televizija ir spauda. Reikia pasakyti, kad bendraujant neformalioje aplinkoje kolegas domino ne tik Vytauto Didžiojo karo muziejaus veikla, bet ir politinė Baltijos valstybių padėtis, Lietuvos ekonominiai, religijos reikalai, pagaliau krepšinis. JAV atstovas, sužinojęs, kad išeidama iš Lietuvos sovietų kariuomenė išsivežė ir VDKM eksponatą – sovietinį tanką *IS-62*, nedvejodamas pareiškė, kad tokių tankų iš viso gali būti tik keli vienetai pasaulyje ir JAV muziejai už jį būtų galėję pasiūlyti 0,5 mln. JAV dolerių.

Su kai kuriais kongreso dalyviais užsimezgusi pažintis tęsėsi ilgai ir po kongreso. Su Lenkijoje, Poznanės mieste, esančio Didžiosios Lenkijos karo muziejaus (Wielkopolskie muzeum wojskowe) kuratoriumi Tadeušu Jezeriovskiu, Ermitažo muziejaus direktoriaus pavaduotoju G. Mileriu ir Ispanijos karo muziejaus skyriaus vedėju Chosė Nikolu Borchija, kolegomis iš Olandijos, Švedijos, Suomijos susirašinėjame iki šiol. Bičiuliai iš Lenkijos ir Peterburgo buvo apsilankę Vytauto Didžiojo karo muziejuje, o man teko svečiuotis Poznanėje ir Peterburge.



Margučių rinkinys. XX a. 4-asis dešimtmetis

VELYKINIAI BURTAI PAGAL BALĮ BURĄČĄ

Parengė Danutė Tamošaitienė

Kraštotyrininkas, etnografas ir fotografas Balys Buračas (1897–1972) išmaišė visą Lietuvą, it brangakmenius rinkdamas XX amžiaus pradžios tradicinės gyvensenos kūrybos likučius. Surinkta apie 18 tūkstančių negatyvų, kurių pusė pražuvo karo metais. Kita pusė fotografo pageidavimu saugoma Vytauto Didžiojo karo muziejuje. Stiklinių negatyvų kolekcija buvo tvarkingai sudėta mediniuose lagaminuose ir dėžėse su užraktais. Smagu, kad kolekcija neišnaršyta sovietmečio politinės cenzūros ir „neatrūšiuota“. Gal dėl didžiulio negatyvų kiekio to negalėta, o gal ir nenorėta padaryti. Išlikusi ir unikali B. Buračo surinktų margučių, kurių turime per 500, kolekcija.

Tautotyrynės medžiagos rinkimas ir skelbimas buvo jo gyvenimas ir duona. Ir kai keistuolis vienišius Balys Buračas dviračiu ar pėstute traukdavo per Lietuvą „stabdyti gyvenimo akimirką“, jis norėjo palikti jų atvaizdą būsimoms kartoms, galbūt ne tiek galvodamas apie tai, kiek m y l ė d a m a s. Ėjo garbusis



Kiaušinių margintojos Naste Jonaitytė ir Rinkevičiūtė iš Užnemunės. XX a. 4-asis dešimtmetis



Margučių rinkinys. Margino žymi Užnemunės margintoja Naste Liaudanskienė-Staniulytė iš Poderiškių kaimo, Zapyškio valsčiaus. Fotografuota jos kiemelyje 1936 m.



Kiaušinių margintoja Nastė Liaudanskienė iš Užnemunės, Velykų šventėms išmarginanti net po 200 kiaušinių. Kiaušinių marginimu ji užsiima visą savo gyvenimą. 1938 m.

Kiaušinykas margučiams sudėti. Paežerių kaimas, Šeduvos valsčius, Panevėžio apskritis. XX a. 4-asis dešimtmetis →



kraštotyrininkas per Lietuvos kaimus, miklino liežuvį kalbindamas sodietį, o šis visokių poringų, nutikimų ir padavimų, senovės papročių pripasakojo. Kad ir apie Velykas ir kiaušinių dažymą.

Velykos, kaip didžiausia pavasario šventė, jau nuo senų laikų buvo iškilmingai švenčiamos visame krašte. Senovės lietuviai, garbindami gamtą, turėjo daugybę įvairių burtų ir prietarų. Anot vieno padavimo, kažkada per Velykas vištos dėdavusios margus kiaušinius, todėl ir pradėta Velykoms juos dažyti ir visaip marginti. Pasak kito padavimo, senovėje vienos labai vargingos šeimos vaikučiams nežinoma geradarė atnešusi gražiai numargintų margučių; nuo to ir visi pradėję Velykoms dažyti kiaušinius.

Kiaušinių margintojų seniau buvę beveik kiekviename kaime ar miestelyje. Antai garsi margintoja Marė Volbutienė iš Kulautuvos prieš karą kasmet Kaune, priešvėlykio turguje, pardavinėdavusi savo išmargintus kiaušinius po 30–40 centų, o kartais ir po litą. Ji atnešdavusi daugiau nei šimtą vašku margintų ir geležies rūdimis su juodalksnio žieve dažytų kiaušinių. M. Volbutienės margintų kiaušinių labai tikslus raštas, adatėle su karštu vašku išrašytas. Raštus imdavusi iš kitų margintojų, išžiūrėdama į jų darbus. Įdomesnių išmargintų kiaušinių kevalus rinkdavusi netgi kaimo gatvėje ar šiukslyne. Radusi gražesnę šukelę parsinešdavusi ir pagal ją raižydavusi, kartais dar kaip nors pagražindavusi. Net atsigulusi nakties



Vaikai grįžta iš Velykų bobutės su margučiais. Katmilžių vienkiemis, Šiaulėnų valsčius, Šiaulių apskritis. XX a. 4-asis dešimtmetis.



Kiaušinių margintoja Marė Volbutienė iš Kulautuvos Kauno turgavietėje prekiauja savo darbo vašku rašytais margučiais. 1937 m.



Mergytė miega su margučiais. Šiaulėnų valsčius, Šiaulių apskritis. XX a. 4-asis dešimtmetis



Kiaušinių margintojos iš Užnemunės. 1941 m.

poilsio vis sukdavusi galvą, kaip gražiau išrašyti. Anot margintojos, vašką reikia tinkamai sušildyti, kad jis būtų karštas, bet nevirtų. Jei per daug karštas, lieja ir raštai dailiai neišeina. Vašką kaitinti reikia ant žarijų, nuolat jas papučiant, kad vienodai kaistų. Vašku išrašytus kiaušinius merkdavusi į purvalksnių ir surūdijusių geležų skystimą, kuriame laikydavo visą parą. Po to išvirdavusi ir atskirus jų raštus dar paspalvindavusi įvairiais fabrikinės gamybos dažais. Seniau, sako, fabrikiniais dažais kiaušinių niekas nemargino. Lakų senovėje niekas nežinojo. Dažydavo medžių žieve, beržų lapais, samanėlėmis, svogūnų lukštais. Ji margindavusi visiems savo kaimo žmonėms. Už vieną numargintą kiaušinį gaudavusi du baltus kaip atlygi. Pinigais už darbą neimdavusi. Už dešimties išmarginimą kartais gaudavusi priedo pyrago kepalą ar šukuotų linų saują. Darbo turėdavusi prieš Velykas dieną ir naktį. Taip dailiai vašku marginti apylinkėje niekas nemokėjęs. Nedaug kam pavykdavę ir juodai kiaušinius nudažyti.

Velykų rytą, dar vaikams miegant, motina prie kiekvieno vaiko lovelės padėdavo po margą kiaušinį. Vaikams sakydavo, kad kiaušinį jiems atnešė Velykė. Vaikai tikėjo tuo, bet patys labai norėjo pamatyti geradarę Velykę, kai ji dės ant palangės kiaušinius. Kad melas būtų tikresnis, motina su kaimyne susimainydavo kiaušiniaus, kad kitaip būtų numarginti. Dauguma vaikų, norėdami pamatyti, kaip atrodo Velykė, visą naktį nemiego davu. Kai vaikas per naktį išvargęs užsnūsdavo, tada ir atsirasdavo kiaušinis. Velykės kiaušinis vaikui būdavęs brangesnis už dvarą...

Daug kur Lietuvoje krikšto motina per Velykas lanko savo krikštavaikius ir atneša jiems dovanų gražių margučių, dažniausiai su tam tikru papuoštu kiauši-



„Velykų bobutė“ sėdi tarp margučių.
Netonų kaimas, Kauno apskritis.
XX a. 4-asis dešimtmetis



Kiaušinykas – Velykų stalo papuošalas.
Kuosėnų kaimas, Kupiškio valsčius,
Panevėžio apskritis. 1934 m.

nyku, Velykų eglute vadinamu. Velykų eglutė – paprasta neilga lazdelė, apvyniota margais popierėliais ir papuošta popierinėmis gėlėmis. Prie tos lazdelės pritaisyta bent dvylika vielos šakelių, kurių galuose padarytas žiedas kiaušiniui įdėti. Toks kiaušinykas – Velykų stalo papuošalas.

Antrąją Velykų dieną vaikai eina kiaušiniauti arba velykauti pas savo krikšto močią, tetulę ar kaimyną atsiimti jiems skirto margučio. Kiaušiniautojas, įėjęs gryčion, laiko smilių burnon įsikišęs, todėl visi, net nieko neklausdami, žino, ko jis nori. Šeimininkės velykautojams mielai duoda kiaušinių. Jei neduosi, tais metais vištos prastai dės. Gavęs kiaušinį, velykautojas pirštą iš burnos ištraukia, padėkoja šeimininkei už dovaną ir eina toliau, kol aplanko tetules, dėdienes ir krikštamotę.

Labai prašus velykautojas laiko burnoj ne vieną, bet du, tris ar keturis pirštus, vadinasi, jis prašo tiek kiaušinių. Bet kiaušiniautojas turi turėti gėdos ir neprašyti daugiau kaip vieno kiaušinio. Kiekvienas stengdavosi surinkti kuo daugiau kiaušinių, nes nuo to priklausė visų metų laimė.

Su Velykomis siejasi daug burtų ir prietarų.

- Kupiškio apylinkėje Velykų rytą ūkininkas, pasikinkęs arklį į vežėčias, apvažiuodavo savo laukus. Tai daroma, kad javai geriau derėtų.

- Velykų rytą, prieš saulėtekį, reikia nusiprausti šaltu vandeniu, kad nesikeltų votys ir kitokie kūno skauduliai.
- Sakoma, jeigu Velykų rytą važiuodamas bažnyčion sutinki moteriškę, reikia grįžti atgal ir važiuoti kitu keliu, nes ištiksianti kokia nors nelaimė.
- Rytų Lietuvoje Velykų rytą visi skuba iš bažnyčios kuo greičiau namo. Kas pirmas sugrįš, to laimė namuose bus.
- Velykų rytą reikia iššauti į orą, tada visus piktus draugus nuo savęs atmuši. Seniau Velykų rytą būdavo šaudoma iš tam tikrų patrankų net bažnyčios šventoriuje.
- Per Velykas miegosi – galvą nuolatos sopės.
- Kupiškėnai tikėjo, kad Velykų rytą ir vakarą negalima naujo duonos kepalo prarikti, nes tuomet būsianti duona neskalsi. Negalima valgyti ir kepalo kampelio, nes duonos neturėsi.
- Tytuvėnų apylinkėje šeimininkė, pradėdama Velykų pusryčius, pirmą kiaušinį nulupa ir supjausto į tiek dalių, kiek toje šeimoje yra žmonių, ir kiekvienam po gabalėlį įdeda tiesiai į burną. Taip daro tikėdami, jog tą metų bus didesnė skalsa.
- Velykų pirmą dieną galima pramušti tik vieną kiaušinio galą – smailąjį. Kas pramuša abu, to viščiukai išsiperės „ubagiukai“, t. y. nesveiki.
- Kupiškėnai, pavalgę Velykų pusryčius, rūpestingai surenka visus margučių lukštus, o šeimininkas nuneša juos savo lauko rėžin ir giliai užkasa, kad javai geriau derėtų.
- Raseinių apylinkėje ir kitur per Velykų pusryčius suvalgytų margučių lukštus sudegina krosnyje. Tai daroma, kad naminiai paukščiai lengviau ristųsi iš kiaušinio.
- Velykų pirmą dieną nesisupama, nes tą dieną Judošius esą pasikoręs, todėl ir žmogui gali atsitikti kokia nors nelaimė.
- Velykų pirmą dieną į svečius, pas gimines ir kaimynus niekas nevaikšto, jeigu nėra kviestas, mat atėjusiam svečiuotis duodami kailiniai blusinėti.
- Jeigu Velykų pusryčius pavalgęs atsirūgsti, dzūkai sako, kad sveikas sulauksi ir kitų metų Velykų.
- Dar sakoma: koks Prisikėlimo rytas, tokia bus ir vasara.

RESTAURUOTŲ PORTRETŲ MĪSLĖ

Nijolė Jocienė

1934 metais pastačius naujuosius muziejaus rūmus, atsirado galimybė išplėsti ekspozicijas. Tų pačių metų spalio 18 dieną Karo muziejaus viršininkas gen. lttn. V. Nagevičius parašė laišką Istorikų draugijos pirmininkui prof. A. Janulaičiui. Jis teiravosi, gal muziejuje reikėtų šalia lietuvių kilmės Lietuvos didžiųjų kunigaikščių (nuo legendinio Rimgaudo) eksponuoti ir Lenkijos karalių bei Lietuvos didžiųjų kunigaikščių (iki pat Stanislovo Poniatovskio) portretus. Taip pat prašė sudaryti chronologinę lentelę ir nurodyti, kuris kuriais metais laikytas Lietuvos didžiuoju kunigaikščiu.

Gen. lttn. V. Nagevičiui 1934 m. lapkričio 9 d. atsakė prof. I. Jonynas. Jis atsiuntė Lietuvos valdovų sąrašą ir prierasą. Jame detalai aprašė, kaip įsivaizduoja Vaišelgą, karaliaus Mindaugo vyriausią sūnų, užėmusį Mindaugo sostą. Prof. I. Jonynas rašė: „Iš Vaišėlgos laikų neturime nei antspaudų, nei jo paties aprašymų. Šis žmogus buvo linkęs prie mistikos. Jį sužavėjo rusų vienuolių gyvenimas ir jis įstojo pravoslavų vienuolynan, kurį pats sau pasistatė. Vaišelga vystėsi dvasininkijos įtakoje ir pats rusėjo. Vienuoliškas gyvenimo būdas nesuminkštino jo būdo žiaurumo. Išėjęs iš vienuolyno maišto Lietuvoje malšinti, grįžo ten atgal. Vaišelga draugavo su Voluinės ir Haličo kunigaikščiais ir žuvo vieno girtavimo su jais metu, nužudytas iš keršto. Mano supratimu, jį reikėtų vaizduoti lietuviu aukštaičio pagrindiniais veido bruožais, bet rusų kunigaikščių rūbais. Reikėtų neužmiršti barzdos, kuri sudarė kiekvieno vienuolio neatimamą išvaizdos dalį. Gal būtų galima atvaizduoti jį vienuoliškais rūbais, kurie jam buvo taip reikšmingi. Veidas turėtų būti liesas, bekraujis, kaip kad vaizduojami pravoslavų šventieji.“

Istorikų draugijai pritarus, buvo nutarta užsakyti Lietuvos valdovų iki 1795 metų, t. y. Trečiojo Lietuvos padalijimo, atvaizdus. Taigi dail. I. Šlapeliui, Kauno meno mokyklos direktoriui, buvo pavesta nutapyti Steponą Batorą, Mykolą Kaributą Višnioveckį, Joną Sobieskį, Augustą II Saksą, Stanislovą Leščinskį, Augustą III ir Stanislovą Augustą Poniatovskį, dail. J. Mackevičiui – Vaišelgą, Jaunutį ir Švitrigailą, dail. P. Kalpokui – Žygimantą I, Kazimierą Jogailaitį ir Vladislovą, dail. R. Ingelevičienei-Matuzonytei – Joną Kazimierą, dail. I. Petraitienei – Henriką Valua.

Visi portretai turėjo būti nutapyti iki 1934 m. lapkričio 22 d. Kaip rodo įrašai muziejaus inventorinėse knygose, užsakymai buvo atlikti laiku. Archyvinėse bylose nepavyko rasti muziejaus komisijų (jose dalyvaudavo ir dailininkai) protokolų, kuriuose būtų užfiksuota, ar darbas tinkamas, ar jį reikėtų pataisyti



Restauruoti portretai. Iš kairės: LDK Jonas Kazimieras (I-227(1) ir I-227(2))
ir Jonas Sobieskis (I-222 (1) ir I-222(2))

ir tik tada įsigyti. Remiantis papildomais įrašais inventorinių knygų pastabose, ne visi portretai komisijoms patiko, nors ir buvo įsigyti.

Portretus, kurie buvo užsakyti dail. I. Šlapeliui, nutapė Laura Šlapelienė-Karužaitė (Kauno meno mokykla, 1927–1931), už juos sumokėta po 50 Lt. Papildomas įrašas byloja, kad šiuos portretus 1935 m. kovo 9 d. restauravo dail. J. Mackevičius, už tai jam buvo sumokėta po 60 Lt. Toks pat likimas ištiko ir R. Ingelevičienės-Matuzonytės (Kauno meno mokykla, 1925–1931) nutapytą Jono Kazimiero portretą, kuriam buvo pritaikyti tokie pat įkainiai. Galima manyti, kad muziejaus vadovas nenorėjo gadinti santykių su tuomečiu Kauno meno mokyklos direktoriumi ir nurodė dail. J. Mackevičiui portretus pataisyti. Neaišku, ar dail. J. Mackevičius portretus restauravo, ar nutapė iš naujo, bet ant L. Šlapelienės-Karužaitės Jono Sobieskio (Inv. nr. I-222) ir R. Ingelevičienės-Matuzonytės Jono Kazimiero (Inv. nr. I-227) atvaizdų užtraukė naujas drobes ir nutapė naujus portretus.

Tiesa paaiškėjo, kai muziejaus darbuotojai 1990 metais keitė Lietuvos Didžiosios Kunigaikštystės ekspoziciją ir tvarkė bei restauravo eksponatus. Taip vienu inventoriaus numeriu buvo pažymėta po du vieno asmens portretus, kuriuos nutapė skirtingi dailininkai.

ĮDOMIAUSI 2011 METŲ EKSPONATAI

Janina Karosevičiūtė

Istorijon nuėjo dar vieni, jubiliejiniai, Vytauto Didžiojo karo muziejaus metai. 2011 m. vasario 16-ąją muziejus minėjo savo devyniasdešimtąjį gimtadienį. Kokie jie buvo? Ar turtingi eksponatų? Muziejaus rinkiniai pasipildė 1543 eksponatais. Gražūs skaičiai, kaip ir dera solidų gimtadienį švenčiančiam muziejui. Pirmiausia norisi paminėti dovanas – ne visas, o tik keletą, tas, kurios atspindi sveikintojų būrį. Tai Lietuvos Respublikos Seimo pirmininkės sveikinimas ir suvenyras su Seimo atributika, Kauno herbas Taurus, kurį padovanojo miesto meras, Vytauto Didžiojo universiteto bendruomenės, Lietuvos Respublikos krašto apsaugos ministrės Rasos Juknevičienės ir kariuomenės vado gen. mjr. Arvydo Pociaus, Latvijos Respublikos gynybos ministro sveikinimai, Lietuvos didžiosios kunigaikštienės Birutės karininkų šeimų moterų draugijos dovana – draugijos skiriamasis ženklas rūtos šakelės su karūnos fragmentu, Antano Gustaičio medalis Nr. 21 – Aviacijos muziejaus dovana ir kt.

Rinkinius gausiai papildę eksponatai – ne vien jubiliejinės dovanos. Žymaus mūsų keliautojo, žurnalisto, rašytojo Mato Šalčiaus parsivežtus laikraščius iš kelionės po Didžiąją Britaniją išsaugojo ir padovanojo rašytojo dukra. Tai „Litva“, „Sevodnia“ (rusų k.), „Slovo“, „Dzen Kovenskij“, „Gazeta krajova“, „Życe“ (lenkų k.) – net dvidešimt egzempliorių.

Labai įdomus eksponatas – vokiškas šautuvas „Mauser“. Medkirtys Jurius Švikas, kirsdamas mišką Ukmergės rajone, Meiliūnų kaime, 2011 m. vasario 12 d. maždaug 70–80 metų amžiaus eglėje 1 metro aukštyje nuo žemės aptiko jaugusį vokišką šautuvą. Ginklo priekinė dalis apaugusi medžio kamieniu, matoma dalis maždaug 67 cm aukščio. Ginklas išpjautas kartu su medžio kamieno fragmentu.

Negalima nepaminėti šalmų, pagamintų Prancūzijoje ir Čekoslovakijoje, dovanotų prancūzo Ivo Plasero (Yves Plasseraud). Juos minėtas asmuo perdavė per Prancūzijos ambasadą ir Lietuvos užsienio reikalų ministeriją. Su šiuo asmeniu buvo nemažai bendrauta ir to pasekmė – puiki dovana.

Buvęs Lietuvos kariuomenės vadas atsargos gen. mjr. Jonas Algirdas Kronkaitis padovanojo pistoletą „Cugir“ su išgraviruotu rumunišku dovanojimo įrašu.

Iš Viešojo saugumo tarnybos prie Vidaus reikalų ministerijos gauti šaunamieji ginklai „Winchester“ (mod. 1300, JAV, XX a. 9–10 dešimtmetis) ir šturmo karabinas (SSRS, 1989 m.), taip pat – antrankiai: dveji čekiški ir pagaminti Lietuvoje, gamykloje „Vytis“.

Džiaugiamės gavę išsaugotas relikvijas. Tautinę trispalvę, plevėsavusią ant Vytauto Didžiojo universiteto Medicinos fakulteto pastato, 1940 metais prasi-dėjus sovietinei okupacijai paslėpė po grindimis ir išsaugojo dabar jau Anapilin išėjęs Rengoldas Rimeris. Karo muziejui vėliavą padovanojo jo dukra p. Elena Talalienė. Už tai jai esame be galo dėkingi.

Relikvija, atvežta šįkart iš Londono, Šv. Kazimiero bažnyčios, – pamin-klinė lenta „Žuvusiems už Lietuvos laisvę ir nepriklausomybę 1918–1968“, skirta kariuomenės 50-mečiui. Lentos pagaminimo iniciatoriai buvo 9-ojo pėstininkų Lietuvos kunigaikščio Vytenio pulko ir Vietinės bei Tėvynės apsaugos rinktinių kariai, gyvenę Londone: plk. Tomas Vidugiris, psk. Viktoras Zdanavičius ir eilinis Ignas Dailidė. Paminklinės lentos dailininkas – Vincas Jokubaitis. Šv. Kazimiero bažnyčioje tuo metu kunigavo kunigas dr. Kazimieras Aloyzas Matulaitis. Kartu atkeliavo paminklinės lentos aktas su minėtų žmonių parašais, taip pat iškilmių aktas anglų kalba. Visa tai iš Londono atvežė 1990–1991 metų savanoris Vik-toras Butvydas.

Dar viena dovana – tai Giedrės Vilėniškytės dovanoti asmeniniai Lietu-vos karininko Alfonso Vilėniškio daiktai: fotografija, Prahos karo intendantūros mokyklos baigimo diplomas, paradinės uniformos diržas ir kutai.

Ir dar apie dovanas. Tarp jų – Liucijos Serapinaitės, Švėkšnos knygnešių Serapinų ainės, knygnešio Motiejaus Paulausko vaikaitės, dovanota braziliska 10 centavų moneta, 1980 metais padovanota jos bičiulio Juozo Urbšio, sidabrinė 1896 metų 50 kapeikų moneta, kurią iš tremties parsivežė dėdė Domininkas Serapinas, 10 metų ištremtas už draudžiamos spaudos platinimą, taip pat pa-sidabruotas paveikslėlis su Aušros vartų madona, Sinkevičių šeimos relikvija, ir sidabrinis žiedelis su išgraviruota Gedimino pilimi, Aušros vartų Marija ir Trijų kryžių kalnu. Dėkojame poniai Liucijai, kad tokias brangias relikvijas patikėjo saugoti mūsų muziejui.

Negalima nepaminėti ir Nepriklausomybės Akto signataro Algirdo Patacko perduotų asmeninių daiktų (dujokaukės ir prožektoriaus), naudotų Aukščiausiosios Tarybos rūmuose Sausio įvykių metu.

Labai retai muziejaus rinkiniai pasipildo eksponatais, susijusiais su Lie-tuvos partizanais ir 1941 m. birželio sukilimo dalyviais, tad labai džiugu, kad šiais metais jų yra keletas. Tai Kazimiero Pyplio-Audronio-Mažyčio portretas (dail. Pranas Lapė, Švedija); jis buvo ir 1941 m. birželio sukilimo dalyvis, Aido būrio skyriaus vadas, Tauro partizanų apygardos Geležinio Vilko rinktinės vado adjutantas ir žvalgybos skyriaus viršininkas, Maironio kuopos, saugojusios Tau-ro apygardos štabą, vadas, taip pat plk. Liudo (Liudviko) Butkevičiaus-Luobio, 1941 m. birželio sukilimo dalyvio, Kauno gynybos vado, Tauro apygardos par-

tizano, Lietuvos išlaisvinimo komiteto pirmininko, fotografija.

Kiti reti ir įdomūs eksponatai – partizanų naudotas laikrodis-žadintuvas, peršautas kovose su NKVD, metalinis smaigas, rastas Biržų KGB būstinėje, naudotas ieškant šiene pasislėpusių partizanų, lenta nuo Dainavos apygardos partizanų Jurgio Palionio-Dobilo ir Vinco Daunoro-Kelmo kryžiaus, pastatyto jų žūties vietoje, žibintuvėlis, kurį naudojo rezistencinio pasipriešinimo dalyvis slapyvardžiu Kregždė.

Archeologijos fondai pasipildė 100 eksponatų iš Marvelės kapinyno, dviašmeniu XI a. kalaviju, kurį iškasė gen. V. Nagevičius Apuolės kapinyne dar 1931–1932 metais. Kalavijas buvo restauruotas Švedijoje ir pagaliau po ilgų dešimtmečių švedų mokslininkų grąžintas tikriesiems šeiminkams – Vytauto Didžiojo karo muziejui.

Numizmatikos rinkinius papildė Vytauto Didžiojo karo muziejaus 90-mečio proga išleistas jubiliejinis ženklas. Šio ženklo autoriai yra muziejaus darbuotojai – direktoriaus pavaduotojas Arvydas Pociūnas ir dailininkė Rasa Gumbrevičienė. Muziejaus užsakymu ženklą pagamino UAB „Alpera“. Jo gimimą palaimino tuometis muziejaus direktorius plk. lt. Gintautas Surgailis 2011 m. sausio 19 d. įsakymu Nr. V-11. Ženklas keturių lygių galų kryžiaus formos, vienpusis, trijų aukštų. Pirmame aukšte – kryžius, kurį sudaro keturi patrankų vamzdžių drūtgaliai. Ant vertikalių kryžiaus galų – raidės VD / KM (Vytauto Didžiojo karo muziejus). Ant horizontalių kryžiaus galų – metai: 1921 / 2011. Antrame aukšte sukryžiuoti buzdyganas ir trimas. Trečiame aukšte, centre, – trikampis skydas, padengtas mėlynu emaliu. Jo centre – viduramžių Lietuvos kario šalmas, pavaizduotas pagal muziejaus rinkiniuose saugomą analogą. Ant jo – karališkoji karūna. Kitoje pusėje – ženklo numeris. Nešiojamas ant krūtinės. Iš viso buvo nukalta 60 tokių ženklų. Numizmatikos rinkinius papildė prestižinis pirmuoju numeriu pažymėtas egzempliorius.

Taigi 2011-ųjų eksponatus galima suskirstyti taip:

Archeologijos grupė	– 102 vnt.
Daiktų grupė	– 135 vnt.
Ginklų grupė	– 78 vnt.
Fotografijų grupė	– 609 vnt.
Meno grupė	– 4 vnt.
Numizmatikos grupė	– 94 vnt.
Spaudos grupė	– 386 vnt.
Pagalbinės medžiagos grupė	– 127 vnt.
Karinės technikos grupė	– 8 vnt.

SPAUDA APIE MUZIEJŲ

Kristina Čepkauskienė

2011 METAI

Ar tai – pagarbos ženklai? / Gediminas Banaitis. *Kauno diena*, 2011, liepos 29, p. 6.

Apie priekaištus Kauno miesto valdžiai dėl nepakankamai prižiūrimo Vytauto Didžiojo karo muziejaus sodelio, jame stovinčių paminklų ir įžymių žmonių biustų.

Birželio skausmas. *XXI amžius*, 2011, birželio 15, priedas „Už laisvę“, p. 1.

Apie pirmųjų sovietinių represijų prieš Lietuvos piliečius 70-ąsias metines, publikuojami 1940–1941 m. VKP (b) dokumentai dėl Lietuvos gaunamos užsienio literatūros kontrolės įvedimo, dėl lietuvių tautos kultūros sovietizavimo ir LKP (b) CK biuro nutarimas dėl paminklinių biustų pašalinimo iš Kauno Karo muziejaus sodelio.

Dėl muziejaus remonto išvežtas svarbiausias eksponatas. *Kauno diena*, 2011, liepos 19, p. 3.

Apie iš Vytauto Didžiojo karo muziejaus dėl vykdomo salių remonto į restauracines dirbtuves išgabento lėktuvo „Lituanica“ nuolaužas.

Ir be ginklo kariai: (gegužės 18-oji – Tarptautinė muziejų diena) / Steponas Gečas. *Karys*, 2011, nr. 5, p. 45–47.

Kauno karo muziejus – Nepriklausomybės kovų lobynas. *XXI amžius*, 2011, vasario 18, p. 1.

Apie prezidentės D. Grybauskaitės dalyvavimą Vytauto Didžiojo karo muziejaus 90-mečio minėjime.

Karo muziejuje – direktorių rotacija / Tadas Širvinskas. *Kauno diena*, 2011, gegužės 10, p. 2.

Apie Vytauto Didžiojo karo muziejaus direktorių pasikeitimą. Plk. lt. G. Surgailį pakeitė iki tol Karo medicinos tarnybai vadovavęs plk. K. Kuršelis.

Karo muziejus kentėjo ir džiaugėsi kartu su tauta / parengė Arnoldas Aleksandravičius. *Ūkininko patarėjas*, 2011, vasario 17, p. 5.

Apie Vytauto Didžiojo karo muziejaus 90-mečio minėjimą.

Kovų varpai / Steponas Gečas. *Kardas*, 2011, nr. 1, p. 39–45.

Apie Vytauto Didžiojo karo muziejaus karilioną.

Liudija nuotraukos ir dokumentai / Regina Rajeckienė. *XXI amžius*, 2011, liepos 13, p. 1.

Apie Vytauto Didžiojo karo muziejuje atidarytą nuotraukų, dokumentų ir eksponatų parodą „1941 m. birželio sukilimui 70“.

Muziejuje – unikalūs archeologo radiniai / Romualdas Saulius. *Šviesa*, 2011, nr. 4, p. 3.

Apie naują ekspoziciją Vytauto Didžiojo karo muziejuje.

Pagarba spausdintam žodžiui ir spaustuvininkams / Algirdas Markūnas. *Tremtinys*, 2011, gegužės 20, p. 1.

Apie Vytauto Didžiojo karo muziejaus Naujausiųjų laikų karybos istorijos skyriaus padaliniję Pogrindžio spaustuvėje „ab“, Salių kaime (Kauno r.), vykusį tradicinį kasmetį renginį „Lietuviškų katakombų šviesa“, skirtą Spaudos atgavimo, kalbos ir knygos dienai.

Paroda Birželio sukilimo 70-mečiui / Regina Rajeckienė. *Tremtinys*, 2011, liepos 8, p. 7.

Pargabenti varpai / parengė Sigita Paulauskaitė. *Vakaro žinios*, 2011, vasario 5, p. 11.

Apie 1937 m. vasario 6 d. iš Antverpeno į Klaipėdą laivu pargabentus 35 varpus, skirtus Kauno Vytauto Didžiojo karo muziejaus bokšto karilionui.

Prancūzijos karininkas išsirengė dėl kauniečių / Virginija Skučaitė. *Kauno diena*, 2011, liepos 13, p. 24.

Apie Vytauto Didžiojo karo muziejaus vertybių rinkinį papildžiusius įspūdingus eksponatus – Prancūzijos armijos uniformas ir jų įsigijimo istoriją.

Prezidentė: tai Kauno patriotizmo užtaisas / Vereta Rupeikaitė. *Kauno diena*, 2011, vasario 17, p. 3.

Apie į Vytauto Didžiojo karo muziejaus 90-mečio minėjimą atvykusią prezidentę D. Grybauskaitę, kuri apžiūrėjo Lietuvos karybos istorijai ir lietuvių kovoms už laisvę skirtas naujas ekspozicijas.

Puikios Kauno miesto vienuoliktokų istorijos žinios Vytauto Didžiojo karo muziejaus surengtame konkurse / Regina Rajeckienė. *Varpas*, 2011, nr. 4, p. 3.

Apie Kauno mokyklų vienuoliktokams Vytauto Didžiojo karo muziejaus specialistų surengtą istorijos žinių konkursą „Vytauto Didžiojo karo muziejui 90 metų“.

Puikios Kauno vienuoliktokų istorijos žinios / Regina Rajeckienė. *Tremtinys*, 2011, kovo 11, p. 6.

Apie Vytauto Didžiojo karo muziejaus specialistų Kauno moksleiviams surengtą istorijos žinių konkursą „Vytauto Didžiojo karo muziejui 90“ ir jo rezultatus.

Puikios vienuoliktokų žinios / Regina Rajeckienė. *XXI amžius*, 2011, kovo 18, priedas „Žvilgsniai“, p. 3.

Radiniai – ir iš pakaunės / Vėjūnė Inytė. *Laikinoji sostinė*, 2011, vasario 26, p. 10.

Apie ekspozicijas „Karyba priešistoriniu laikotarpiu“ ir „Lietuvos Didžiosios Kunigaikštystės kariuomenė XIII–XVII amžiais“, skirtas Vytauto Didžiojo karo muziejaus 90-mečiui.

Skatina mylėti Lietuvą / Benjaminas Žulys. *XXI amžius*, 2011, vasario 23, p. 1, 6.

Apie iškilmingą Vytauto Didžiojo karo muziejaus įkūrimo 90-mečio minėjimą Kaune, vykusį Vasario 16-osios išvakarėse, kuriame dalyvavo prezidentė D. Grybauskaitė, krašto apsaugos ministrė R. Juknevičienė, kariuomenės vadas A. Pocius, Lietuvos kariuomenės ordinaras vyskupas G. Grušas, Kauno miesto meras A. Kupčinskas, užsienio svečiai; pateikiama trumpa muziejaus kūrimo istorija.

Šventinė savaitė Kaune. *Tremtinys*, 2011, vasario 28, p. 1–2.

Apie Vasario 16-osios ir Vytauto Didžiojo karo muziejaus 90-mečio minėjimus.

Tautos panteono atkūrimas / Steponas Gečas. *Kardas*, 2011, nr. 5, p. 48–55.

1830–1831 m. sukilimas: už abiejų tautų laisvę / Gediminas Radvilas. *Kardas*, 2011, nr. 4, p. 34–37.

Apie parodą „1831 m. sukilimui Lietuvoje – 180“ ir konferenciją „Lietuva 1830–1831 m. sukilimo įvykiuose“.

Varžėsi 18 jaunųjų istorikų komandų. *Kauno diena*, 2011, kovo 4, p. 3.

Apie Vytauto Didžiojo karo muziejuje Kauno mokyklų vienuoliktųjų klasių moksleiviams surengtą istorijos žinių konkursą „Vytauto Didžiojo karo muziejui – 90 metų“.

Vasario 16-oji – lyg istorinis filmas / Vereta Rupeikaitė. *Kauno diena*, 2011, vasario 17, p.

Apie Vasario 16-osios šventinius renginius Karo muziejaus sodelyje, Istorinėje prezidentūroje ir Kauno filharmonijoje.

Vytauto Didžiojo karo muziejus mini 90-metį / Regina Rajeckienė. *Tremtinys*, 2011, vasario 18, p. 1–2.

Išsamus pasakojimas apie muziejaus kūrimo procesą nuo 1919 m., surinktus eksponatus ir 90-mečio proga atidarytas dvi naujas ekspozicijas, nušviečiančias Lietuvos karybos istoriją nuo seniausių laikų iki XVII amžiaus.

DOMININKO KAUBRIO NUMIZMATIKOS KABINETAS

Gerarda Dručkuvienė

S. Sąjausko nuotrauka

Kartais imi ir susimąstai: žmogaus gyvenimas – tik trumpa akimirka, palyginus su amžinybe, bet kiek daug galima per ją nuveikti, jei turi tikslą ir kryptingai dirbi...

Jau visai įdieniojus Vytauto Didžiojo karo muziejaus vyr. fondų saugotoja Janina Karosevičiūtė ir numizmatė Gerarda Dručkuvienė, lydimos prof. Stanislavo Sąjausko, atvyko prie „Violetos“ viešbučio Druskininkuose. Juos pasitiko žvalus, linkęs pajuokauti, labai geranoriškas senolis Domininkas Kaubrys. Jei nežinotum, tikrai nepasakytum, kad jam jau visai netoli šimtas metų. Čia, jo sūnui priklausančiame viešbutyje, saugią vietą rado visą gyvenimą rinkta lietuviškų pinigų kolekcija.

Sunku nusakyti, kokios pagarbos vertas žmogus, kuris kaip ta darbštuolė skruzdėlytė šapelis po šapelio kaupė, saugojo ir puoselėjo lietuviškų pinigų kolekciją (šiuo metu ji trečia pasaulyje apskritai ir pirma privati pagal didumą ir pilnumą). Viešbučio rūsyje, specialiai įrengtose vitrinose, chronologiškai susistemintas ir išdėliotas rinkinys, išdidžiai vadinamas Domininko Kaubrio numizmatikos kabinetu, yra sutvarkytas ir saugomas pagal visus muziejinkystės reikalavimus, čia stebimi temperatūros ir drėgmės svyravimai, yra įranga jiems reguliuoti. Medžiaga prieinama mokslininkams, monetų kūrėjams, muziejinkams, istorikams ir kitiems tyrėjams.

D. Kaubrys gimė neramiu Pirmojo pasaulinio karo metu, 1915 m. sausio 14 d., Plungės valsčiuje, Mišėnų kaime. Šeimoje jis buvo septintas vaikas. Domėjimąsi garbingos praeities laikus menančiomis monetomis sukėlė atsitiktinai paauglystėje rastas pinigėlis su Vyčiu vienoje pusėje ir ereliu – kitoje. Pastebėjęs sūnaus susidomėjimą, tėvas paaiškino, kad tai lietuviškas pinigas, ir padovanojo grįžtant iš vokiečių nelaisvės parsivežtas aplankytų kraštų monetas. Tai ir buvo kolekcijos pradžia. Keitėsi jos turinys, atrankos kriterijai, bet pomėgis kaupti ir saugoti šiuos vertingus istorijos liudininkus neišblėso visą gyvenimą.

Kolekcionavimo pobūdį gerokai pakoregavo pažintis ir iki šiol besitęsianti draugystė su prof. S. Sąjausku. Jiems bendradarbiaujant kolekcijos rinkimas įgavo mokslinį pagrindą, lietuviškos LDK monetos buvo atskirtos nuo Abiejų Tautų Respublikoje lygiateisiais pagrindais kursavusių lenkiškųjų. Itin pasitarnavo



D. Kaubrys dovanoja savo kolekcijos katalogą
Vytauto Didžiojo karo muziejui

prof. S. Sajausko muziejinio darbo patirtis rengiant D. Kaubrio numizmatikos kabineto ekspoziciją Druskininkuose, kuri buvo oficialiai atidaryta 2007 m. lapkričio 14 d. Pritaikytuose prie rodomos medžiagos ir patalpų stenduose chronologine seka čia eksponuojami visų laikų lietuviški pinigai (monetos ir banknotai) pradedant sidabro lydiniais ir baigiant šių dienų apyvartoje esančiais pinigais bei kolekcinėmis proginėmis

monetomis; 1794 m. ir 1831 m. sukilėlių leisti pinigai; okupaciniu laikotarpiu po Pirmojo pasaulinio karo leisti regioniniai pinigai su lietuviškumo požymiais; ostmarkės, kurios po 1918 m. vasario 16 d. buvo pavadintos auksiniais ir kursavo Lietuvoje iki 1922 m. spalio 2 d., kada buvo įvesti litai; okupacijų laikotarpiais Lietuvos teritorijoje kursavę svetimų valstybių pinigai. Nors ekspozicija nėra atvira plačiai visuomenei (kad čia patektum, reikia susitarti su kolekcijos savininku), ją jau apžiūrėjo nemažas lankytojų skaičius, ką liudija įrašai svečių knygoje; nuo šiol joje bus ir Vytauto Didžiojo karo muziejaus specialistų atsiliepimas.

Kitas numizmato praktiko ir numizmato teoretiko bendradarbiavimo vaisius – leidybinė veikla. 1993 m. pasaulį išvydusio LDK monetų katalogo (Stasys Sajauskas, Domininkas Kaubrys. Lietuvos Didžiosios Kunigaikštystės numizmatika. Žaltvykslė, Vilnius, 1993) išleidimo idėja gimė (kartu tai buvo ir darbo pradžia) registruojant ir aprašant D. Kaubrio surinktas lietuviškas monetas. 2006 m. išleista katalogo antroji dalis, kurioje paskelbtos per 13 metų atrastos naujos ar skirtingo tipo monetos. 2010 m. UAB „Arx Baltica“ išleido S. Sajausko parengtą katalogą „Domininko Kaubrio lietuviškų pinigų kolekcija“. 460 puslapių knygoje paskelbta visa kolekcionieriaus turima numizmatinė medžiaga, pateikiamos visų pinigų fotografijos ir aprašai. Vieną pastarojo katalogo egzempliorių 2011 m. lapkričio 22 d. kolekcijos savininkas padovanojo Vytauto Didžiojo karo muziejui – įteikė jį muziejaus vyr. fondų saugotojai, kuri kartu su muziejaus numizmate tą dieną lankėsi Domininko Kaubrio numizmatikos kabinete. Katalogas svariai papildys Vytauto Didžiojo karo muziejaus bibliotekos rinkinį. Juo galės naudotis ne viena muziejuje dirbsiančių numizmatų karta renkant, pildant, aprašant ir sisteminant muziejaus lituanistinę numizmatinę medžiagą.

VYTAUTO DIDŽIOJO KARO MUZIEJAUS 2011 METŲ KRONIKA

Parengė Regina Rajeckienė ir Rimas Banaitis

2010 m. gruodžio 23–2011 m. vasario 9 d. Lietuvos kariuomenės Kauno įgulos karininkų ramovėje eksponuota Karybos istorijos (1795–1940) skyriaus kilnojamoji paroda „Lietuvos kariuomenės pergalei prie Širvintų ir Giedraičių – 90“.

Sausio 4–31 d. Kauno miesto Vinco Kudirkos viešosios bibliotekos Aleksoto filiale eksponuota Archeologijos ir LDK karybos istorijos skyrių parengta kilnojamoji paroda „Žalgirio mūšiui 600 metų“.

Sausio 6 d. Kalėdinių linksmybių pabaiga krikščioniškajame pasaulyje minima kaip Trijų karalių šventė. Tą dieną muziejaus darbuotojai 50-mečio proga sveikino Naujaisių laikų karybos istorijos skyriaus vyriausiąją muziejinkę dr. Aušrą Jurevičiūtę. Nelauktai pasirodė trys karaliai Kasparas, Merkelis ir Baltazaras jubiliatei padovanojo aukso, smilkalų ir miros. Jie sakė, kad auksas reiškia gerus darbus, vieninteliuos tikrus pinigus, turinčius vertę Dievo karalystėje, smilkalai – maldas, mira – mažus meilės pasiaukojimus. O kolegos Aušrai palinkėjo stiprios sveikatos, šilumos, gerovės ir gražios šventės.

Sausio 8 d. Muziejaus direktoriaus pavaduotojas dr. Steponas Gečas dalyvavo Lietuvos sporto muziejuje vykusiame Lietuvos sporto veteranų suvažiavime ir skaitė pranešimą „Lietuvių sportininkų relikvijų reikšmė Lietuvos jaunimo auklėjime“. Muziejui buvo įteiktos būsimo Lietuvos prezidento Valdo Adamkaus prieš 20 metų atvežtos JAV ir Kanados lietuvių sporto organizacijų vėliavos.

Sausio 11 d. Muziejuje atidaryta Lietuvos kariuomenės kūrėjo savanorio, 1991 m. sausio įvykių dalyvio fotografo Romo Eidukevičiaus nuotraukų paroda „Buvome, esame, būsime. Vilnius, 1991 m. sausis–rugpjūtis“, papildyta eksponatais iš muziejaus fondų apie 1991 m. sausio įvykius ir kauniečio Tito Masiulio žūtį. Parodos rengėjai – Lietuvos kariuomenės kūrėjų savanorių sąjunga ir Vytauto Didžiojo karo muziejaus Naujaisių laikų karybos istorijos skyrius.

Renginyje dalyvavo parodos autorius R. Eidukevičius, 1991-ųjų sausio 13-osios naktį televizijos bokštą gynusio ir žuvusio Tito Masiulio mama Vitalija Krivickienė, buvę Parlamento gynėjai, Lietuvos kariuomenės kūrėjų savanorių sąjungos nariai, muziejaus darbuotojai. Muziejaus direktorius plk. ltn. dr. Gintautas Surgailis padėkojo fotografui R. Eidukevičiui už parodą ir pakvietė visus dalyvauti



Sausio 13-osios atminimo renginiuose Kaune ir Vilniuje. Atsiminimais apie žuvusį sūnų T. Masiulį pasidalijo jo mama. Laidotuvių akimirkas Vytauto Didžiojo karo muziejuje prisiminė Naujaisių laikų karybos istorijos skyriaus vedėjas Algirdas Markūnas. Lietuvos kariuomenės kūrėjų savanorių sąjungos Kauno apskrities skyriaus pir-

mininkė dr. Aušra Jurevičiūtė lankytojus supažindino su R. Eidukevičiaus biografija ir parodine veikla. Fotografas, 1990-aisiais Vilkaviškyje, Lietuvos Persitvarkymo Sąjūdžio būstinėje, užpildęs Lietuvos Respublikos savanorio anketą, 1991 m. įstojo į Lietuvos šaulių sąjungą ir Savanoriškąją krašto apsaugos tarnybą. Kartu su kitais Marijampolės šauliais ir savanoriais saugojo Aukščiausiosios Tarybos rūmus, budėjo įvairiuose Vilkaviškio strateginiuose objektuose. 1993 m., išvedant Rusijos kariuomenę, vykdė apsaugos užduotis. Savo nuotraukomis, reportažais ir parodomis jis siekia populiarinti tarnybą krašto apsaugos sistemoje, stiprinti krašto apsaugos ir savanorių pajėgų ryšius su visuomene. R. Eidukevičiaus nuotraukos, reportažai buvo spausdinami krašto apsaugos sistemos leidiniuose, laikraštyje „Voruta“, daugelyje kitų laikraščių ir žurnalų Lietuvoje ir užsienyje. Fotografas yra surengęs 15 personalinių parodų Lietuvoje, Danijoje ir JAV.

Sausio 12 d. Kauno Stepono Dariaus ir Stasio Girėno gimnazijoje vykusioje Kauno švietimo įstaigų (gimnazijų, kolegijų ir bendrojo lavinimo vidurinių mokyklų) istorijos disciplinų dėstytojų konferencijoje, skirtoje 1991 m. sovietinės agresijos prieš Lietuvos Respubliką 20-mečiui, muziejaus direktoriaus pavaduotojas dr. Steponas Gečas skaitė pranešimą „Sausio 13-osios įvykių atgarsiai Kaune“, o Naujaisių laikų karybos istorijos skyriaus vyriausioji muziejininkė dr. Aušra Jurevičiūtė – pranešimą „Savanorystės idėja kovose dėl Nepriklausomybės 1918 ir 1991 m.“ Abiem pranešėjams įteikti Kauno miesto švietimo ir ugdymo skyriaus padėkos raštai.

Vėliau dr. Steponas Gečas pranešimą skaitė Kauno Vinco Kudirkos viešojoje bibliotekoje.

Sausio 13 d. Minint Sausio įvykių 20-metį, muziejaus Naujaisių laikų karybos istorijos skyriaus vyriausioji muziejininkė dr. Aušra Jurevičiūtė Kauno miesto savivaldybėje skaitė pranešimą „Savanorystės idėja tada ir dabar“.

Sausio 26 d. Muziejaus direktoriaus pavaduotojas dr. Steponas Gečas daly-

vavo paminklinės atminimo lentos Lietuvos prezidentui Aleksandrui Stulginskiui atidengimo ceremonijoje Kaune, Neringos gatvėje. Po to Kauno miesto muziejuje vykusiame minėjime dr. S. Gečas pasidalijo įspūdžiais iš savo pirmosios oficialios darbovietės prezidento gimtajame kaime Kutaliuose (Tauragės apskr.).

Sausio 28 d. Muziejaus Karybos istorijos (1795–1940) skyriaus vedėja Dalė Naujalienė dalyvavo Lietuvos televizijos laidų vedėjos, įvairių projektų autorės žurnalistės Editos Mildažytės kuriamo dokumentinio filmo „Solo virš Atlanto“ (apie JAV lietuvių piloto Felikso Vaitkaus 1935 m. skrydį per Atlantą) filmavime.

Vasario 1–16 d. Mykolo Romerio universiteto Viešojo saugumo fakultete eksponuota kilnojamoji paroda „Žalgirio mūšiui 600 metų“.

Vasario 10–kovo 11 d. Birštono kurorto muziejuje eksponuota kilnojamoji paroda „Lietuvos kariuomenės pergalei prie Širvintų ir Giedraičių – 90“.

Vasario 14–balandžio 30 d. Marijampolėje, Lietuvos prezidento Kazio Griniaus memorialiniame muziejuje, eksponuota Karybos istorijos (1795–1940) skyriaus kilnojamoji paroda „Širdimi ir siela su kariuomene“.

VYTAUTO DIDŽIOJO KARO MUZIEJAUS 90-METIS

Vasario 15 d. Minėdamas įkūrimo 90-metį, Vytauto Didžiojo karo muziejus pristatė naujas ekspozicijas „Karyba Lietuvos priešistorės laikais“, kur didžiausias dėmesys skiriamas akmens, bronzos ir geležies amžiams, ir „Lietuvos Didžiosios Kunigaikštystės karybos istorija XIII–XVII a.“, supažindinančią su XIII–XVII a. Lietuvos karybos raida, taip pat Fondų apskaitos ir apsaugos skyriaus parengtą parodą „Nepriklausomybės simboliai“.

Renginyje dalyvavo Lietuvos Respublikos Prezidentė Dalia Grybauskaitė, krašto apsaugos ministrė Rasa Juknevičienė, kariuomenės vadas gen. mjr. Arvydas Pocius, kultūros viceministras Deividas Staponkus, kitų Lietuvos muziejų vadovai, karininkai, svečiai iš Latvijos ir Lenkijos, visuomeninių organizacijų atstovai.

Šventinis minėjimas prasidėjo tylos minute, pagerbiant žuvusius ir mirusius muziejaus darbuotojus. Buvo iššautos trys patrankų salvės, skirtos atminti visiems kariams, kurie kovojo už Lietuvos laisvę ir Nepriklausomybę. Muziejaus direktorius plk. lt. dr. Gintautas Surgailis svečiams trumpai papasakojo muziejaus istoriją. Jis sakė tikėtis, kad ateityje muziejus taps vienu moderniausių šalyje.

Lietuvos Respublikos Prezidentė D. Grybauskaitė sakė: „Minėdami išskir-



tinę datą – Vytauto Didžiojo karo muziejaus įkūrimo 90-ąsias metines, pagerbia-me laikus, kai vyko Nepriklausomybės kovos. Tuomet kariuomenė, patriotiškai nusiteikę žmonės – ne tik iš Lietuvos, bet ir iš užsienio – atsiliepė į kreipimąsi ir patys nešė į muziejų daiktus, įprasminančius šventą kovą už laisvę. Sukauptos didelės ekspozicijos, atspindinčios kovas už valstybę ir jos laisvę nuo senovės iki dabartinių laikų. Šio gražaus jubiliejaus proga visiems muziejaus darbuotojams linkiu neblėstančio įkvėpimo kaupiant ir puoselėjant šį Nepriklausomybės kovų lobyną, visiems Lietuvos žmonėms – visuomet atminti šventus mūsų istorijai įvykius ir semtis juose prasmės ir stiprybės.“

Lietuvos krašto apsaugos ministrė R. Juknevičienė visiems priminė, kad jau tada, prieš 90 metų, muziejaus idėjos autoriai mąstė apie ateities kartas, apie žinios, kaip mūsų tauta išsikovojo laisvę, perdavimą. Lietuvos kariuomenės vadas gen. mjr. A. Pocius muziejui linkėjo sulaukti ne 100, o 1000 ar net daugiau metų, kadangi šiame muziejuje telpa visa Lietuva.

Šventinio minėjimo metu nemažai muziejaus darbuotojų buvo apdovanoti vardinėmis dovanomis ir padėkos raštais.

Lietuvos krašto apsaugos ministrė už ilgametį sąžiningą ir kruopštų parei-gų vykdymą, profesionalumą, pareigingumą ir asmeninę iniciatyvą vardine dovana apdovanojo: Arvydą Pociūną, direktoriaus pavaduotoją, Kristiną Rickevičiūtę, Archeologijos skyriaus vedėją;



*už ilgametį sąžiningą ir kruopštų pareigų vykdymą, profesionalumą, parei-
gingumą ir asmeninę iniciatyvą padėkos raštu apdovanojo: Janiną Karosevičiūtę,
Fondų apskaitos ir apsaugos skyriaus vyr. fondų saugotoją, Dalę Naujalienę,
Karybos istorijos (1795–1940) skyriaus vedėją, št. srž. Violetą Stonytę, biudžeto
vyr. specialistę.*

*Lietuvos kariuomenės vadas už svarų indėlį plėtojant Lietuvos kariuomenės
istoriją ir karinio paveldo puoselėjimą padėkos raštu apdovanojo: Vidmantą Airinį,
Fondų apskaitos ir apsaugos skyriaus vyriausiąjį muziejininką, Arvydą Navickienę,
Fondų apskaitos ir apsaugos skyriaus vyresniąją muziejininkę.*

*Krašto apsaugos ministerijos kancleris už pavyzdingai ir sąžiningai
atliekamas pareigas, profesionalumą, parei-
gingumą ir iniciatyvumą padėkos raštu
apdovanojo: Eduardą Brusoką, LDK karybos istorijos skyriaus vedėją, Algirdą
Grincevičių, Ūkio skyriaus vedėją, Neringą Juozaitytę-Dambrauskienę, vyriausiąją
personalo specialistę, Aušrą Jurevičiūtę, Naujausių laikų karybos istorijos sky-
riaus vyriausiąją muziejininkę, Ritą Malinauskienę, Fondų apskaitos ir apsaugos
skyriaus Konservavimo-restauravimo sektoriaus vedėją, Virgilijų Kudrauską, Karo
technikos ir transporto Vilniaus skyriaus vedėją, Reginą Rajeckienę, Edukacijos
ir informacijos skyriaus vedėją.*

*Lietuvos kultūros ministras už profesionalų ir nuoširdų vadovavimą
muziejui, valstybės stiprinimo ir gynybos istorijos įprasminimą mokslo darbuose,
karinio paveldo puoselėjimą muziejaus įkūrimo 90-mečio proga padėkos raštu*

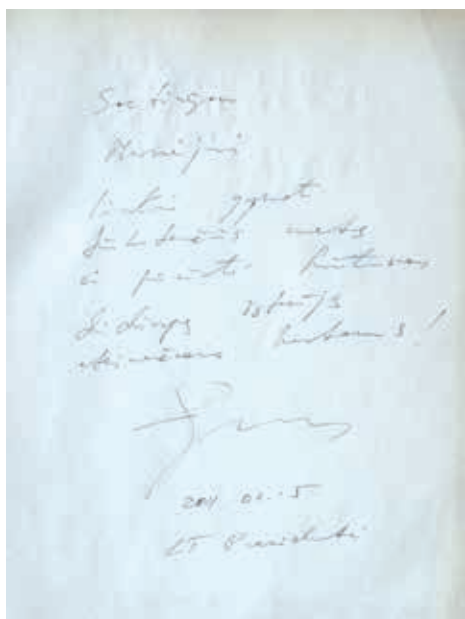

apdovanojo plk. ltn. dr. Gintautą Surgailį, muziejaus direktorių; dr. Steponas Gečas, direktoriaus pavaduotojas, **padėkos raštu buvo apdovanotas už ilgametį, profesionalų, kūrybingą ir nuoširdų darbą muziejininkystės ir Lietuvos sporto istorijos srityse, karinio paveldo puoselėjimą.**

Garbingiems svečiams buvo padovanoti muziejaus įkūrimo 90-osioms metinėms skirti ženklai ir leidiniai.

Vasario 16 d. Birštono miesto savivaldybėje muziejaus direktoriaus pavaduotojas dr. Steponas Gečas skaitė pranešimą, skirtą Lietuvos Nepriklausomybės 93-iesiems metinėms.

Vasario 24–25 d., kovo 1 d. Edukacijos ir informacijos skyriaus vedėja Regina Rajeckienė, ekskursijų vadovai Mindaugas Grigonis, Edvinas Vaidotas ir viešųjų ryšių specialistas Laurynas Tamulynas Kauno miesto gimnazijų ir vidurinių mokyklų 11 klasių mokiniams surengė istorijos žinių konkursą „Vytauto Didžiojo karo muziejui 90 metų“. Mokykla, nusprendusi dalyvauti šiame konkurse, turėjo suburti keturių vienuoliktojų komandą. Konkurso organizatorių tikslas buvo paskatinti 11 klasių mokinius domėtis XIII–XX a. Lietuvos istorija, Vytauto Didžiojo karo muziejaus istorija ir eksponatais, to laikotarpio karyba, įvykiais ir istorinėmis asmenybėmis, pristatyti namuose parengtas kūrybines užduotis. Konkurso vertinimo komisijoje buvo penki muziejaus darbuotojai.

Atrankiniuose turuose varžėsi aštuoniolika Kauno miesto gimnazijų ir vidurinių mokyklų 11 klasių komandų. Į finalą, surengtą kovo 1-ąją, pateko šešios komandos. Finalininkų laukė 5 užduotys: parodyti namuose parengtą kūrybinę užduotį „Aš ir muziejus po 90 metų“, suskirstyti demonstruojamus ginklus pagal jų atsiradimo laikotarpį, dalyvauti „Žaibo turnyre“, išsamiai atsakyti į pateiktus, o vėliau ir į papildomus klausimus, jei paaiškėtų, kad dvi komandos surinko vienodą balų skaičių. Po finalinio turo buvo paskelbti nugalėtojai. I vietos diplomą pelnė Kauno „Saulės“ gimnazijos komanda (Martynas Dobrovolskis, Karolis Juškevičius, Marius Matijošaitis, Ona Peičiūtė; mokytojas Remigijus Danielius), II vietos diplomą buvo įteiktas Kauno Juozo Gruodžio konservatorijos komandai (Marija Bacytė, Justas Čeponis, Dovydas Jokubauskis, Ignas Melnikas; mokytoja Eliutė



Malinauskienė), o III vietos – Kauno Jono Jablonskio gimnazijos komandai (Julius Bendikas, Eglė Tamulytė, Justina Tulaitė, Deividas Valotkevičius; mokytoja Beatričė Bučiūnienė). Konkurso metu mokiniai pademonstravo puikias istorijos žinias ir buvo apdovanoti rėmėjų įsteigtais specialiais prizais.

Prizus istorijos žinių konkurso dalyviams įsteigė Vytauto Didžiojo universiteto Humanitarinių mokslų fakultetas, Lietuvos kariuomenės karinės oro pajėgos, Lietuvos kariuomenės specialiujų operacijų pajėgos, Lietuvos kariuomenės divizijos generolo Stasio Raštikio

puskarininkių mokykla, Lietuvos kariuomenės Juozo Vitkaus inžinerijos batalionas, Lietuvos krašto apsaugos savanorių pajėgų antroji rinktinė, Kauno įgulos karininkų ramovė, Kauno apskrities vyriausiasis policijos komisariatas, Lietuvos kariuomenės dr. Jono Basanavičiaus karo medicinos tarnyba, Kauno valstybinis muzikinis teatras ir, žinoma, Vytauto Didžiojo karo muziejus.

Kovo 10 d. Karmėlavos Balio Buračo vidurinėje mokykloje (Kauno r.) muziejaus direktoriaus pavaduotojas dr. Steponas Gečas skaitė pranešimą „Kovo 11-oji ir Lietuvos nūdienu“.

Lietuvos kariuomenės Juozo Vitkaus inžinerijos batalione Karybos istorijos (1795–1940) skyriaus vyriausiasis muziejininkas Andrius Pūkys skaitė pranešimą „Kovo 11-osios Nepriklausomybės atkūrimo aktas“.

Rukloje (Jonavos r.), Didžiojo Lietuvos etmono Jonušo Radvilos mokomajame pulke, LDK karybos istorijos skyriaus vedėjas Eduardas Brusokas skaitė pranešimą „Trys valstybės“.

Lietuvos kariuomenės divizijos generolo Stasio Raštikio puskarininkių mokykloje direktoriaus pavaduotojas Arvydas Pociūnas skaitė pranešimą „Lietuvos valstybingumo pavojai ir Kovo 11-oji“.

Kovo 16 d. Muziejaus direktorius plk. lt. dr. Gintautas Surgailis ir Kauno Juozo Gruodžio konservatorijos direktorius Kęstutis Bliujus pasirašė bendradarbiavimo sutartį. Sutartyje numatoma bendradarbiauti puoselėjant Lietuvos ir jos kariuomenės istoriją, ugdant jaunąją kartą meilės Tėvynei dvasia, plėtojant kultūros pasiekimus, organizuojant valstybinių švenčių minėjimus, rengiant bendras

edukacines programas, kilnojamasias temines parodas, istorijos pamokas, paskaitas karybos istorijos klausimais.

Kovo 17–birželio 1 d. Šalčininkų rajono Eišiškių Stanislovo Rapolionio gimnazijoje eksponuota kilnojamoji paroda „Žalgirio mūšiu 600 metų“.



Kovo 22 d. Lietuvos kariuomenės vado Arvydo Pociaus kabinete įvyko jo inicijuotas pasitarimas dėl Lietuvos kariuomenės pergalės Salaspilio mūšyje įamžinimo. Po kelių dienų su kariuomenės vadovybės atstovais į Salaspilį vyko muziejaus direktoriaus pavaduotojas Arvydas Pociūnas. Delegacija susitiko su miesto meru, Rygos dūmos atstovais, aptarė su paminklo statymu susijusius klausimus. Paminklo projektą sukūrė muziejaus dailininkė Rasa Gumbrevičienė.

Kovo 24 d. Muziejaus darbuotojai atsisveikino su beveik penkerius metus muziejui vadovavusiu direktoriumi plk. lt. dr. Gintautu Surgailiu. Direktoriaus pavaduotojai Arvydas Pociūnas ir dr. Steponas Gečas, vyriausioji fondų saugotoja Janina Karosevičiūtė padėkojo plk. lt. dr. G. Surgailiui už nuveiktus darbus.



Kovo 28–balandžio 14 d. Muziejuje gamybinę praktiką atliko Lietuvos kariuomenės Lietuvos didžiojo kunigaikščio Algirdo mechanizuotojo pėstininkų bataliono grandinis, Lietuvos kūno kultūros akademijos 4 kurso studentas Laimonas Zakarauskas. Praktikai vadovavo direktoriaus pavaduotojas dr. Steponas Gečas.

Kovo 28–birželio 13 d. Kauno Juozo Gruodžio konservatorijoje eksponuota LDK karybos istorijos skyriaus kilnojamoji paroda „Lietuvos Didžiosios Kunigaikštystės etmonai“.

Kovo 29 d. Muziejuje lankėsi Lietuvos kariuomenės vadas gen. mjr. Arvydas Pocius ir 70 kariuomenės karinių pajėgų ir dalinių vadų. Svečiams buvo surengta ekskursija, pademonstruotas edukacinės programos riterių kovų epizodas. Po to visi nusifotografavo prie Vytauto Didžiojo skulptūros ir pasirašė Svečių knygoje.



Kovo 30 d. Muziejuje pristatyta Karybos istorijos (1795–1940) skyriaus vyriausiojo muziejininko Algimanto Daugirdo parengta kilnojamoji nuotraukų ir dokumentų paroda „1831 m. sukilimui Lietuvoje – 180“, skirta šio sukilimo 180-mečiui.

Balandžio 4 d. Didžiojoje salėje įvyko muziejaus direktoriaus plk. lt. dr. Gintauto Surgailio išlydėjimo į atsargą ceremonija. Ceremonijos metu buvo perskaityta jo biografija. Daug gražių žodžių apie plk. lt. dr. G. Surgailį kaip



apie tarnybos draugą, puikų administratorių pasakė Kauno šv. arkangelo Mykolo (Įgulos) bažnyčios rektorius karo kapelionas kpt. Tomas Karklys, Krašto apsaugos ministerijos kancleris Leonardas Bakaitis. Jis perdavė ministrės Rasos Juknevičienės ir ministerijos darbuotojų sveikinimus. Tarnybos ir draugų vardu kalbėjo Dr. Jono Basanavičiaus karo medicinos tarnybos vadas plk. Kęstutis Kuršelis, buvęs krašto

apsaugos viceministras Edmundas Simanaitis, Lietuvos kariuomenės kanceliarijos projekto vadovas plk. Gediminas Macijauskas, muziejaus direktoriaus pavaduotojas, laikinai vykdančias direktoriaus funkcijas, Arvydas Pociūnas.

Ceremonijoje dalyvavo muziejaus darbuotojai, Kauno įgulos dalinių vadai, kariai, kiti garbūs svečiai. Išeinantis į atsargą plk. lt. dr. G. Surgailis padėkojo visiems Krašto apsaugos ministerijos, muziejaus darbuotojams, tarnybos draugams. Muziejaus vėliavą jis perdavė Krašto apsaugos ministerijos kancleriui L. Bakaičiui, šis – laikinai vykdančiam direktoriaus funkcijas A. Pociūnui. Po vėliavos perdavimo ceremonijos plk. lt. dr. G. Surgailis žengė pro simbolinius Garbės vartus, kuriuos, sukryžiuodami kardus, Vytauto Didžiojo kapelos viduryje padarė Garbės sargybos kuopos karininkai, ir prisistatė: „Atsargos pulkininkas leitenantas Gintautas Surgailis.“ Didelės sėkmės ateityje plk. lt. dr. G. Surgailiui palinkėjo Krašto apsaugos ministerijos ir Lietuvos kariuomenės vadovybės atstovai, muziejaus darbuotojai, svečiai.

Balandžio 5 d. Buvęs muziejaus direktorius ats. plk. lt. dr. Gintautas Surgailis ir Karybos istorijos (1795–1940) skyriaus vedėja Dalė Naujalienė LRT klube dalyvavo žurnalistės Editos Mildažytės sukurto dokumentinio filmo apie JAV lietuvių pilotą Feliksą Vaitkų „Solo virš Atlanto“ pristatyme. Filme panaudota Vytauto Didžiojo karo ir Lietuvos aviacijos muziejų rinkiniuose saugoma istorinė medžiaga, F. Vaitkaus šeimos archyvas, avarijos liudininkų iš Balinrobės (Ballinrobe) pasakojimai, ekspertų pasisakymai, iškilmių Airijoje momentai, gyventojų interviu ir ypač vertinga iš užsienio prodiuserių įsigyta archyvinė medžiaga.

Balandžio 5–birželio 6 d. Muziejaus Didžiojoje salėje veikė Archeologijos ir LDK karybos istorijos skyrių parengta paroda „Kauno pilis amžių tėkmėje“, skirta Kauno paminėjimo rašytiniuose šaltiniuose 650-osioms metinėms.

Gegužės 6 d. Muziejaus Naujaisių laikų karybos istorijos skyriaus padalinėje Pogrindžio spaustuvėje „ab“ (Salių k., Kauno r.) įvyko tradicinis kasmetinis renginys „Lietuviškų katakombų šviesa“, skirtas Spaudos atgavimo, kalbos ir knygos dienai. Muziejaus direktoriaus pavaduotojas dr. Steponas Gečas renginyje perskaitė pranešimą apie žymų lietuviškos spaudos leidėją, spaustuvių metraštininką, žurnalistą, redaktorių dr. Vilių Užtupą (1927–2008). Nuo 1961 m. V. Užtupas dirbo leidyklos „Šviesa“ redaktoriumi, direktoriaus pavaduotoju. 1963 m. Vilniaus universitete jis neakivaizdžiai baigė žurnalistikos studijas, o nuo 1963 m. Vilniaus universiteto Kauno vakariniame fakultete dėstė leidybos organizavimą ir poligrafijos pagrindus. 1979 m. Maskvos poligrafijos institute apgynė disertaciją apie senųjų Lietuvos spaustuvių raidą. 1979–1992 m. V. Užtupas dirbo Vilniaus universiteto Žurnalistikos katedroje, 1989 m. kartu su kitais įkūrė „Sietyno“ leidyklą, kuri išleido Bernardo Brazdžionio eilėraščių knygą „Poezijos pilnatis“, „Lietuvos albumą“, Vaclovo Biržiškos „Aleksandryną“. 1992 m. įkūrė savo leidyklą „Vilius“ ir išleido nemažai vertingų leidinių. V. Užtupas pirmasis Lietuvoje pradėjo leisti miniatiūrines knygytes. Tarp keliolikos išleistų – jo paties parašytos lietuvių lakūnų biografijos („S. Darius ir S. Girėnas“, „Feliksas Vaitkus“ ir kt.). Šių knygučių formatas – 34 x 25 mm, o pats mažiausias leidinys „Lietuviškai knygai 450 metų“ (jo formatas tik 16,5 x 14,1 mm) įtrauktas į Lietuvos rekordų knygą. Pogrindžio spaustuvės „ab“ įkūrėjas Vytautas Andziulis papasakojo apie bandymus jau atkūrus Lietuvos Nepriklausomybę savo namuose įsteigti privačią spaustuvę ir nueitus „kryžiaus kelius“ siekiant gauti spausdinimo įrangą ir šriftus. Apie bendradarbiavimą su V. Andziuliu ir jo privačioje spaustuvėje po 1990-ųjų išleistus spaudinius pasakojo Domas Akstinas. Renginį vedė Kauno rajono kultūros, švietimo ir sporto skyriaus Domeikavos kultūros centro direktorė Danguolė Kasparienė. Po renginio koncertavo Domeikavos kultūros centro jaunimo ansamblis, vadovaujamas Rasos Andriukaitienės.



Gegužės 9 d. Lietuvos kariuomenės dr. Jono Basanavičiaus karo medicinos tarnybai vadovavęs plk. Kęstutis Kuršelis perėmė Vytauto Didžiojo karo muziejaus direktoriaus pareigas. Iškilmingos muziejaus vėliavos perdavimo ceremonijos metu muziejaus direktoriaus pavaduotojas, laikinai vykdęs direktoriaus funkcijas, Arvydas Pociūnas gražino vėliavą Krašto apsaugos ministerijos kancleriui Leonardui Bakaičiui,

o šis ją įteikė naujam muziejaus direktoriui plk. Kęstučiui Kuršeliui.

Per ceremoniją kalbėjo kancleris L. Bakaitis, naujasis direktorius plk. K. Kuršelis, pareigas perduodantis direktoriaus pavaduotojas A. Pociūnas, Kauno šv. arkangelo Mykolo (Įgulos) bažnyčios rektorius karo kapelionas kpt. Tomas Karklys, Kauno miesto mero pavaduotojas Kęstutis Kriščiūnas. Renginyje dalyvavo Kauno miesto savivaldybės administracijos direktoriaus pavaduotojas Raimundas Miladauskas, laikinai einantis Lietuvos kariuomenės karinių oro pajėgų vado pareigas plk. Antanas Jucius, buvęs muziejaus direktorius Generolo Jono Žemaičio Lietuvos karo akademijos Karo mokslų instituto direktorius dr. Gintautas Surgailis, Kauno apskrities priešgaisrinės gelbėjimo valdybos viršininkas Vidas Kerševičius, Kauno įgulos karinių dalinių vadai, Kauno muziejų vadovai, muziejaus darbuotojai.

Gegužės 12 d. Muziejuje vyko tarptautinė mokslinė konferencija „Lietuva 1830–1831 m. sukilimo įvykiuose“, skirta 1830–1831 m. sukilimo Lietuvoje 180-osioms metinėms. Konferencijos organizatorius – Karybos istorijos (1795–1940) skyrius.

Konferencija prasidėjo tylos minute, pagerbiant žuvusius 1830–1831 m. sukilimo Lietuvoje dalyvius. Iš XIX a. pabūklo iššautas šūvis buvo skirtas atminti visiems sukilimo dalyviams, kovojusiems už Lietuvos laisvę ir Nepriklausomybę. Konferencijos dalyvius pasveikino Krašto apsaugos ministerijos kancleris Leonardas Bakaitis, muziejaus direktorius plk. Kęstutis Kuršelis, Karybos istorijos (1795–1940) skyriaus vedėja Dalė Naujalienė. Pranešimus skaitė Maciejus Mechlinskis (Maciej Mechlinski) („Lenkijos Karalystė ir 1831 m. sukilimas Lietuvoje“), Valstybinio archeologijos muziejaus Varšuvoje darbuotojas; Jacekas Javorskis (Jacek Jaworski) („Lietuvių ir žemaičių dalyvavimas 1831 m. karo veiksmuose Lenkijos Karalystės teritorijoje“), žurnalo „Militaria“ vyr. redaktorius (Varšuva); Tomas Jančiauskas („Rusijos kavalerija Lietuvoje 1831 m.“), Penzos Visariono



Bielinskio valstybinio pedagoginio universiteto (Rusija) darbuotojas; Baltarusijos valstybinio universiteto (Minskas) docentė, istorijos mokslų kandidatė Olga Gorbačiova („Rašytiniai šaltiniai apie 1830–1831 m. sukilimą Lietuvoje lenkiškuose archyvuose“), taip pat muziejaus darbuotojai Arvydas Pociūnas („Vilniaus arsenalas 1830–1831 m. sukilimo išvakarėse“) ir Algimantas Daugirdas („Sukilėlių bandymas užimti Kauną 1831 m. pavasarį“).

Konferencijos metu veikė paroda „1831 m. sukilimui Lietuvoje – 180“, kurioje buvo parodyti eksponatai iš muziejaus rinkinių ir kolekcininko J. Javorskio asmeninės kopūrių rekonstrukcijų kolekcijos.

Gegužės 13–17 d. Kelmės krašto muziejuje eksponuota Karybos istorijos (1795–1940) skyriaus kilnojamoji paroda „1831 m. sukilimui Lietuvoje – 180“.

Gegužės 14 d. Muziejuje ir Santakos parke buvo švenčiama Partizanų pagerbimo, kariuomenės ir visuomenės vienybės diena. Šventės metu muziejaus parodas „1831 m. sukilimui Lietuvoje – 180“ ir „Salaspilio mūšis 1605 m.“ pristatė direktoriaus pavaduotojas dr. Steponas Gečas, skyriaus vedėjas Eduardas Brusokas, muziejininkai Algimantas Daugirdas, Vidmantas Airini ir Edvinas Vaidotas.



Gegužės 16 d. Muziejaus darbuotojai buvo pakviesti į Kauno miesto rotušę kartu su kitais Kauno muziejininkais paminėti Tarptautinę muziejų dieną. Kauno miesto meras Rimantas Mikaitis kalbėjo: „Kaunas – muziejų miestas. Čia saugoma mūsų tautos atmintis, istorija, turime kuo didžiuotis. Jūs, muziejininkai, dirbate labai svarbų darbą, tik gaila, kad mažai apmokamą. Dėkojame jums už kruopštų, didelio profesionalumo ir atidumo reikalaujantį darbą.“

Gegužės 18 d. Muziejaus direktoriaus pavaduotojas dr. Steponas Gečas „Lietuvos ryto“ televizijos laidoje „Reporteris“ pasakojo apie muziejaus sodelyje esančias liūtų skulptūras.

Gegužės 18–birželio 1 d. Kauno Šančių vidurinėje mokykloje eksponuota kilnojamoji paroda „1831 m. sukilimui Lietuvoje – 180“.

Gegužės 19–birželio 18 d. Rukloje (Jonavos r.), Lietuvos kariuomenės motorizuotojoje pėstininkų brigadoje „Geležinis Vilkas“, eksponuota kilnojamoji paroda „Lietuvos kariuomenės pergalei prie Širvintų ir Giedraičių – 90“.

Birželio 1–liepos 4 d. Lietuvos kariuomenės Kauno įgulos karininkų ramovėje eksponuota kilnojamoji paroda „1831 m. sukilimui Lietuvoje – 180“.



Birželio 14 d. Muziejaus sode lyje vyko iškilmingas Gedulo ir vilties dienos 70-ųjų metinių minėjimas. Skambėjo tremtinių choro „Ilgesys“ atliekamos dainos, prisiminimais dalijosi gyvi išlikę sovietinės okupacijos laikų tremtiniai. Renginį vedė muziejaus Edukacijos ir informacijos skyriaus vedėja Regina Rajeckienė.



Birželio 17 d. Apsilankę Bendrajame valdymo ir pranešimų centre Karmėlavoje (Kauno r.), į muziejų atvyko Japonijos ambasados Lietuvoje vadovo pavaduotojas Tatsuo Hirayama ir ambasados darbuotoja Satomi Yoshino. Garbius svečius pasveikino muziejaus direktorius plk. Kęstutis Kuršelis. Ekskursijų vadovas Mindaugas Grigonis pristatė šiuo metu veikiančias

muziejaus ekspozicijas ir supažindino su svarbiausiais Lietuvos istorijos ir Lietuvos karybos istorijos įvykiais nuo valstybės susikūrimo XIII amžiuje iki šių dienų. Japonijos ambasados atstovai itin domėjosi Lietuvos karybos raida XIV–XVII a. (ekspozicija „Lietuvos Didžiosios Kunigaikštystės karybos istorija XIII–XVII a.“), ginklais, šarvuote, ekipuote, batalinės tapybos paveikslais, Žuvusiųjų už Lietuvos laisvę kripta. Išvykdami p. T. Hirayama ir p. S. Yoshino pasirašė muziejaus Svečių knygoje ir nusifotografavo prie Vytauto Didžiojo skulptūros. Svečiams buvo padovanotas nuotraukų albumas „Miestai ir miesteliai Balio Buračo akimis. XX a. 3–4 dešimtmetis“.

Vytauto Didžiojo karo muziejus, Kauno įgulos karininkų ramovė ir Lietuvos kariuomenės kūrėjų savanorių sąjungos Kauno apskrities skyrius Lietuvos kariuomenės Kauno įgulos karininkų ramovėje surengė brigados generolo Vlodo



Nagevičiaus 130-ųjų gimimo metinių minėjimą „Atsiminimai apie gen. Vladą Nagevičių“. Minėjimo dalyvius pasveikino renginio organizatoriai: muziejaus direktorius plk. Kęstutis Kuršelis, Kauno įgulos karininkų ramovės viršininkas mjr. Donatas Mazurkevičius, Lietuvos kariuomenės kūrėjų savanorių sąjungos Kauno apskrities skyriaus pirmininkė dr. Aušra Jurevičiūtė.

Archeologas, gydytojas, nepaprastai aktyvus plačių interesų žmogus, vienas iš Lietuvos kariuomenės ir jos tradicijų kūrėjų, Karo muziejaus įkūrėjas ir ilgametis vadovas brg. gen. V. Nagevičius puoselėjo lietuvių ir tautines tradicijas, gamtos ir kultūros paveldą, sukaupe daugybę vertingų eksponatų. Jis žinomas kaip aktyvus visuomeninių organizacijų steigėjas, vienas Kauno karininkų ramovės kūrėjų.

Apie šią ryškią asmenybę pranešimus skaitė dr. Audronė Veilentienė (Kauno technologijos universitetas), ats. mjr. Gediminas Reutas (Lietuvos kariuomenės divizijos generolo Stasio Raštikio puskarininkių mokykla), Lietuvos sveikatos mokslų universiteto studentų korporacijos „Fraternitas Lituanica“ atstovė, muziejaus darbuotojai: Archeologijos skyriaus vedėja Kristina Rickevičiūtė, Lietuvos Didžiosios Kunigaikštystės karybos istorijos skyriaus vyriausioji muziejininkė Danutė Gruzdienė, Naujausiųjų laikų karybos istorijos skyriaus vedėjas Algirdas Markūnas.



Muziejuje apsilankė dvylika pratybų „Gintarinė viltis 2011“ stebėtojų iš Armėnijos, Azerbaidžano, Baltarusijos, Kazachstano, Moldovos ir Ukrainos karinių pajėgų. Šiose pratybose dalyvavo daugiau nei 2 tūkst. karių ir civilių iš devynių NATO ir partnerių šalių.

Birželio 20 d. Muziejuje buvo surengtas Kauno miesto bendruomenės susitikimas su Venesueloje gyvenančia žurnaliste, filologe, baltų praeities tyrinėtoja Jūrate Statkute-Rosales. Renginio metu buvo pristatyta naujausia, jau šeštoji, autorės knyga „Europos šaknys ir mes, lietuviai“. Renginio organizatoriai – Česlovo Gedgaudo labdaros fondas ir Vytauto Didžiojo karo muziejus.



Jūratė Statkutė-Rosales gimė 1929 m. Kaune, mokėsi Paryžiuje. Jos tėvas Jonas Statkus buvo pirmasis tarpukario Lietuvos Valstybės saugumo departamento direktorius, vėliau – tautininkų remiamos „Pažangos“ spaudos bendrovės vadovas. 1940 m. drauge su Augustinu Povilaičiu ir brg. gen. Kaziu Skuču sovietų okupacinės valdžios buvo suimtas ir išvežtas į Maskvos Butyrkų kalėjimą. J. Statkaus žūties laikas ir kapo vieta nežinomi.

Karui baigiantis, J. Statkutė-Rosales iš Kauno pasitraukė į Vakarų, studijavo Vokietijoje, Prancūzijoje ir JAV. 1960 m. apsigyveno Venesueloje. Nuo 1983 m. yra populiaraus opozicinės krypties Venesuelos politikos, ekonomikos ir kultūros savaitinio žurnalo „Zeta“ vyriausioji redaktorė, turi nuolatinę skiltį Venesuelos dienraštyje „El Nuevo Pais“.

J. Statkutė-Rosales parašė šešias knygas apie baltų priešistorę. JAV lietuvių kalba išleista knyga „Baltų kalbų bruožai Iberų pusiasalyje“, Lietuvoje – „Didžiosios apgavystės“, „Senasis aisčių giminės metraštis“. J. Statkutė-Rosales apdovanota garbingiausiais Venesuelos ordinais, o 1989 m. Pietų Amerikos žurnalistų organizacija pripažino ją Metų asmenybe. 1996 m. Lietuvoje J. Statkutei-Rosales buvo įteiktas Lietuvos didžiojo kunigaikščio Gedimino ordino Riterio kryžius, o 2011 m. birželio 15 d. Vilniaus pedagoginiame universitete suteiktas garbės daktarės vardas.



Birželio 21 d. Muziejuje atidaryta paroda „1941 m. birželio sukilimui – 70“, skirta Lietuvos Nepriklausomybės atkūrimo kovos 70-mečiui. Jos autorius – muziejaus Naujausiųjų laikų karybos istorijos skyriaus vyriausiasis muziejininkas Antanas Jankūnas. Parodos atidarymo renginys prasidėjo

režisieriaus Juozo Saboliaus dokumentinio filmo „Gyvieji rezistencijos puslapiai“ ištrauka, Lietuvos Respublikos himnu ir tylos minute pagerbiant žuvusiuosius už Lietuvos laisvę. Kalbėjo muziejaus direktorius plk. Kęstutis Kuršelis, A. Jankūnas, skyriaus vedėjas Algirdas Markūnas. Vėliau sukilimo dalyviai ir jų artimieji, karininkai, žurnalistai, muziejininkai apžiūrėjo parodą, kuri veikė iki 2012 m. pradžios.



su freskomis, Švč. Mergelės Marijos statula, rekolekcijų namai, Šv. Juozapo koplyčia. Paparčių kaime aplankytas 1994 m. įkurtas Aušrinės Marijos vienuolynas ir bažnyčia – vienintelė vieta, kurioje pamaldų metu galima pamatyti visas seseris. Susipažinta ir su Šv. Vyskupo Stanislovo ir Šv. Pranciškaus Asyžiečio medine bažnyčia.



Birželio 27 d. Muziejaus darbuotojai, lydimi Kauno šv. arkangelo Mykolo (Igulos) bažnyčios kapeliono kpt. Tomo Karklio, aplankė Guronių ir Paparčių (Kaišiadorių r.) religines ir istorines vietas. Aplankytas kardinolo V. Sladkevičiaus tėviškėje esantis sakralinis Rožinio slėpinių kelias ir parkas, penkios Rožinio slėpinių kelio koplytėlės

Birželio 30 d. Nuo 8 iki 10 val. ryto muziejaus sodelyje šurmuliavo pėsčiųjų žygio „eXtreme 2 x 100 km – Kruvinuoju keliu“ organizatoriai ir dalyviai. Vyko žygeivių registracija, juos sveikino ir sėkmingo žygio linkėjo Kauno miesto mero pavaduotojas Povilas Mačiulis, muziejaus direktoriaus pavaduotojas Arvydas Pociūnas. Jau nuo 8.30 val. duris atvėrė muziejaus ekspozicijos, tad visi besidomintys istorija žygeiviai galėjo apsilankyti muziejuje ir prasmingai praleisti iki starto pradžios likusį laiką. 9.55 val. – paskutiniai Pėsčiųjų žygių asociacijos prezidento Vidmanto Genio nurodymai, muzikos ansamblio „Ainiai“ daudyčių fanfaros skelbia startą ir žygio dalyviai pajuda. Liepos 3 d. 12 val. Kauno Rotušės aikštėje įvyko žygio finišo dalyvių apdovanojimo ceremonija. Žygeivius pasitiko Kauno karo istorijos klubo prie Vytauto Didžiojo karo muziejaus kariai.

Liepos 11 d. Paminėtas LDK karybos istorijos skyriaus vyriausiosios muziejininkės Danutės Gruzdienės 50-metis. Jubiliatę pasveikino muziejaus direktorius plk. Kęstutis Kuršelis, pavaduotojas Steponas Gečas, muziejaus kolektyvas, buvę kolegos – Lietuvos sporto muziejaus darbuotojai Ilona Petrokienė ir Arvydas Jakštas.

Liepos 12 d. Muziejus pasipildė NATO oro patruliavimo misiją jau



trečią kartą Baltijos šalyse atliekančių Prancūzijos karinių oro pajėgų karių dovanotais eksponatais. Tą dieną muziejuje apsilankę prancūzų misijos kariai kpt. Silvenas Fevjeras (Sylvain Favier) ir ltn. Marijana Žiun (Marianne Jeune) padovanojo misijos vado plk. ltn. Bruno Kuna (Bruno Cunat) uniformą su skiriamaisiais ženklais, pilotę ir misijos fotografo Oliverio Ravenelio (Oliver

Ravenel) nuotraukų albumą „Aviateurs“ su misijos vado įrašu ir parašu. Muziejaus tikslas – surinkti visų NATO oro patruliavimo misiją Baltijos šalyse atliekančių šalių karių uniformas.

Kariai pasirašė muziejaus Svečių knygoje, o ekskursijos po muziejų ir jo sodelį metu domėjosi viskuo, kas atspindi Lietuvos karinius ir politinius įvykius. Prancūzų karius lydėjo direktoriaus pavaduotojas dr. Steponas Gečas ir vyriausioji muziejininkė dr. Aušra Jurevičiūtė, ekskursiją vedė ekskursijų vadovas Justas Motijauskas.

Liepos 13 d. Muziejaus direktorius plk. Kęstutis Kuršelis ir Kauno apskrities viešosios bibliotekos direktorė Asta Naudžiūnienė pasirašė bendradarbiavimo sutartį. Sutartyje šalys įsipareigojo rengti ir įgyvendinti bendrus socialinius ir kultūrinius projektus, bendradarbiauti rengiant kilnojamasias ir virtualiąsias parodas, pagal galimybes keistis dokumentais ar jų kopijomis, skleisti informaciją apie bendrą veiklą, kviesti kitos šalies atstovus į įvairias šventes ir svarbius renginius.

Lenkijos Seime buvo atidaryta Lietuvos gyventojų genocido ir rezistencijos tyrimo centro, Vytauto Didžiojo karo muziejaus ir Lenkijos tautos atminties instituto parengta paroda „Lenkai, internuoti Lietuvoje 1939–1940“. Viena iš parodos iniciatorių ir rėmėjų buvo Lietuvos ambasada Varšuvoje. Parodos atidaryme dalyvavo Lenkijos ir Lietuvos Parlamentinės Asamblėjos vicepirmininkė, Seimo narė Uršula Augustyn (Urszula Augustyn), Lenkijos tautos atminties instituto direktoriaus pavaduotoja Agnieška Rudzinska (Agnieszka Rudzinska), Lietuvos gyventojų genocido ir rezistencijos tyrimo centro direktorė Birutė Teresė Burauskaitė, Genocido ir rezistencijos tyrimo departamento direktorius Arūnas Bubnys, buvęs Vytauto Didžiojo karo muziejaus direktorius, Lietuvos karo akademijos Karo mokslų instituto direktorius ats. plk. ltn. dr. Gintautas Surgailis, Genocido aukų muziejaus direktorius Eugenijus Peikštenis, Lietuvos ambasadorė Lenkijoje Loreta Zakarevičienė.

Parodoje eksponuotos nuotraukos iš Lietuvos ypatingojo archyvo, Lietuvos centrinio valstybinio archyvo, Birštono muziejaus, Vytauto Didžiojo karo muziejaus, Vokietijos užsienio reikalų ministerijos politinio archyvo Berlyne, Lenkijos centrinio karinio archyvo, Gardino valstybinio istorinio-archeologinio muziejaus, Lenkijos tautos atminties instituto, Londono generolo Sikorskio vardo muziejaus, Nepriklausomybės muziejaus Varšuvoje, Lenkijos nacionalinio skaitmeninio archyvo, Nacionalinės archyvų ir įrašų administracijos „College Park“ (NARA), organizacijos „Karta“ ir privačių archyvų.

Liepos 13–rugpjūčio 14 d. Muziejaus direktoriaus funkcijas vykdė direktoriaus pavaduotojas dr. Steponas Gečas.

Liepos 13–rugpjūčio 29 d. Lietuvos kariuomenės Vytauto Didžiojo jėgerių batalione eksponuota kilnojamoji paroda „1831 m. sukilimui Lietuvoje – 180“.

Liepos 15 d. Išmontuotos ir į Karo medicinos tarnybos centrą laikinai saugoti išgabentos lėktuvo „Lituanica“ liekanos. Iš muziejaus „Lituanica“ niekur nebuvo išvežta lygiai 78 metus – nuo 1933 metų liepos mėnesį tragiškai pasibaigusio S. Dariaus ir S. Girėno transatlantinio skrydžio.



Liepos 21–rugpjūčio 26 d. Lietuvos kariuomenės Kauno įgulos karininkų ramovėje eksponuota kilnojamoji paroda „Kauno pilis amžių tėkmėje“.

Liepos 30 d. UAB „Baltijos filmų paslaugos“ kartu su švedų kompanija OTW filmavo reklaminę laidą apie Lietuvos sostinę Vilnių. Vienam laidos epizodui pagal sutartį buvo išnuomotas muziejaus Karo technikos ir transporto Vilniaus skyriaus eksponatas – šarvuotis BTR-60 PB, kurį vairavo skyriaus technikas vyr. srž. Dainius Dičius.

Rugpjūčio 2 d. Buvęs muziejaus padalinys Lietuvos sporto muziejus

(savarankišku muziejumi tapo 2006 m. sausio 1 d.) minėjo savo įkūrimo 20-metį. Minėjimo metu buvo apdovanoti muziejaus darbuotojai: Kūno kultūros ir sporto departamento prie Lietuvos Respublikos Vyriausybės atminimo medaliu – skyriaus vedėjas Algirdas Markūnas, Lietuvos sporto muziejaus padėkomis – direktoriaus pavaduotojas dr. Steponas Gečas, skyrių vedėjai Algirdas Grincevičius ir A. Markūnas.

Rugpjūčio 8 d. Muziejaus Didžiojoje salėje vyko NATO valstybių kariuomenių šachmatų čempionato atidarymas, kuriame dalyvavo 15 komandų iš 14 valstybių (viena komanda buvo jungtinė): JAV, Anglijos, Kanados, Prancūzijos, Vokietijos, Slovėnijos, Olandijos, Belgijos, Turkijos, Lenkijos, Italijos, Vengrijos, Danijos ir Lietuvos. Per čempionato atidarymą sveikinimo kalbas pasakė Krašto apsaugos ministerijos kancleris Leonardas Bakaitis, Lietuvos kariuomenės vado pareigas ėjęs gen. mjr. Jonas Vytautas Žukas, Lietuvos Aukščiausiosios Tarybos-Atkuriamojo Seimo pirmininkas, Europos Parlamento narys, Lietuvos šachmatų federacijos garbės pirmininkas prof. Vytautas Landsbergis. Po atidarymo iškilnių muziejaus ekskursijų vadovai Mindaugas Grigonis ir Justas Motijauskas svečius supažindino su ekspozicijomis. Už gerą čempionato



atidarymo organizavimą direktoriaus pavaduotojui, vykdžiusiam direktoriaus funkcijas, dr. Steponui Gečui nuoširdžiai padėjo NATO šalių šachmatų komiteto pirmininkas, atsargos brg. gen. André Šteferis. Čempionato eigą koordinavo Brigados generolo Antano Gustaičio šachmatų klubo prezidentas ir NATO valstybių kariuomenių šachmatų čempionato direktorius Dr. Jono Basanavičiaus karo medicinos tarnybos štabo viršininkas mjr. Dangiras Kacevičius.

Rugpjūčio 27–spalio 6 d. Kauno Šančių vidurinėje mokykloje eksponuota kilnojamoji paroda „Kauno pilis amžių tėkmėje“.

Rugpjūčio 30–lapkričio 14 d. Lazdijų krašto muziejaus Kapčiamiesčio filiale eksponuota kilnojamoji paroda „1831 m. sukilimui Lietuvoje – 180“.

Rugpjūčio 31 d. Įvyko pasitarimas su Krašto apsaugos ministerijos Infrastruktūros ir plėtros departamento bei UAB „Kaminta“ atstovais dėl tolesnio muziejaus trečiojo aukšto ekspozicijų salių remonto ir restauracijos. Pasitarime dalyvavo KAM IPD direktorius Robertas Marteckas, IPD Statybos skyriaus vedėjas pavaduotojas Saulius Ramelis, UAB „Kaminta“ generalinis direktorius Ramūnas Kaminskas, darbų vykdytojas Antanas Radvila, muziejaus direktorius plk. Kęstutis Kuršelis, Ūkio skyriaus vedėjas Algirdas Grincevičius.



Rugsėjo 9 d. Ramučių kaime (Kauno r., Karmėlavos sen.) įvyko sutvarkytų Pirmojo pasaulinio karo kapinių atidarymo ceremonija. Šiose kapinėse palaidoti žuvę Rusijos kariuomenės 124-osios pėstininkų divizijos 495-ojo Kauno pėstininkų pulko kariai, kilę iš dabartinės Vakarų Lietuvos teritorijos, ir vokiečių kariai.

Kauno rajono savivaldybėje rajono meras Valerijus Makūnas papasakojo apie Kauno rajoną, o pranešimą „Pirmojo pasaulinio karo kovos Karmėlavos apylinkėje“ perskaitė vyriausiasis muziejininkas Marius Pečiulis. Renginyje dalyvavo Seimo nariai Juozas Olekas ir Justinas Karosas, užsienio reikalų viceministras Evaldas Ignatavičius, kultūros viceministras Stanislavas Vidtmannas, Lietuvos kariuomenės karinių oro pajėgų vadas gen. mjr. Edvardas Mažeikis, Karo paveldo instituto direktorius Jurijus Trakšelis, muziejaus direktorius plk. Kęstutis Kuršelis, direktoriaus pavaduotojas Arvydas Pociūnas, darbuotojai Arvyda Navickienė ir Artūras Užgalis.

Po ceremonijos garbūs svečiai apsilankė muziejuje. Baltarusijos Respublikos ambasados Lietuvoje gynybos atašė Vitalijus Kostevičius, Ukrainos ambasados gynybos atašė Sergejus Kundius ir trijų religinių konfesijų atstovai – Lietuvos ir Vilniaus stačiatikių arkivyskupas Inokentijus, Vilniaus evangelikų liuteronų bažnyčios kunigas Ričardas Dokšas, Kauno arkivyskupijos II dekanato dekanas Augustinas Paulauskas – susipažino su naujausiomis ekspozicijomis. Rusijos Federacijos gynybos atašė Sergejus Sazonovas pasirašė muziejaus Svečių knygoje. Tvarkant Pirmojo pasaulinio karo karių kapines, konsultavo muziejaus istorikai A. Pociūnas ir M. Pečiulis.

Rugsėjo 13 d. Septyniolika jaunų Viešojo saugumo tarnybos prie Vidaus reikalų ministerijos Kauno ir Vilniaus pareigūnų prisiekė Tėvynei. Grojant Lietuvos kariuomenės karinių oro pajėgų orkestrui, iškilminga rikiuotės ceremonija vyko muziejaus sodelyje. Pareigūnų priesaikas priėmė Viešojo saugumo tarnybos prie VRM vado pavaduotojas vidaus tarnybos pulkininkas Jonas Zautra. Ceremonijoje dalyvavo Vilniaus ir Kauno dalinių vadai, prisiekusiųjų tėvai ir artimieji. Po ceremonijos pareigūnai apsilankė muziejuje ir susipažino su naujomis ekspozicijomis, pagilino istorijos žinias.

Spalio 1 d. Minint Tarptautinę pagyvenusių žmonių dieną ir pritariant Kauno miesto savivaldybės iniciatyvai, visą spalio mėnesį į muziejų pagyvenę žmonės (nuo 65 metų) buvo įleidžiami nemokamai.

Spalio 3 d. Muziejaus darbuotojai, lydimi Kauno šv. arkangelo Mykolo (Įgulos) bažnyčios kapeliono kpt. Tomo Karklio, aplankė Kelmės rajono istorines vietas. Tytuvėnų miestelyje aplankytas Švč. Mergelės Marijos Angelų Karalienės bažnyčios ir bernardinų vienuolyno ansamblis, Kristaus laiptų koplyčia, Šiaulių vyskupijos bažnytinio paveldo muziejus, Tytuvėnų piligrimų centras, Kelmės rajone, Palendrių kaime, esantis Palendrių šv. Benedikto vienuolynas. Sustota Kelmės dvare – viename iš nedaugelio išlikusių barokinio stiliaus dvarų Lietuvoje, kuriame pirmiausia buvo paskelbtas sprendimas dėl prasidedančio 1831 m. sukilimo.

Spalio 6 d. Įvyko muziejaus darbuotojų susitikimas su Kauno šv. arkangelo Mykolo (Įgulos) bažnyčios rektoriaus pagalbininku kunigu Artūru Kazlausku. Susitikimo tema – „Religinės dogmos“.

Spalio 6–27 d. Kauno Jurgio Dobkevičiaus vidurinėje mokykloje eksponuota kilnojamoji paroda „Kauno pilis amžių tėkmėje“.

Spalio 7–gruodžio 15 d. Rukloje (Jonavos r.), Motorizuotojoje pėstininkų brigadoje „Geležinis Vilkas“, eksponuota kilnojamoji paroda „Širdimi ir siela su kariuomene“.

Spalio 14 d. Muziejuje įvyko renginys, skirtas Baltosios lazdelės (aklųjų) dienai. Kauno Prano Daunio aklųjų ir silpnaregių ugdymo centro vaikai surengė koncertą.

Spalio 17 d. Muziejuje įvyko konferencija-diskusija „Rinktinės kūrimasis iki 1991 m. sausio 17 d.“, kurią organizavo Krašto apsaugos savanorių pajėgų Dariaus ir Girėno apygardos 2-oji rinktinė, Vytauto Didžiojo karo muziejus ir Lietuvos kariuomenės kūrėjų savanorių sąjungos (LKKSS) Kauno skyrius.

Konferencijoje pasidalyta prisiminimais apie 1990 m. įvykius Kaune ir rinktinės kūrimosi ištakas. Po diskusijos buvo nutarta Kauno rinktinės diena pripažinti 1990 m. kovo 22-ąją, kai Kauno savanoriai gavo pirmąją kovinę užduotį – ginti Spaudos rūmus Vilniuje, o jos juridiniu įteisinimu turėtų būti 1990 m. lapkričio 23-ioji, kai buvo duota priesaika ir pašventinta vėliava. Šios išskilmės vyko Vytauto Didžiojo karo muziejuje, kai buvo perlaidojamas Nežinomas kareivis. Konferencijos-diskusijos vedėjas – kpt. Tomas Piličiauskas. Taip pat buvo atidaryta Krašto apsaugos savanorių pajėgų Dariaus ir Girėno apygardos 2-osios rinktinės ir muziejaus bendra paroda „Krašto apsaugos savanorių pajėgų Dariaus ir Girėno apygardos 2-oji rinktinė“, skirta šios rinktinės istorijai. Joje eksponuojami pirmieji rinktinės savanorių dokumentai, ryšio aparatūra, raiščiai ir vėliavos.

Spalio 17 d. Muziejuje pradėjo veikti Krašto apsaugos savanorių pajėgų paroda „Krašto apsaugos savanorių pajėgos 1991–2011“, skirta pajėgų dvidešimtmėčiui. Joje eksponuotos vyr. srž. Eugenijaus Žygaičio ir srž. Rimanto Bagdono nuotraukos. Paroda veikė iki lapkričio 23 d.

Spalio 17–lapkričio 6 d. Lietuvos prezidento Kazio Griniaus memorialiniame muziejuje Marijampolėje eksponuota Karybos istorijos (1795–1940) skyriaus kilnojamoji paroda „Lietuvos karo aviacija 1919–1940“.

Spalio 25 d. Kauno įgulos karininkų ramovėje vykusiame Lietuvos Konstitucijos dienos minėjime Karybos istorijos (1795–1940) skyriaus vyriausiasis muziejininkas, Vytauto Didžiojo universiteto doktorantas Andriejus Stolarovas skaitė pranešimą „Tarpukario Konstitucijos“, o Lietuvos Didžiosios Kunigaikštystės karybos istorijos skyriaus vyriausioji muziejininkė Danutė Gruzdienė – pranešimą „LDK Statutai“.

Lapkričio 2 d. Muziejaus kolektyvas į užtarnautą poilsį išlydėjo Ūkio skyriaus salių prižiūrėtojas Oną Danutę Januškevičienę, Danguolę Stasę Gružinskienę, Audronę Eleną Replevičienę, Aldoną Bronislavą Kulišauskaitę ir Niną Podoimą. Muziejaus darbuotojai išleistuvinėms nuoširdžiai padėkojo už penkiolika kartu išdirbtų metų, kantrybę, darbą ir žmogišką šilumą, palinkėjo stiprios sveikatos ir gražių prisiminimų. Muziejaus direktorius plk. Kęstutis Kuršelis įteikė padėkas už ilgametį, sąžiningą ir nepriekaištingą darbą, o direktoriaus pavaduotojas dr. Steponas Gečas, vyriausiosios muziejininkės Vilija Sapjanskienė ir dr. Aušra Jurevičiūtė apdovanojo gelėmis ir suvenyrais. Darbuotojoms buvo skirta muzikinė dovana – „Zarastro arija“ iš Volfgango Amadėjaus Mocarto operos „Užburtoji fleita“ ir Aleksandros Pachmutovos daina „Švelnumas“, kurias

atliko Kauno Juozo Gruodžio konservatorijos solistas Ignas Melnikas (mokytoja Virginija Daugirdienė).

Lapkričio 2–30 d. Kauno miesto Vinco Kudirkos viešosios bibliotekos Aleksoto filiale eksponuota kilnojamoji paroda „Kauno pilis amžių tėkmėje“.

Lapkričio 4 d. Priėmimo Vilniaus savivaldybėje muziejaus direktoriaus pavaduotojui dr. Steponui Gečui, biudžeto vyr. specialistei Violetai Stonytei, Karo technikos ir transporto Vilniaus skyriaus vedėjui dim. mjr. Virgilijui Kudrauskui ir technikui vyr. srž. Dainiui Dičiui pareikštos padėkos už nuopelnus garsinant Vilniaus miestą visame pasaulyje ir įteikti specialūs prizai.

Lapkričio 14–30 d. Kauno „Vyturio“ katalikiškoje vidurinėje mokykloje eksponuota kilnojamoji paroda „Lietuvos kariuomenės pergalei prie Širvintų ir Giedraičių – 90“.

Lapkričio 14–gruodžio 8 d. Lietuvos Respublikos ambasadoje Rusijos Federacijoje atidaryta Karybos istorijos (1795–1940) skyriaus kilnojamoji paroda „Lietuvos karo aviacija 1919–1940“.



Lapkričio 15 d. Įvyko darbuotojų susitikimas su Kauno šv. arkangelo Mykolo (Igulio) bažnyčios kapelionu kpt. Tomu Karkliu. Susitikimo tema – „Nuodėmė ir atleidimas“.

Lapkričio 22 d. Paminėta Lietuvos kariuomenės diena. Šventės proga darbuotojus pasveikino ir už nuveiktus darbus padėkojo direktorius plk. Kęstutis Kuršelis. Padėkos už pavyzdingai ir sąžiningai atliekamas pareigas, profesionalumą ir iniciatyvumą buvo įteiktos Edukacijos ir informacijos skyriaus specialistui Laurynui Tamulynei, Karybos istorijos (1795–1940) skyriaus vyriausiajam muziejininkui Mariui Pečiuliui ir Fondų apskaitos ir apsaugos skyriaus vyriausiajai muziejininkei Gerardai Dručkuvienei. Po to buvo parodytas režisieriaus ir prodiuserio Sauliaus Bartkaus dviejų dalių dokumentinis filmas „Kitokia Europa. Saulės mūšis“.

Lapkričio 23 d. Muziejaus sodelyje paminėta Lietuvos kariuomenės diena. Šį kartą ji buvo išskirtinė: minėjome lietuvių visuomenės veikėjo, laikraščio „Aušra“ pirmojo redaktoriaus, vieno iš svarbiausių Nepriklausomybės siekėjų, mokslininko, gydytojo dr. Jono Basanavičiaus 160-ąsias gimimo metines. Šven-

tėje dalyvavo Lietuvos kariuomenės Kauno įgulos vienetų vadai ir Kauno miesto vadovybė, mokiniai ir studentai, miesto gyventojai. Minėjimo metu iškilmingai pakelta Vyčio Kryžiaus ordino vėliava. Ją iškėlė Lietuvos politinių kalinių ir tremtinių valdybos pirmininkas dim. kpt. Antanas Lukša. Muziejaus direktoriui plk. Kęstučiui Kuršeliui kaip būsimas vertingas eksponatas įteikta Lietuvos trispalvė, kurią 1949–1995 m. naudojo Jungtinių Amerikos Valstijų zonos lietuvių 8591-osios darbo kuopos kariai, tarnavę Vokietijoje, o išsaugojo tos kuopos būrio vadas, aukščiausio V lygio JAV karininkas Kazimieras Bendoraitis.

Minint Lietuvos kariuomenės 93-iasias metines, Vytauto Didžiojo karo muziejaus šefuojamoje Šalčininkų rajono Eišiškių Stanislovo Rapolionio gimnazijoje vyko patriotinio-pilietinio ugdymo renginys „Tėvynės diena“. Sutarę su gimnazijos direktore Danute Zuzo, muziejininkai pakvietė renginyje dalyvauti ir kaimyninės lenkiškos vidurinės mokyklos dešimtų–dvyliktų klasių mokinius ir mokytojus. Keletas šių mokymo įstaigų buvusių abiturientų yra Generolo Jono Žemaičio Lietuvos karo akademijos kariūnai arba jau tarnauja įvairiuose krašto apsaugos sistemos daliniuose. Apie 200 gimnazistų ir lenkiškų klasių mokinių išklause direktoriaus pavaduotojo dr. Stepono Gečo pranešimą „Kariuomenė – Lietuvos valstybingumo garantas“. Pranešėjas priminė Lietuvos kariuomenės kūrimosi istoriją, istorines pergalės prieš bolševikus, bermontininkus, lenkus, apžvelgė lietuviškų etninių žemių ir teritorijų likimą, kaimyninės Rusijos ir Lenkijos agresiją ir po to pasikeitusią Lietuvos sienų situaciją, pabrėžė valstybinės kalbos geresnio mokymo būtinybę tautinių mažumų mokyklose. Dr. S. Gečas Stanislovo Rapolionio gimnazijoje kuriamai LDK valdovų galerijai įteikė visų Lietuvos didžiųjų kunigaikščių ir valdovų portretų nuotraukas, abiejų mokyklų bibliotekoms padovanojo KAS leidžiamų periodinių leidinių ir kitos literatūros. Karybos istorijos (1795–1940) skyriaus vyriausiasis muziejininkas Algimantas Daugirdas pristatė kilnojamąją parodą „1831 m. sukilimui Lietuvoje – 180“, kalbėjo apie lietuvių ir lenkų sukilėlių tarpusavio paramą, abiejų mokyklų atstovams padovanojo savo parengtą leidinį apie Emiliją Pliaterytę.

Lapkričio 23–29 d. Šalčininkų rajono Eišiškių Stanislovo Rapolionio gimnazijoje eksponuota kilnojamoji paroda „1831 m. sukilimui Lietuvoje – 180“.

Lapkričio 23–2012 m. sausio 2 d. Rukloje (Jonavos r.), Lietuvos kariuomenės didžiojo Lietuvos etmono Jonušo Radvilos mokomajame pulke, eksponuota kilnojamoji paroda „Žalgirio mūšiui 600 metų“.

Lapkričio 24–25 d. Muziejaus LDK karybos istorijos skyriaus vedėjas Eduardas Brusokas dalyvavo Lietuvos istorijos institute vykusioje tarptautinėje

mokslinėje konferencijoje „Tarp tradicijų ir naujovių: Lietuvos Didžioji Kunigaikštystė XVIII amžiuje“, skirtoje 220-osioms 1791 m. gegužės 3 d. konstitucijos metinėms, ir perskaitė pranešimą „Lietuvos Didžiosios Kunigaikštystės visuomenės saugumo deputacijos organizacijos ir veiklos bruožai 1794 m.“

Lapkričio 25 d. Muziejaus sodelyje vyko Generolo Povilo Plechavičiaus jaunojo kario mokyklos moksleivių priesaikos ceremonija. Šventėje dalyvavo vidaus reikalų ministras Raimundas Palaitis, buvę ministrai ir jų pavaduotojai, Valstybės sienos apsaugos tarnybos, Kauno miesto savivaldybės administracijos, Kauno miesto policijos, Vytauto Didžiojo karo muziejaus vadovai, Generolo P. Plechavičiaus mokyklos mokiniai ir instruktoriai, priesaiką duodančių mokinių tėveliai ir artimieji. Jaunuosius karius pasveikino svečiai, Kauno miesto mero pavaduotojas Vytautas Vasilenka. Po priesaikos visi apsilankė muziejuje.

Lapkričio 28 d. Įvyko muziejaus darbuotojų susitikimas su Kauno šv. arkangelo Mykolo (Įgulos) bažnyčios kapelionu kpt. Tomu Karkliu. Susitikimo tema – „Advento laukimas“.

Lapkričio 28–29 d. Muziejaus Naujausiųjų laikų karybos istorijos skyriaus vedėjas Algirdas Markūnas ir skyriaus vyr. muziejininkė dr. Aušra Jurevičiūtė dalyvavo tarptautinėje istorinėje konferencijoje „Istorija ir atmintis. Sovietinė praeitis 1953–1990 m.“ Konferencija vyko Lietuvos Respublikos Seimo rūmuose, ją organizavo Tarptautinė komisija nacių ir sovietinio okupacinių režimų nusikaltimams įvertinti, įgyvendindama tarptautinį projektą „Istorija ir atmintis“, kurį remia Europos komisija ir iš dalies finansuoja programa „Europa piliečiams“.

Muziejaus direktorius plk. Kęstutis Kuršelis pasirašė dvi bendradarbiavimo sutartis: lapkričio 28 d. – su Kauno Milikonių vidurinės mokyklos direktoriumi Janu Ryzgeliu, o lapkričio 29 d. – su Divizijos generolo Stasio Raštikio Lietuvos kariuomenės mokyklos viršininku plk. Albertu Dapkumi. Su-



tartyse šalys įsipareigoja rengti ir įgyvendinti bendrus socialinius ir kultūrinius projektus, organizuoti edukacines programas, istorijos pamokas, paskaitas, kilnojamasias parodas, renginius, skirtus istorinėms datoms paminėti, dalyvauti bendruose renginiuose.

Lapkričio 29–2012 m. sausio 4 d. Kauno Prano Eimučio jaunimo mokykloje eksponuota kilnojamoji paroda „Kauno pilis amžių tėkmėje“.

Lapkričio 29–2012 m. sausio 4 d. Kauno miesto Vinco Kudirkos viešosios bibliotekos Aleksoto filiale eksponuota kilnojamoji paroda „LDK etmonai“.

Lapkričio 29–2012 m. sausio 12 d. Žemaičių vyskupystės muziejuje Varniuose (Telšių r.) eksponuota kilnojamoji paroda „1831 m. sukilimui Lietuvoje – 180“.

Gruodžio 2 d. Muziejuje Lietuvos kariuomenės specialiųjų operacijų pajėgų Vytauto Didžiojo jėgerių batalionas paminėjo 20-ąsias įkūrimo metines. Minėjime dalyvavo krašto apsaugos viceministras Vytautas Umbrasas, Lietuvos kariuomenės vadas gen. ltn. Arvydas Pocius, Specialiųjų operacijų pajėgų vadas, Sausumos pajėgų vadas ir pirmasis bataliono vadas gen. mjr. Jonas Vytautas Žukas, Kauno įgulos vadas gen. mjr. Edvardas Mažeikis, buvę bataliono vadai, Kauno įgulos dalinių vadai, Kauno miesto mero pavaduotojas Kęstutis Kriščiūnas, visuomeninių asociacijų ir pilietinių organizacijų atstovai.



Renginio metu tylos minute buvo pagerbti žuvusieji už laisvę, padėta gėlių prie Nežinomo kareivio kapo. Bataliono istoriją apžvelgė muziejaus direktoriaus pavaduotojas Arvydas Pociūnas. Koncertavo Vytauto Didžiojo universiteto Muzikos akademijos solistės Laura Povilaitytė-Dranseikienė ir Inesa Sémėnaitė (koncertmeisterė Goda Stanionytė). Renginį vedė Edukacijos ir informacijos skyriaus vedėja Regina Rajeckienė.



Gruodžio 8 d. Įvyko susitikimas-diskusija su švedų žurnalistu, režisieriumi ir vertėju Jonu Ohmanu. Buvo rodomi jo sukurti dokumentiniai filmai apie pokario Lietuvos okupaciją ir jos metu vykusią tautos rezistenciją. Renginį organizavo Naujausiųjų laikų karybos istorijos skyrius.



Gruodžio 16 d. Muziejaus Didžiojoje salėje įvyko kalėdinis renginys darbuotojams „Šventų Kalėdų belaukiant“. J. E. vyskupas emeritas Juozas Preikšas ir Šv. arkangelo Mykolo (Įgulos) bažnyčios kapelionas kpt. Tomas Karklys palinkėjo per Kalėdas kiekvienam atrasti save kaip mylimą Dievo vaiką, su vaikišku nuoširdumu ir džiugesiu vertinti pasaulį, kurį Aukščiausiasis mums padovanojo. Direktorius plk. Kęstutis Kuršelis linkėjo, kad ateinantys metai nepašykštėtų valios ir užsispyrimo siekiant užsibrėžtų tikslų, kad darbuotojų šeimas lydėtų ramybė, darna ir meilė. Dviem muziejaus darbuotojoms direktorius įteikė padėkas: už ilgametį darbą, pavyzdingai ir sąžiningai atliekamas pareigas, profesionalumą ir iniciatyvumą 50 metų jubiliejaus proga apdovanojo Karybos istorijos (1795–1940) skyriaus vedėją Dalę Naujalienę, taip pat Ūkio skyriaus sandėlininkę Iriną Baranauskienę. Patys gražiausi žodžiai ir linkėjimai buvo skirti į užtarnautą poilsį išeinančiai ilgametei Fondų apskaitos ir apsaugos skyriaus restauratorei Aušrai Bajoraitienei. Jai buvo įteikta vardinė dovana. Fondų apskaitos ir apsaugos skyriaus vedėja Janina Karosevičiūtė padėkojo kolegei už išskirtinį talentą ir kruopštumą. Renginyje skambėjo kalėdinės giesmės ir dainuojamosios poezijos kūriniai, kuriuos atliko Vytauto Didžiojo universiteto Muzikos akademijos solistės Laura Povilaitytė-Dranseikienė ir Inesa Sėmėnaitė (koncertmeisterė Goda Stanionytė).

2011 metais buvo baigtas kurti (pradėtas 2010-ųjų pabaigoje) dokumentinis filmas „Nežinomi didvyriai“, kuriame Karo technikos ir transporto Vilniaus skyriaus darbuotojas Gediminas Trakimas pasakojo savo išgyvenimus lemtingomis Sausio įvykių dienomis. Buvo filmuojama ir muziejuje esanti technika: tankas T-72 ir šarvuota transporto mašina BTR-60PB. Po tokio tanko vikšrais 1991 m. sausio 13 d. žuvo Loreta Asanavičiūtė, o BTR-60PB važinėjo Vilniaus gatvėmis 1991 m. sausį ir rugpjūtį. Filmo režisierius ir scenarijaus autorius Algis Kuzmickas, prodiuseris Saulius Bartkus.

Karo technikos ir transporto Vilniaus skyrių aplankė 6 tūkst. lankytojų, surengtos 155 ekskursijos.

Įsigyti 1543 eksponatai: 1413 – pagrindinio fondo ir 130 – pagalbinių.

Muziejaus ekspozicijų salių plotas buvo 3138,52 kv. m, suremontuota 682,95 kv. m.

ISSN 2029-3259

VYTAUTO DIDŽIOJO KARO MUZIEJUS 2011 METAIS.
Almanachas.

2012 03 01 Tiražas 270 egz. Užsakymas GL-58.

Išleido Lietuvos Respublikos krašto apsaugos ministerija,
Totorių g. 25/3, LT-01121 Vilnius.

Spausdino Lietuvos kariuomenės karo kartografijos centras,
Muitinės g. 4, Domeikava, LT-54359 Kauno r.

www.kam.lt



Gerbiamas skaitytojai, prieš Tave almanachas „Vytauto Didžiojo karo muziejus 2011 metais“. Jame pristatome muziejų svarbiausių metų įvykių, darbų ir problemų fone. 2012-uosius Vytauto Didžiojo karo muziejus pasitiko savo fonduose ir ekspozicijose sukaukęs per 230 tūkst. eksponatų. Nors ir negausiai dėl krizės ir negausiai finansuojamas, muziejus sugebėjo tęsti ekspozicijų salių remontą ir rekonstrukciją.

Viu dėlto apimtimi ir plotu sumažėjusiose ekspozicijose, Karo technikos ir transporto Vilniaus skyriuje bei Pogrindžio spaustuvėje „ab“ per metus apsilanko 39 203 lankytojai. Jie galėjo susipažinti ne tik su Didžiosios Archeologijos ir LDK salių ekspozicijomis, bet ir naujomis bei atnaujintomis edukacinėmis programomis, kurių per metus pateikėme 128. Josė pabuvojo beveik 3000 moksleivių. Prasipletė kilmojamųjų parodų geografija ir skaičius. Beveik 30 parodų pasiekė ne tik Žemaitiją, bet ir Maskvą.

Intensyviai kėlavome Pietryčių Lietuvos regioną. Galima teigti, kad 2011-ieji buvo gresinio tarpusavio pažinimo ir dvasingumo pilnesni metai. Muziejaus kolektyvas dalyvavo ekskursijose kardinolo Vincento Sladkevičiaus tėviškes memotialiniame komplekse, kontempliatyvaus bendravimo moterų vieniolyne Papatčiuose ir vyrų vieniolyne Palendroje, gražiai atšvente Kalėdas. Keitėsi muziejaus vadovybė – vietoj beveik penketus metus vadovavusio plk. ltm. dr. Glutanto Surgailio direktoriumi pradėjo dirbti plk. Kęstutis Kuršelis, kuris įnešė įvairių permainų muziejaus gyvenime. Metų bėgyje pasikėitė ar išėjė į užtarnautą poilsį dešim darbuotojų.

2011-ieji muziejui buvo jubiliejiniai metai. Vasario 16 d. Karo muziejus atšventė savo 96-merį. Įvairus tas laikotarpis buvo muziejui – džiugiais ir tragiškais įvykiais paženklintas. Todėl almanache atrasite straipsnių ir apie ankstesnių metų įvykius – ekspozitus, konferencijas, kongresus. Tęsiama istorinė kronika šį kartą apima 1962-1972 metų laikotarpį. Metai buvo ir kūrybingi. Išleistas solidus (320 puslapių) jubiliejinis almanachas, 16-oji „Lietuvos kariuomenės istorijos“ serijos knyga – G. Sargailio monografija „Pirmasis pėstininkų didžiojo Lietuvos kunigaikščio Gedimino pulkas“, taip pat A. Navickienės ir A. Pociūno parengtas albumas „Kaunas atvirukuose Pirmojo pasaulinio karo metais“. Muziejuje svečiavosi LR prezidentė Dalia Grybauskaitė, kariuomenės vadas A. Pocius, KAM ministrė R. Juknevičienė, aukšti NATO šalių pareigūnai.



SPAUDINIŲ RENGIMO LEIDYBAI KOMISIJA:

Komisijos pirmininkas ir atsakingasis redaktorius –
doc. dr. Steponas Gečas, muziejaus direktoriaus pavaduotojas.

Komisijos nariai:

Rimas Banaitis, mokslinis sekretorius,
dr. Aušra Jurevičiūtė, Naujausiųjų laikų karybos istorijos skyriaus
vyriausioji muziejininkė,
Regina Rajeckienė, Edukacijos ir informacijos skyriaus vedėja.

Kalbos redaktorius Žilvinas Tamošaitis

Fotografas Artūras Užgalis

Dizainerė Vaiva Šimonienė

ISSN 2029-3259

© Krašto apsaugos ministerija, 2012

© Vytauto Didžiojo karo muziejus, 2012

TURINYS

DR. JONAS BASANAVIČIUS APIE KARO MUZIEJŲ IR JO ORGANIZATORIŲ BRG. GEN. VLADĄ NAGEVIČIŲ <i>Dr. Aušra Jurevičiūtė</i>	5
DAGTINIAI IR RATUKINIAI ŠAUTUVAI <i>Vilija Sapjanskienė, Vidmantas Airini</i>	13
KARABINAS „MAUSER 98AZ“ <i>Vidmantas Airini</i>	67
VIENOS UNIFORMOS ISTORIJA <i>Arvydas Pociūnas</i>	78
LIETUVOS KARIUOMENĖS (1918–1940) VĒLIAVOS VYTAUTO DIDŽIOJO KARO MUZIEJAUS RINKINIUOSE <i>Lina Urbonienė</i>	84
KAUNO PILIES VAIZDAI VYTAUTO DIDŽIOJO KARO MUZIEJAUS RINKINIUOSE <i>Danutė Gruzdienė</i>	113
LDK LAIKOTARPIO ŽEMĖLAPIAI VYTAUTO DIDŽIOJO KARO MUZIEJAUS RINKINIUOSE <i>Virginija Gureckienė</i>	126
VYTAUTO DIDŽIOJO KARO MUZIEJUJE SAUGOMI RETI 1619–1620 METŲ LIETUVIŠKI PUSANTROKAI <i>Gerarda Dručkuvienė</i>	162
ARCHEOLOGIJOS SKYRIAUS EKSPozICIJA „KARYBA PRIEŠISTORĖS LIETUVOJE“ <i>Kristina Rickevičiūtė</i>	174
NAUJOJI LIETUVOS DIDŽIOSIOS KUNIGAİKŠTYSTĖS KARYBOS ISTORIJOS (XIV–XVII A.) EKSPozICIJA <i>Eduardas Brusokas</i>	182
„KAUNO PILIS AMŽIŲ TĖKMĖJE“ <i>Danutė Gruzdienė</i>	186

KILNOJAMOJI PARODA „1831 M. SUKILIMUI LIETUVOJE – 180“ <i>Algimantas Daugirdas</i>	188
„1941 M. BIRŽELIO SUKILIMUI – 70“ <i>Antanas Jankūnas</i>	190
PENKERI INTEGRACIJOS Į LIETUVĄ METAI <i>Dr. Steponas Gečas</i>	192
PIRMOJI TARPTAUTINĖ KONFERENCIJA KARO MUZIEJUJE <i>Dr. Steponas Gečas</i>	198
MUZIEJAUS ISTORINĖ KRONIKA (1952–1970) <i>Parengė dr. Aušra Jurevičiūtė, Algirdas Markūnas, Antanas Jankūnas</i>	201
KARO MUZIEJŲ KONGRESĄ PRISIMENANT <i>Dr. Steponas Gečas</i>	226
VELYKINIAI BURTAI PAGAL BALĮ BURĄČĄ <i>Parengė Danutė Tamošaitienė</i>	233
RESTAURUOTŲ PORTRETŲ MĪSLĖ <i>Nijolė Jocienė</i>	240
ĮDOMIAUSI 2011 METŲ EKSPONATAI <i>Janina Karosevičiūtė</i>	242
SPAUDA APIE MUZIEJŲ <i>Kristina Čepkauskienė</i>	245
DOMININKO KAUBRIO NUMIZMATIKOS KABINETAS <i>Gerarda Dručkuvienė</i>	248
VYTAUTO DIDŽIOJO KARO MUZIEJAUS 2011 METŲ KRONIKA <i>Parengė Regina Rajeckienė ir Rimas Banaitis</i>	250

DR. JONAS BASANA VIČIUS APIE KARO MUZIEJŲ IR JO ORGANIZATORIŲ BRG. GEN. VLADĄ NAGEVIČIŲ

*SKIRIAMA DR. J. BASANA VIČIAUS 160-OSIOMS
IR BRG. GEN. V. NAGEVIČIAUS 130-OSIOMS
GIMIMO METINĖMS PAMINĖTI*

Dr. Aušra Jurevičiūtė

2011 m. lapkričio 23 d. minėjome dr. Jono Basanavičiaus 160-ąsias gimimo metines (gimė 1851 m.). Simboliška, kad Lietuvos atgimimo patriarcho gimtadienis sutampa su Kariuomenės diena, o jo biustas Karo muziejaus sodelyje buvo pastatytas 1923 m. lapkričio 23 d. dar jam gyvam esant ir pačiam dalyvaujant iškilmėse. Biusto pastatymas muziejaus sodelyje buvo ne tik duoklės atidavimas lietuvybės puoselėtojui, bet ir gražios draugystės, kuri siejo dr. J. Basanavičių ir gen. V. Nagevičių, pavyzdys.

1924 m. rugsėjo 18 d. „Lietuva“ rašė: „dr. J. Basanavičius vykdamas iš Berlyno į Vilnių sustojo Kaune pas gen. ltn. V. Nagevičių, nes pablogėjusi jo sveikata.“¹ Kaip ir kiekvieną kartą, atvykęs į Kauną jis apsigyvendavo pas gen. ltn. V. Nagevičių – šio bute Daukanto g. 12. Kiekvienas patriarcho apsilankymas buvo svarbus įvykis Kauno gyvenime. Lietuvos Respublikos prezidentas Aleksandras Stulginskis pareiškė dr. J. Basanavičiui užuojautą dėl pablogėjusios sveikatos, o Lietuvos karo invalidams šelpti komiteto invalidų dirbtuvės invalidai siuvėjai paprašė daktaro leisti jam pasiūti drabužius, nes tai būtų jų pagarba ir auka patriarchui. Dr. J. Basanavičius buvo labai patenkintas, kad galės nešioti rūbus, pasiūtus Lietuvos kariuomenės invalidų².

1924 m. spalio 9 d. laikraštyje „Lietuva“ buvo pateikta informacija, kad dr. J. Basanavičius iš savo tėviškės Ožkabalių atvyko į Kauną, nes pablogėjo jo sveikata ir todėl bus šaukiamas gydytojų konsiliumas³. Spalio 11 d. patriarchas pats apsilankė „Lietuvos“ redakcijoje ir pranešė, kad dviem savaitėms gulsis į Karo

¹ Kauno kronika. D-ras J. Basanavičius Kaune // Lietuva, 1924 m. rugsėjo 18 d., Nr. 210.

² Kauno kronika. Vakar dr. Basanavičiaus sveikata truputį pagerėjo // Ten pat, rugsėjo 19 d., Nr. 211.

³ Kauno kronika. Dr. Basanavičius vakar grįžo iš savo tėviškės Ožkabalių // Ten pat, spalio 9 d., Nr. 228.

ligoninę – „kojos esančios pasilpusios“⁴, ir paliko redakcijai savo straipsnį apie Karo muziejų, kurį laikraštis išspausdino. Tęstinis straipsnis „Iš Karo muziejaus istorijos“ buvo išspausdintas kaip atviras laiškas valdžios ir Seimo atstovams, nes tuo metu buvo sprendžiamas klausimas dėl naujojo Lietuvos karo muziejaus (taip pavadino dr. J. Basanavičius) pastato vietos parinkimo ir statybos. Šiuo straipsniu autorius siekė parodyti muziejaus svarbą Lietuvos istorijoje ir jo įkūrėjo gen. ltn. V. Nagevičiaus didžiulius nuopelnus.

Dr. J. Basanavičiaus nuomone, „muziejų steigimo tikslas – surankiotus ar tai žmogaus rankų dirbinius, ar tai tyrosios dailės meno paveikslai, skulptūra, ar tai tautodailės, ar kitus kokius gamtos įdėmius daiktus krūvon sukrautus visuomenei prieinamais padaryti ir juos viešumoje parodyti. Šios dienos kultūros atvaizdavimas be muziejų veik apseiti negali, todėl visuose civilizuo to pasaulio kraštuose, ypač jų didmiesčiuose, tokių muziejų gana daug randama. Tai, pvz., viename artimiausių Lietuvai miestų, Vokietijos sostinėje – Berlyne, randasi su viršum 30 įvairios rūšies muziejų ir paveikslų galerijų, skiriamų įvairiems meno, tautodailės gaminiams, senovybės, gamtos mokslo, ūkio, statybos ir kitiems daiktams. Tarp kitų 1695 metais įsteigtasis „Zeughaus“ talpina savyje įvairius kariškus šarvų ir ginklų rinkinius, pradėjus nuo seniausių laikų, baigiant pastarojo karo metais.

Ir Lietuvoj muziejų steigimui pamėgdžiota, bet toli gražu su kitomis tautomis susilyginti negalint, tik tai dar rusų laikais buvo Vilniuje įsteigta, rodos, nedidelis archeologijos ir Kaune archeologijos-etnografijos muziejus, o 1903 m. prie Lietuvių Mokslo Draugijos ir lenkų „Towarzystwo przyjaciel nauk“ (Mokslų bičiulių draugija – A. J.) buvo įtaisyta taipogi archeologijos-etnografijos muziejai Vilniuje. Pastaruoju laiku, įsikūrus nepriklausomai Lietuvos valstybei, atsirado reikalas steigti naujas, atvaizdinąs lietuvių kovas už nepriklausomybę, muziejus, apie kurio steigimą pradėta manyti jau nuo 1919 m.⁵ Toks muziejus, pavadintas Karo muziejumi, buvo įsteigtas ir 1921 m. vasario 16 d. atidarytas. Taikliai dr. J. Basanavičiaus parinktos citatos atskleidžia tuometės visuomenės ir aukštųjų pareigūnų požiūrį į muziejų. Krašto apsaugos ministras J. Šimkus apie muziejaus paskirtį rašė: „Šiandien, nustatant naują gyvenimą ir išdirbant mūsų naujo kariško savitumo formas, pamatiniu akmeniu istorijos akyse liks tat, ką išgyveno besikurianti, beauganti ir bekovojanti mūsų armija, todėl ypatingą dėmesį pulkų vadų ir visų karių iki jauniausio kareivio kreipiu greta kasdieninio darbo į šį idėjinį bendrą mūsų reikalą ir tikiuosi, kad tikri Lietuvos sūnūs ir kariai giliau ir sąmoningiau pažvelgs į šios gdynės paminklo, dideliais vargais organizuoto

⁴ Dr. Basanavičius vakar apsilankė „Lietuvos“ redakcijoje // Ten pat, spalio 14 d., Nr. 232.

⁵ Dr. J. Basanavičius. Iš Karo Muziejaus istorijos // Lietuva, 1924 m. spalio 18 d., Nr. 236.

Karo muziejaus uždavinį, rems jį ne vien formaliai, bet žiūrėdami į jį kaip bendrą kuriamą paminklą, kurį persiskiriant su tarnyba, o vėliau su gyvenimu, teks palikti būsimai Lietuvai.⁶ Tęsdamas aprašymą apie muziejaus ir sodelio kūrimo istoriją, dr. J. Basanavičius stabteli ties tomis iniciatyvomis, kurias rodė gen. ltn. V. Nagevičius. Karo muziejaus organizatorius pasiūlė, kad Laisvės varpas turėtų skambėti tik šiais keturiais išskirtiniais atvejais: „1) politinės reikšmės: nepriklausomybės paskelbimas Vilniaus konferencijoje, steigiamojo Seimo atidarymo ir panašiais atvejais; 2) karo istorijos svarbiausi momentai: mūšis ties Žalgiriu, Širvintais, Kalkūnais ir t. t.; 3) kultūros kovoje: spaudos atgavimas, pirmosios mokyklos, universiteto ir kt. įsteigimas; 4) socialinės ir ekonominės svarbos: paliuosavimas nuo baudžios, žemės reformos paskelbimas, Darbo žmonių šventė.“⁷ Nepamiršo daktaras paminėti ir svarbaus fakto apie Kauno Vienybės aikštės pavadinimo atsiradimą. 1922 m. vasario 6 d. kariuomenės dalių delegatų suvažiavimo nutarimu „prie pat muziejaus aikštės, per kurią eina Donelaičio gatvė, pirmiau vadinusis „arkių rinka“ (...) pavadinta „Vienybės aikštė“ ir Kauno miesto Tarybos to paties vasario 15 d. posėdyje patvirtinta“⁸. Rašydamas apie Karo muziejų ir sodelį, autorius negalėjo nepaminėti jo garbei pastatyto paminklo. Už tai jis buvo dėkingas visiems aukotojams ir dail. J. Zikarui, kurie sumanė pastatyti paminklą iš tūtelių nuo šovinių, paleistų į Lietuvos priešus, ir akmens, kuris skyrė Didžiąją ir Mažąją Lietuvą.

Įvertindamas ir palaikydamas muziejaus organizatoriaus sumanymą dėl Laisvės statulos pastatymo sodelyje, dr. J. Basanavičius rašė: „Sumanymas labai patinkąs daugeliui karininkų, su kuriais tekę kalbėti, kad ta stovyla, kuri nūnai lieidinama Berlyne, taptų ne kur kitur statyta, bet būtinai to pat sodelio centre, kur šiandien stovi artilerijos geležinis bokštelis. Ant paminklo bazės, josios pryšakyj, esą manoma įtaisyti iš žalvario bareljefas su žinomu dail. Zikaro mirštančio su šautuvu rankoje kareivio atvaizdu, o iš trijų kitų bazės šonų, projektuojama iškalti datos ir vietų vardai, kur lietuvių ginklas, Lietuvai besikeliant, su pasisekimu atrėmė priešų puolimą. Tokio paminklo šioje vietoje pastatymas, mano nuomone, būtų tiksliausias ir tinkamiausias ir tam tikrais momentais dar labiau keltų galingą ūpą, kuris čia susidaro besirenkančiose miniose.“⁹ Per 1924 m. septynis mėnesius muziejų aplankė apie 90 000 žmonių¹⁰. Muziejus, dr. J. Basanavičiaus nuomone, organizuojamas ir panaudojamas kaip patriotizmo mokykla ir jo vardas

⁶ Dr. J. Basanavičius. Iš Karo Muziejaus istorijos // Lietuva, 1924 m. spalio 18 d., Nr. 236.

⁷ Ten pat.

⁸ Ten pat // Lietuva, 1924 m. spalio 20 d., Nr. 237.

⁹ Ten pat.

¹⁰ Dr. J. Basanavičius. Iš Karo Muziejaus istorijos // 1924 m. spalio 21 d., Nr. 238.



Gydytojų korporacija „Fraternitas Lithuanica“ prie dr. J. Basanavičiaus paminklo Karo muziejaus sodelyje. 1924 m. Pirmoje eilėje sėdi iš kairės: ats. vyr. ltn. M. Nasvytis, plk. V. Ingelevičius, plk. P. Radzickas, J. Basanavičius, J. Blažys, gen. ltn. V. Nagevičius, plk. K. Oželis. Antroje eilėje stovi iš kairės: vyr. ltn. A. Jackūnas, kpt. L. Janulionis, vyr. ltn. B. Matulionis, plk. ltn. J. Marcinkus, vyr. ltn. M. Šimkevičius, kpt. J. Brundza, vyr. ltn. J. Stasiūnas. Trečioje eilėje iš stovi kairės: ltn. V. Vaičiūnas, vyr. ltn. A. Matukas, kpt. J. Žemgulys, kpt. A. Petraitis, ats. plk. ltn. P. Stančius, plk. ltn. V. Bendoravičius, ats. vyr. ltn. J. Čeponis, ltn. A. Jurgelionis



„Dr. J. Basanavičiaus išleistuvės Karo ligoninėje“. Dail. Z. Kochanauskienė. 1925 m.

yra populiarus Lietuvoje. Jame ar vaikas, ar suaugęs žmogus, kokio išsilavinimo jis bebūtų, gauna tinkamą jo amžiui ir išsilavinimui paaiškinimą apie muziejuje esančius eksponatus, kurie vaizduoja Lietuvos istoriją nuo žilos senovės iki šių dienų. Muziejaus ekspozicijos sukuria tokią atmosferą, kad kiekvienas pilietis, ar jis civilis, ar karys būtų, pajunta kvietimą budėti dėl Tėvynės laisvės ir dirbti jos labui. Gen. ltn. V. Nagevičiaus sukurtų ekspozicijų dėka kiekvienas karys išmoksta muziejuje gerbti „savo kultūros ir atgimimo darbuotojus, o kiekvienas civilis besigėrėdamas savo kariuomenės nuopelnais širdingai pamyli ją ir jaučiasi pasiryžusiu, reikalui ištikus garbingai atiduoti savo gyvastį, kaip tie savanoriai didvyriai, pirmose Lietuvos atgimimo dienose. Pasakykite, kur mūsų ateities viltis – jaunimas gali išmokti gerbti žuvusius už laisvę, kaip čia laike ceremonijų prie paminklo; kur pagaliaus Lietuvoje jaunas kareivis ar šiaip pilietis įpras gerbti ir nulenkti galvą prieš karo invalidą, matydamas jį su lazdele rankoje žygiuojantį savo garbingas pareigas einant ir pats įsitikins, kokia garbė laukia, jei jį karo laukuose panaši nelaimė ištiktų. Karo muziejus yra Lietuvos karo invalidų sostapilis. Čia jie susispiečia į vieną bendrą šeimyną kankliuodami ir prisimindami pergyvenimus praecityje ir besitardami dėl savo ateities. Iš šalies bežiūrint, tarsi, lyg atrodo, kad neįmanomas Karo muziejus be invalidų, o invalidai be Karo muziejaus; jie sudaro vieną bendrą nepaprastą dokumentą mūsų kovoms už laisvę. Pastebėta, kad čia glaudžiasi ir pasaulinio karo invalidai, ir net paprasti civiliai invalidai, ne



Dr. J. Basanavičiaus paminklas
Vytauto Didžiojo karo muziejaus sodelyje.
2011 m. gruodžio 30 d. Atstatytas 1988 m.
gruodžio 30 d. su originaliu biustu,
išsaugotu Vytauto Didžiojo karo muziejaus
fonduose

Dievo bausmę dėl invalido išjuokimo ir prašė vyriausybės lavono nebevežti į kareivines, o iki laidojimo padėti kur tai visai nuošaliai. Štai kaip rimtai kareivių opinijoj buvo įvertintas faktas invalido įžeidimo ir kareivinės balsas tarsi ratifikavo bausmę pulko šventės iškilnių metu. Tokiu būdu, kaip matote, Karo muziejus su lietuvių karo invalidais, savo gražiu rožynu ir kt. yra tapęs didžiausia atrakcija Kauno ir provincijos gyventojams.¹² Tęsdamas savo mintis, daktaras atkreipia skaitančiųjų dėmesį į tai, kad apie Karo muziejaus populiarumą geriausiai galima spręsti iš įrašų „Karo muziejaus garbės svečių knygoje“. Supažindiname su keletu iš jų: „1923 m. kovo 1 d. aplankęs karišką muziejų pirmą kartą ir matęs savo

matomai jie jaučia, kad visi juos bent šitoj vietoj myli ir gerbia, o neskaito kokiais tai bejėgiais ir nereikalingais žmonėmis.“¹¹ Dr. J. Basanavičius pateikia labai įdomų to meto garbės supratimą kariuomenėje, kuris mūsų laikais, manytume, sulauktų įvairių vertinimų. Pasakodamas apie kareivių pagarbą karo invalidams, autorius pateikia tokį pavyzdį: „Laike vėliavos nuleidimo ceremonijos N. pulko išdykęs kareivis draugų tarpe pašiepė einantį su lazdele klišą invalidą su pike garbės sargyboje palei paminklą. Apie tai buvo pranešta artimiausiam viršininkui ir tas jį nubaudė areštu. Areštuotam prisiejo prie pulko atlikti bausmę kaip tik pulko šventės dienoje. Kuomet pulko orkestrui griežiant visi linksminosi ir žaidė, kalinys, apgavęs sargybą, spruko bėgti, bet buvo iš puskarininkių patėmytas ir vejamas, šaukiant sustoti. Pabėgėliui nesustojus besivejantis į jį šovė perspėdamas, o po to šaudamas iš tikrųjų nukovė ant vietos. Pulko kareiviai, sužinoję apie nuotykį, paskaitė pabėgėlio mirtį už

¹¹ Ten pat.

¹² Dr. J. Basanavičius. Iš Karo Muziejaus istorijos // 1924 m. spalio 21 d., Nr. 238.

gyvenime daug panašių reiškinių su džiugiu pasigėrėjimu galiu drąsiai pasakyti, kad mūsų kariškas muzėjus, dėka gerb. generolui Nagevičiui, nei kiek nėra blogiau sutvarkytas už Europos muzėjus ir iš ne kurio reiškinių net ir geriau – Lai gyvuoja visi steigėjai, o mirusiems amžiną atilsį – Kun. V. Jarulaitis, b. (buęs – A. J.) Lietuvos atstovas I Dūmos ir dalyvis Vilniaus konferencijos“; vokiečių žymiausių firmų atstovai: „Linkiu kiekvienai tautai tokią didelę meilę prie Tėviškės, kaip aš radau pas savo draugus lietuvius. Tegyvuoja Lietuva! J. A. Gesatzke“; „Aplankiau Karo muziejų 22.VI.23 m. su tikslu pasigėrėti nuopelnu Jo Eksc. generolo Nagevičiaus, po šiam apsilankymui esmu kupinas džiaugsmo. 4 pėst. D.L.K. Mindaugo kapelmeisteris“ ir kt.¹³ 1924 m. liepos 14 d. savo įrašą knygoje paliko ir pats dr. J. Basanavičius. Jame rašoma: „Kiekvieną kartą, kada man tenka apsilankyti Karo muzėjuje, negaliu nepasidžiaugti širdingai čia surinktais eksponatais, kurie man suteikia didžiausio pasigėrėjimo. Šita kultūros – priegtam lietuvių patriotizmo – įstaiga yra tyra šviesos oaza kasdieniniame Kauniečių gyvenime, kuri mano akyse suteikia didžiausios pagarbos josios įkūrėjui ir tvarkytojui d-rui V. Nagevičiui, kuriam reikia velyti ilgiausių metų ir pasėkmingo darbavimosi lietuvių kultūrinimo srityje. *Ad multos annos!* (Ilgiausių metų! –A. J.)“¹⁴

¹³ Ten pat.

¹⁴ Ten pat.

DAGTINIAI IR RATUKINIAI ŠAUTUVAI

Vilija Sapjanskienė, Vidmantas Airini

Šaunamųjų ginklų istorija yra svarbi ginkluotės istorijos dalis, turinti daugybę tiesioginių ir netiesioginių sąsajų su karo istorija ir kai kuriomis kitomis istorijos sritimis. Nuo pat atsiradimo viduramžiais pradžios šaunamųjų ginklų vystymasis ir paplitimas priklausė nuo mokslo, technologijų pažangos, kraštų, kuriuose jie buvo naudojami, ekonomikos, visuomenės sandaros ir politinės sistemos ypatumų, tradicijų ir kai kurių kitų faktorių. Šiame straipsnyje pristatysime dagtinių ir ratukinių šautuvų istoriją, iliustruodami ją šių seniausios konstrukcijos rankinių parakinių šaunamųjų ginklų pavyzdžiais, esančiais Vytauto Didžiojo karo muziejaus rinkiniuose. Taip pat aptarsime šių ginklų įtaką karybos raidai.

Dabartinis lietuvių kalbos žodis „šautuvas“ reiškia rankinį šaunamąjį ginklą ilgu vamzdžiu, kuris gali būti ir lygus, ir graižtvinis. Tai žodis, neturintis visiškai tikslaus atitikmens daugelyje kitų kalbų, kuriose yra nusistovėję siauresnę prasmę turintys terminai, taikomi pagal tam tikrais kriterijais apibrėžiamus rankinių ilgavamzdžių šaunamųjų ginklų tipus, pavyzdžiui, dabartinius lygiavamzdžius (angl. shotgun, rus. ружьё, anksčiau taip įvardyti visi šautuvai) arba graižtvinius (angl. rifle, rus. винтовка, ружьё с нарезным стволом), medžioklei, sportui (vok. Büchse, lenk. strzelba) arba kare (vok. Gewehr, lenk. karabin) naudojamus šautuvus. Lietuvių kalbos žodis „šautuvas“ turi atitikmenų kitose kalbose, pavyzdžiui, italų „fucile“ arba lenkų „strzelba“, jau nebe šiuolaikine, o istorine prasme. Istorinių šautuvų tipų pavadinimų įvairovė yra dar didesnė, tad ir šio straipsnio objektu tapę įvairūs dagtiniai ir ratukiniai šautuvai turi atskirus jų raidos metu susiformavusius arba pagal šiuolaikinę tipologiją jiems priskirtus pavadinimus, kurie taikomi priklausomai nuo jų konstrukcijos, formos ypatumų ir paskirties.

RAIDA, PAPLITIMAS IR PANAUDOJIMAS KARE

Pirmoji žinia apie parakinius šaunamuosius ginklus Europoje yra Florencijos senjorijos archyve po 1326 m. data likusi užuomina apie šio miesto gynybai skirtų metalinių vamzdžių ir kulku užsakymą. Tais pačiais metais datuojamoje Valterio de Milemetės (Walther de Milemete) rankraštyje esančioje miniatiūroje pavaizduotas šaunantis puodo (arba vazos) formos pabūklas yra ankstyviausias parakinio šaunamojo ginklo veikimą Europoje parodantis ikonografinis šaltinis. 1331 m. Čividalės (Cividale, Šiaurės Rytų Italija) apsiausties metu vokiečių riteriai

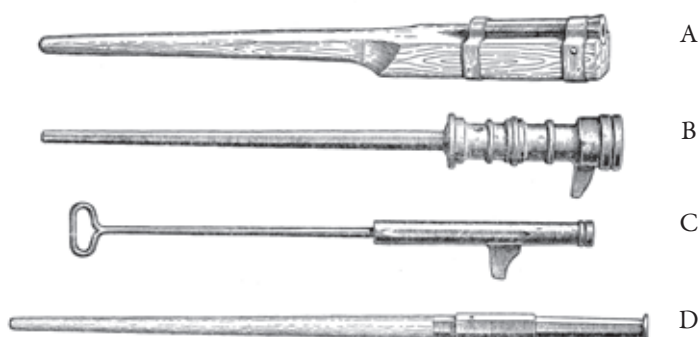

XIV–XV a. Europoje naudotų rankinių parakinių šaunamųjų ginklų (rankinių šaudyklių) pavyzdžiai: A – rankinė bombardą su mediniu apšodu, XIV a. pabaiga; B – rankinė kablinė bombardą, XV a. pradžia; C – petrinalis, XV a. antroji pusė; D – rankinė bombardą, pagaminta iš bronzos, XV a. Iš leidinio: Жук А. Б. Стрелковое оружие. Москва, 1992

galėjo panaudoti pabūklus, forma panašius į vaizduojamą Milimetės miniatiūroje. Karų apimtoje ir drauge karybos naujovėms ypač reikloje Europoje ilgainiui išsiskyrė lengvesnis, arba rankinis, parakinis šaunamasis ginklas, paprastai nešiojamas vieno žmogaus. Šis jį galėjo panaudoti savarankiškai arba pasitelkęs pagalbininką. Tiesa, savo savybėmis šie ankstyvieji ginklai dar neatitiko šautuvo apibrėžimo, todėl gali būti įvardijami rankinėmis šaudyklėmis arba rankiniais pabūklais (angl. hand canon, vok. Handrohr arba Handbüchse, lenk. ręczna puška, rusznica, rus. ручная бомбарда, ручная пушка)¹. Priklausomai nuo Europos krašto ir laikotarpio, kai kurių konstrukcijos ypatumų, šie ginklai dar įvardijami rankinėmis bombardomis, rankinėmis koliubrinomis arba kulevrinomis (angl. culverin, rus. кулеврина)². Artilerijos pabūklai ir rankiniai parakiniai šaunamieji ginklai buvo gana plačiai naudojami tarp Anglijos ir Prancūzijos vykusiame Šimtamečiame kare (1337–1453) ir daugelyje kitų vėlyvųjų viduramžių karinių konfliktų. Pirmieji šaunamieji ginklai kėlė baimę ir nepasitikėjimą. Kartais jie buvo laikomi „šėtono kūriniais“, draudžiami bažnyčios. Tačiau, sprendžiant iš ikonografinių, rašytinių ir daiktinių šaltinių, XIV a. pabaigoje ir XV a. pradžioje šaunamieji ginklai jau buvo paplitę ir naudojami daugumoje Europos kraštų: nuo Pirėnų pusiasalio ir Britų salų vakaruose iki Lietuvos Didžiosios Kunigaikštystės ir Maskvos Didžiosios Kunigaikštystės rytuose.

Būtina rankinių parakinių šaunamųjų ginklų, kaip ir artilerijos pabūklų, atsiradimo ir tolesnio vystymosi prielaida buvo metalurgijos ir kalvystės amatų

¹ Kai kurie iš šių užsienio kalbų terminų taikomi ir vėlesniems iš rankinių pabūklų kilusiems šautuvams.

² Tuo pačiu žodžiu įvardijamos ir XV–XVII a. patrankos.



Riteris, šaunantis iš pabūklo. Miniatiūra iš Valterio de Milemetės (Walther de Milemete) rankraščio, 1326 m.



Rankinių šaudyklių panaudojimas apsiausties metu. Prancūzų miniatiūros fragmentas, XV a. pradžia. Iš leidinio: Matuszewski R. Muszkiety, arkebuzy, karabiny... Warszawa, 2000



Šūvis iš šaudyklės. XX a. piešinys. Iš leidinio: Lugs J. Hand-feuerwaffen. Band II. Berlin, 1982

pažanga. Pirmųjų rankinių parakinių šaunamųjų ginklų konstrukcija buvo labai paprasta. Juos sudarė geležiniai arba bronziniai 15–25 mm kalibro ir 25–50 cm ilgio vamzdžiai, pagaminti iš atskirų juostų arba nukalti iš vientiso metalo gabalo. Tokio vamzdžio drūtgalis būdavo aklinau užvirintas ir turėdavo metalinį pailgintą arba prie medinio koto tvirtinamą antgalį. Vamzdžiai, neturintys šių antgalių, būdavo tvirtinami prie apsodų, kuriais tapdavo gana grubiai pagaminti tašai. Ginklas būdavo užtaisomas per laibgalį: į vamzdį suberiamas parakas ir įleidžiama švininė arba geležinė kulka. Nukreiptą į taikinį ginklą šaulys laikydavo jo galą suspaudęs po pažastimi, kitais atvejais įrėmęs į petį ar krūtinę, kartais atrėmęs į žemę arba kitą tvirtą atramą. Užtaisą šaulys arba jo pagalbininkas padegdavo per nedidelę vamzdyje esančią angą, palietęs rankoje laikomu smilkstančiu dagčiu arba įkaitintu virbu. Akivaizdu, kad savo konstrukcija ir veikimu šie šaunamieji ginklai nesiskyrė nuo tuo metu naudotų artilerijos pabūklų – tebuvo sumažinti jų variantai, tinkami šaudyti laikant juos rankose. Rankinių bombardų arba patrankų užtaisyimas, nusitaikymas ir parako padegimas buvo sudėtingas ir nepatogus procesas. XV a. pirmajame ketvirtyje rankiniai pabūklai pradėti gaminti ilgesniais nei iki tol vamzdžiais, patogesniais lenktais apsodais, padegimo angos išdėstomos ne vamzdžio viršuje, t. y. taikymo linijoje, o dešiniajame šone, čia pat būdavo pritaikoma ir lentynėlė uždegimo parakui³. Uždegimo angą perkėlus į šoną, dagtis nebeužstojo taikinio, o lentynėlė palengvindavo ir užtikrindavo užtaiso uždegimą. Manoma, kad šiuo laikotarpiu Vakarų Europoje pasirodė kaltinių vamzdžių pamaina – vamzdžiai išgręžtais kanalais.

Būtinybė sumažinti griozdiško, sunkaus, didelio kalibro ginklo šūvio energijos poveikį šauliui lėmė dar vieną paprastą techninį sprendimą. Dominuojant sunkiems, įvirtinimų gynybai naudojamiems ginklams, šaudymui reikėdavo tvirtos atramos. Kad netrukdytų šūvio atatranka, ją turėdavo pašalinti prie ginklo apačios pritvirtintas ir į apačią stačiai nukreiptas kablys. Šaudymo metu kablys būdavo kabinamas už įvirtinimų, kitokio statinio arba kovos vežimo krašto, kuris kaip atrama perimdavo šūvio atatranką. Manoma, kad ankstyvieji rankiniai šaunamieji ginklai tokiais kabliais buvo papildyti dar XIV a. paskutiniajame ketvirtyje. Taip atsirado vadinamoji kablinė šaudyklė, o vėliau, pailgėjus vamzdžiui, ir kablinis šautuvas⁴. Vokiškas šio ginklo pavadinimas „Hakenbüchse“ ir slaviškas „hakovnica“⁵ yra kilę iš to paties žodžio „hak“, t. y. kablys. Tiek ankstyvieji, tiek

³ Užtaisui uždegti skirtas lentynėlėje ir angoje esantis parakas.

⁴ Kabliniai šautuvai Europoje naudoti gana ilgai, iki XIX a. Dėl techninės pažangos buvo diegiamos šių šautuvų panaudojimą lengvinančios ir efektyvumą didinančios naujovės – dagtinės, ratukinės, titnaginės ir kapsulinės spynos, graižtviniai vamzdžiai ir patogesni apsodai.

⁵ Lenkiškai vadinamas „hakownica“, rusiškai „гаковница“.

vėlyvieji šio ginklo variantai buvo skirti daugiausia gynybinių sienų, tvirtovių ir pilių gynybai. Ginklą aptarnaujančių žmonių kiekį lemdavo jo svoris ir dydis bei panaudojimo vieta. Užtaisas būdavo uždegamas virbu arba dagčiu. Sunkesnį ginklą, ypač lauko sąlygomis, turėdavo aptarnauti du žmonės, o iš lengvesnio pajėgdavo šaudyti ir vienas žmogus. Atvirame lauke kablinė šaudyklė būdavo statoma ant skydo, kitokio stovo arba ant gurguolės vežimo borto ir buvo ypač paranki ginant miestų sienas bei pilis.

Pirmieji ankstyvuosius rankinius šaunamuosius ginklus plačiau pradėjo naudoti išvystytų amatų centrų – miestų – gyventojai. Yra išlikę žinių apie tai, kad 1382 m. mūšyje prie Briugės Filipo van Arteveldės (Philip van Artevelde) vadovaujama Gento kariuomenė turėjo 300 ant taboro vežimų išdėstytų sunkiųjų kablinių šaudyklių, kuriomis atmušė Flandrijos grafo Liudviko II kariuomenės puolimą ir laimėjo mūšį. XV a. pradžioje atvirame lauke rankinius šaunamuosius ginklus kartu su artilerijos pabūklais ir kovos vežimais labai pačiai naudojo husitai. Jie turėjo sunkiųjų kablinių šaudyklių ir už jas lengvesnių rankinių 15–25 mm kalibro šaudyklių. Kadangi buvo su paprastais apsodais, jos galėjo būti naudojamos be kablių. Husitų vadas Janas Žižka (Jan Žižka) stengėsi naudoti taboro vežimų kraštus kaip atramos taškus, taip padidindamas šių mobilių įtvirtinimų efektyvumą mūšio lauke, ir įdiegė naujove tapusią jų panaudojimo taktiką. Uždarą ratą sudarančių kovos vežimų kraštuose būdavo išdėstoma daug šaunamųjų ginklų su juos aptarnaujančiomis komandomis, sudarytomis iš šaulių ir užtaisytojų. Šaudančių ir šaltaisiais ginklais kovojančių karių ginamas taboras virsdavo kone neįveikiama tvirtove. Daugybės dar menkai pažįstamų šaunamųjų ginklų salvė sukeldavo didžiulį psichologinį efektą.

Europoje rankines šaudykles (rankinius pabūklus) gana greitai pradėjo naudoti ir kavalerija. XV a. antroje pusėje tarp Vakarų Europos raitelių paplito sumažintų pabūklų formos šaudyklės pailgintais metaliniais antgaliais su žiedu gale. Tokią šaudyklę, antgalio žiedu įremtą į krūtinę, raitelis statydavo ant dvišakio stovo, pritvirtinto prie balno lanko. Norėdamas iššauti, jis turėdavo prilaikyti ginklą kaire ranka, o dešine pridėti rūkstantį dagtį. Prancūzijoje, vienoje iš šalių, kur šis rankinis pabūklas paplito labiausiai, dėl tokio šaudymo (antgaliu įremus į krūtinę) jam prigijo pavadinimas petrinalis (pranc. petrinal; poitrine – krūtinė). Ikonografiniai šaltiniai rodo, kad petrinalius naudojo ir šarvus nešiojusi sunkioji raitija.

Aptarti rankiniai šaunamieji ginklai buvo labai netobuli. Jau minėta, kad dėl didelio svorio ir griozdiškos formos laikiklio ar atramos dažnai reikėdavo ne tik tvirtoviniams ir iš vežimų naudojamiems sunkesniems ginklams, bet ir lengvesnėms rankinėms šaudyklėms, o tai tik padidindavo šaulių ekipuotės



Šūvis iš kablinės šaudyklės. XX a. piešinys.
Iš leidinio: Lugs J. Hand-feuerwaffen. Band II. Berlin, 1982

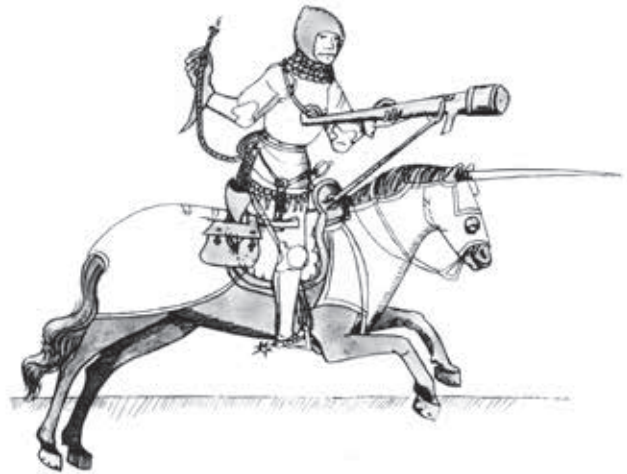

Raitelis su petrinaliu apie 1420–1450 m.
Iš leidinio: Lugs J. Hand-feuerwaffen. Band II. Berlin, 1982

masę. Ginklai šaudydavo netaikliai, tad ir tikrasis jų ugnies efektyvumas buvo nedidelis. Užtaisymas tuo metu dar miltelių pavidalo paraku⁶ buvo sudėtingas ir ilgas procesas, paprastai trukdavęs keletą minučių. Užtaisą uždegti rusenančiu dagčiu taip pat buvo sudėtinga. Tai atitraukdavo šaulio dėmesį nuo taikymosi veiksmo ir dar labiau sumažindavo taiklumą. Šūvio taiklumu, šaudymo greičiu ir efektyvaus šūvio atstumu rankinės šaudyklės nusileisdavo tiek lankams, tiek arbaletams. Be to, jos buvo nesaugios, kadangi galėdavo sprogti. Tiesioginio fizinio poveikio atveju vienintelis tikrasis ankstyvųjų rankinių parakinių šaunamųjų ginklų pranašumas, lyginant su lankais ir arbaletais, buvo jų eventualiai didesnės galimybės peršauti šarvus. Tai buvo veiksnys, svarbus ir psichologinio poveikio prasme. Rankiniais parakiniais šaunamaisiais ginklais apsiginklavusio prieš puolimas arba stovėjimas priešais jį mūšio lauke buvo tikras drąsos, savitvardos ir disciplinos išbandymas. Rimta demoralizavimo priemonė buvo ir žmones bei žirgus gąsdinantis šūvių garsas. Be to, rankinių šaudyklių gamyba kai kuriais atvejais buvo paprastesnė nei arbaletų, o šaulių parengimas trukdavo trumpiau nei lankininkų (pavyzdžiui, anglų ilguosius lankus naudojusiu žmonių). Šiems ginklams būtinai reikėjo parako ir šaudmenų, kurių gamybą, siekdamos užsitikrinti savo saugumą ir padidinti galią, stengėsi kontroliuoti Europos valstybių centrinės vadovybės. Šie faktoriai kartu su įžvelgiamomis

⁶ Grūdelių pavidalo parakas atsirado tik XVI a. pirmojoje pusėje, sprendžiant iš likusių žinių – 1525 m.



Kablinis šautuvas. Kalibras – 22 mm.
Europa, XV a. pabaiga–XVI a. pradžia

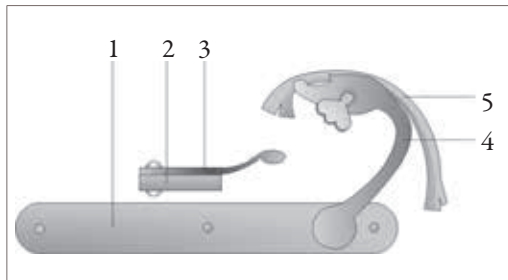

Dagtinė spyna.
1 – spynos plokštė, 2 – parako lentynėlė,
3 – lentynėlės dangtelis,
4 – serpentinas, 5 – dagtis

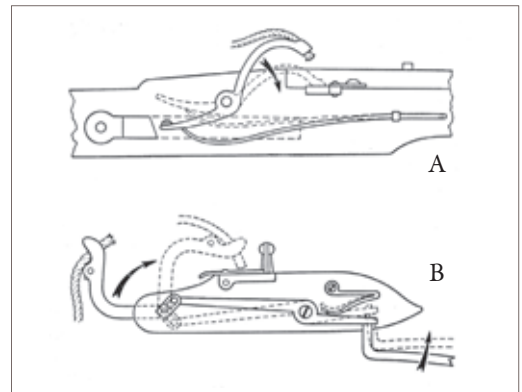

Dagtinės spynos veikimas: A – spyna spyruoklės judinamu serpentinu, XV a. pabaiga; B – spyna (vidinis vaizdas) svirtų judinamu serpentinu, XVI a. Iš leidinio: Жук А. Б. Стрелковое оружие. Москва, 1992

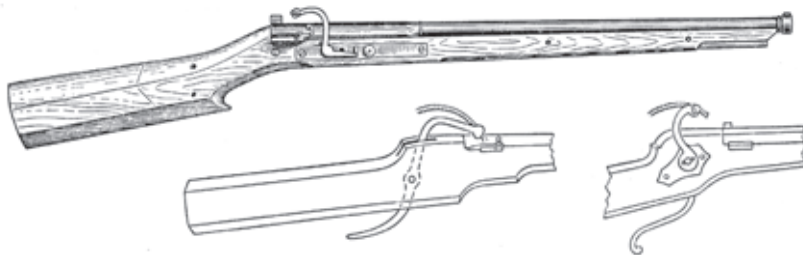

Arkebuza dagtine spyna, XVI a. pradžia.
Apačioje paprasti, ranka judinami serpentiniai, XV a. antroji pusė.
Iš leidinio: Жук А. Б. Стрелковое оружие. Москва, 1992

potencialiomis galimybėmis ir skatino tolesnį rankinių šaunamųjų ginklų plitimą bei vystymąsi. Palaiptai buvo pereita prie ilgesnius vamzdžius turinčių ginklų gamybos.

XV a. antrojoje pusėje buvo išrastas tobulesnis užtaiso padegimo būdas. Ginklas turėjo pritaisytą lenktą svirtelę su išpraustu dagčiu viename jos gale. Paspaudus kitą jos galą, svirtelė su pritvirtintu dagčiu nusileisdavo ir padegdavo lentynėlėje esantį paraką, o per padegimo angą ugnis pasiekdavo užtaisą. Tai buvo gaiduko prototipas. Pati svirtelė buvo S raidės formos ir priminė gyvatę, todėl buvo pavadinta serpentinu⁷ (lot. serpeus, serpens – gyvatė). Taigi užtaisą padegti buvo galima ginklą laikant abiem rankomis ir drauge sutelkti didesnę dėmesį į taikymąsi. Šaulys galėdavo be kito asmens pagalbos gana greitai padegti užtaisą neatitraukdamas akių nuo taikymosi linijos. Kurį laiką serpentinas į pradinę padėtį būdavo grąžinamas ranka. Šį paprastą, nuolat tobulinamą įtaisą pradėta tvirtinti prie lengvesnių rankinių šaunamųjų ginklų ir sunkių kablinių šautuvų, nors iki pat XV–XVI a. sandūros daugelis jų ir toliau buvo naudojami be serpentino. Vėliau, greičiausiai apie XV a. pabaigą, atsirado dagtinė spyna, kurioje serpentinas su dagčiu lentynėlę paliesdavo judinamas spyruoklės. Šiame mechanizme prie spynos plokštelės pritvirtintas serpentinas atlaužiamas palenkdamo spyruoklę. Nuspaudus specialų mygtuką, spyruoklė atsipalaiduodavo ir greitai lenkdavo serpentinę prie lentynėlės. Spyruoklės veikiamas serpentinas judėdavo kur kas greičiau nei ankstyvieji, judinami šaulio ranka. Dabar paspaudus mygtuką, serpentinas bemaž akimirksniu trenkdavosi į lentynėlę. Į pradinę padėtį jis, kaip ir anksčiau, būdavo grąžinamas ranka. XVI a. atsirado ir greitai paplito dagtinė spyna, kuriose serpentinas santykinai greitai judėdavo veikiamas atitinkamo ilgio svirtų paspaudus nuleistuką. Į pradinę padėtį jį ir kitas mechanizmo dalis grąžindavo spynoje įtaisyta spyruoklė. Kad lentynėlėje esantis parakas nesušlaptų arba neišsibarstytų, prie spynos plokštės pradėtas tvirtinti lentynėlę iš viršaus dengiantis pasukamas dangtelis. Tai leisdavo šauliui daug laisviau judėti su užtaisytu ir naudoti paruoštu ginklu. Tereikėdavo turėti smilkstantį dagtį. XV a. pabaigoje vietoje ankstyvųjų parakinių šaunamųjų ginklų vis dažniau pradėdama naudoti arkebuza⁸. Tai buvo už kablinį gerokai lengvesnis šautuvas, turintis dagtinę spyną, palyginti ilgą ir patvarų, didesnę slėgį galintį atlaikyti vamzdį, apsodą bei taikytis patogią žemyn palenktą buožę. Ginklo kalibras svyravo tarp 12,5 ir 18,5 mm. Vamzdžio ilgis paprastai

⁷ Tuo laikotarpiu kartais taip buvo vadinami ir visi tokį dagčio nuleistuvą turintys šaunamieji ginklai.

⁸ Manoma, kad terminas arkebuza kilo iš minėto vokiečių „Hakenbüchse“ (kablinė šaudyklė, kablinis šautuvas).



Arkebuzininkai mūšyje. Paveikslas fragmentas, apie 1530 m.
Iš leidinio: Matuszewski R. Muszkiety, arkebuzy, karabiny... Warszawa, 2000

būdavo ne mažesnis kaip 60 cm, o bendras ilgis – ne mažesnis kaip 120 cm. Manoma, kad XV a. paskutiniajame ketvirtyje, tikėtina, kad apie 1480-uosius, ispanai ir vokiečiai pirmieji šautuvams pritaikė arbaletines žemyn palenktas buožes, kurios šūvio metu būdavo įremiamos į dešinįjį petį. Ilgainiui tapo įprasta prie ginklo vamzdžio prijungti taikymuisi skirtą taikiklį ir kryptuką. Lyginant su ankstesniais rankiniais šaunamaisiais ginklais, arkebuzos buvo gerokai patogesnės ir efektyvesnės. Jų šūviai pasižymėdavo didesniu taiklumu, nuotoliu ir kaunamąja jėga. Arkebuzos turėjo dagtines spynas, tad šaudant iš jų nebereikėjo pagalbininkų. Dėl palyginti nedidelio svorio arkebuzos pradėtos plačiai naudoti lauko mūšiuose.

Tobulesnius rankinius parakinius šaunamuosius ginklus turintys šauliai Vakarų ir Vidurio Europoje gana greitai tapo svarbia pėstinijos dalimi. Jie buvo priskirti prie šveicarų, ispanų pėstininkų ir vokiečių landsknechtų sudaromų pikinierių keturkampių kolonų. Kautynių metu šauliai rikiuodavosi laisviau glaudžios pikinierių rikiuotės priešakyje tam, kad pridengtų ir paremtų šią savo ugnimi. Paplitus arkebuzoms, dar labiau išaugo šaunamųjų ginklų svarba mūšyje. Šiais šautuvais ginkluoti kariai pradėti vadinti arkebuzininkais. Jų ugnis pasiteisino jau

XVI a. pradžioje Vakarų Europoje vykusią karų metu. 1509 m. Šiaurės Italijoje, Lombardijoje, įvykusiame Anjadelio (Agnadello) mūšyje Venecijos arkebuzininkų šūviai sulaukė priešo pikinierių puolimą. Šis faktas, nepaisant venecijiečių pralaimėjimo (pergalę vis dėlto išplėšė prancūzai), rodo išaugusią rankinių parakinių šaunamųjų ginklų galią ir taiklumą, kas buvo jau pavojinga ir tuo metu mūšio lauke dar beveik neįveikiamoms pikinierių kolonom.

Ilgainiui atsirado lengvesnės ir trumpesnės arkebuzos, skirtos raiteliams ir medžiotojams. Išlikę žinių apie tai, kad 1494 m. Italijoje raiteliai buvo apginkluoti trumpomis arkebuzomis, kurių ilgis tesiekė 75 cm. Maždaug tuo pačiu metu vietoje medinių, neretai lūžtančių grūstuvų Mece (Metz), Šiaurės rytų Prancūzijoje, Lotaringijos krašte, pradėti gaminti metaliniai (geležiniai arba plieniniai) grūstuvai. Vėlesnės medžiotojams ir kavaleristams skirtos trumpavamzdės arkebuzos turėjo ratukines spynas.

Arkebuza buvo svarbus Šventosios Romos imperatoriaus Maksimilijono I (1459–1519)⁹ organizuotų landsknechtų pajėgų ginklas. Landsknechtų kovinėje rikiuotėje arkebuzos naudotos greta tokių šaltųjų ginklų kaip pikės, alebardos, dvirankiai kalavijai ir trumpieji kalavijai. Tiesa, šie šveicarų pėstininkų pavyzdžiu sukurti vokiečių samdinių daliniai ir toliau naudojo sunkiuosius kablinius šautuvus. Dalies landsknechtų šautuvų buožės pasižymėjo specifine forma. XV a. pabaigoje susiformavo landsknechtų šautuvams būdingi apsodai masyviomis, trumpomis, kampuotomis buožėmis. XVI a. antrajame ketvirtyje paplito pailgintos ir išlenktos buožės, padariusios didelę įtaką rytietiškiems šautuvams nuo Turkijos iki Tolimųjų Rytų. Iš landsknechtų šautuvų buožės kilo ir kampuota, asimetriška vokiškoji buožė. XVI a. Europoje, pirmiausia Ispanijoje ir Vokietijoje, paplito ir šautuvai į apačią lanku lenktomis buožėmis. Šiam tipui priskiriamas geriausiai iš šių šautuvų žinomas petrinalis (vadintas taip pat kaip ir ankstesnis rankinis pabūklas), turėjęs beveik statmenai žemyn nulenktą, šaudant į krūtinę jremiamą buožę.

Kaip šautuvai plito Vidurio Europos valstybių kariuomenėse, gerai iliustruoja kaimyninės Lenkijos Karalystės pavyzdys. 1471 m. Lenkijos kariuomenės pėstininkų dalinių sąrašuose iš 2282 karių tik 15 buvo ginkluoti kablinais šautuvais. Vėlesniais dešimtmečiais šaunamųjų ginklų kiekis Lenkijos pėstijoje gerokai išaugo: 1496 m. iš 1031 kario 235 buvo ginkluoti šautuvais, o jau kitais metais H. Šolco (H. *Scholz*, H. *Szolc*) kuopoje iš 184 karių 97 buvo ginkluoti šautuvais. Ilgavamzdžių šaunamųjų ginklų kiekio didėjimo tendencija kaimyninės valstybės kariuomenėje išliko ir XVI a. Pavyzdžiui, remiantis 1531 m. kariuomenės surašymo duomenimis, parakiniais šaunamaisiais ginklais jau buvo

⁹ Pateikiami gimimo ir mirties metai.

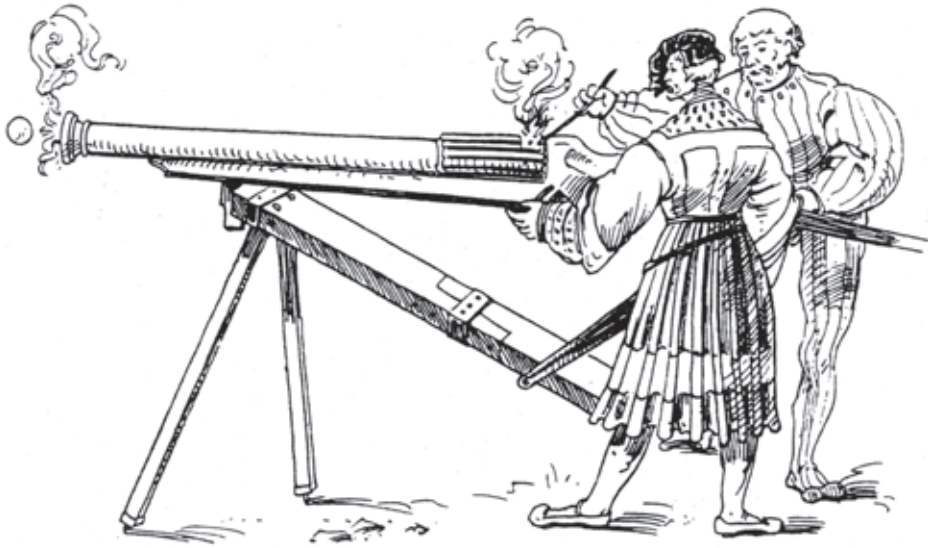

Landsknechtai, šaunantys iš kablino šautuvo nuo atramos, apie 1514 m.
Iš imperatoriaus Maksimilijono I arsenalo knygų.
Iš leidinio: Бехайм В. Энциклопедия оружия. С.-Петербург, 1995

ginkluota 70 proc. visų pėstininkų ir nuo 10 iki 20 proc. raitelių. Dauguma minėtų ginklų įvardyti žodžiu „rusznicy“, tuo tarpu arkebuzomis šaltiniuose įvardijamų ginklų Lenkijos kariuomenėje padaugėja XVI a. viduryje. Pavyzdžiui, 1552 m. surašymo duomenimis, tarp 771 kario 499 minimi ginkluoti „rusznicy“ vadinamais šautuvais ir 47 – arkebuzomis, o kiek anksčiau, 1544 m., Kameneco Podolsko (ukr. Кам’янець-Подільський, lenk. Kamieniec Podolski) pilies, tuomet priklausiusios Lenkijos Karalystei, arsenale turėjo būti 30 kablinių šautuvų, 30 arkebuzų ir 20 „rusznicy“ vadinamų šautuvų bei kai kurių kitų šaunamųjų ginklų. Kadangi yra kai kurių neatitikimų terminijos srityje, apie šių ilgavamzdžių ginklų tipus tiksliai spręsti yra sunku. Aišku tik tai, kad žodžiu „rusznicy“ tuo metu Lenkijoje galėjo būti įvardijamos dagtinės arkebuzos ir joms artimi ginklai¹⁰. Keičiantis kovinei taktikai, Lenkijos, kaip ir daugelio kitų Vidurio ir

¹⁰ Lenkijoje atsiradusiuose šaltiniuose ir lenkų istorinėje literatūroje „rusznicy“ reiškia ankstyvasias rankines šaudykles. Tačiau žodžiu „rusznica“ toliau buvo įvardijamas ir serpentiną turėjęs, ir jo neturėjęs šautuvas, tiek vamzdžio ilgiu, tiek apsodo ir būtent buožės forma daugumos kitų europiečių supratimu atitinkantis arkebuzą. Šiuo atveju lenkų kalboje esančią terminų taikymo specifiką derėtų laikyti istorijos tėkmėje susiklosčiusių savitų kalbinių tradicijų pasekme. Galima pagrįstai teigti, kad XVI a. Lenkijoje, o taip pat ir kai kuriuose kituose Europos kraštuose, žodis „arkebuzą“ turėjo siauresnę reikšmę nei dabartinė samprata. Pavyzdžiui, arkebuzomis to meto Lenkijos šaltiniuose galėjo būti vadinami tik apie XVI a. vidurį paplitę ratukines spynas turėję rankiniai šaunamieji ginklai.

Rytų Europos kraštų, įskaitant LDK, ginklų gamybos mastai negalėjo patenkinti kariuomenėje augančio ilgavamzdžių šaunamųjų ginklų poreikio. Artėjant kariniam konfliktui, šautuvų pirkimas ypač suintensyvėdavo. Ruošiantis Livonijos karui, lenkams teko ginkluotis Lenkijos teritorijoje, LDK ir vokiečių kraštuose pagamintais ginklais. 1579 m. dagtinių šautuvų (rusznicy lontowe) nupirkta: Torunėje iš Nidlanto (Nidlant) – 235 vnt., Gdanske – 568 vnt., Vilniuje (galbūt dagtinių arkebuzų) – 16 vnt., Poznanėje – 199 vnt., Nidžicoje (lenk. Nidzica, vok. Niedenburg) – 100 vnt. Tais pačiais metais šautuvų su ratukinėmis spynomis (rusznice z zamkiem kołowym) nupirkta: Vilniuje – 48 vnt., Torunėje – 240 vnt. Čia pat minima, kad Vilniuje buvo nupirktos ir 73 parakinės. Be to, Hansui Lampei (Hans Lampe) iš Braunsveigo, Žemutinės Saksonijos, užsakyta pagaminti dar 2000 dagtinių šautuvų (rusznicy lontowe) su parakinėmis ir 200 ratukinių šautuvų (rusznicy kołowe) su parakinėmis.

Turint omeny tai, kad Lenkijos ir LDK kariniai ryšiai buvo labai glaudūs dar iki 1569 m. sudarytos Liublino unijos, šios kaimyninės valstybės kariuomenės ginkluotės būklė, šaunamųjų ginklų įsigijimo ypatumai, jų tipai ir kokybė yra svarbūs ir Lietuvos kariuomenės istorijos kontekste. Tiek Lietuvos kariuomenei talkinusi Lenkijos Karalystės kariuomenė, tiek Lietuvos samdyti lenkų kariai didžiąja dalimi buvo ginkluoti savo šaltaisiais ir šaunamaisiais ginklais. Ilgavamzdžių rankinių šaunamųjų ginklų pagausėjimą turėjo skatinti XVI a. pradžios kovos su Maskva. 1514 m. Oršos mūšyje šaunamuosius ginklus naudojo Lietuvos didžiojo etmono Konstantino Ostrogiškio vadovaujamų jungtinių LDK ir Lenkijos Karalystės pajėgų pėstininkai. Nežinomo amžininko XVI a. 3-iajame dešimtmetyje nutapytame mūšio paveiksle gerai matyti arkebuzas labai primenančius ginklus naudojantys pėstininkai. Kairiau centrinės kavalerijos rikiuotės dailininkas pavaizdavo pėsčius šaulius, kurių rankose yra šautuvai dagtinėmis spynomis, vokiška maniera laikomi buože priglauti prie skruosto. Sunkiosios kavalerijos priešakyje pavaizduota dar viena šaudančių pėstininkų grupė – lenkų daliniams priskiriami kariai. Jie pridengti šarvuotų karių su skydais (skydininkų), vieni šaudantys dagtiniais šautuvais (dvi priekinės ir ketvirta eilė), kiti juos užtaisantys (trečia eilė). Čia ginklai taip pat buože priglauti prie skruosto, dailininko išmone – kairiojo.

Visai Europai bendros karybos tendencijos neaplenkė ir Lietuvos. XVI a. antrojoje pusėje ilgavamzdžius rankinius šaunamuosius ginklus naudojo jau ne tik LDK kariuomenės pėstininkai, bet ir raiteliai. 1552 m. Čerkasų pilies aprašyme minimos dvi pėstininkų kuopos, sudarytos iš ietininkų ir šaulių. Šaunamieji parakiniai ginklai sudarė svarbią Lietuvos kariuomenės pėstininkų ginkluotės dalį. Dar XVI a. antrosios pusės šaltiniuose buvo minima ir atskira šauliais

Lietuvos didžiojo etmono Konstantino Ostrogiškio vadovaujamos kariuomenės arkebuzininkai. Fragmentas iš 1514 m. Oršos mūšio paveikslo. Autorius nežinomas, XVI a. 3-iasis dešimtmetis



Skydininkų dengiami arkebuzininkai. Fragmentas iš 1514 m. Oršos mūšio paveikslo

įvardijamų karių grupė, kurios išskyrimo iš pėstininkų priežastimi turėjęs būti jų priklausymas valdovui ir su tuo susijusios prievolės. 1567 m. J. Chodkevičiui buvo leista pasamdyti 400 šaulių tarnybai Livonijoje. Rašytiniai šaltiniai nušviečia padėtį ir Lietuvos kavalerijoje. Tų pačių 1567 metų surašymo duomenimis, Oršos seniūno Filono Kmitos Čarnobylskio (Filon Kmita Czarnobylski) husarų vėliavoje, sudarytoje iš 140 husarų ir 60 kazokų, paminėtas nedidelis rankinių šaunamųjų ginklų kiekis: įprastą vėliavos husarų ginkluotę papildė 16 arkebuzų. Vėlgį tų pačių metų Lietuvos didžiojo kunigaikščio dvaro vėliavos sąrašė iš beveik 280 husarų paminėti 6 ginkluoti arkebuzomis (reikiama manyti, ratukinėmis), tuzinas jų palaikymui skirtų vokiškai ginkluotų ir ekipuotų arkebuzininkų ir 120 rankiniais šaunamaisiais ginklais (greičiausiai dagtinėmis arkebuzomis) ginkluotų pėstininkų¹¹. Didelę kariuomenei reikalingų rankinių šaunamųjų ginklų dalį į LDK teko įvežti iš svetur. Tačiau, kaip akivaizdžiai rodo 1579 m. Lenkijos kariuomenei skirtų šautuvų ir parakinių pirkimo atvejis, kariuomenės poreikius atitinkantys ginklai nemažais mastais buvo gaminami ir LDK sostinėje Vilniuje bei, tikėtina, jau nuo šio šimtmečio pradžios, didikų Radvilų įmonėse.

XVI a. ilgavamzdžiai šaunamieji ginklai jau buvo gerai žinomi, plačiai naudojami kariniais tikslais ir Maskvos valstybėje. Jie buvo įvežami iš Europos ir gaminami vietoje. Čia susiklostė vietinės šautuvų gamybos tradicijos, atsirado kai kurių konstrukcijos ir dalių formos ypatumų. Maskvos Didžiojoje Kuni- gaikštystėje ir iš jos kilusioje Rusijoje ankstyvajam lygiavamzdziam dagtiniam šautuvui prigijo pavadinimas piščialė (rus. пищяль)¹². Artariamuoju laikotarpiu taip buvo vadinama (rusiškoje literatūroje ir dabar tebevadinama) arkebuza arba jai tipologiškai artimas šautuvas ir kiek vėlesnis ilgavamzdis ginklas¹³. XVI a. pradžioje Maskvos kariuomenėje jau egzistavo nauja pėstininkų rūšis – vadinamieji piščialnikai, t. y. piščialėmis ginkluoti kariai. Tiesa, būta ir raitųjų piščialnikų¹⁴. Išliko žinia apie tūkstančio valstybės piščialnikų (пищяльников казенных) siuntimą iš Maskvos į Pskovą 1510 m. Vėliau piščialnikus išruošdavo Pskovas (1513 m. – tūkstantį), Naugardas (1545 m. – tūkstantį pėsčiųjų ir

¹¹ Kariuomenės sąrašuose arkebuzomis buvo įprasta vadinti šių ginklų variantą su ratukinėmis spynomis. Tuo tarpu „rusznicy“, kaip ir ankstesniais atvejais, turėjo reikšti dagtinį šiuo laikotarpiu arkebuzą turėjusį atitikti ginklą.

¹² Terminas piščialė reikšmė buvo plati. Tas pats žodis reiškė ir lengvuosius rankinius šaunamuosius ginklus, ant lafetų esančius arba ant sienos fiksuojamus tvirtovinius šautuvus, ir artilerijos pabūklus. Rankinis šaunamasis ginklas (rankinė piščialė) taip pat buvo vadinamas „ручница“, „самопал“. Pavadinimas „piščialė“ kilo iš senojo slavų žodžio, reiškusio dūdą, švilpynę.

¹³ Vėlesniais laikais piščialė galėjo būti įvardijama ir muškietė.

¹⁴ Sprendžiant iš ginkluotės ir tuometinės taktikos ypatumų, raitieji piščialnikai naudodavo žirgus žygyje, o kaudavosi pėsti.



Arkebuza dagtine spyna. Kalibras – 15,5 mm.
Vakarų Europa, XVI a. antroji pusė



Arkebužos dagtinės spynos vaizdas.
Serpentinas – šuns galvos pavidalo



Vamzdelinis taikiklis ir atidaryta parako lentynėlė su dangteliu. Taikiklis dekoruotas kalimo, dangtelis – cheminio išdūdinimo būdu

tūkstantį raitųjų) ir kiti miestai. Naugardiečiai išruošdavo 1 piščialniką iš 3–5 kiemų, turėjusių šį aprūpinti apranga, piščiale, paraku, švinu ir numatytą laiko tarpą maistu. Spartų ginklavimąsi ilgavamzdžiais šaunamaisiais ginklais ir jų reikšmės augimą būsimoje Rusijoje akivaizdžiai rodė XVI a. vidurio ir vėlesni įvykiai. 1550 m. buvo organizuotas 3000 rinktinių piščialēm ginkluotų šaulių (стрельцы) dalinys (metraštyje jie paminėti jau 1547 m.). Taip atsirado atskira pėstininkų formuotė, kurią sudarė lygiavamzdžiais dagtiniais šautuvais ginkluoti daliniai, iš kitų išsiskyrę tiek organizacija, tiek savitos socialinės grupės bruožais. Šių pėstininkų išskyrimas primena minėtą išskirtų LDK šaulių atvejį¹⁵. Šaulių skaičius, o kartu ir jų svoris Maskvos kariuomenėje palaipsniui augo. Ivano IV Rūsčiojo (1533–1584)¹⁶ laikais šaulių skaičius iš pradžių pasiekė 7000 (iš jų 2000 raitųjų), valdymo pabaigoje buvo išaugęs jau iki 12000, o 1584 m. karūnuojant jo sūnų Fiodorą Ivanovičių (1584–1598) buvo pasiekęs 20 000. Anot anglų diplomato ir keliautojo Antonio Dženkinsono (Anthony

¹⁵ Panašu, kad pagal steigėjų sumanymą ir LDK, ir Maskvos valstybės atveju išskirtieji šaunamaisiais ginklais ginkluoti, tam tikras prievolės valstybei atliekantys kariai turėjo būti centrinės vadovybės ramsčiu kovoje tiek su vidaus, tiek su išorės priešais.

¹⁶ Rašomi valdymo metai.

Jenkinson), Ivano IV Rūsčiojo laikais buvo rengiamos kasmetinės šaulių apžiūros. Jo teigimu, vienoje iš tokių apžiūrų, 1557 m. gruodį vykusiose šaudymo iš piščialės ir rikiuotės pratybose, Maskvos šauliai iš 50–60 m nuotolio šaudė į ledinę 200 m ilgio, 4 m storio ir 2 m aukščio sieną, kol ši buvo galutinai sugriauta. Šauliai (стрельцы), XVII a. ginkluoti patobulintais didesnės galios šautuvais, kaip kariuomenės formuotė Rusijoje egzistavo iki XVIII a. 3-jojo dešimtmečio.

XVI a. šautuvai paplito ir Šiaurės Afrikos bei Azijos šalyse. Čia jie įgijo savitą apsodo, ypač buožės, formą, labai įvairią, kartais itin įmantrią puošybą ir tam tikrus, nors ir neesminius, konstrukcijos ypatumus. Šautuvų plitimą ir šiuose kraštuose paskatino kariniai, kultūrinai ir ekonominiai kontaktai su europiečiais.

Ko gero, anksčiausiai šaunamieji ginklai paplito arčiausiai Europos buvusioje Turkijoje (čia atsirado jau XV a. pabaigoje). Tuo tarpu XVI a. šioje šalyje atsirado janičarė (lenk. janczarka) vadinamas šautuvo tipas, kurio pavadinimas rodo, kad visų pirma tai buvo Osmanų kariuomenės pėstininkams janičarams skirtas ginklas. Janičarė buvo pačių turkų ginklininkų gaminamas šautuvas masyviu didelio kalibro vamzdžiu, apsodo dengiama dagtine spyna ir briaunota, dažnai puošnia ir eilinių karių atveju, buože, kurios kilmė siejama su jau minėta XVI a. 2-ajame ketvirtyje Europoje paplitusia pailginta ir lenkta landsknechtų arkebuzos buože. Vėliau janičarę atitinkantys šautuvai paplito Osmanų valdomuose Balkanuose ir kaimyniniuose kraštuose. XVI a. janičarės darė įtaką dagtiniams persų šautuvams. Turkiškojo-persiškojo tipo šautuvai buvo adaptuoti Kaukaze. Parakinių šaunamųjų ginklų pasirodymas Indostano pusiasalyje siejamas su portugalų prekiautojais. XVI a. Indijoje išsivystė dagtinis šautuvas toradara (angl. toradar, lenk. toradar). Iš indiškų ir persiškų šautuvų išsivystė Afganistano šautuvai. Ypatingo dėmesio verti maždaug XVI a. viduryje atsiradę japonų šautuvai, kurie pakeitė ir vietinę karinę sistemą, ir pačią Tekančios saulės šalį.

1543 m. šautuvus į Japoniją įvežė portugalai. Pirmiausia jie išsilaipino Tanegašimos (angl. Tanegashima) saloje, esančioje piečiau Kiūsiū. Nuo pat pradžių viena pagrindinių į Japoniją portugalų, o vėliau ir ispanų įvežamų prekių buvo rankiniai parakiniai šaunamieji ginklai, visų pirma arkebuzos. Šiems ginklams prigijo salos, kurioje pirmiausia išsilaipino europiečiai, pavadinimas – tanegašima (angl. tanegashima gun, rus. танегасима). Ginklai buvo 90–140 cm ilgio, paprastai aštuonkampiais vamzdžiais, su taikikliu ir kryptuku, dagtinėmis spynomis su spyruoklės nuleidžiamais serpentiniais ir trumpomis buožėmis, kurios nebuvo skirtos šūvio metu remti į petį įprastu būdu. Supratę



Janyčarai, apšaudantys besiginančius Švento Jono (hospitaljerų) ordino riterius 1522 m. Rodo apsiaustyje. Turkų miniatiūra

Janyčarai, apšaudantys besiginančius Švento Jono (hospitaljerų) ordino riterius 1522 m. Rodo apsiaustyje. Turkų miniatiūra

tokių šaunamųjų ginklų teikiamas galimybes ir tikėdamiesi jais įveikti savo priešininkus, Japonijos daimio (angl. daimyo, rus. даймё)¹⁷ stengdavosi įsigyti jų kuo daugiau. Nepaisant didelių importo mastų, šautuvų krašte vis tiek trūko, todėl daimio, o taip pat Honsiu salos pietinėje dalyje esančio Sakai miesto pirkliai ir net kai kurie vienuolynai ėmėsi organizuoti jų gamybą. Europiečių įvežti ginklai tapo perversmą Japonijos karyboje lėmusiu faktoriumi. Prieš paplintant parakiniais šaunamiesiems ginklams, pagrindinė kariuomenės dalis čia buvo meistriškai kardus ir ietis naudojusi samurajų raitija, kuriai talkino, kartais vien kaip ginklanešiai, iš valstiečių šaukiami pėstininkai. Pasirodžius arkebuzoms, ašigaru (angl. ashigaru, rus. асирару) vadinamos japonų pėstinijos vaidmuo mūšyje labai išaugo ir daugeliu atvejų tapo lemtingu. Ašigaru dalinius sudarydavo pikinieriai (ietininkai), lankininkai ir arkebuzininkai. Vykstant vidiniams karams, mūšis paprastai prasidėdavo dviejų priešininkų arkebuzininkų grupių susišaudymu ne didesniu nei 100 m atstumu¹⁸. Išretėjus, pairus priešo gretoms, atakuodavo ašigaru pikinieriai ir raiti bei pėsti samurajai. Pridengti kitų pikinierių, arkebuzininkai ir lankininkai galėdavo persirikiuoti. Arkebuzų šūviai įveikdavo šarvus, tačiau buvo netaiklūs, todėl siekiant didesnio jų efektyvumo stengtasi šaudyti salvėmis. Ginklus užtaisančius arkebuzininkus turėdavo palaikyti lankininkai. Kautynių metu arkebuzininkas turėdavo sutelkti savo dėmesį į ginklo

¹⁷ Daimio vadinti feodalinės Japonijos žemių valdytojai, arba kunigaikščiai. Remdamasis savo paveldima valda, daimio valdydavo didžiąją tam tikros provincijos dalį. Jis turėdavo paklusti sio-gūnui (angl. shogun, rus. цэрур), o pats vadovaudavo samurajams.

¹⁸ Kaunamojo šūvio atstumas buvo apie 200 m, tačiau tikrai efektyvi ugnis galėdavo prasidėti nuo 100 m ir mažesnės distancijos. Kaip parodė šiuolaikiniai bandymai šaudant iš arkebuzos į šarvuoto samurajaus pavidalo taikinį, šūvis iš 50 m paprastai būdavo labai netaiklus (tik 1 pataikymas į krūtinę iš 5 šūvių), tačiau kiaurai pramušdavo 1 mm storio plieno plokštę, t. y. japonų šarvų atitikmenį. Eksperimentas parodė, kad šaudant iš 30 m arkebuzų ugnis yra taikli (5 šūviai – 5 kulkos, pataikiusios į krūtinės sritį).



Dagtinis šautuvas janičarė. Kalibras – 15,7 mm.
Turkija, XVII a.



Dagtinė arkebuza tanegašima. Kalibras – 11,6 mm.
Japonija, XVI a. antroji pusė–XVII a.

užtaisymą, nepaisyti sąmyšio, mūšio garsų ir pavojų. Jis turėdavo įsitikinti, kad uždegimo anga neužteršta, kulka teisingai įgrūsta į vamzdį, ir saugotis, kad smilkstantis dagtis nesukeltų savaiminio šūvio. Augant šaunamųjų ginklų svarbai, tai tapo dėsningumu, kuris dažniausiai nepriklausydavo net nuo kariuomenių išsidėstymo ypatumų. Tarp samurajų parakiniai šaunamieji ginklai, kaip iš dalies ir lankai, nebuvo populiarūs. Tai prieštaravo jų garbės kodeksui. Tačiau ne visi Japonijos kariniam elitui priklausę žmonės vengė naudoti šiuos ginklus. 1549 m. Šimazu (angl. Shimazu, rus. Симадзу) klanu kariai buvo pirmieji samurajai, mūšyje panaudoję arkebuzas. Kariuomenėje daugėjo valstiečių. Palaiptiesiems nekilmingų japonų karių gretose atsirado daug karo meną gerai išmanančių žmonių. Ilgai trukusiuose vidiniuose karuose valstietiškos kilmės profesionalai tapo samurajais ir stambiais žemvaldžiais, pakeitusiais kovose „nukraujavusias“ senąsias kilmingųjų gimines. Tokia kariuomenėje įsigalėjusi gradacija keitė Japonijos visuomenę. Su reformuotos kariuomenės pagalba karvedžiai Oda Nabunaga (1568–1582)¹⁹ ir po jo mirties vadovavęs Tojotomis Hidejošis (1582–1598) suvienijo šalį. Jiems tarnavęs Tokugava Iejasu (nuo 1600 m. vadovavo šaliai, 1603–1605 m. buvo oficialus valdovas) galutinai užbaigė pilietinių karų laikotarpį, tapo siogūnu (vienvaldžiu karo vadu) ir padėjo pamatus šaliai iki 1868 m. valdžiausiai dinastijai, kurios sostine tapo Edo miestas (dabartinis Tokijas). Oda Nabunagos kariuomenėje 5,6 m ilgio pikėmis (ietimis) ginkluoti pikinieriai sudarė 27, o arkebuzininkai tik 13 proc. visų pajėgų. Arkebuzininkų kiekis kariuomenėje labai svyravo, nors

¹⁹ Rašomi Japonijos karvedžių vadovavimo metai.

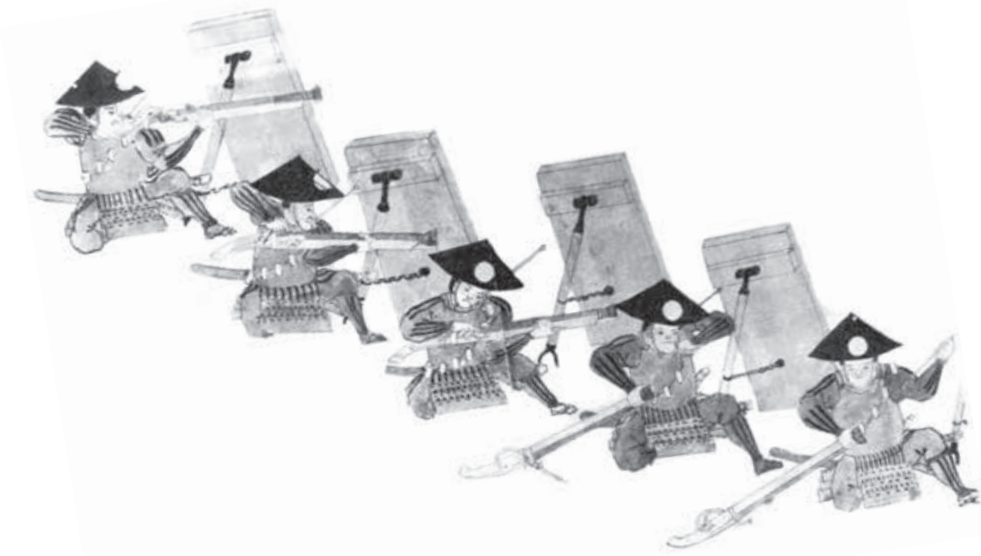

Ginklus baigiantys užtaisyti ir šaudantys ašigaru (pėstininkų) arkebuzininkai.

Piešinys iš Kioto universiteto bibliotekos.

Iš leidinio: Тернбулл С. Самураи. Вооружение, обучение, тактика. Москва, 2009

buvo matyti augimo tendencija. Lemtingam Nagisanu mūšiu (1575), kuriame buvo įveiktas Takedos klanas, Oda Nabunaga turėjo atrinkti pačius geriausius arkebuzininkus. Turėdami stiprią, dagtiniais šautuvais ginkluotą kariuomenę su naujų teritorinių užkariavimų siekiančia karių kasta priešakyje, japonai ėmė skverbtis į žemyninę Aziją, visų pirma Korėją. 1592 m. į Korėją išvykusiuose Šimazu klanu daliniuose buvo 1500 lankininkų, 1500 arkebuzininkų ir 300 ietininkų. 1600 m. Datė (angl. Date, rus. Датэ) šeima išruošė Tokugavai 200 lankininkų, 1200 arkebuzininkų ir 850 pikinierių. Korėjos kampanijos metu pasitvirtino arkebuzų salvių efektyvumas. Vienas japonų generolas namiškiamis rašė, kad kariams, vykstantiems į Korėją, reikia imti tik šautuvus, nes nieko kita čia neprireiks. Japonijoje naudotos ne tik arkebuzos, bet ir sunkieji tvirtoviniai šautuvai. Siekiant apsaugoti samurajų sluoksnio vertybes ir interesus, nejučiant ypatingo šaunamųjų parakinių ginklų poreikio geografinės padėties gerai apsaugotam kraštui ginti, izoliacionizmo politikos laikotarpiu (1631–1854) šautuvų gamyba ir panaudojimas buvo apriboti. Paskutinis žymus šautuvų panaudojimo Japonijoje atvejis siejamas su 1637–1638 m. sukilimu. Dagtiniai šautuvai Japonijoje kurį laiką vėl buvo plačiau naudojami pasibaigus izoliacionizmo laikotarpiui XIX a. antrojoje pusėje²⁰.

²⁰ Pasibaigus izoliacionizmo laikotarpiui nuo dagtinių šautuvų buvo iš karto pereita prie tobulėsių šaunamųjų ginklų, „peršokant“ kai kuriuos jų raidos etapus, kuriuos jie nuėjo kitose pasaulio šalyse.

Dagtinus šautuvus panaudojo portugalų ir ispanų konkistadorai Naujajam Pasauliui nukariauti jau XV a. pabaigoje ir XVI a. Palyginti negausios europiečių užkariautojų kariuomenės įstengdavo demoralizuoti ir išblaškyti kiekibiškai gerokai pranašesnius vietinius Amerikos gyventojus dėl vienos svarbiausių šaunamųjų ginklų savybių – kurtinančių šūvių garsų. Tai buvo itin veiksminga susidūrus su priešininkais, pirmą kartą šautuvus matančiais ir girdinčiais. Vėliau dagtinus šautuvus kolonizuodami Ameriką sėkmingai naudojo olandai, anglai ir prancūzai. Stengdamiesi išvengti mirtinų šaunamųjų ginklų salvių, indėnai puldavo netikėtai ir staigiai, kol nukariautojai nespėdavo uždegti dagčių.

Nors arkebuzos ir kiti tuo metu naudoti šautuvai turėjo daug privalumų, egzistavo ir daugybė jų panaudojimo trūkumų. Jų svoris buvo gerokai didesnis, o taiklumas – mažesnis nei lankų ir arbaletų. Dagtinių lygiavamzdžių šautuvų užtaisymas trukdavo ilgai. Greitošauda juos paprastai smarkiai pranoko lankai. Įgudę arkebuzininkai spėdavo paruošti ginklą naujam šūviui per 20–30 s, tačiau mažiau patyrę ar ne tokie vikrūs žmonės dažniausiai darydavo tai dvigubai lėčiau, vadinasi, vidutiniškai per minutę iššaudavo tik vieną kartą. Šaudant iš lanko per tą patį laiką buvo galima paleisti iki 12 strėlių. Pramušimo jėga arkebuzos kulka buvo nedaug pranašesnė už arbaletos strėlę arba jai tik prilygdavo. Tačiau arkebuzininkus paruošti buvo paprasčiau ir greičiau, o dagtinių šautuvų ir parako gamybą lengviau kontroliuoti nei kitų ginklų rūšių. Tad vis plačiau naudojami parakiniai rankiniai šaunamieji ginklai buvo tobulinami toliau.

XVI a. pirmajame ketvirtyje Europoje buvo atverstas naujas dagtinių šautuvų raidos puslapis. Apie 1520 m. ispanai pertvarkė „arquebus a croc“ vadinamą šaudymui nuo sienų ir gynybinių įtvirtinimų skirtą sunkųjį kablinį šautuvą – vietoje kablįo pritaikė atrama tapusią, dvišakio antgalio ir koto sudaromą forketę²¹, todėl ginklą buvo galima naudoti atvirame lauke. Ginklo svoris siekė 8–10 kg, o vamzdžio kalibras 20–23 mm, padidinus kulkos svorį iki 50–60 g, t. y. maždaug dvigubai daugiau nei svėrė arkebuzos kulka. Taip atsirado muškietė²² – ginklas, kuriam galutinai išsivystyti ir paplisti prireikė dar kelių dešimtmečių. Apie 1525 m. pasirodęs grūdelių pavidalo parakas labai palengvino ilgavamzdžių ginklų užtaisymą – tai taip pat tapo šio ginklo atsiradimo prielaida. Muškietų vamzdžiai buvo gerokai ilgesni už arkebuzų – siekdavo 100–140 cm. Tai irgi

²¹ Forketė – atrama didesnio svorio šautuvui, paprastai muškietai. Forketę sudarydavo metalinis dvišakis antgalis ant medinio koto, turinčio smailų apkaustą apačioje tam, kad atramą būtų lengviau įsmeigti į žemę. Atramos ilgis buvo 120–150 cm ir priklausė nuo šaulio ūgio.

²² Manoma, kad žodis muškietė dėl jos pačios arba jos dalių keltų asociacijų kilo iš italų *moschetto* – maža muselė, uodas, arba prancūzų *mousquette* – paukštvanagis. Karais literatūroje termino muškietė atsiradimas aiškinamas ankstyvąja šiuo ginklu ginkluotų karių taktika: apšaudę priešą, jie vikriai kaip uodai pasišalindavo per tarpus tarp pikinierių vorų, tarsi pranykdami jų rikiuotėje.



Arkebuzininkų supama pikinierių kolona. XVI a. vidurio graviūros fragmentas. Iš leidinio: Matuszewski R. Muszkiety, arkebuzy, karabiny... Warszawa, 2000

labai didino šūvio galią. Pradinis muškietos kulkos greitis galėjo siekti maždaug 300 m/s. Tai leisdavo peršauti plieninius to laikotarpio šarvus iš 200 m atstumo. Šia savybe nepasižymėjo lankų ir arbaletų strėlės arba arkebuzų kulkos, kurios, ypač šaunant per didesnę atstumą, nebepramušdavo kai kurių plokštinių šarvų. Tiesa, taikli muškietų ugnis buvo įmanoma maždaug 50–60 m atstumu (kaip ir arkebuzos, taiklumu muškietos nusileisdavo lankams ir arbaletams). Ispanai sėkmingai panaudojo muškietas 1525 m. Pavijos (Šiaurės Italija, Lombardija) mūšyje, kuriame įveikė prancūzus. Taikliais šūviais iš už medžių ispanų muškietininkai sulaukė Prancūzijos kavalerijos puolimą, leidę laiku atžygiuoti saviškiams pikinieriams. Apie naujų rankinių parakinių šaunamųjų ginklų taiklumą byloja iš kronikų į istorinę literatūrą patekęs teiginys apie tai, kad ispanų šauliai net 20 kartų pataikė į Prancūzijos karaliaus Pranciškaus I (1515–1547)²³ žirgo galvos šarvą. Tačiau šalia didelių šių šautuvų privalumų buvo ir didelių trūkumų. Vienas svarbiausių – mažas šaudymo greitis, kuriuo muškietos nusileisdavo arkebuzoms; dėl gerokai ilgesnių vamzdžių muškietų užtaisymas buvo kur kas lėtesnis. Muškietininkai buvo labai pažeidžiami atvirame mūšio lauke. Jie galėjo sėkmingai šaudyti būdami už dirbtinių arba natūralių kliūčių arba pikinierių, apsaugančių juos nuo kavalerijos atakų. Priešingu atveju priešas galėjo juos greitai sumušti ir išblaškyti.

XVI a. antroje pusėje buvo sumažintas muškietų svoris, pradėtos gaminti patogesnės buožės, leidžiančios ginklą įremti į petį. Tai laikotarpis, kuris

²³ Pateikiami valdymo metai.

laikomas visus esminius savo bruožus jau turinčios muškietos plitimo pradžia. Šiuo metu buvo išvystyta nenutrūkstamą muškietų ugnį galėjusi užtikrinti kontrmaršo taktika. Ilgainiui muškietos tapo pagrindiniais pėstininkų rankiniais šaunamaisiais ginklais. Yra žinoma, kad dar XVI a. pirmojoje pusėje po Ispanijos muškietas pradėjo naudoti Vokietijos žemių, Prancūzijos (apie 1527 m.), o vėliau ir kitų šalių kariuomenės. Manoma, kad XVI a. 7-ajame dešimtmetyje jau visose Europos valstybėse buvo daugiau ar mažiau muškietų. Tai buvo rinktinės pėstijos ginklai. Kad galėtų sėkmingai šaudyti iš ilgų, sunkių, didele atatranka pasižyminčių šautuvų, muškietininkai turėjo būti fiziškai stiprūs ir ištvermingi žmonės. Turėdami tobulesnę ginkluotę, muškietininkai tapo arkebuzininkų pamašina pėstijoje (raitieji arkebuzininkai kai kuriose Europos kariuomenėse išliko dar ir XVII a. pirmojoje pusėje). XVI–XVII a. sandūroje daugelio Europos šalių kariuomenėse muškietininkai sudarė jau apie pusę visų pėstininkų, palaipsniui įgydami didesnę reikšmę už pikinierius.

XVI a. daugelyje stambesnių Europos miestų jau turėjo egzistuoti rankinių parakinių šaunamųjų ginklų dirbtuvės, tačiau tobulinimo ir gamybos srityse toliau pirmavo ekonomiškai pažangios Italijos, Vokietijos žemės, o amžiaus antroje pusėje prie šių lyderių pozicijas užimančių kraštų prisijungė ir Prancūzija. Tuo laikotarpiu joms kiek nusileido Anglija, Ispanija, Olandija ir Skandinavijos šalys. Pokyčiai metalurgijos, ginklų konstrukcijos, gamybos įrangos srityse priklausė nuo bendrojo miestų ir amatų vystymosi, prekybos. Rankinių šaunamųjų ginklų gamyba buvo ypač išplėtotą Pietų Vokietijos centruose Niurnberge, Miunchene ir Augsburgė. Labai svarbų vaidmenį atliko Šiaurės ir iš dalies Vidurio Italijos gamybos centrai, tokie kaip Milanai, Brešija, Venecija ir Florencija. Šioje Europos dalyje išrasta ir pritaikyta graižtvinių vamzdžių gamybos technika ir technologine prasme tobulesnė spyna.

XVI a. pradžioje buvo sukurta ratukinė spyna. Tiksliai jos atsiradimo data ir autorius nėra žinomi. Vieni tyrinėtojai teigia, kad šią spyną 1504 m. Niurnberge išrado meistras pavarde Daneris (Даннер, Danner), kiti išradėju laiko Etorą (Эттор, Ettore) iš Flandrijos. Treti linkę manyti, jog ratukinę spyną apie 1517 m. išrado Johanas Kiefusas (Johann Kiefus) – kitas meistras iš Niurnbergo. Ratukinio mechanizmo brėžiniai yra Leonardo da Vinčio manuskriptuose, pradėtuose kurti dar 1482 m. ir pristatytuose veikale „Atlanto kodeksas“ (Codex Atlanticus). Manoma, kad šiuose brėžiniuose pateiktą idėją jau XVI a. pradžioje realizavo Milano ir Brešijos šaltkalviai, o vėliau Pietų Vokietijoje ji buvo patobulinta ir apie 1520–1525 m. pritaikyta parakiniams šaunamiesiems ginklams gaminti.

Ratukinės spygnos mechanizmo veikimui parengti buvo būtina iš anks-

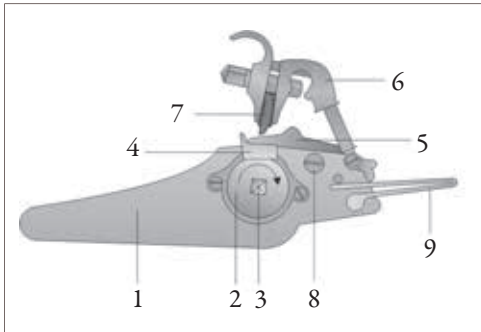

Ratukinė spyna. 1 – spynos plokštė, 2 – ratukas, 3 – ratuko ašis, 4 – parako lentynėlė, 5 – lentynėlės dangtelis, 6 – gaidukas, 7 – piritas, 8 – lentynėlės dangtelio varžtas, 9 – gaiduko spyruoklė

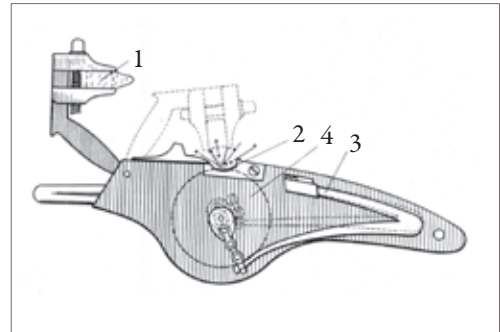

Ratukinės spynos veikimas. 1 – gaiduko laikomas piritas, 2 – parako lentynėlė, 3 – spyruoklė, 4 – ratukas

to prisukti jo spyruoklę²⁴ ir palenkti prie lentynėlės dangtelio gaiduką su į jį išsprastu pirito gabalėliu. Gaiduko spyruoklė prispausdavo piritą prie dangtelio. Kad mechanizmas suveiktų, būdavo nuspaudžiamas nuleistukas. Tai atlikus atsipalaiduodavo ir pradėdavo sukis įpjovas krašte turintis ratukas bei tuo pat metu pasitraukdavo jį nuo gaiduko su piritu skiriantis lentynėlės dangtelis. Piritui palietus besisukantį ratuko kraštelį, tuoj pat būdavo įskeliamos kibirkštys, kurios padėgdavo lentynėlėje esantį paraką ir per uždegimo angą ugnis akimirksniu pasiekdavo užtaisą. Prieš kiekvieną šūvį, įstūmus į vamzdį užtaisą su kulka, reikėdavo specialiu raktu prisukti ratuko spyruoklę, atlenkti nuo lentynėlės gaiduką, suberti į lentynėlę paraką, uždaryti lentynėlę užtraukiant ant jos dangtelį ir palenkti prie jo gaiduką. Taip veikė vadinamoji Niurnbergo ratukinė spyna, išrasta mieste, kurio šaltkalvystės meistrams priskiriami prisukama spyruokle varomo laikrodžio sukūrimo nuopelnai. Vėliau buvo sukurtos ratukinės spynos, kurių ratuko spyruoklė prisukdavo gaiduko lenkimo veiksmas. Atsirado spynos su viduje esančiu ratuku ir turinčios lentynėlę aprūpintą įtaisą su mygtuku, kurį nuspaudus dangtelis lentynėlę uždarydavo savaime. Labiausiai paplitusi Niurnbergo ratukinė spyna buvo pritaikyta įvairiems rankiniams parakiniais ginklams. Ji lėmė pistoletų atsiradimą ir greitą jų plitimą visoje Europoje, šautuvų tobulėjimą, leidusį juos panaudoti naujais tikslais, kokiems anksčiau jie negalėjo būti skirti.

Ratukinė spyna daugeliu atvejų buvo gerokai pranašesnė už dagtinę. Užtaisytą ginklą su dagtine spyna besiruošiantis panaudoti šaulys turėdavo nuolatos rūpintis, kad smilkstantis dagtis neužgestų savaime arba lyjant bei kitomis nepalankiomis aplinkybėmis. Dagčiui mūšyje užgesus arba nespėjus jo uždegti, karys

²⁴ Sukant ašį atliekamas spyruoklės lenkimo veiksmas.

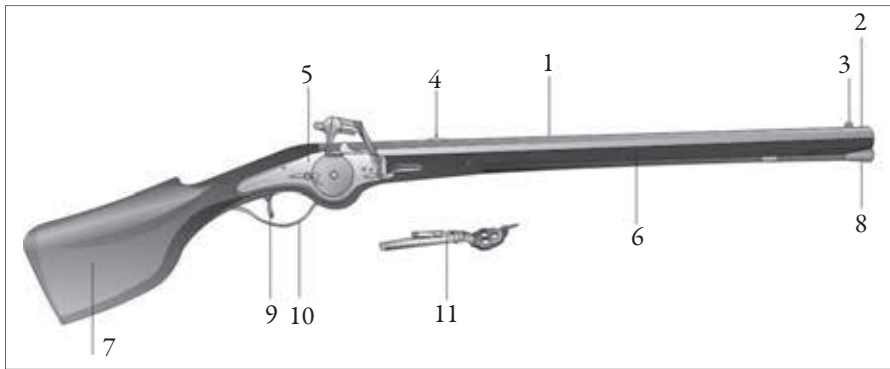

Šautuvas ratukine spyna. 1 – vamzdis, 2 – laibgalis, 3 – kryptukas, 4 – taikiklis, 5 – spyna, 6 – apšodas, 7 – buožė, 8 – grūstuvus, 9 – nuleistukas, 10 – nuleistuko apsauga, 11 – raktas spynos mechanizmui prisukti

tam tikrais atvejais tapdavo bemaž bejėgis. Šautuvu su ratukine spyna ginkluotam kariui nebereikėdavo nešiotis dagčio. Užtaisytas jis nuolatos būdavo parengtas šauti. Tokio ginklo veikimas kur kas mažiau priklausė nuo aplinkos. Ratukinė spyna sudarė sąlygas atsirasti pistoletui – viena ranka laikomam trumpavamzdžiam šaunamajam ginklui, kuris su ankstesniais užtaiso uždegimo mechanizmais būtų buvęs sunkiai pritaikomas praktiškai. Pistoletas ypač tiko raiteliams, kuriems reikėjo rankų laisvumo ir nuolatinės ginklo parengties šūviui, todėl kavalerijoje paplito balno dėkluose laikomi pistoletai ratukinėmis spynomis. Be to, atsiradus tokioms spynoms, raiteliai galėjo plačiau panaudoti šautuvus. Kai kuriais atvejais raiti kariai buvo ginkluoti dagtiniais šautuvais, tačiau paprastai juos naudodavo nulipę nuo žirgų arba jiems stovint. Šaudymas iš dagtinio šautuvo jojant buvo sudėtingas, nes raiteliui reikėdavo laikyti ir užtaisytą ginklą, ir smilkstantį dagtį, prieš šaunant judinti spynos lentynėles dangtelį (šiam veiksmui taip pat reikėdavo abiejų rankų). O štai užtaisytas ratukinis šautuvas galėdavo kaboti arba būti laikomas vena ranka be savaiminio šūvio ar dagčio pametimo rizikos. Norint šauti, tereikėdavo stverti ginklą ir nusitaikius nuspausti nuleistuką. Kaip tik dėl šios priežasties raitelis galėdavo lengviau valdyti žirgą. Ilgainiui šaunamieji ginklai ratukinėmis spynomis ėmė dominuoti kavalerijos ginkluotėje; be pistoletų, ratukinės spynos buvo charakteringos trumpesnių vamzdžių šautuvams – arkebužoms, bandoletams, karabinams ir kai kurioms muškietoms. Kai kuriais atvejais šautuvų su ratukinėmis spynomis teikiama privalumais naudojami tiek raiteliai, tiek pėsčininkai. Pavyzdžiui, smilkstantys dagčiai tamsoje galėdavo išduoti dagtinėmis arkebužomis arba muškietomis ginkluotus karius, o turint ratukinius šautuvus buvo galima likti nepastebėtiems kur kas ilgiau ir šauti bet kuriuo metu. Nerei-



Arkebuza ginkluotas sargybinis Olandijos miesto gatvėje. Karelo Fabricijaus (Carel Fabritius) paveikslas „Sargybinis“, 1654 m.

irankiais, kad tinkamai sujungtų į mechanizmą iš grūdinto plieno pagamintas dalis. Be to, naudojama ratukinė spyna galėdavo užsikirsti dėl piruso nuotrupų ir sudegusio parako likučių, nes piritas trindavosi į ratuko kraštą, trupėdavo į jame esančias įpjovas, o parakas degdavo ant besisukančių spygnos dalių. Nuo tuomečio juodojo parako likdavo apie 40 proc. kietųjų degimo produktų, o jo sudėtyje buvusi salietra ir sieria plienui kenksmingos, koroziją skeliančios medžiagos. Po kelių šūvių ginklas su ratukine spyna galėdavo tapti nebetinkamas naudoti. Šį trūkumą buvo mėginama kompensuoti gaminant dvigubą ratukinę arba ratukinę ir dagtinę spyną turinčius ginklus. Pirmoji dažniausiai buvo skirta prabangiems privatiems ginklams, kartais kariuomenės vadovybei ar aukštiems karininkams, o antroji – eilinių karių muškietoms. Būtent didelė ratukinės spygnos kaina ir nepakankamas atsparumas užteršimui, dėl kurio galėdavo nesuveikti, ribojo jos paplitimą kariuomenėje. Europos šalių pestijoje toliau dominavo dagtinės spygnos, kurios čia išbuvo iki pat XVII a. paskutiniojo ketvirčio, o kai kuriuose kraštuose – ir iki XVIII a. pirmojo ketvirčio. Ratukinės spygnos nepaplito islamo kraštuose ir Indijoje, nebuvo naudojamos ir Rytų Azijoje. Šautuvai dagtinėmis spynomis Azijos šalyse buvo naudojami ir XIX a. Daugelis Azijoje naudotų dagtinių šautuvų jau XVI a. buvo muškietos. Kai kuriuose kraštuose, pavyzdžiui, Kaukaze, buvo gana plačiai naudojami graižtviniai šautuvai dagtinėmis spynomis.

kėdavo rūpintis dagčių uždegimu ir jų ugnies palaikymu ilgiau laukiant momento, kai reikia šauti. Ratukiniai šautuvai pasaloms ir netikėtiems puolimams buvo kur kas tinkamesni ginklai. Dėl šios priežasties jie tiko ir medžioklei. Muškietomis su ratukinėmis spynomis buvo apginkluojami sargybiniai, kuriems taip pat buvo ypač reikalingas šūviui nuolat paruoštas ginklas.

Vis dėlto ratukinės spygnos turėjo ir nemažai trūkumų. Jų gamyba buvo brangi, mechanizmas sudėtingas. Jas gamino tik aukštos kvalifikacijos ginklininkai. Jie turėjo laikytis laikrodininkų tikslumo ir dirbti specialiais



Arkebuza ratukine spyna. Kalibras – 14,5 mm. Vokietija, XVII a. vidurys–antroji pusė.
Ginklo buožę atkūrė šviesaus atminimo Saulius Fokas, VDKM restauratorius

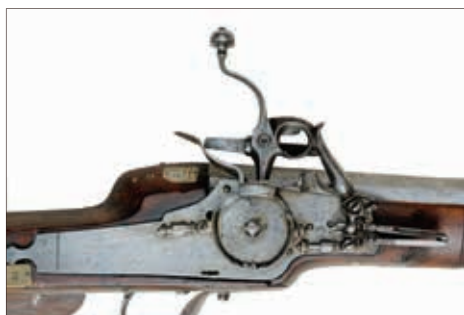

Ratukinės spynos vaizdas.
Viršutinė gaiduko lūpa lenktu ūsu –
rankenėle su profiliuotu rutuliu gale



Apsodo ir buožės plokštumos vaizdas
kairėje arkebuzos pusėje

XVI a. pabaigoje–XVII a. Europoje arkebuzomis buvo vadinami šautuvai trumpesniais vamzdžiais, turintys ratukines spynas. Šie ginklai skyrėsi buožių forma, priklausančia nuo krašto, kuriame juos pagamindavo. Buvo arkebuzų lenktomis, plokščiomis, prie pado vėduokliška išplatėjusiomis prancūziškosiomis, itališkosiomis arba ispaniškosiomis buožėmis. XVII a. toliau buvo gaminamos ir naudojamos vokiškosios arkebuzos tiesiais, briaunuotais apsodais ir asimetriškomis buožėmis, kairėje pusėje turinčiomis plačią, prie skruosto priglausti skirtą plokštumą, dešinėje – ištraukiamo dangtelio dengiamą ertmę atsarginiams pirito gabalėliams. Ilgainiui arkebuzos prancūziškosiomis ir itališkosiomis buožėmis pradėtos vadinti kavalerijos šautuvais, arba bandoletais (lenk. bandolet)²⁵, turinčiais tiesioginių sąsajų su vėlesniais karabinais (angl. carbines, rus. карабины). XVII a. prancūziškosios ir itališkosios buožės pailgėjo, todėl šaunant ginklą buvo galima įremti į petį. Šias buožes turėję trumpavamzdžiai šautuvai raiteliams buvo itin patogūs ir būtent jiems skirti ginklai. Kad būtų geriau nusitaikyta, arkebuzos vokiškaisiais apsodais buvo glaudžiamos prie skruosto ir atatrunkos jėgai atlaikyti tvirtai laikomos dešiniąja ranka. Šios rankos pirštai būdavo laikomi jiems skirtuose nuleistuko apsauginio lankelio grioveluose. Ratukinės arkebuzos vokiškosiomis

²⁵ Ginklo pavadinimo kilmė susijusi su jo nešiojimo būdu. Paprastai jis būdavo nešiojamas pakabintas ant petės – bandoljero.



Tvirtovinis kablinis šautuvas dagtine spyna. Kalibras – 26 mm.
Vokietija, XVI a. pabaiga–XVII a. pradžia

buožėmis tapo medžioklei ir į taikinius šaudyti skirtais ginklais, naudotais iki pat XVIII a. vidurio.

XVI a. pabaigoje ir XVII a. ratukinės spynos buvo pritaikytos ne tik pėstininkų muškietoms, bet ir kai kuriems kitiems ilgavamzdžiams šautuvams. Šiuo laikotarpiu buvo naudojami ratukines spynas turintys tvirtoviniai šautuvai arba sunkieji tvirtoviniai kabliniai šautuvai, skirti vykdyti specialioms užduotims, pavyzdžiui, tiksliems šūviams dideliais atstumais. XVII a. buvo toliau naudojami ir didelio kalibro tvirtoviniai kabliniai šautuvai su dagtinėmis spynomis.

XVI a. antrojoje pusėje muškietos ir jos naudojimo būdas buvo patobulinti. Ispanų kovų Nyderlanduose laikotarpiu muškietos tebebuvo ilgas didelio kalibro (18–22 mm) vamzdžius turintys ginklai. Šaudoma buvo naudojant didelį parako užtaisą ir sunkias 50–60 g švinines kulkas. Efektyvus šūvio nuotolis liko 100–200 m, o kaunamasis nuotolis galėjo siekti ir 300 m. Šaudant ir toliau buvo naudojamos forketės. Lyginant su XVI a. pirmąja puse, naujove tapo pasikeitusių ginklo buožė. Ji buvo pailginta, įremti į petį tinkamu padu. Nors pati buožė buvo masyvi, viršutinėje pusėje padarius didžiajam pirštui skirtą išpjovą, ji turėjo gana ploną kakliuką. Šaudant buožė būdavo atremta į petį, o ties nuleistuku laikoma dešinės rankos plaštaka apimdavo kakliuką. Taip sumažėdavo atatrakos poveikis, padidėdavo taiklumas. Ginklą laikyti dešine ranka už kakliuko buvo patogiau, lengviau, buvo galima reikiamu metu nuspausti nuleistuką. Dauguma muškietų tebebuvo dagtinės, turinčios spynas, kai nuspaudus nuleistuką serpentinas judėdavo veikiamas svirtų. Atsirado įvairių formų lankelio pavidalo nuleistuko apsauga.

Naudojant muškietas atvirame mūšio lauke lemtingas buvo kontrmaršo, arba karakolės (vok. *caracoliren*, lenk. *karakol*), taktikos išradimas. Jos esmę sudarė tinkamas šūviui pasiruošusių ir ginklus užtaisančių karių kaitos organizavimas. Taip buvo sudarytos sąlygos nuolatinei muškietų ugniai be ilgesnių laiko tarpų, kuomet neapšaudomas priešas galėdavo veikti netrukdomas. Rikiuotę sudarydavo 10–15 eilių išsirikiavę šauliai. Iššovę pirmosios eilės muškietininkai apsisukdavo ir per intervalus, paliktus tarp kitose eilėse esančių karių, arba pasidaliję į dvi dalis

kairiuoju ir dešiniuoju rikiuotės šonais atsitraukdavo į rikiuotės galą užtaisyti savo muškietų. Tą patį veiksmą atlikdavo ir visos likusios eilės. Kuomet iššaudavo paskutinės eilės muškietininkai, už jų jau stovėdavo pirmos eilės muškietininkai, rankose laikydami šauti parengtus ginklus. Kontrmaršą galima buvo atlikti ne tik į priekį, bet ir atgal ar į šoną. Kad būtų atlikti visi kontrmaršą sudarantys persirikiavimo veiksmai, kariai turėjo būti gerai pasirengę. Ši taktika paskatino kariuomenėse įdiegti privalomą rikiuotės rengimą, lavinantį karių greitį, veiksmų sklandumą, įgūdžius. Be to, rikiuotės rengimas stiprino karinę discipliną. Europoje atsirado tam tikri pėstininkų muštro ypatumai. Pavyzdžiui, pagal olandų muštrą muškieta šūviui būdavo paruošiama pagal penkiasdešimt privalomų komandų, iššaukat kartą per 2–3 minutes. Ne tokia formalizuota forma kontrmaršo, arba karakolės, taktika kuriam laikui įsigalėjo ir pistoletais, arkebuzomis bei karabinais ginkluotoje Vakarų Europos šalių kavalerijoje.

Patobulinti rankiniai parakiniai šaunamieji ginklai labai pakeitė kovinę taktiką visos kariuomenės mastu. XVI a. pėstininkai šauliai buvo laikomi papildoma jėga, turinčia remti mūšyje pagrindinį vaidmenį atliekančius pikėmis ir alebardomis ginkluotus karius. Arkebuzininkai supdavo pikinierių kolonas, kautynėse apšaudydavo priešininką, o lemtingo pikinierių puolimo metu išsidėstydamo jų flanguose ir užnugaryje. Tačiau net ir garsiosiose ispanų tercijose (ispan. tercios, angl. tercios, rus. терции) šauliai sudarydavo apie pusę visų karių. Tercijos centre išsidėstydamo apie 1600 pikinierių, kuriuos 7–8 eilėmis juosdavo apie 1400 arkebuzininkų. Tercijos kampuose išsidėstydamo „rankovės-bastionai“ – dar po 50 muškietininkų, kurių užduotis buvo ginti rikiuotės kampus nuo priešo kavalerijos atakų. Trumpai valdžiusio Švedijos karaliaus Eriko XIV (1560–1568) organizuotą pėstininkų kovinę rikiuotę sudarydavo centre rikiuojami pikinieriai bei alebardininkai (225 žmonės) ir jiems iš dešinės ir kairės trimis eilėmis išsidėstę muškietininkai (po 15 žmonių kiekvienoje eilėje). Vėliau šią rikiuotę tobulino Nyderlandų štathalteris, Nasau grafas Morisas Oranietis (1567–1625). Olandų pėstininkų rikiuotės stiprioji pusė buvo geras muškietininkų ugnies organizavimas panaudojant kontrmaršą. Olandų patobulintam kontrmaršui buvo reikalingi gerai parengti kareiviai ir tinkamai apmokyti, šaudymui turėdavę vadovauti puskarininkiai. Stiprėjant muškietininkų ir artilerijos ugniai pikinierių galimybės nulemti mūšio baigtį pikių ir kitų šaltųjų ginklų smūgiais mažėjo.

Dar XVI a. prie rankinių parakinių šaunamųjų ginklų gamybos srityje pirmaujančių Europos kraštų prisijungė Prancūzija, Anglija, Ispanija ir Nyderlandai (tiek Jungtinės provincijos, tiek Pietiniai Nyderlandai). XVI a. antrojoje pusėje–XVII a. stambiais gamybos centrais tapo Paryžius, Londonas, Amsterdamas, Antverpenas, Madridas. Prancūzijoje ilgainiui iškilo Sedanas, Orleanas

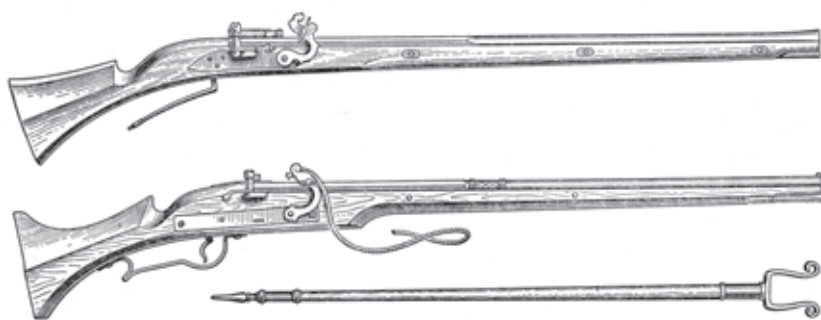

Mušketos dagtinės spynos ir forketė. Europa, XVII a.
Iš leidinio: Жук А. Б. Стрелковое оружие. Москва, 1992

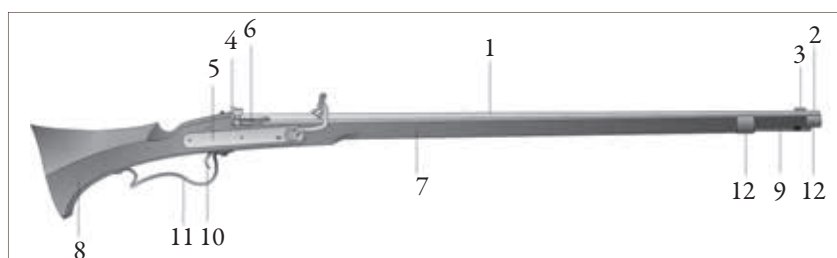

Muškieta dagtine spyna. 1 – vamzdis, 2 – laibgalis, 3 – kryptukas, 4 – taikiklis, 5 – spyna, 6 – parako lentynėlė ir dangtelis, 7 – apsodas, 8 – buožė, 9 – grūstuvai, 10 – nuleistukas, 11 – nuleistuko apsauga, 12 – apsodo apkaustai



Dagtinės muškietos naudojimo veiksmai. XVII a. pirmosios pusės graviūra



Šaunantis muškietininkas. Pagal Jakobą de Geyną (Jakob de Gheyn. *Waffenhandlung von den Röhren, Mussquetten und Spierren*, Amsterdam, 1607). Iš leidinio: *Imperial Austria. Treasures of art, arms & armor from the state of Styria*. Munich, 1992

muškietos bendras ilgis siekdavo apie 175 cm, vamzdžio – 110–130 cm. Kalibras šiek tiek sumažėjo – svyravo tarp 18 ir 20 mm, kulka svėrė apie 50 g. Muškietos svoris buvo sumažintas iki 5–7 kg. Kaip ir anksčiau, buvo šaudoma nuo forketės, po kurios dvišakiu pradėta rišti kilpa, skirta šiai atramai užkabinti ant peties ginklo užtaisymo metu. Muškietininkas nešiodavo odinę perpetę bandoljerą²⁷ su prikabintais hermetiškais mediniais, oda aptrauktais indeliais, kurių kiekviename buvo laikoma vienam šūviui skirta parako norma. Be to, prie bandoljero muškietininkas prisikabindavo mažą parakinę su uždegimui skirtu paraku ir didelę parakinę, kulku maišelį, ginklui valyti skirtus taukuotus skudurėlius, dagčius ir vielokaiščius uždegimo angai²⁸. Likę žinių apie tai, kad XVI a. 4-ajame dešim-

ir vis svarbesniu tampantis Sen Etjenas. Dabartinės Vokietijos centre, Tiuringijos žemėje, pradėjo kilti Zulis (Suhl), o Austrijoje – Viena. XVI a. ant šaunamųjų ginklų atsirado juos gaminusių meistrų žymenys, o XVII a. pasirodė ir jų vardinės signatūros. Tame amžiuje buvo toli pažengta privačių ginklų gamybos srityje. Pasiturintys ir aukštą padėtį visuomenėje užimantys asmenys garsiems ginklų meistrams užsakydavo pagaminti techniškai ir meniškai išsiskiriančius šautuvus. Buvo gaminami iš drūtgalio užtaisomi ir revolveriniai šautuvai²⁶, taip pat graižtviniai medžioklei ir šaudyti į taikinius skirti ginklai.

XVII a. Europoje buvo toliau tobulinami muškietininkų ginklai ir ekipuotė. Dagtinės arba retesniais atvejais ratukinės

²⁶ Šautuvai, turėję būgnus su lizdais užtaisams ir kulkoms.

²⁷ Angl. bandolier, lenk. bandolier, rus. бандольер.

²⁸ Vielokaiščiai buvo skirti uždegimo angai pravalyti arba uždaryti, kad užtaisymo metu į ją nepatektų grubesnis parakas iš vamzdžio.



Parako indelio atidarymas (kairėje). Smilkstančio dagčio įpūtimas (dešinėje).

Pagal Jakobą de Geyną (Jakob de Gheyn, *Wapenhandelinge van Roers, Musquetten ende Spießen*, Amsterdam, 1608). Iš leidinio: Müller H., Kunter F. *Europäische helme*. Berlin, 1984

tmetyje Ispanijoje atsirado tik XVII a. Europoje paplitęs popierinis šovinys, padarytas iš popierinės tūtelės su užtaisui skirtu paraku ir kulka²⁹. Užtaisant ginklą tūtelę parako pusėje reikėdavo prakąsti dantimis, kadangi rankos būdavo užimtos – viena laikomas ginklas, kita šovinys. Iš šovinio ant lentynėlės reikėdavo priberti parako, o vėliau, subėrus didžiąją jo dalį į vamzdį, įleisti ten ir kulką su popierine tūtele ir „primušti“ grūstuvu. Šoviniai buvo nešiojami tam skirtame krepšyje, t. y. šovininėje, kur jų tilpdavo iki 40. Žygyje kas dvyliktas muškietininkas nešdavo smilkstantį dagtį, o prieš mūsų dagčius užsidegdavo visi. Nuo lietaus dagčiai būdavo slepiami net ir aukštose skrybėlėse, naktį stovint sargyboje arba išpuolio metu būdavo laikomi skardiniuose vamzdeliuose su skylutėmis. Muškietininkų kapralas³⁰ nešiodavo metalinį (paprastai plieninį) grūstuvą. Jį duodavo muškietininkui, kuriam reikėdavo iki galo įgrūsti vamzdyje įstrigusią kulką.

Dabartinėse publikacijose galima aptikti teiginį, kad Aleksandro Diuma romano „Trys muškietininkai“ herojų pagrindinis ginklas buvo ne muškietis, o

²⁹ Popierinius šovinius šauliai gamindavosi patys. Reikėdavo susukti ir miltų kljais suklijuoti tūtelę. Jos viduje būdavo įklijuojama kulka. Vėliau, šovinį išdžiovinus, į jį būdavo įberiamas parakas.

³⁰ Žemiausias puskarininkio laipsnis, ir šiais laikais egzistuojantis daugelio valstybių kariuomenėse.



Muškieta dagtine spyna. Kalibras – 18 mm. Europa, XVII a.

rapyra, tačiau garsieji d'Artanjanos draugai, o vėliau ir jis pats, vadinami muškietininkais, mat XVII a. išpopuliarėjusi muškietė geriausiai atspindi to laikotarpio karybos madą. Vis dėlto verta atkreipti dėmesį į tai, kad Dioma karališkųjų muškietininkų, monarcho apsaugos elitinio dalinio karių, be dvikovų rapyromis ir dagomis savęs neišivaizduojančių Prancūzijos aristokratų, gyvenimas ir kovos, nesuskaičiuojami nuotykių ir žygdarbiai parodomi daugiausia taikaus meto kontekste. Svarbi šio laikotarpio mados dalis ir dvariško kostiumo atributas buvo būtent rapyra (vėliau špaga). Taikos metu miestuose dislokuoti kariuomenės daliniai, neskaitant sargybos ėjimo ir specialių užduočių atvejų, neprivalėjo ir negalėjo turėti karo veiksmams skirtų ginklų. Europos valstybių kariuomenių reguliariųjų dalinių pagrindinė puolamoji ginkluotė buvo laikoma arsenaluose ir kariams išduodama pratybų ir karinių kampanijų metu. Taip dalyvaudami La Rošelės (La Rochelle) apsaustyje, d'Artanjanas ir trys jo draugai muškietininkai pagaliau panaudojo ir savo pagrindinius ginklus – muškietas.

Kita muškietomis ginkluota kariuomenės formuotė buvo dar XVI a. antroje pusėje Prancūzijoje atsiradę dragūnai. Jų organizavimą paskatino siekis paspartinti šaulių judėjimą ir taip atsiradusi muškietininkų sodinimo ant žirgų praktika. Anot vienos iš hipotezių, dragūnų pavadinimas kilo iš pradžioje jų naudotos trumpavamzdės muškietos dragono (angl. dragon, pranc. dragon). Dragūnai buvo formuotė, užimanti tarpinę padėtį tarp kavalerijos ir pėstinijos. Vos atsiradę jie buvo laikomi raitaisiais pėstininkais, kadangi žirgus naudojo tik atstumui nuo vienos iki kitos vietos įveikti, o kaudavosi pėsti. XVII a. dragūnai palaiptiesniui perėjo prie kovos ir pėsčiomis, ir raitomis. Nulipę nuo žirgų jie kaudavosi pagal pėstininkų taktiką. Tuo metu rikiuotės užnugaryje laikomus dragūnų žirgus prižiūrėjo specialiai tam skirti kariai. Įprastą dragūno ginkluotę sudarė trumpesnė ir lengvesnė nei pėstininkų muškietė, vienas arba pora pistoletų ir rapyra. XVII a. dragūnai dažniausiai naudojo dagtinę muškietę, kurios ilgis būdavo 135–150 cm, kalibras – 17–19 mm, o svoris – 3,7–4,5 kg. Forketė tokiai lengvesnei muškietai nebuvo reikalinga. Šaudydami raiti, dagčius,

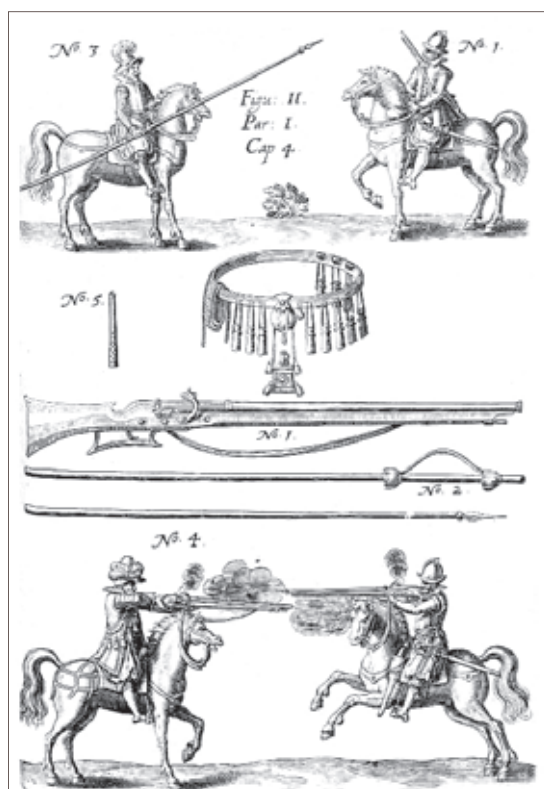

Dragūnai ir jų ginkluotė XVII a. pirmojoje pusėje. Pagal Johaną Jakobį fon Valhauzeną (Johann Jacobi von Wallhausen. Krigskunst zu Pferd, Frankfurt am Main, 1616) →

Bandoletas ir jį naudojantis raitelis. Pagal Johaną Jakobį fon Valhauzeną (Johann Jacobi von Wallhausen. Krigskunst zu Pferd, Frankfurt am Main, 1616) ↓

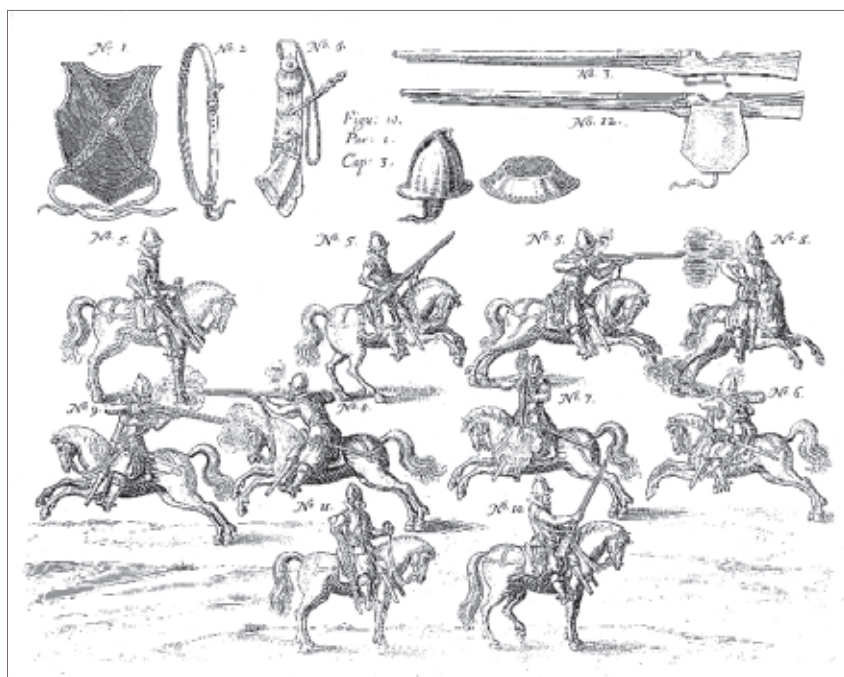

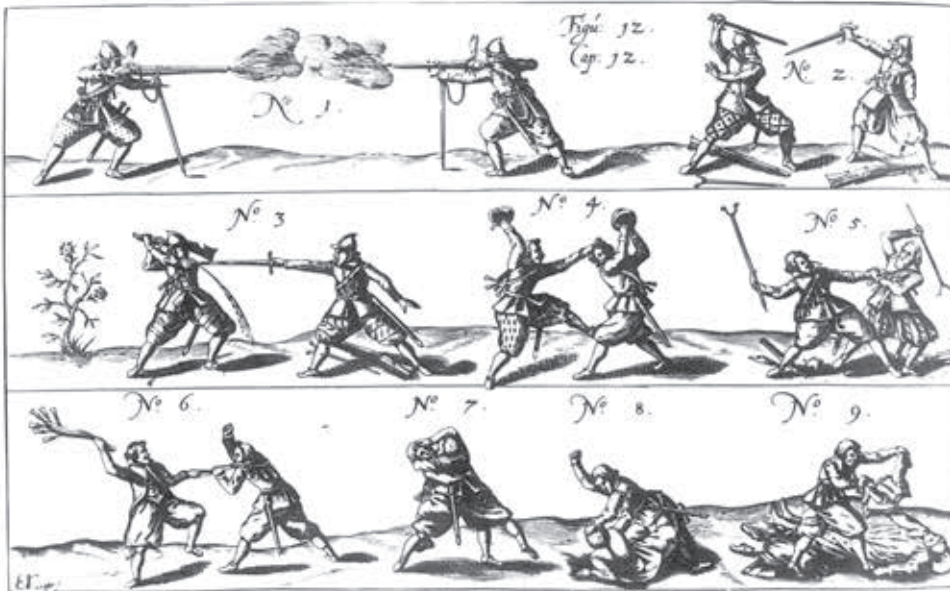

Mušketininkų dvikova. XVII a. pradžia. Pagal Johaną Jakobį fon Valhauzeną.
Iš leidinio: Matuszewski R. Muszkiety, arkebuzy, karabiny... Warszawa, 2000

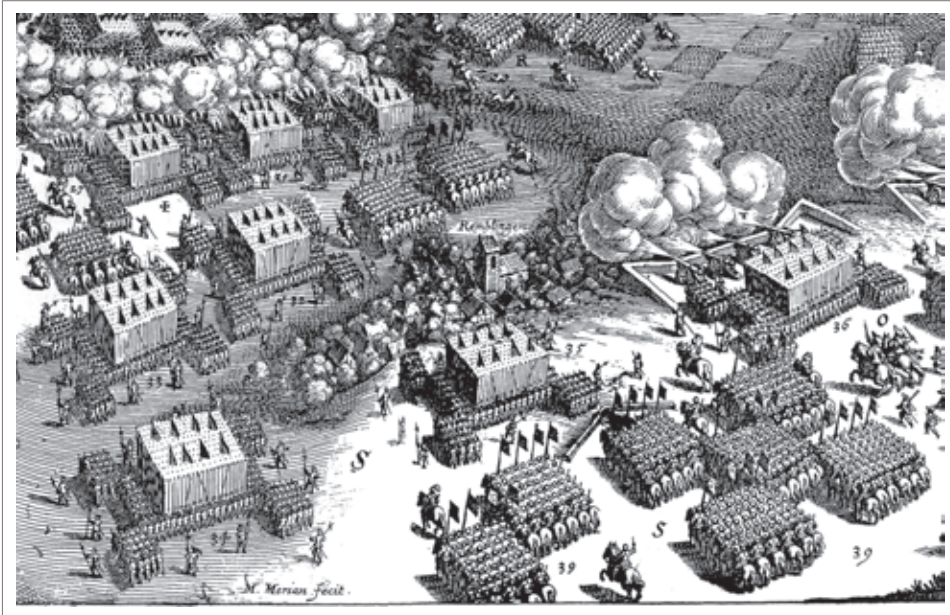

Habsburgų pajėgų tercijos kaunasi su švedų kariuomene Niordlingeno mūšyje
1634 m. rugsėjo 6 d. Mateuso Meriano (Matthäus Merian) graviūros fragmentas



Ratukinis kavalerijos šautuvas bandoletas prancūzišką spyna ir prancūzišką-nyderlandišką buožę. Kalibras – 16,3 mm. Prancūzija, XVII a. vidurys

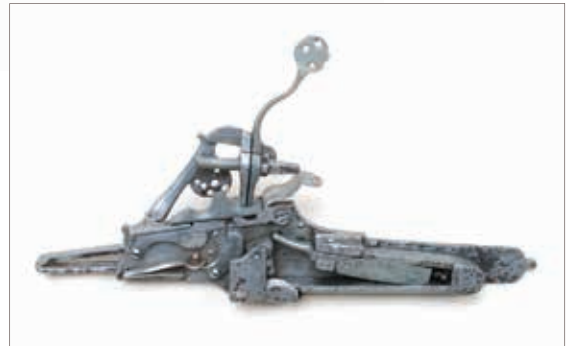

Šautuvo ratukinės spynos vidinė pusė. Europa, XVII a.

kaip ir pavadžius, dragūnai laikydavo kaire ranka. Jų muškietos turėjo diržus, todėl žygyje būdavo kabinamos ant peties. Paprastai dragūnai dėl mobilumo ir disponavimo ilgavamzdžiais šaunamaisiais ginklais buvo naudojami kavalerijai palaikyti. XVII a. pirmojoje pusėje dragūnai pakeitė tuo metu jau atgyvenusius raituosius arkebuzininkus. Šventosios Romos imperijos kariuomenėje tai įvyko Trisdešimtmečio karo metu (1618–1648).

XVII a. buvo patobulinti kavalerijos naudoti ilgavamzdžiai ginklai. Dalis raitelių, tokių kaip raitieji arkebuzininkai, buvo ginkluoti trumpesnėmis, ratukines spynas turinčiomis arkebuzomis ir trumpavamzdžiais ratukiniais šautuvais bandoletais. Šių ginklų bendras ilgis siekdavo 100–112 cm, vamzdžių ilgis – 60–80 cm, kalibras – 12–15 mm. Bandoletas kavalerijai buvo pritaikytas kur kas geriau nei ankstesni šautuvai. Ginklo kairėje pusėje būdavo abiem galais prie apsodo pritaisytas pailgas plieninis strypas su judamu kabliu, skirtas šautuvui pakabinti ant perpetės arba juosmens diržo. Pagal esminius naudojimo ir konstrukcijos principus tai buvo karabino prototipas. Strypas leisdavo raiteliui ginklą užtaisyti sėdint ant žirgo. Paprastai užtaisomą ginklą, norint pasiekti jo laibgalį, buožės padu tekdavo statyti ant žemės. Turėdamas ant perpetės kabantį trumpą ginklą, ant žirgo sėdintis raitelis galėdavo nesunkiai pasiekti jo laibgalį, suberti paraką ir grūstuvu įgrūsti kulką. Išilgai strypo judantis kablys leisdavo ginklą laisvai patraukti į kitą šoną ir įrėmus į petį nusitaikyti. Puolant priešą šaltaisiais ginklais, bandoletą būdavo galima paleisti iš rankų ir jis pakibdavo ant diržo. Jojant ginklas buvo laikomas specialiame dėkle prie balno. Vėliau,



Mušketonas ratukine spyna. Žiočių kalibras – 47,7 mm (plotis) ir 28,3 mm (aukštis).
Vokietija, XVI a. pabaiga–XVII a. pradžia. Vamzdis pagamintas XVIII a.

įgijęs prancūziškąją buožę, šis naudojimui raitomis skirtas ginklas pradėtas vadinti karabinu.

XVII a. buvo naudojamas ir kitas trumpavamzdis šautuvas ratukine (vėliau titnagine) spyna, vadinamasis muškietonas (angl. blunderbuss, lenk. gardłacz, szturmak, rus. мушкетон). Išskirtinis šio šautuvo bruožas buvo plačios vamzdžio žiotys, palengvinančios užtaisymą. Šį ginklą buvo galima užtaisyti daugiau nei viena kulka, tad, priklausomai nuo kalibro ir kulų dydžio, juo buvo galima iššauti kelias arba keliolika kulų vienu metu. Plačios žiotys kulkas paskleisdavo. Muškietonai buvo efektyvūs, grėsmingi ginklai, skirti šaudyti mažu atstumu, ypač tinkami abordažui ir savigynai.

XVII a. pirmojoje pusėje ieškant būdų mūšyje kuo efektyviau panaudoti dabar jau ypatingai svarbius rankinius šaunamuosius ginklus, keitėsi taktika. Tai buvo laikotarpis, kuomet vykę karai paskatino tiek bendrąją karybos, tiek visos ginkluotės raidą. Pagrindinis XVII a. Europos karinis konfliktas buvo 1618–1648 m. vykęs Trisdešimtmetis karas, kuriame galima lengvai įžvelgti karo istorikų dažnai akcentuojamą dviejų skirtingų taktinių doktrinų susidūrimą ir jų praktinį pritaikymą mūšio lauke. Geriausiai tai matoma rankinius šaunamuosius ginklus naudojusios pėstinijos atveju. Vieno modelio esmė buvo senosios ispanų tercijų sistemos tąša ir tobulinimas, kuris matomas Šventosios Romos imperijos kariuomenės vadų Johano Čeklo fon Tilio (1559–1632) ir Albrechto fon Valenšteino (1583–1634) karinėje veikloje, kito – olandų karinių reformų sukurta ir Švedijos karaliaus Gustavo II Adolfo (1594–1632)³¹ išvystyta naujoji pėstininkų kovinė taktika.

Katalikų lygos pajėgų organizacija ir kovos būdas buvo konservatyvūs. Kaip ir anksčiau, į mūšį stodavo didžiulės tercijos – maždaug po 2500 pėstininkų, kurių pusę sudarydavo pikinieriai, o kitą – muškietininkai. XVII a. pradžioje Švedijos karaliaus Karolio IX (1550–1611) bandymai reformuoti kariuomenę pagal olandų pavyzdį buvo nesėkmingi. 1605 m. švedų kariuomenė buvo visiškai sumušta LDK kariuomenės Kircholmo (Salaspilio) mūšyje, o 1611–1613 m. kare su Danija taip pat nepajėgė atvirame lauke atsilaikyti prieš skaičiumi mažesnę

³¹ Pateikiami gyvenimo metai.

danų kariuomenę. 1611 m. valdyti pradėjęs Gustavas II Adolfas jau po kelerių metų, po 1617 m. taikos sudarymo su Rusija, pradėjo esminį kariuomenės reorganizavimo darbą, atvėręs ir naujas muškietų ugnies organizavimo galimybes. Muškietininkai buvo apginkluoti lengvesnėmis, maždaug 5 kg svėrusiomis muškietomis, pradėjo naudoti popierinius šovinius su tiksliai atseikėtu parako kiekiu ir kulka. Taigi lengvesnes ir patogesnes muškietas buvo galima užtaisyti kur kas greičiau nei iki tol. Šaudymo iš muškietos greitis išaugo iki vieno šūvio per minutę (anksčiau siekdavo 1 šūvį per 2–3 minutes). Naują švedų pėstininkų batalioną (šved. firfenlein – šaudymo arba ugnies linija) turėdavo sudaryti 408 kariai – 216 pikinierių ir 192 muškietininkai. Be to, dar 96 muškietininkai batalionui turėdavo būti priskiriami papildomai. Trys ar keturi batalionai sudarydavo brigadą, kurios sudėtyje veikdavo operacijos metu ir mūšio lauke. Batalioną sudarantys kariai kautynėms rikiuodavosi šešiomis eilėmis. Pikinieriai išsidėstydavo bataliono centre, o į dvi vienodas dalis padalinti muškietininkai – bataliono flanguose. Muškietininkų išsidėstymas pikinierių atžvilgiu galėdavo keistis priklausomai nuo frontalinės ar flankuojančios ugnies poreikio arba pikinierių užtikrinamos apsaugos gresiant tiesioginiam susidūrimui su priešu. Toks kovinės rikiuotės pertvarkymas leisdavo sukoncentruoti fronte (rikiuotės priekyje) itin didelį šaunamųjų ginklų kiekį. Švedų kavalerijos puolimą šūviais paremdavo specialiai tam skirti muškietininkai ir dragūnai. Muškietomis ir pulkų artilerijos pabūklais priešininkui per trumpą laiką būdavo suduodami iki tol nematyto galingumo smūgiai. Naująją taktiką Gustavas II Adolfas išbandė 1617–1629 m. kariniuose veiksmuose. Iš pradžių ją panaudojo prieš Lietuvos kariuomenę Livonijoje ir Kurše, o vėliau ir prieš lenkus Prūsijoje.

1630 m. į Trisdešimtmetį karą tiesiogiai įsitraukusios Švedijos kariuomenė, nepaisant nuožmaus pasipriešinimo, demonstravo naują parakinių šaunamųjų ginklų ugnies taktiką, bemaž tiesiogine to žodžio prasme iššaudydama Šventosios Romos imperijos pajėgas, kurias galutinai įveikdavo kavalerija ir pėstininkai, puolantys šaltaisiais ginklais. Muškietų ugnies organizavimui ypač svarbu buvo tai, kad didžioji dalis negilia švedų bataliono liniją sudarančių karių galėdavo dalyvauti kautynėse tuo pat metu. Didžiulių tercijų gilumoje stovintys kariai, negalintys paremti rikiuotės priekyje besikaunančių ginklo brolių nei muškietų šūviais, nei šaltųjų ginklų dūriais ir kirčiais, likdavo tik pasyvūs mūšio stebėtojai, kartais negalėdami įsitraukti į kovą net ir lemtingu metu. Nepaisant kai kurių švedų nesėkmių, tokių kaip 1634 m. Niordlingeno (Nördlingen) mūšis, Habsburgų kariuomenė patirdavo vieną pralaimėjimą po kito. Švedų muškietininkai taikydavo ir kontrmaršo, ir šaudymo galingomis salvėmis taktiką. Tuo pat metu galėdavo šauti viena arba dvi ilgos bataliono muškietininkų eilės, o kiek vėles-

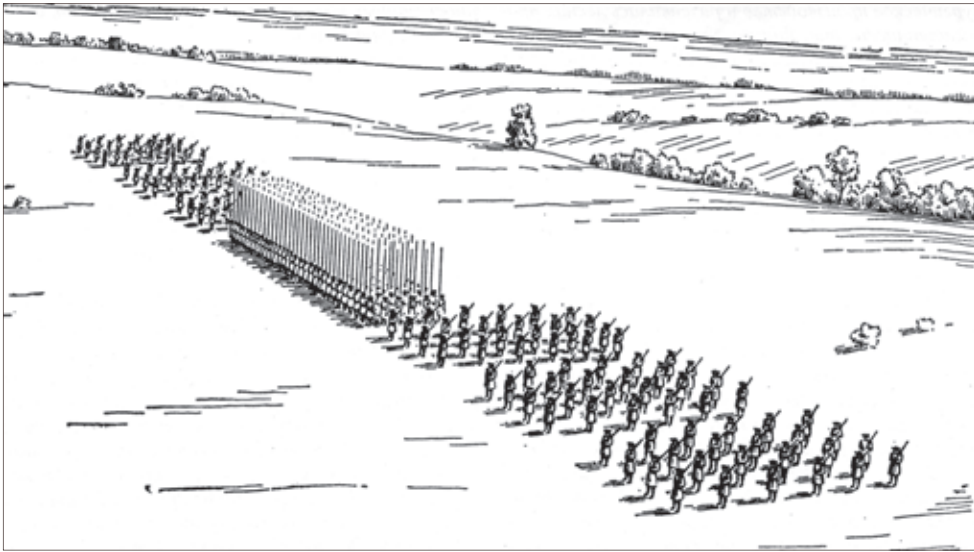

Švedijos kariuomenės pėstininkų batalionas, XVII a. 2–3 ketvirtis. XX a. piešinys.
Iš leidinio: Дюпюи Р. Э., Дюпюи Т. Н. Всемирная история войн. Т. 2. С.-Петербург–
Москва, 2000

niais laikais ir trys. Padvigubinus eiles, kai tarpus tarp pirmųjų trijų eilių karių užimdavo kitų trijų eilių kariai, tuo pačiu metu galėdavo iššauti visi bataliono muškietininkai. Paleidžiant trijų eilių salvę, pirmosios eilės muškietininkai šaudavo priklaupę. Švedų kariuomenės rankinių šaunamųjų ginklų ugnies intensyvumą rodo kautynės prie Niurnbergo 1632 m. rugpjūčio 24 d., kuomet 27 600 švedų pėstininkų, tarp kurių buvo 11 500 muškietininkų, per 10 valandų iššovė apie 200 000 kulčių (vidutiniškai vienas muškietininkas kautynėse iššovė apie 20 kartų). Po Gustavo II Adolfo žūties 1632 m. Liuceno (Lützen) mūšyje ir kurį laiką jo vietą užėmusio Gustavo Horno (Gustav Horn) švedų kariuomenei vadovavę Johanas Baneris (Johan Baner) ir Lenartas Torstensonas (Lennart Torstensson), o po to ir 1654–1660 m. valdęs karalius Karolis X Gustavas (1622–1660) perėjo prie dar aiškesnės linijinės rikiuotės. Nuo šiol švedų pėstijos kovinę rikiuotę mūšio lauke sudarydavo ne trijų ar keturių batalionų brigados, o tiesiog batalionai, kurie patys pradėti vadinti brigadomis. Kaip ir anksčiau, bataliono rikiuotę sudarydavo šešios muškietininkų ir pikinierių eilės. Mūšio lauke tokie batalionai-brigados veikdavo kaip atskiri taktiniai vienetai. Pėstininkų kovinės rikiuotės linijas sudarydavo vienas šalia kito išdėstyti batalionai, tarp kurių būdavo paliekami intervalai, už kurių stovėdavo kitos linijos batalionai. Ši negili, tačiau ilga rikiuotė leisdavo kautynėse tuo pat metu panaudoti didžiausią įmanomą muškietų ir pikių kiekį.



LDK pėstininkų (kairėje) susišaudymas su švedų pėstininkų pirmosios linijos batalionų muškietininkais 1605 m. rugsėjo 27 d. Kircholmo (Salaspilio) mūšyje. Piterio Snajerso apie 1630 m. nutapyto Kircholmo mūšio paveikslo fragmentas



Kovai pasiruošęs Švedijos kariuomenės antrosios pėstininkų linijos batalionas 1605 m. rugsėjo 27 d. Kircholmo (Salaspilio) mūšyje. Muškietininkai nutaiko ginklus. Piterio Snajerso apie 1630 m. nutapyto Kircholmo mūšio paveikslo fragmentas

1605 m. rugsėjo 27 d. Švedijos kariuomenės mūšyje su Lietuvos kariuomene bei negausiais Kuršo daliniais ties Kircholmu matyti du dagtinių šautuvų pritaikymo, jų ugnies organizavimo būdai. Flamandų tapytojo Piterio Snajerso (Pieter Snayers) (1592–1666)³² nutapytame mūšio paveiksle matyti pagal olandiškąją taktiką veikiančias Švedijos kariuomenės pėstininkai, kurių dviem linijomis išdėstytų batalionų pagrindą sudaro centre išrikiuoti pikinieriai ir juos supantys muškietininkai, naudojantys sunkiąsias forketėmis paremtas muškietas. Karolio IX kavalerijos eskadronai sudarė dvi atskiras už pirmosios ir antrosios pėstininkų linijų išrikiuotas linijas. Lietuvos didžiojo etmono Jono Karolio Chodkevičiaus (1561–1621)³³ kariuomenės pėstininkų vėliavos, išrikiuotos tarpuose tarp kavalerijos vėliavų, sudarytos iš šaulių, ginkluotų lengvesniais šautuvais, panašiais į dagtines arkebusas. Kircholmo laukuose nepasiteisino Karolio IX muškietininkų kontrmaršas – dideliu greičiu puolančios LDK kavalerijos atmušti nepavyko. Tuo tarpu negausūs Chodkevičiaus pėstininkai, priartėję prie priešininko rikiuotės per mažą atstumą, savo ginklų ugnimi palaikė puolančius kavaleristus. Galima daryti prielaidą, kad ryškų įspūdį priešininkui padariusi LDK kariuomenės kavalerijos ir pėstininkų šaulių sąveika tapo pavyzdžiu, kuriuo remdamasis Gustavas II Adolfas vėliau sukūrė savąjį kavalerijos palaikymo muškietų ugnimi variantą (prieš švedų kavalerijos puolimą prieš oiles apšaudydavo šiam tikslui atsiųsti bei intervaluose tarp kavalerijos eskadronų išrikiuoti muškietininkai). Vengrų haidukų pavyzdžiu organizuoti vadinamieji lenkiškieji pėstininkai buvo komplektuojami iš vietinių LDK gyventojų. Jie sudarė negausią, tačiau svarbią Lietuvos kariuomenės dalį ir kituose XVII a. karuose. Buvo ginkluoti muškietomis ir lengvesniais, vadinamaisiais „rusznicy“ dagtiniais šautuvais. Mūšyje šie pėstininkai išsirikiuodavo devyniomis ar dešimčia eilių: pirmojoje eilėje stovėdavo alebardomis ginkluoti dešimtininkai, toliau šauliai, šaudydavę eilėmis: iššovę pirmosios eilės šauliai priklaupdavo, tada virš jų galvų salvę paleisdavo antrosios eilės šauliai, vėliau trečiosios ir t. t. 1632 m. Lenkiją ir Lietuvą pradėjęs valdyti Vladislovas Vaza (1595–1648) reformavo kariuomenę įsteigdamas vadinamąjį Svetimšalių autoramentą. XVII a. 4-ajame dešimtmetyje Lietuvos kariuomenėje buvo organizuoti vadinamosios vokiškosios organizacijos pėstininkų daliniai, kurių muškietininkai buvo ginkluoti daugiausia kaimyniniuose kraštuose gaminamomis muškietomis. Mūšyje vokiškieji pėstininkai veidavo pagal olandų ir švedų sukurtą taktiką. Valdovas stengėsi aprūpinti Lenkijos ir Lietuvos pajėgas naujais rankiniais šaunamaisiais ginklais. Lietuvai muškietos buvo perkamos Gdanske, Torunėje, Mintaujoje, o XVII a. antroje pusėje – ir Prūsijos kunigaikštystėje, Karaliaučiuje.

³² Kai kur mirties data laikomi 1667 m.

³³ Kai kur gimimo data laikomi 1560 m.

Šaltiniuose išlikęs apibrėžimas „Vilniaus muškietas“ (muszkiet wileński) leidžia manyti, kad šiuo laikotarpiu svarbiu muškietų gamybos centru buvo Vilnius. Muškietas gamino Radvilų ginklininkai. Jonušas Radvila (1612–1655) rašė tėvui apie naujųjų muškietų veikimą ir pas vietinius meistrus užsakinėjo naujų ginklų pavyzdžius. 1654 m. rugpjūčio 12 d. Šklovo mūšyje muškietų ugnies efektyvumą pademonstravo LDK kariuomenės dragūnai. Lietuvos didžiojo etmono Jonušo Radvilos vadovaujamos kariuomenės dragūnai, išsidėstę prie brastos esančiose daubose, muškietų šūviais atmušė visus rusų kavalerijos puolimus ir pridengė lietuvių raitelius taip prisidėdami prie pergalės.

Tačiau jau XVII a. viduryje tiek Švedijos, tiek Rusijos kariuomenės rankinių šaunamųjų ginklų ugnies galia pranoko ne tik LDK, bet ir visas Lenkijos-Lietuvos pajėgas. XVII a. 4-ajame dešimtmetyje ir vėliau vykusių karinių reformų metu Rusijos kariuomenėje atsirado gausūs vakarietiškos organizacijos pulkai, kurių muškietininkai, dragūnai ir reitai buvo apginkluojami vietinės gamybos ir įvežtiniais ginklais. Buvo atnaujinama ir šaulių dalinių ginkluotė. 1654 m. prasidėjusios invazijos į LDK išvakarėse į Rusiją buvo įvežta labai daug rankinių šaunamųjų ginklų. Dar iki 1647 m. iš Europos į Rusiją buvo įvežta apie 5000 muškietų, 2267 karabinai, didelis kiekis šaunamųjų ginklų dalių ir kt. 1653 m. rugpjūtį į Olandiją nupirkti pistoletų ir karabinų spynų bei pasamdyti juos gaminančių meistrų buvo pasiūstas kapitonas Fan-Kern-Hovenas (Фан-Керн-Говен); 1653 m. spalį į Olandiją išvykusiam podjakiui³⁴ Golovinui buvo pavesta nupirkti 20 000 muškietų ir iki 30 000 pūdų parako bei švino.

Rankiniai parakiniai šaunamieji ginklai palyginti greitai įsigalėjo Anglijoje. XVI a. kai kuriais atvejais čia vis dar buvo naudojami tradiciniai ilgieji lankai. Karaliaus ordonansu nuo 1595 m. pašauktiniams buvo draudžiama ginkluotis ilgaisiais lankais. Vietoje jų pėstininkams nurodyta įsigyti arkebuzas, muškietas arba kitus ilgavamzdžius šaunamuosius ginklus (taiklumu, šaudymo greičiu ir šūvio nuotoliu dauguma šautuvų vis dar nusileisdavo ilgajam lankui). Palaipsniui šautuvų reikšmė išaugo. Anglijos pilietiniame kare (1642–1651) muškietos jau buvo svarbi pėstininkų ginkluotės dalis. Parlamento kariuomenės muškietininkai buvo ginkluoti ir senesnėmis, ir šiuo laikotarpiu atsiradusiomis naujesnėmis muškietomis, iš kurių šaudant nebuvo reikalinga atrama.

Švedų išstobulintą linijinę taktiką perėmė ir toliau plėtojo kitų Europos valstybių kariuomenės, mat pagerėjo karių apmokymas, pėstininkai buvo apginkluoti lengvesnėmis muškietomis³⁵. Palaipsniui mūšiai buvo išprausti į linijinės

³⁴ Viena iš valstybės tarnautojo pareigybių.

³⁵ Šventosios Romos imperijos kariuomenė lengvesnėmis dagtinėmis muškietomis apsiginklavo apie 1657 m.

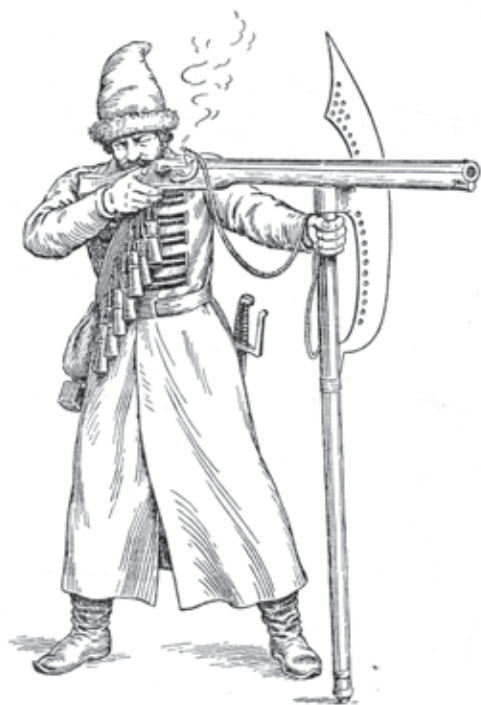

Rusų šaulys (стрелец), XVII a. XX a. piešinys.
Iš leidinio: Жук А. Б. Стрелковое оружие.
Москва, 1992

taktikos kanonus, o muškietininkų ir pikinierių santykis pėstininkų daliniuose tapo 3:1. Mūšio lauke linijines rikiuotes sudarančios priešininkų kariuomenės dažniausiai apsiribodavo muškietų ir artilerijos ugnimi bei kavalerijos atakomis. Didžiausią svarbą pėstijoje įgijo mūšyje vis dažniau ištisomis eilėmis šaudantys muškietininkai. XVI–XVII a. pirmojoje pusėje puolamąją jėgą buvę pikinieriai tam tikrais atvejais vis dar dalyvaudavo atakose, tačiau XVII a. antrojoje pusėje virto muškietininkų gynybos nuo kavalerijos priemone. Buvo siekiama sukurti ištisus muškietomis ginkluotų karių linijas be pikinierių padalinių. Kad muškietininkai galėtų atremti kavaleriją, mėginta juos apginkluoti papildomais šaltaisiais ginklais. Šventosios Romos imperijos kariuomenėje vietoje įprastų forkečių atsirado „kiaulių plunksnos“ (angl. springstock, lenk. świńskie pióro) – trumpomis 1,80 m ilgio ietimis su koto šone esančiu muškietai atremti skirtu kabliu³⁶. Galiausiai XVII a. paskutiniajame ketvirtyje Europos valstybių kariuomenėse paplito į muškietos vamzdį įstatomi durtuvai. 1666 m. Šventosios Romos imperijos kariuomenės generolas Raimondas Montekukolis (Raimondo Montecúccoli) kariuomenės muškietoms pritaikė dagtinę-titnaginę spyną, kurios smilkstančio dagčio neturintis titnaginis mechanizmas iš pradžių buvo naudojamas tik netikėtuose naktiniuose puolimuose.

XVIII a. pirmajame ketvirtyje bemaž visoje Europoje nustota gaminti ir kariuomenėje naudoti dagtinius šautuvus. Kai kuriuose kraštuose dar kurį laiką buvo naudojami šautuvai ratukinėmis spynomis. Šautuvus dagtinėmis ir ratukinėmis spynomis vienur anksčiau, kitur vėliau išstūmė titnagines spynas turintys šautuvai. Pereisime prie kitų dviejų dagtinių ir ratukinių šautuvų istorijai svarbių, atskiro aptarimo vertų temų – medžioklės ir puošybos.

XVIII a. pirmajame ketvirtyje bemaž visoje Europoje nustota gaminti ir kariuomenėje naudoti dagtinius šautuvus. Kai kuriuose kraštuose dar kurį laiką buvo naudojami šautuvai ratukinėmis spynomis. Šautuvus dagtinėmis ir ratukinėmis spynomis vienur anksčiau, kitur vėliau išstūmė titnagines spynas turintys šautuvai. Pereisime prie kitų dviejų dagtinių ir ratukinių šautuvų istorijai svarbių, atskiro aptarimo vertų temų – medžioklės ir puošybos.

³⁶ Visiškai atstoti pikių „kiaulių plunksnos“ negalėjo, tačiau iš jų būdavo galima montuoti „ispaniškuosius raitelius“, arba „ispaniškuosius ožius“ – užtvaras nuo kavalerijos.



Šautuvo ratukinės spynos išorinė ir vidinė pusės.
Europa, XVII–XVIII a. pirmoji pusė



Muškieta ratukine spyna. Kalibras – 18,5 mm. Europa, XVII a.



Muškieta dagtine spyna. Kalibras – 18,7 mm. Europa, XVII a.

MEDŽIOKLĖ

Nemažai seniausiųjų šautuvų, saugomų muziejuje, skirti medžioklei. Šaunamieji ginklai buvo tobulinami ne tik kariniais tikslais (pakeitė kovinę taktiką). Jie turėjo ir ekonominę bei politinę, net kultūrinę reikšmę.

Iki žemdirbystės ir gyvulininkystės paplitimo (V–VIII a.) medžioklė buvo vienas svarbiausių pragyvenimo šaltinių. Senovėje būdavo medžiojama naudojant šaltuosius ginklus (ietis, lankus, arbaletus, svaidykles ir pan.), taip pat naudojant medžioklinius šunis ir paukščius (sakalus, vanagus, erelius). Rankiniai parakiniai šaunamieji ginklai, atsiradę XIV a. viduryje Europoje, buvo dagtiniai. Jie pasižymėjo palyginti didele šūvio jėga, tačiau, būdami netobuli, negalėjo plačiau paplisti.

Pirmieji rankiniai parakiniai ginklai turėjo daug trūkumų: šaudė netaikliai ir netoli – apie 50 metrų, neiššaudavo, užsikirsdavo, ypač esant drėgnam orui ir krituliams, nes buvo sunku išsaugoti degantį dagtį, kuriuo būdavo uždegamas užtaisas. XV a. jais buvo ginkluota tik nežymi kariuomenės dalis, daugiausia pėstininkai. XVI a. pradžioje išrasta ratukinė spyna, amžiaus pabaigoje atsirado titnaginis skiltuvas. Šią raidą patyrė ir medžiokliniai šautuvai. Medžiokliniai šautuvai dar buvo skirstomi į lygiavamzdžius, graižtvinius ir mišriuosius, vienavamzdžius ir daugiavamzdžius. Vienavamzdžių neatlaužiamųjų medžioklinių šautuvų spyna buvo panaši į karinių šautuvų spyną.

Platus šaunamojo ginklo panaudojimas medžioklėje prasideda tik XVI a. antrojoje pusėje. Svarbu tai, kad atsiranda taiklesni graižtviniai šautuvai, tobulinama lygiavamzdžio šautuvo konstrukcija. Šautuvai su ratukinėmis spynomis buvo brangesni, bet patikimesni, taiklesni, taigi garantavo sėkmingą medžioklę. Pirmiausia juos naudojo turtingi didikai.

Yra žinoma daugybė istorijų apie valdovų ir žymių didikų medžioklės pomėgius. Pavyzdžiui, imperatorius Maksimilijonas I, Bavarijos elektorius, žavėjosi artilerija ir rankiniais šaunamaisiais ginklais, bet nepritarė jų naudojimui medžioklėje. Pats jis medžiojo arbaletu ir stengėsi įvesti griežtus apribojimus „velnio ginklams“ (nors kariuomenei surinko daugybę asmeninių šaunamųjų ginklų).

1546 m. Anglijoje išleistas įsakymas, draudęs šaunamuosius ginklus naudoti taikos metu. Džentelmenai buvo linkę „praktikuotis su lankais, kas daug sveikiau ir verčia daugiau mankštintis“. Naudoti ginklus buvo galima tik pagal licenciją.

XVI a. viduryje Italijoje buvo skundžiamasi, kad medžiotojai su šautuvais išgašdino ir išvaikė laukinius žvėris. Nepaisant įstatyminių aktų, proklamacijų,



Medžioklės vaizdai, XVII a. vidurio piešinio fragmentas, Vokietija arba Prancūzija.
Iš leidinio: Matuszewski R. Muszkiety, arkebuzy, karabiny... Warszawa, 2000

šaunamasis ginklas skynėsi kelią kasdieniame gyvenime. Žmonės pradėjo medžioti, kad prasimaitintų, o vėliau tai tapo visuomeninio gyvenimo dalimi, sportu, pramoga.

XVII a. medžioklė tapo džentelmenų aistra. To laikotarpio turtingi medžiotojai nemėgo rizikos ir nepatogumų. Taigi medžioklė virto tikru maskradu. Buvo statomi paviljonai pasislėpti nuo lietaus ir saulės, juose patiekiami valgiai ir gėrimai. Daugybė varovų šukuodavo mišką ir varydavo laimikį (daugiausia elnius) į aptvarus. Čia medžiotojai, kuriems talkindavo šautuvų užtaisytojai, galėdavo tik komfortiškai iššauti. Kartais buvo medžiojama su maskradiniais rūbais, muzika, nors tai jau buvo nebe medžioklė, o skerdynės. 1764 m. aprašyta medžioklė Maince. Per ją buvo nukauti 104 elniai. Teigiama, kad medžioklė liovėsi tik tada, kai nebeliko gyvų taikinių. Panašiai buvo medžiojami ir kiti gyvūnai. Pavyzdžiui, vienu metu buvo nušauta 1000 šernų. Knygoje, išspausdintoje Kopenhagoje XVII a., rašoma, kad Saksonijos kurfiurstas Johanas Georgas III (Augusto Stipriojo tėvas) per savo gyvenimą nušovė 116 906 gyvūnus. Kiekvienos medžioklės rezultatus jis registravo laimikių knygoje – didžiuliam foliante odiniu, auksu inkrustuotu viršeliu (jis saugomas Drezdeno muziejuje). Pats Saksonijos hercogas ir Abiejų Tautų Respublikos valdovas Augustas Stiprusis (1694–1733) Drezdene pastatė atvirą turgavietę, kurios arenoje vienu metu „su-



Dagtinis graižtvinis šautuvas su mechaniniu gaiduku, kalibras – 13 mm.
Kaukazas, XVIII–XIX a.



Graižtvinis šautuvas ratukine spyna. Kalibras – 24 mm.
Vokietija, XVII a.

rengė egzekuciją 687 lapėms, 533 zuikiams, 34 barsukams, 3 vilkams, dideliame kavalierių malonumui ir kilmingų damų siaubui (nes buvo krauju aptašytos jų suknelės ir krinolinai)“. Žmonės gyveno pagal to laikotarpio papročius, kurie net ir tada kėlė dalies visuomenės pasipiktinimą (žvėrių pjūdymai arenoje, ritualai, keisti trofėjai – gyvūnų dalys).

Siekiant tokių rekordų, turtingam ar tituluotam medžiotojui reikėjo taiklaus ginklo. Labiausiai paplito vandens paukščių medžioklė, o tam reikėjo turėti apmokytų medžioklinių šunų.

Buvo medžiojamos kurapkos (ypač ant sniego). Su senaisiais šautuvais medžiotojai šaudydavo tik į tupinčius paukščius. Medžiotojai turėdavo sėlinti ir ilgai tykoti grobio.

Žvėris irgi medžiodavo stovinčius, iš už uždangos, medžių, krūmų, apmokytų arklių arba specialių skydų. Naudojo ir žvėrių suvarymo į upę arba ežerą taktiką, kai į juos buvo šaudoma iš valčių. Sunku nustatyti, kada imta šaudyti į judančius taikinius. Pagal senąsias graviūras, gobelenus, tai galėtų būti XVII a. pradžia.

Trumpavamzdžiais šautuvais su ratukine spyna buvo šaudoma priglaudus skruostą prie buožės. Dėl didelio kalibro ir atatranka buvo didžiulė. Parakas tuo metu buvo labai brangus – XVI a. jį naudojo tik patys turtingiausi žmonės. Paprastas medžiotojas tenkinosi perpus pigesniu dagtiniu šautuvu. Įdomu tai, kad tuo metu medžiotojai labiau mėgo šratinius užtaisus nei kulkas, nes jais

buvo lengviau nukauti laimikį. Kulkas gamino iš švino lakšto – pjaustė mažais kubeliais, suapvalindavo ir apdirbdavo. Paskui ėmė lieti specialiose formose.

Sunkūs austriški ir vokiški šautuvai buvo nepatogūs. Medžiotojai mieliau rinkdavosi lengvesnius, plonesnius lenkiškus, pagamintus iš riešutmedžio, vadinamus „chiešynkomis“ (lenk. Cieszynki). Jie buvo gana dekoratyvūs, inkrustuoti elnio ragu, perlamutru. Spyna ir gaidukas buvo raižyti.

Medžiokliniai šautuvai skyrėsi vamzdžiais ir spynomis. Pavyzdžiui, prancūziškų šautuvų paleidžiamoji spyruoklė buvo tvirtinama prie vamzdžio, itališki šautuvai buvo lengvesni, elegantiškesnės formos. Privatiems turtingiems pirkėjams ginklakaliai Prancūzijoje, Ispanijoje ir Italijoje padarydavo ilgus ratukinius šautuvus su netipinės formos apsodu ir buože, skirtus paukščiams medžioti. Spynos su puikia apdaila, paauksuotos, savime buvo vertingos, nekalbant apie jų mechanines savybes. Išsivystė prabangių ginklų gamyba. Jais nebuvo šaudoma intensyviai. To meto kariuomenėje taiklumas nebuvo itin svarbu, nes buvo šaudoma linijinės rikiuotės metodu (eilėmis). Medžioklėje vyravo kiti principai – laimėdavo taikliausieji, todėl anksčiau imtas naudoti taikiklis.

Lietuvos kunigaikščiai ir didikai taip pat buvo aistringi medžiotojai. Jie mėgo ištaigingas, ilgai trunkančias medžiokles, savo valdose steigė medžioklės dvarus. Turbūt vienintelis iš valdovų, nemėgusių medžioti, buvo Zigmantas Vaza. Visiems kitiems tai buvo ir pramoga, ir karinių įgūdžių lavinimas. Nuo XVI a. antrosios pusės aukštuomenės ir karališkosios medžioklės Lietuvos ir Lenkijos valstybėje nedaug kuo skyrėsi nuo kitų Europos valstybių. Panašiai, tik dar pomastiškiau, vykdavo daugiau kaip savaitę trunkantis žvėrių žudymas aptvaruose.

Nuo XV a. vidurio rašytiniuose šaltiniuose minimi ir vyriausi LDK medžioklės pareigūnai – vyriausieji medžiokliai (lowczy gospodarski). Tai buvo labai aukštos valstybinės pareigos. Jos apėmė ne tik medžioklės, bet ir miškų ūkio tvarkymą ir buvo skiriamos žymiems didikams. Vyriausieji LDK medžiokliai buvo Mykolas Pacas, Mykolas Radvila, Kristoforas Zaviša, Stanislovas Potockis, Ferdinandas Pliateris, Mykolas Leonas Sapięga ir kt. Bene daugiausia nuveikė tvarkydami LDK medžioklės ūkį ir jo teisinę sistemą Jurgis Valavičius ir Stanislovas Dovoina. Medžioklės ūkį Lietuvoje reguliavo teisinė sistema: Pirmasis (1529), Antrasis (1566) ir Trečiasis (1588) Lietuvos Statutai, 1557 m. Valakų įstatymas. Valakų įstatymas leido valstiečiams savo valdose medžioti vilkus, lapes, lūšis, kiškius, voveres, kitus smulkius žvėrelius bei paukščius, bet stambiųjų žvėrių – stumbrų, briedžių, elnių, šernų, lokių, stirnų – medžioklė valstiečiams buvo draudžiama ir savose valdose. Valstiečiai buvo įsitikinę, kad miškas priklauso visiems, ir toliau slapta medžiojo kunigaikščių ir dvarininkų miškuose kilpomis, tinklais, spąstais. Buvo tam tikros valstiečių tarnybos – kiaunininkai, bebrininkai,



Medžioklinis graižtvinis šautuvas ratukine spyna. Kalibras – 16 mm.
Europa, XVII a.



Dekoruota šautuvo ratukinė spyna.
Europa, XVII a.



Medžioklinio šautuvo vamzdžio
žiotys

kurie nėjo lažo, o duoklę didžiajam kunigaikščiui mokėjo žvėrių kailiais, taip pat dalyvaudavo didžiulėse medžioklėse varovais. Sumedžiotų žvėrių mėsa buvo gabenama į didžiojo kunigaikščio dvarus ir tiekama kariuomenei. Sumedžioti žvėrys duodavo ne tik mėsos, bet ir kailių, kurie turėjo didelę paklausą Vakarų Europoje ir buvo svarbus valstybės išdo pajamų šaltinis. Už kailius buvo galima įsigyti druskos, geležies, ginklų ir kitų būtiniausių prekių.

Didikai naudojo visoje Europoje tuo metu vyravusius šaunamuosius ginklus: arkebuzas, muškietas ar medžioklei bei pramoginiam šaudymui į taikinius skirtus graižtvinius šautuvus. Dalis šaunamųjų ginklų buvo pagaminta Abiejų Tautų Respublikoje, bet dauguma buvo importuojami iš Olandijos, Vokietijos ir kitų kraštų. Valstiečiai medžiojo dagtiniais šautuvais, o dar dažniau – spąstais.

Nors medžiotojai šaunamąjį ginklą įsigydavo pagal licenciją, buvo daug nepatenkintųjų, kad jis kelia pavojų aplinkiniams, kad sumažėjo laukinių žvėrių ir paukščių, kad jie gąsdinami. Vis dėlto nors kėlė grėsmę gyvybei ir galėjo būti konfiskuoti, asmeniniai ginklai vis labiau plito. Dažnai medžiokliniai šautuvai buvo naudojami ir savigynai, ypač kai XVII a. pasirodė naujas spynų tipas, pralenkęs net pačias geriausias ratukines. Ta naujiena buvo titnaginė spyna. Nuo XVIII a. vidurio šautuvus su ratukine spyna naudojo tik valstiečiai.

PUOŠYBA

Vystantis Vakarų Europos šalių ekonomikai ir augant miestams, susidarė palankios sąlygos plėtotis ginklakalystei ir jai artimiems amatams, tokiems kaip kalvystė, šaltkalvystė, auksakalystė, graviravimas.

Šaunamųjų ginklų gamyba vystėsi dviem kryptimis: kariniais (atskiroms formuotėms apginkluoti) ir civiliniais (medžioklei, reprezentacijai, sportui ir dvikovoms) tikslais. Technikos progresas buvo jaučiamas abiejose kategorijose, bet puošnumo atžvilgiu pirmavo asmeniniai ginklai. Šaunamieji ginklai tapo prestižo, valdžios ir jėgos, visuomeninės padėties, reprezentaciniu ir kolekcionavimo objektu. Ginklakaliai, gavę gerai apmokamus užsakymus, negailėjo triūso. Jiems svarbiausia buvo kuo meniškiau apipavidalinti gaminamą ginklą. Kariniai ginklai taip pat atrodė estetiškai, bet jų svarbiausias bruožas buvo funkcionali forma.

Daugelyje pasaulio muziejų saugomi ginklai vertinami ne tik dėl kovinių savybių. Vieni pasižymėjo mechaniniu tobulumu ir pritaikymu, kiti išsiskyrė gražia apdaila.

XV a. retai būdavo spaudžiami ženklai, nurodantys ginklo pagaminimo vietą – šalį arba miestą. XVI a. ant ginklų spausdavo žymenis, o XVII a. jau dedamas meistro vardas, kas garantavo gaminio, pagaminto tame ceche, kokybę. Iki XIX a. pab. medžiokliniai šautuvai nebuvo gaminami serijiniu būdu ir neturėjo gamyklinių ženklų. Ginklų kokybė buvo tikrinama ir tarsi kokybės ženklas dedamas karališkasis žymuo.

Dauguma ginklų buvo gaminami karštuoju kalybos būdu, kai metalas įkaitinamas iki raudonumo ir kalama.

Labiausiai dekoruojamos šautuvo dalys – vamzdis ir medinės dalys (buožė, apsodas). Apsodus puošdavo uždėtinėmis detalėmis arba dramblio ar paprasto kaulo inkrustacija. Vokietijoje ir Rusijoje puošdavo perlamutru, Italijoje, Ispanijoje ir Sardinijoje – sidabru. Lenkijoje buvo populiaru metalo juodinimo technika arba iš juodmedžio pagamintų buožių inkrustavimas sidabru (tuo buvo garsūs Gdansko, Torunės ginklakaliai). Meistriškumu garsėjo Radvilų giminei priklausiusios manufaktūros Vilniuje ir Nesvyžiuje. Raižyba ir metalo graviravimu buvo žymūs olandų ginklakaliai iš Utrechto, Mastrichto, Amsterdamo, inkrustacijos darbai – čekai, saksai bei kiti vokiečiai.

Laikui bėgant požiūris į ginklų puošybą kito. Jie tapo prieinamesni gyventojams, tad apdailos reikšmė ir kokybė tapo nebe tokia svarbi. Ginklo turėjimas jau nebereiškė išskirtinės padėties visuomenėje. Dėmesys buvo kreipiamas į esmines ginklo savybes: šūvio tikslumą ir tolumą, ginklo patikimumą ir panaudojimo saugumą įvairiomis aplinkybėmis. Nors visais laikais buvo mėgėjų, kurie šalia



Dekoruota muškietono ratukinės spynos plokštė. Cheminis ėsdinimas



Dekoruota muškietono ratukinė spyna

technikinių galimybių norėjo, kad matomiausiose vietose detalių paviršių puoštų tikslios geometrinės formos, harmoningos linijos. XVIII a. pradžioje europietiški šautuvai sutrumpėjo, nes ginklų meistrai suprato, kad šautuvo vamzdžio ilgis neturi lemiamos įtakos mūšyje.

Japonų dagtiniai šautuvai išsiskyrė kokybe ir meistriška apdaila. Dagtiniai šautuvai Indijoje, Ceilone, Kinijoje ir Japonijoje kilę iš minėtų, XV a. pab.–XVI a. pr. čia atgabentų Portugalijos pirklių. Laikui bėgant jie nebekito, išskyrus vamzdžio formą. Japoniški šautuvai turėjo lenktą buožės galą. Šaudymo metu jis būdavo prispaudžiamas prie krūtinės arba skruosto. Bet dažniausiai japoniški šautuvai buvo lygiavamzdžiai, kartais su atramomis (lenktomis atraminėmis kojėlėmis), sumažinančiomis atatrąką.

Ypač subtili japoniškų ginklų puošyba. Ji turėjo daugybę simbolių, atėjusių iš kardų puošybos tradicijų. Populiariausi japonų kariuomenės simboliai – vyšnios žiedas ir liūtas.

Muziejaus kolekcijoje yra japoniškas dagtinis šautuvas su mechaniniu gaiduku ir liūto atvaizdu.

Manoma, kad šis japonų dagtinis šautuvas – iš rytinės Japonijos dalies, Omo. Raudono ažuolo buožė Sakai mokyklos stiliaus. Aštuonkampis vamzdis inkrustuotas žalvariu.

Labai dažnai ginklus puošia liūto atvaizdas. Liūtas – žvėrių karalius. Tai plačiai paplitęs simbolis, reiškiantis saulę ir šviesą (dėl panašių į spindulius gaurų), taip pat jėgą, drąsą, išmintį. Japonijoje ir Kinijoje liūtas saugo nuo piktųjų dvasių (dažnai vaizduojamas kaip šventyklų sargas).

Japonijoje ir Kinijoje gervė – ilgo gyvenimo ir nemirtingumo simbolis. Buvo manoma, kad šis paukštis gali gyventi tūkstantį metų.

Ginklų kolekcijoje turime ir kaukazietišką šautuvą su dagtine spyna. Ypač puošni šio ginklo buožė, apkalta metalo ornamentais.

Dagtiniai ir ratukiniai šautuvai



Meistro inicialai



Žymuo



Išgraviruotas meistro vardas



Kaukazietiško šautuvo vamzdžio puošyba



Žymenys



Graižtvinė meda dagtine spyna. Kalibras – 8 mm. Tibetas, XVII–XVIII a.



Kaukazietiško šautuvo buožė, dekoruota metalu ir kaulu



Dagtinio šautuvo janyčarės dekoruota buožė ir apšodas

Kaukaze ir Vidurinėje Azijoje beveik iki XIX a. pabaigos išsilaikė turintys turkiškų bruožų dagtiniai šautuvai. Jiems būdinga savotiška lenkta buožė ir lenktas stovas, pritvirtintas prie buožės, kad būtų galima šaudyti sėdint, nuo žemės (panašūs šautuvai buvo naudojami kaimyniniame Irane). Daugelio šautuvų buožės gausiai inkrustuotos kaulu ir ragu.

Ginklų puošyboje buvo naudojama juvelyrinė technika – filigravimas (lot. filium – siūlas, granum – grūdas). Tai viena iš seniausių meninio metalų apdirbimo būdų, kai puošybos raštai kuriami iš plonos vielos. Viela gaminama dažniausiai iš sidabro ar melchioro, taip pat iš aukso, platinos, vario, žalvario. Filigravimas – lengvumo menas. Raštai – tarsi nėriniai, ažūras, pynimas. Kaip pavyzdį pateikiame vokišką medžioklinį šautuvą.

Į metalo ažūrą įkomponuota bėgančio elnio figūra. Elnias garbinamas visame pasaulyje. Dėl plačių, kasmet ataugančių ragų lyginamas su gyvybės medžiu, todėl daugelyje kultūrų ir epochų simbolizavo derlingumą, augimą, mirtį ir gimimą. Ragai, numetami kiekvienų metų pradžioje, daugelyje tautų yra šviesos, spindulių ir ugnies simbolis, todėl elnias laikomas saulės gyvūnu arba tarpininku tarp dangaus ir žemės. Budistinėse šalyse elnias, kaip ir gazelė, laikomas išminties ir askezės simboliu.

Gėlė – vienas iš populiariausių ginklų puošėjų augalinių motyvų. Simbolizuoja meilę, pralietą kraują.

Lotosas Rytų šalyse vaidina svarbų vaidmenį. Kadangi vakare lotoso žiedlapiai susiglaudžia ir panyra į vandenį, o saulei tekant vėl išnyra ir išsiskleidžia, jis nuo seno simbolizuoja šviesą. Mėlynai žydinčio, malonaus kvapo lotoso žiedai buvo laikomi prikeliančiais gyvenimui. Išsiskleidęs žiedas simbolizuoja visas dangaus kryptis, kosmoso harmoniją. Ažuolo lapas simbolizuoja stiprybę.

Muziejuje saugoma ginklų kolekcija padeda susipažinti su senųjų parakinių šautuvų istorija pasauliniame ginkluotės raidos kontekste, nustatyti trūkstamas kolekcijos grandis (ankstyvosios XVI a. arkebuzos, petriniai, ankstyvosios muškietos, forketės).



Japonų dagtinės arkebuzos vamzdžio puošyba



Graviruota gėlė japonų dagtinės arkebuzos žalvarinėje detalėje



Japonų dagtinės arkebuzos buožė su liūto ženkle



Lotoso ženklas ratukinio šautuvo apsodo apačioje



Medžioklinis graižtvinis karabinas ratukine spyna. Kalibras – 16 mm.
Vokietija, XVII–XVIII a.



Medžioklinio graižtvinio karabino buožės kairė pusė.
Inkrustuotas metalas ir raižyba



Karabino apsodo puošyba. Raižyta metalo plokštelė



Spynos plokštelėje išgraviruoti augaliniai ornamentai

Literatūra:

- Beaufort Chr. The Imperial army in the 17th century. Troops and equipment // 17th century: war, weaponry and politics. Xth congress of the International Association of Museums of Arms and Military History, Stockholm, 1984. Stockholm, 1987.
- Becker U. Simbolių žodynas, Vilnius: Vaga, 1996.
- Gradowski M., Żygulski Z. Jun. Słownik uzbrojenia historycznego. Warszawa, 1998.
- Gudavičius E. Lietuvių pašauktinės kariuomenės organizacijos bruožai // Karo archyvas. T. XIII. Vilnius, 1992.
- Jagd Waffen. Berlin, 1976.
- Karcheski W. J. Jr. A survey of European arms and armor // Imperial Austria. Treasures of art, arms & armor from the state of Styria. Munich, 1992.
- Kwaśniewicz Wł. 1 000 słów o dawnej broni palnej. Warszawa, 1987.
- Lesmaitis G. LDK samdomoji kariuomenė XV a. pabaigoje–XVI a. antrojoje pusėje. Kaunas, 2010.
- Matuszewski R. Muszkiety, arkebuzy, karabiny... Warszawa, 2000.
- Tersmeden L. Armia Karola X Gustawa – zarys organizacji // Studia i materiały do historii wojskowości. Tom XIX, cz. 2. Warszawa, 1973.
- Tersmeden L. Organizacja bojowych i administracyjnych jednostek szwedzkich i rozwój taktyki walki w XVII wieku (do około 1680 roku) // Studia i materiały do historii wojskowości. Tom XXI. Wrocław–Warszawa–Kraków–Gdańsk–Łódź, 1978.
- The worlds great guns. Hong Kong, 1987.
- Wisner H. Wojsko litewskie I połowy XVII wieku cz. III // Studia i materiały do historii wojskowości. Tom XXI. Wrocław–Warszawa–Kraków–Gdańsk, 1978.
- Weapon. A visual history of arms and armour. Dorling Kindersley [leidykla], 2006.
- Żygulski Z. Jr. Jan Sobieski – his politics, weaponry and wars // 17th century: war, weaponry and politics. Xth congress of the International Association of Museums of Arms and Military History, Stockholm, 1984. Stockholm, 1987.
- Żygulski Z. Jr. Broń w dawnej Polsce na tle uzbrojenia Europy i Bliskiego Wschodu. Warszawa, 1982.
- Żygulski Z. Jr. The battle of Orsha // Art, arms and armour. Volume I. 1979–1980. Chiasso, 1979.
- Бехайм В. Энциклопедия оружия. С.-Петербург, 1995.
- Блэкмор Г. А. Охотничье оружие. Москва, 2006.
- Винклер. П. Оружие. Москва, 1992.
- Дюпои Р. Э., Дюпои Т. Н. Всемирная история войн. Т.2. С.-Петербург–Москва, 2000.
- Западноевропейское оружие XV–XVII вв. Москва, 1955.
- Иллюстрированная история оружия. Минск, 2004.
- Жук А.Б. Стрелковое оружие. Москва, 1992.
- Паласиос-Фернандес Р. Московские стрельцы. «Непременные войска» Русского государства XVII века // Цейнгауз. Военно-исторический журнал. 1. Москва, 1991.
- Русское оружие XI–XIX вв. Москва, 1953.
- Саганович Г.М. Невядомая вайна 1654–1667. Мінск, 1995.
- Тернбулл С. Самураи. Вооружение, обучение, тактика. Москва, 2009.
- Эгертон Э. Индийское и восточное оружие. От державы Маурьев до империи великих Моголов. Москва, 2007.

KARABINAS „MAUSER 98AZ“

Vidmantas Airini

XIX a. paskutiniajame ketvirtyje Vokietijoje buvo sukurtas šautuvas „88“ (Gewehr 88), turėjęs kelių skirtingų šautuvų sistemų bruožų. Šiam 1888 m. modelio šautuvui buvo būdinga austrų-vengrų „Mannlicher“ šautuvo 5 šoviniams skirta dėtuvė ir 1871 m. modelio „Mauser“ sistemos šautuvo spynos konstrukcija, tad ir pats šautuvas dažnai vadinamas „Mauser 88“. Be pėstininkams skirto šautuvo, buvo sukonstruotas ir 1890 m. kariuomenėje pasirodė tos pačios konstrukcijos, tačiau už šautuvą gerokai trumpesnis, durtuvo laikiklio ir grūstovo neturintis kavalerijai skirtas karabinas „88“. Netrukus pasirodė ir artileristams bei dirižablių įguloms skirtas šautuvas „Modelis 91“, kuris nuo karabino „88“ skyrėsi tik po vamzdžiu esančiu kabliu, skirtu ginklams statyti suremiant vienus į kitus (statymas „ožiais“).

Greitas šautuvų vystymasis kitose valstybėse, kur buvo sukurti nauji, už vokiečių turėtuosius pranašesni modeliai, paskatino Vokietijos ginklų konstruktorius sukurti naują šautuvą. 1898 m. kariuomenė buvo pradėta apginkluoti nauju šautuvu, kurio konstrukcijoje buvo pritaikytos firmos „Mauser“ pasiūlytos naujovės. Šautuvas „Mauser 98“, arba „98“, turėjo palyginti lengvai, be įrankių išardomą spyną, apsoje telpančią 5 šovinių dėtuvę, buvo pritaikytas šaudyti 1904 m. pasirodžiusiais šoviniais su smailiomis kulkomis, pasižyminčiomis geresnėmis balistinėmis savybėmis (ankstesni ginklai buvo užtaisomi šoviniais su bukomis kulkomis). 1902 m. buvo pradėta ginkluotis nauju 1898 m. modelio karabinu. Netrukus pasirodė raitiesiems šauliams skirta beveik identiška jo atmaina, žymima „Karabiner 98/98A“ (mit Aufplanzvorrichtung – su durtuvo laikikliu). Ginklas nebuvo pritaikytas šoviniams smailiomis kulkomis, todėl kariuomenės ginkluotėje išbuvo neilgai. Kariniuose veiksmuose ginklas buvo panaudotas 1904–1905 m. malšinant Pietų Afrikos genčių sukilimus. Kaip ankstesni, taip ir šis karabinas pasižymėjo už šautuvą gerokai trumpesniu vamzdžiu, todėl ir jo kovinis pritaikymas buvo ribotas.



Karabinas „Mauser 88“ („88“). Kalibras – 7,92 mm. Erfurtas, Vokietija, 1892 m.

XX a. pradžioje rankinių šaunamųjų ginklų kūrėjai mėgino sukurti tarpinį ginklą, kuris turėtų įprasto pėstininkų šautuvo ir kavalerijos karabino bruožų. Šiomis aplinkybėmis 1908 m. Vokietijos kariuomenėje atsirado naujas karabinas, kuris atitiko Europoje tuo metu paplitusią trumpųjų šautuvų koncepciją. Buvo siekiama turėti universalius ginklus, tinkamus ne tik kavalerijai, bet ir artilerijai, techniniams daliniams, pionieriams ir kai kuriems pėstininkų padaliniams. Reikėjo rinktis tarp įprastų, ilgesnius nei 700 mm vamzdžius turinčių pėstininkų šautuvų, tinkamų kautis durtuvais ir šaudyti salvėmis 1500–2000 m nuotoliu, pavyzdžiui, į priešų žygio kolonas, ir kavalerijos karabinų – trumpesnius nei 500 mm ilgio vamzdžius turinčių patogių, bet kur kas mažesnės kovinės vertės, labiausiai savigynai tinkamų ginklų. Naująją koncepciją atitiko trumpieji šautuvai maždaug 600 mm ilgio vamzdžiu, skirti praktiniams šaudymo nuotoliams. Ginklai turėjo būti tinkami šaudyti į taikinius, nutolusius iki 600–800 m. 1905 m. Špandau (Spandau) arsenale buvo pradėtas kurti Vokietijos kariuomenei skirtas tarpinis ginklas, kol galiausiai 1908 m. pasirodė karabinas, įvardytas santrumpa „Kar 98AZ“ (Karabiner Modell 1898 mit Aufplatz- und Zusammensetzungsvorrichtung – 1898 m. modelio karabinas su durtuvo laikikliu ir kabliu). Kaip ir to paties modelio šautuvas, karabinas „Mauser 98AZ“, arba „98AZ“, turėjo apsode telpančią dėtuvę, kurioje šachmatų tvarka¹ išsidėstydavo 5 šoviniai. Esminis šio ginklo skirtumas nuo 1888 m. karabino ar 1891 m. modelio šautuvo ir ankstesnio 1898 m. modelio karabino buvo vamzdžio ilgis. „Mauser 98AZ“ vamzdis (ilgis – 600 mm) buvo kiek trumpesnis už 1898 m. modelio pėstininkų šautuvo vamzdį (ilgis – 740 mm), bet gerokai ilgesnis už visų išvardytų karabinų, todėl pasižymėjo didesniu efektyvaus šūvio nuotoliu ir kulkos pradiniu greičiu, kadangi buvo pritaikytas užtaisyti šoviniai aštriomis kulkomis (žr. lentelėje).

Taktinės-techninės „Mauser“ sistemos šautuvų ir karabinų charakteristikos

Pavadinimas	Kalibras, mm	Ilgis be durtuvo/ su durtovu, mm	Vamzdžio ilgis, mm	Svoris be durtuvo/ svoris su durtovu, kg	Dėtuvės talpa, šoviniai	Taikymosi nuotolis, m	Pradinis kulkos greitis, m/s
Šautuvas „88“	7,92	1250/1718	740	3,8/4,38*	5	2050	635

¹ Atstumas tarp šoninių dėtuvės sienelių pusantro karto viršydavo šovinių diametrą, todėl jie vienu šonu remdavosi į sienelę, o kitu prisispausdavo prie kito šovinio.

Karabinas „88“	7,92	950	445	3,1	5	1200	–
Šautuvas „Modelis 91“	7,92	950	445	3,2	5	1200	–
Šautuvas „98“	7,92	1250/1500	740	4,1/4,56	5	2000	895
Karabinas „98/98A“	7,92	945	430	3,4/3,86“	5	1800	–
Karabinas „98AZ“	7,92	1110	600	3,6/4,18“	5	2000	–

* Pateiktas ginklo svoris su 1898–1905 m. modelio pirmosios versijos durtuvu.

** Svoris su 1898 m. modelio ilguoju durtuvu.

*** Svoris su 1898–1905 m. modelio pirmosios versijos durtuvu. Ginklo svoris su 1898 m. modelio ilguoju durtuvu – 4,06 kg.

Karabinas „98AZ“ buvo universalesnis už ankstesnius „Mauser“ sistemos karabinius. Jam priskirtos kai kurios funkcijos, kurių iki tol karabinai neturėjo. Pagal sumanymą jis, kaip ir pėstininkų šautuvas, turėjo būti tinkamas kovai durtuvais, todėl turėjo originalią priekinės dalies konstrukciją. Ginklas turėjo ilgą, bet vamzdžio žiočių nesiekiantį apsodą, kurio gale buvo sudėtinės konstrukcijos priekinis (viršutinis) žiedas. Šautuvo „Modelis 91“ principu priekinio žiedo apačioje buvo kablys – lenktas strypas suapvalintu galu, skirtas sukabinti ginklus viršutine dalimi, kad jie galėtų stovėti suremti vieni į kitus. Žiedo apačioje buvo ir durtuvo laikiklis, kurio galas baigdavosi 15 mm nuo vamzdžio žiočių. Dėl šio konstrukcinio ypatumo durtuvas laikydavosi kur kas silpniau nei pritvirtintas prie šautuvo, todėl turėjo būti naudojamas kautynėse tik kilus būtinybei. Durtuvą, kurio rankena kyšojo priešais žiotis, taip pat teko pritaikyti. Kad nebūtų kliūtimi iššautai kulkai, teko pašalinti durtuvo kryžmos žiedą. Durtuvo rankenos nugarėlė buvo apkaustyta plienine skarda, turėjusia saugoti medines rankenos kriaunas nuo šūvio liepsnos. Dėl tokio neįprasto durtuvo laikiklio išdėstymo bendras karabino su pritvirtintu ilguoju durtuvu ilgis prilygdavo šautuvo su trumpesniu durtuvu ilgiui. Kaip ir kiti „Mauser“ sistemos karabinai, „98AZ“ turėjo kryptuko apsaugą, šiuo atveju pritvirtintą prie vamzdžio. Kryptukui iš šonų buvo „ausys“ (Ohren) – ankstesniems tos pačios sistemos karabinams būdingi apsaugos elementai. Kryptukas galėjo būti reguliuojamas judinant į šonus dėl stačiakampių angų jo apsaugos „ausyse“. Kitaip nei šautuvo, karabino „98AZ“ priekinio žiedo konstrukcijos ypatumai (kyšantis kablys) netiko grūstuvui laikyti po vamzdžiu, todėl jo teko atsisakyti. Šis karabinas skyrėsi nuo kitų „Mauser“ karabinių ir spygnos rankenėlės forma. Ankstesni karabinai turėjo plokščią, žemyn nulenktą rankenėlę. Karabino „Mauser 98AZ“ spygnos rankenėlė buvo ne plokščia, bet atitinkanti šautuvo rankenėlę. Kitaip nei šautuvo, ji buvo su rutuliu prie apsodo nupjauta puse

Karabinas „Mauser 98AZ“



Vokietijos kariuomenės bavarų šauliai, šaudantys karabinais „Mauser 98AZ“.
Pirmasis pasaulinis karas. Iš leidinio: Дюпюи Р. Э., Дюпюи Т. Н. Всемирная история войн.
Т. 3. С.-Петербург–Москва, 2000



Karabinas „Mauser 98AZ“ („98AZ“). Kalibras – 7,92 mm.
Erfurtas, Vokietija, 1914 m.



Karabinas „Mauser 98AZ“ su 1898–1905 m. modelio
pirmosios versijos durtuvu

ir kad raiteliui nekeltų nepatogumų kur nors kliūdama, taip pat buvo nulenкта žemyn. Karabinas buvo su naujovišku taikikliu lenktu pagrindu.

Karabinas „Mauser 98AZ“ visų pirma buvo kavalerijos, pėsčiosios artilerijos, pionierių ir techninių dalinių ginklas, tačiau Pirmojo pasaulinio karo metais įvykę strategijos ir taktikos pokyčiai paskatino jį apginkluoti ir dalį pėstininkų. Sumažėjo dideliu nuotoliu šaudančių ilgų pėstininkų šautuvų ir padidėjo trumpesnių ginklų poreikis. Tranšėjose karabiną naudoti buvo patogiau. 1898 m. modelio šautuvas turėjo didelį, sudėtingą taikiklį „Lange-Visier“, kurio atstumo skalės žemiausia padala buvo 400 m. Pozicinio karo sąlygomis susišaudymo atstumai tapo gerokai mažesni nei anksčiau, todėl daugelyje kovinių situacijų „Lange-Visier“ buvo nepraktiškas. Karabino „98AZ“ taikiklio atstumų skalė prasidėjo nuo 300 m, todėl kovai apkasuose labiau tiko. Tranšėjos buvo 2–3 m gylio ir ne daugiau nei 2 m pločio. Norint sumažinti priešo artilerijos ugnies efektyvumą ir apsaugoti tranšėjoje esančius karius nuo kuriame nors tranšėjos krašte pastatyto priešo kulkosvaidžio, buvo kasamos nebe ilgų ištisinių linijų pavidalo, bet į ne ilgesnėmis kaip 10 m atkarpomis padalytos tranšėjos. Tiek puolimo, tiek kartais gynybos atveju kovojant tokiose ribotose erdvėse sumenko esminiai pėstininkų šautuvo ir iškilo karabino privalumai, tad tarp Vokietijos kariuomenės pėstininkų paplito patogus ir geras balistines savybes turintis „Mauser 98AZ“. Juo buvo apginkluoti ir šturmo padalinių kariai – smogiamoji sąjungininkų pozicijas šturmuojančių vokiečių pėstininkų dalis, kuriai ypač reikėjo efektyvių ir drauge patogių, greitai judėti netrukdančių, kovai tranšėjose tinkančių ginklų².

Karabinas „Mauser 98AZ“ buvo gaminamas visą Pirmojo pasaulinio karo laikotarpį ir jam pasibaigus. Iki 1918 m. buvo pagaminta daugiau nei pusantro milijono šių karabinų. Pagal pagamintų vienetų kiekį karabinas „98AZ“ nusileido tik 1898 m. modelio šautuvui, tačiau pagal populiarumą pirmavo tarp fronte, tranšėjinėse kovose, dalyvavusių karių. Karo metu pagrindiniai ginklų gamybos centrai nepajėgdavo pagaminti kariuomenei būtino karabinų kiekio, todėl gamybą teko pradėti ir kitose, taip pat ir civilinėse gamybose. Tarpukariu gamybą tęsė Berlyno „Mauser“ įmonė (ankstesnis pavadinimas DWM – Deutsche Waffen- und Munitionsfabriken), taip pat „Heanel“, „Simson“ ir „V. C. Schilling“ gamyklos Zulyje (Suhl), „Waffenwerke Oberspree Kornbusch“ (dukterinė DWM

² Sąjungininkų pozicijas puldavusių pėstininkų dalinių smaigalys buvo sudarytas iš grupių, kurios šturmuodavo priešo pozicijas pagal naują taktiką. Grupės, sudarytos iš automatiniais ginklais, šautuvais ar karabinais (vėliau ir minosvaidžiais) ginkluotų jaunu, gerai parengtų ir kare patyrusių karių, turėdavo surasti silpnąsias sąjungininkų gynybos vietas. Joms iš paskos judančios šturmo kuopos, kurių sudėtyje buvo liepsnosvaidžiais ginkluotos komandos, turėdavo tas vietas pralaužti, o paskui jas žengiantys šturmo batalionai – savo ugnimi paremti priešakiniai padaliniai. Naikinti pavienius pasipriešinimo židinius turėjo paskui šturmo pajėgas judėję kariai.

Karabinas „Mauser 98AZ“



Karabinas „Mauser 98AZ“ ginkluoti raitieji lenkų žvalgai Lietuvos fronte. 1920 m.



Besiilsintys Lenkijos kariuomenės raitieji žvalgai. Karabinai „Mauser 98AZ“ sustatyti „ožiais“. Suvalkai, 1919–1921 m.



Karabinas „Mauser wz. 98“. Kalibras – 7,92 mm. Varšuva, Lenkija, 1928 m.
Uokso viršutinėje pusėje – Varšuvos valstybinės šautuvų gamyklos (Państwowa Fabryka Karabinów) įrašai ir žymenys

įmonė) ir gamykla Niederšioneveidės (Niederschöneweide) mieste³ prie Berlyno. Karabinai buvo gaminami kariuomenei ir policijai apginkluoti. Nuo 1923 m. karabinus „Mauser 98AZ“ gamino monopolį įgijusi „Simson“ įmonė, turėjusi sąjungininkų licenciją kariuomenei skirtiems ginklams gaminti. Tais pačiais metais atsirado nuo 1898 m. modelio šautuvo mažai kuo skyręsis karabinas „98b“, todėl ankstesnio karabino žymėjimas iš „98AZ“ buvo pakeistas į „98a“⁴. Taip žymimi karabinai Vokietijoje buvo gaminami iki 1928 m.

Pasibaigus Pirmajam pasauliniam karui, 1898 m. modelio „Mauser“ šautuvai ir karabinai buvo plačiai naudojami už Vokietijos ribų. Dėl savo savybių karabinas „Mauser 98AZ“ ypač ilgai išliko kai kurių valstybių kariuomenėse. Viena tokių buvo 1918 m. valstybingumą atgavusios Lenkijos kariuomenė, kur po praūžusio karo buvo likusi Vokietijos, Rusijos ir Austrijos-Vengrijos kariuomenių ginkluotė bei generolo Juzefo Halerio (Józef Haller) vadovaujamų pajėgų prancūziški ginklai. Karabinais „98AZ“ lenkų kariai buvo apsiginklavę jau netrukus prasidėjusiuose ginkluotuose konfliktuose. Juos turėjo ir su Lietuvos kariuomene kovojusios generolo Liucjano Želigovskio (Lucjan Żeligowski) pajėgos. Ilgainiui lenkams sukūrus gana stiprią karo pramonę, vietinėse ginklų gamyklose imtasi ir 1898 m. modelio „Mauser“ sistemos ginklų gamybos. Varšuvos valstybinėje šautuvų gamykloje (Państwowa Fabryka Karabinów, P.F.K.) jau nuo 1924 m. pradėti gaminti 1898 m. modelio lenkiškos versijos karabinai „Mauser wz. 98“. Siekiant atlikti visapusiškus šių ginklų eksploatacijos bandymus, pirmoji 10 000 vienetų serija buvo perduota Centrinei šaulių mokyklai Torunėje ir kai kuriems kitiems daliniams. 1927-aisiais 1898 m. modelio karabinus pradėjo gaminti ir Valstybinė ginklų gamykla Radome. Konstrukcijos esmė lenkų karabinas buvo „Mauser 98AZ“ kopija. Nuo pavyzdžiui tapusio vokiečių karabino lenkų gamintas ginklas išoriškai skyrėsi kitokiu priekinio žiedo kablo tvirtinimo būdu ir diržo tvirtinimo dalimis bei jų išdėstymu. Kai kurie iš šių ginklų turėjo tiesias (kaip pėstininkų šautuvų), kiti – į apačią lenktas spynų rankenėles ir buvo vadinami kavalerijos karabinais. Pačių lenkų ginkluotės istorikų teigimu, šie karabinai turėjo tam tikrų technologinių ir konstrukcinių eksploatacijos metu išryškėjusių trūkumų (iš dalies turėjo būti paveldėti jau iš „Mauser 98AZ“). 140 mm už šautuvo trumpesnis karabino vamzdis lėmė mažesnę ginklo svorį, tačiau, naudojant tuos pačius seno pavyzdžio šaudmenis, ne mažino, o priešingai – didino atatrąką. 1930 m. Lenkijoje buvo pradėta naujo 1929 m. modelio karabino gamyba.

Karabinas „Mauser 98AZ“ buvo vienas iš daugelio ginklų, kuriais nuo pat pradžių buvo ginkluota 1918 m. atgimusios Lietuvos valstybės kariuomenė. Iš pradžių jauna, rimtos materialinės bazės dar neturinti kariuomenė buvo ginkluojama ir

³ Iš pradžių buvo atskiras miestas, tačiau dar tarpukaryje tapo viena iš Berlyno dalių.

⁴ Šis žymėjimas dažnai buvo taikomas ir kai kuriais atvejais tebėra taikomas literatūroje.

Karabinas „Mauser 98AZ“



Lietuvos kariuomenės 3-iojo pėstininkų pulko kariai kovų su lenkais metu ties Vieviu. 1920 m. rudenį. Esantys arčiau yra ginkluoti karabinais „Mauser 98AZ“, toliau – šautuvais „Mauser 98“

← Lietuvos kariuomenės kavaleristas, ginkluotas pike, karabinu „Mauser 98AZ“, ilguoju durtuvu ir rusiška 1881 m. modelio šaške. XX a. trečiasis dešimtmetis



To paties modelio karabinais besitaikantys Lietuvos kariuomenės 1-ojo husarų pulko 2-ojo eskadrono kariai. Kaunas, 1927 m.



1-ojo husarų pulko kulkosvaidininkai, ginkluoti kulkosvaidžiu „Maxim MG 08“ ir karabinais „Mauser 98AZ“. Apie 1927 m.



Karabinas „Mauser 98AZ“. Erfurtas, Vokietija, 1918 m. Priskiriamas Lietuvos kariuomenės 1-ojo pėstininkų pulko ginkluotei. Buožės dešinėje pusėje pritvirtinta žalvarinė plokštelė su graviruotu įrašu: „Pirmas pulko ginklas, įtrauktas – į pulko ginklų sąrašą, paskolintas iš vokiečių Alytuje – ir nesugrąžintas. 1918 11 17“

ginklavosi pati chaotiškai. Išorinės grėsmės akivaizdoje stengtasi apsiginkluoti kuo skubiau. Dalį ginklų atsinešė savanoriai. 1919 m. buvo ginkluojamasi iš okupacinės valdžios sandėlių ir iš Vokietijos kariuomenės atskirų dalinių gaunamais ginklais, kurie buvo perkami arba mainomi į maisto produktus. Iki 1919 m. lapkričio 21 d., kovų su bermontininkais pradžios, apytiksliais duomenimis, iš vokiečių buvo gauta per 20 tūkstančių įvairių ilgvamzdžių rankinių šaunamųjų ginklų ir nemažas kiekis jiems bei kulkosvaidžiams skirtos amunicijos: 19 026 šautuvai, 1827 karabinai ir 8 242 080 šovinių. Pasibaigus kovoms su bermontininkais Lietuvos kariuomenė ir toliau ginklavosi įvairių sistemų ginklais. Artilerijos skyriaus duomenimis, nuo 1919 m. sausio iki 1920 m. pabaigos kariuomenė turėjo 42 960 įvairių šautuvų ir 4624 karabinius. Svarbią šios ginkluotės dalį sudarė Vokietijoje pagaminti „Mauser“ sistemos ginklai, tarp jų karabinai „88“, „98AZ“ ir karabiną atitikęs 1891 m. modelio šautuvas. Vytauto Didžiojo karo muziejaus rinkiniuose saugomos nuotraukos rodo, kad Nepriklausomybės kovose karabinais „98AZ“ (didesniu ar mažesniu jų kiekiu) buvo apginkluota dauguma kariuomenės rūšių – pėstininkai, kavalerija, artilerija, šarvuotųjų įgulų (šarvuotininkai).

1921 m., pasibaigus intensyvioms kovoms fronte, pradėta tvarkyti ir kuriamos reguliariosios kariuomenės ginkluotė. Siekiant suvienodinti labai didele šautuvų modelių įvairove pasižyminčią ginkluotę, buvo atlikti mainai, po kurių pėstininkų pulkai ir technikos dalys liko ginkluotos šautuvais „Mauser 98“, o artilerijos ir kavalerijos daliniai – karabinais „88“ ir „98AZ“. Pastarieji kariuomenės ginkluotėje liko ilgiausiai. Karabino „98AZ“ svarbą reguliariojoje Lietuvos kariuomenėje rodo ir tai, kad buvo išspausdinta detali ginklo sandarą parodanti schema, kurioje pateikti karabino dalių pavadinimai lietuvių kalba. Kavalerijos pulkai karabinais „Mauser 98AZ“ buvo apginkluoti visą Nepriklausomybės laikotarpį⁵.

⁵ 1939 m. prasidėjus karui, internavus Lenkijos kariuomenės karius, buvo gauta papildomų 1898 m. modelio „Mauser“ karabinų. Suskaičiuoti 3276 1898 m. modelio vokiškais karabinais įvardijami ginklai.

Ketvirtajame dešimtmetyje kavaleristų ginkluotę papildė ir Belgijoje kompanijos „Fabrique Nationale“ (F.N., FN) pagaminti „Mauser“ sistemos 1924 m. modelio sutrumpinti šautuvai. 1938 m. išleistoje Lietuvos kariuomenės kavalerijos statuto antroje dalyje „Kautynės“ trumpai išdėstyti kavaleristų ginkluotėje buvusių karabinių ir šautuvų naudojimo principai bei apžvelgtos jų savybės. Antrojo skyriaus, pavadinto „Kavalerija“, trečiajame skirsnyje „Kavalerijos ginklai“ buvo pateikti pagrindiniai karabino „Mauser 98 AZ“⁶ ir belgiško 1924 m. modelio „Mauser“ šautuvo⁷ taktiniai-techniniai duomenys⁸ ir šios pagrindinės žinios:

„32. Karabinas ir šautuvas yra pagrindinis asmeninis raitininko ginklas.

Šautuvas (karabinas) yra taiklus. Jo trajektorija iki 600 m nepakyla aukščiau žmogaus ūgio. Būdamas patogus, jis nekliudo šauliui nugalėti gamtines ar dirbtines kliūtis, nekliudo joti, eiti ir bėgti.

33. Su uždėtu durtuvu karabinas ir šautuvas vartojami kautynėse. Tamsoje, rūke, miške ir panašiose aplinkybėse jis turi būti nuolat su uždėtu durtuvu.

Optiniais taikytuvais aprūpinti įgudę šauliai šaudo iki 1000 m.

Smk kulkos vartojamos šarvams pramušti. Iš 400 m atstumo, statmenai pataikiusios, jos pramuša 8 mm šarvą.“

Vienur anksčiau, kitur vėliau karabiną „Mauser 98AZ“ pakeitė naujų modelių ginklai. Jis tapo pavyzdžiu naujiems, Antrajame pasauliniame kare naudotiems karabinams sukurti, todėl užima svarbią vietą XX a. rankinių šaunamųjų ginklų istorijoje.

Šaltinis:

Kavalerijos statutas. II dalis. Kautynės. Kaunas, 1938.

Literatūra:

Erenfeicht L. Mauser 98: karabin karabinów // Strzał. Magazyn o broni. Nr.4 (83), 2010.

Matuszewski R., Wojciechowski I. J. Karabin Mauser wz. 1898. Warszawa, 1983.

Vaičėnionis J. Lietuvos karių uniformos ir lengvieji ginklai XX amžiuje. Vilnius, 2004.

Дюпюи Р. Э., Дюпюи Т. Н. Всемирная история войн. Т. 3. С.-Петербург–Москва, 2000.

Жук А. Б. Стрелковое оружие. Москва, 1992.

Ингрэм М. Пистолет-пулемет МП-40. Москва, 2007.

⁶ Leidinyje žymimas kaip vokiškas karabinas 98 m.

⁷ Leidinyje žymimas F.N.

⁸ Tarp kitų duomenų lentelėje nurodytas abiejų ginklų šaudymo greitis – 8–10 šūvių per minutę, efektyvios ugnies nuotolis pavieniais šūviais ir šaudant daliniui ir karabinui „Mauser 98AZ“ skirtų S ir Smk šovinių svoriai – 20,4 g ir 23,6 g. S (Spitzgeschoss) – paprasta kulka, Smk (Spitzgeschoss mit Kern) – šarvamušė kulka.

VIENOS UNIFORMOS ISTORIJA

Arvydas Pociūnas

Atrodo, tik vakar kūrėsi Krašto apsaugos departamentas, Krašto apsaugos ministerija, Lietuvos ginkluotosios pajėgos. Daug kas jau ir pamiršo, kaip visa tai vyko. Šio proceso aktyvus dalyvis buvo ir ką tik savo pavadinimą susigražinęs Vytauto Didžiojo karo muziejus, tuo metu buvęs Kultūros ministerijos žinioje. Daugelis muziejaus darbuotojų buvo netarnavę kariuomenėje, jų supratimas apie karybos istoriją buvo menkas, tačiau noras padėti besikuriančiai krašto apsaugos sistemai su kaupu kompensavo žinių trūkumą. Jie patys mokėsi ir savo žinias stengėsi perduoti krašto apsaugos sistemos darbuotojams, kuriems labai trūko informacijos apie Lietuvos kariuomenės terminologiją, statutus, istorinio tęstinumo tradicijas, ceremonialus, uniformas ir t. t.

Šiame straipsnyje papasakosime istoriją daikto, kuris, jau būdamas eksponatas, dar kartą pasitarnavo valstybei. 1967 m. gruodžio 27 d. aktu Nr. 2983 buvęs tarpukario kariuomenės karininkas Stasys Grinevičius perdavė muziejui 1934 metų modelio majoro milinę, uniforminį švarką, kelnes, kepurę, perpetę. Visi šie daiktai buvo pažymėti numeriu E-2432/1-5. Kas buvo šis žmogus, sovietinės okupacijos metais nepabūgęs ir išsaugojęs savo uniformą? Stasys Grinevičius gimė 1893-iaisiais, baigė praporščikų mokyklą, dalyvavo Didžiajame kare (nuo 1915 iki 1917 metų). 1920-aisiais buvo mobilizuotas į Lietuvos kariuomenę, paskirtas ūkio kuopos vadu. 1920 metais – kapitonas. 1922 metais perkeltas į Kariuomenės intendantūrą, buvo Šiaulių, Panevėžio duonos kepyklų, Utenos lauko karinio sandėlio viršininkas. 1932 metais – majoras. 1933-iaisiais baigė Vytauto Didžiojo karininkų kursų Administracijos skyrių, paskirtas Centrinio maisto sandėlio viršininku. 1940 metais išleistas į atsargą. (Pagal leidinį: Lietuvos kariuomenės karininkai, V., 2003, t. 3, p. 224.)

1993 m. liepos 28 d. į Vytauto Didžiojo karo muziejų atvyko Lenkijos televizijos filmų ir teatro instituto rektoriaus pavaduotojas Janas Rutkievičius, o kartu su juo – ir vienas žymiausių to meto Lenkijos fotografų Lechas Aleksandrovičius. Tuo metu jie bendradarbiavo su pasaulyje gerai žinomo Prancūzijoje leidžiamo karo istorijos žurnalo „Millitaria“ redakcija. Pagrindinis lenkų atvykimo tikslas buvo surinkti kuo daugiau istorinės medžiagos apie tarpukario Lietuvos kariuomenės uniformas ir pateikti ją tuo besidominčiai visuomenei Europoje, o pradėjus žurnalą leisti anglų kalba – ir visame pasaulyje.

Liepos 28–30 dienomis sukomplektavome muziejaus fonduose esančias uniformas ir su skyriaus bendradarbiu istoriku, dabar doc. dr. Jonu Vaičėnioniu



1934 m. modelio gen. št. mjr. S. Grinevičiaus uniforma su perpete

Lietuvos kariuomenės uniformas, jų dėvėjimo tradicijas pareklamuoti, naujų uniformų pavyzdžius pristatyti kariuomenės rūšių dalinių vadams, visuomenei. Atsižvelgti į pasiūlymus, kritiką ir tik tada patvirtinti parengtą šios uniformos modifikaciją.

jas apsilvilkome, o svečiai fotografavo (tarp jų ir aprašomą uniformą). Po kiek laiko redakcija atsiuntė žurnalo „Millitaria“ 113-ąjį (prancūzų kalba) ir 11-ąjį (anglų kalba) numerius. Žurnale buvo išspausdintas platus straipsnis apie Lietuvos kariuomenę 1918–1940 metais, jos uniformas, pateikta daug kokybiškų nuotraukų.

1993 m. spalio 28 d. iš Ginkluotųjų pajėgų štabo atvyko mjr. Romualdas Malinauskas. Jam suteikiau informaciją apie karininkų paradines uniformas, diržus, generolo antpečių ženklus, išvardijau dabartinės atributikos trūkumus. Paprašiau uniformų, kurias tuo metu dėvėjo karininkai, pavyzdžių.

1995 m. kovo 7 d. savo automobiliu (muziejaus transportas buvo sugedęs) į Vilnių nusivežiau aprašomą uniformą. Generaliniame štabe (nuo 1994 m. sausio 16 d.) įvyko Lietuvos kariuomenės uniformų komisijos posėdis, kuriam vadovavo gen. št. viršininko pavaduotojas plk. Antanas Zabulionis. Buvo aptarta uniforminis švarkas, apykaklės trikampiai (kasdieniai ir paradiniai), kelnių siuvimas (sudėtingas juosmuo). Daug diskutuota apie uniforminę kepurę. Parodžiau vienintelį išlikusį karininko lietpal-tį. Be visa kita, pasiūliau komisijai



1934 m. modelio gen. št. mjr.
S. Grinevičiaus kepurė

Kovo 17 d. 10 val. 5 min. vėl buvau Lietuvos kariuomenės uniformų komisijos posėdyje, kuriame dalyvavo ir krašto apsaugos ministras Linas Linkevičius. Aptarus naujos lauko uniformos projektą, prasidėjo kasdienės ir paradinės uniformų variantų paieškos. Ministras paprašė manęs apsilankyti aprašomą uniformą, apžiūrėjo ir, žvilgtelėjęs į žurnale „Militaria“ išspausdintas nuotraukas, netikėtai sušuko: „Viskas, grąžiname šią uniformą Garbės sargybai. Kartu grąžiname ir kitų kariuomenės rūšių uniformas!“ Persirengęs grįžau į kabinetą, kur toliau buvo aptaria-

mi galimi uniformų variantai. Kai kam nepatiko atskiri uniformos fragmentai, bet galiausiai buvo nutarta šią uniformą, kai ką pakeitus, priimti kaip pagrindą.

Kovo 23 d. iš Generalinio štabo Materialinio aprūpinimo skyriaus atvyko psk. Bronius Judickas su „Dangos“ siuvyklos direktoriumi. Jiems buvau atrinkęs visas muziejuje turimas 1931–1940 metų laikotarpio Lietuvos kariuomenės kepurės. Kaip ir reikėjo tikėtis, jie išsirinko aprašomos uniformos kepurę. Aptarėme kepurės detales, svečiai ją išmatavo, nufotografavo ir dešimt pažadėjo pasiūti. Spalio 6 d. atvyko siuvyklos direktorius, kuriam buvo pavesta organizuoti karininkų kepurėlių siuvimą. Pamatęs prieškarinius originalus, jis labai apsidžiaugė ir sakė atsiųsiąs savo specialistus. Tačiau po šio apsilankymo daugiau niekas nesiteiravo nei apie kepurę, nei apie pačią uniformą.

1996 m. gruodžio 20 d. besikalbant telefonu su brigados „Geležinis Vilkas“ vadu plk. ltn. Vytautu Žuku, jis užsiminė, kad manęs dėl uniformų ieško naujasis krašto apsaugos ministras Česlovas Stankevičius. Kitą dieną ministrui paskambinau. Jis paprašė surinkti medžiagą apie įvairių laikotarpių Lietuvos kariuomenės uniformas ir artimiausiu laiku ją pristatyti.

1997 m. sausio 28 d. su 46 įvairių uniformų nuotraukomis atvykau į Lietuvos kariuomenės uniformų komisijos posėdį ir perdaviau surinktą medžiagą, nes ministras buvo užsiėmęs. Kabinete ant stalo buvo sudėta bent 50 šio laikotarpio įvairių valstybių kariuomenių kepurėlių, net Rusijos karininkų naujausios kepurės (vadinamos aerodromais dėl labai plačios kepurės viršutinės dalies). Taip pat atsivežiau aprašomos uniformos ir 1934 metų ulonų karininko kepurės, kurias padėjau prie visų. Po gana aktyvių debatų liko trys kepurės: viena – Savanoriškosios krašto apsaugos tarnybos, pasiūta laikantis tarpukario tradicijų

(nors darbas atliktas prastai) ir abi muziejaus. Tačiau ką nutarė komisija, taip ir nesužinojau.

Vasario 2 d. LTV „Panoramos“ laidoje kalbėjo krašto apsaugos ministras Č. Stankevičius ir laikinai einantis kariuomenės vado pareigas plk. Valdas Tutkus. Jie pranešė, kad kariuomenei grąžinami tarpukario Lietuvos kariuomenės karininkų kepurių pavyzdžiai, o Garbės sargybai – uniformos. Laidos metu daug kartų buvo rodomos nuotraukos iš jau minėto žurnalo „Millitaria“. Supratau, kad ledai pajudėjo ir artimiausiu metu gali pasirodyti naujos uniformos.

Vasario 5 d. į muziejų atvyko Garbės sargybos vadas vyr. ltn. Skirmantas Skaržinskas su siuvėju. Jiems parodžiau fonduose esančias tarpukario Lietuvos kariuomenės uniformas. J. Vaičėnis surado 1934 metų uniformos lekalus ir padarė jų kopijas. Svečiai nufotografavo aprašomą uniformą, gavo lekalų kopijas ir visą reikiamą informaciją apie karo aviacijos ir karo laivyno uniformas. Garbės sargybos uniformų klausimas buvo išspręstas, sausumos kariuomenės būrio kariai dėvėjo uniformas, pasiūtas pagal aprašomąją. O štai dėl karininkų ir puskarininkų uniformų viskas užtruko ilgiau.

1999 m. sausio 19 d. kabinete netikėtai suskambo telefonas. Skambino krašto apsaugos ministro adjutantas kpt. Kęstutis Želnys ir pranešė, kad ateinantį ketvirtadienį su aprašoma uniforma atvykčiau į KAM Aprūpinimo departamentą.

Sausio 21 d. 8 val. į muziejų atvyko Gynybos štabo generalinis inspektorius Algimantas Garsys. Paėmėme uniformą ir jo automobiliu išvykome į Vilnių. Besikalbėdami apie Lietuvos karybos istoriją, nepastebėjome, kaip pasiekėme sostinę. 10 val. KAM Aprūpinimo departamento direktorius plk. Vytautas Markauskas surengė išplėstinį posėdį, kuriame buvo kalbama apie aprašomos uniformos kelnų siuvimo variantus. Naujosios uniformos įgyvendinimą labai palaikė plk. Arvydas Pocius (šiuo metu generolas leitenantas, Lietuvos kariuomenės vadas). Buvo kalbama ir apie kepurės formos tobulinimą. Nutarta kuo greičiau nubraižyti būsimosios uniformos eskizus ir vieną pasiūti. Naująją uniformą užsivilkti ir išbandyti panor krašto apsaugos ministro adjutantas Kęstutis Želnys. Buvo aptartos ir kitos uniformos detalės, tarp jų – apykaklės atvartų trikampiai. Sakiau, kad trikampio spalva turėtų rodyti, kuriai kariuomenės rūšiai ar daliniams karininkas ar puskarininkis priklauso. Visi komisijos nariai sutiko su šiuo pasiūlymu, bet jis, deja, taip ir liko neįgyvendintas.

Vasario 12 d. į muziejų atvyko KAM Aprūpinimo departamento Aprangos-avalynės ir amunicijos skyriaus viršininkas vyr. ltn. Rimantas Sabaliauskas su kelių siuvyklų atstovais. Jiems perdaviau lekalų kopijas ir išvežėme aprašomą uniformą į „Drobės“ laboratoriją – čia buvo nustatyta audinio sudėtis ir tarpukario



Lietuvos kariuomenės karininkai su 1999 m. modelio uniformomis Vytauto Didžiojo karo muziejuje. Pirmoje eilėje iš kairės: plk. G. Macijauskas, plk. G. Bagdonas, plk. A. Dapkus, mjr. M. Petkevičius, plk. A. Balčiūnas. 2011 m. kovo 29 d.

audimo technologija. Reikėjo skubėti, nes gegužės mėnesį turėjo būti pradėti austi pirmieji metrai.

1999 m. gegužės 22 d. Rukloje per iškilmingą Mokomojo pulko rikiuotę iš XVIII amžiaus patrankos šaudė Kauno karo istorijos klubo prie Vytauto Didžiojo karo muziejaus nariai. Po salvių prie manęs priėjo krašto apsaugos ministro adjutantas kpt. Kęstutis Želnys su naująja uniforma, prie kurios buvo tiek dirbta. Štai ji ir atgijo, nors ir su nežymiais pakitimais. Kpt. K. Želnys sakė ką tik su naująja uniforma pasirodęs į pulko šventę atvykusiam prezidentui Valdui Adamkui. Uniforma jam labai patiko.

Liepos 8 d. atvyko grupė vienos firmos (jos pavadinimo nebeprisimenu) atstovų. Aptarėme kariuomenės karininkų naujųjų uniformų antpečių pynimą, siuvimą ir tvirtinimą, paaiškinau, kad turi būti trijų rūšių pynimas: žemesniojo, aukštesniojo laipsnio karininkams ir generalitetui. Netrukus Lietuvos kariuomenės karininkai ir puskarininkiai jau dėvėjo naujas uniformas, turinčias tiek daug fragmentų tos, kuri saugoma muziejuje. Maniau, kad ji jau atliko savo funkciją ir jos jau nebereiks, tačiau labai klydau.

2000 m. sausio 8 d. Lietuvos šaulių sąjungos (LŠS) centrinės valdybos eiliniame posėdyje tarp daugybės kitų buvo palieštas ir Garbės sargybos būrio steigimo klausimas. Visų valdybos narių žvilgsniai nukrypo į mane. O aš pagalvojau, kad viskas kalbomis ir pasibaigs.

Sausio 10-ąją, pirmadienį, LŠS štabo būstinėje sutikau sąjungos vadą plk. Joną Gečą. Jis paprašė padėti organizuoti minėtąjį būrį, kuris būtų štabo kuopos sudėtyje. Supratau, koks atsakingas uždavinys man teko, bet atsisakyti neturėjau teisės. Organizuoti būrį nebuvo sudėtinga – daug jaunų vyrų spėjo atitarnauti Lietuvos kariuomenėje. Sudėtingiau buvo kitkas – tikslios tarpukario paradinės uniformos pasiuvimas, jos atributika, to meto ginkluotė. Visi šie klausimai nedavė man ramybės.

Kovo 8-ąją, trečiadienį, į muziejų atėjo štabo kuopos vadas Algis Mizeikis ir pranešė, kad jau parengtas įsakymas dėl mano paskyrimo būrio vadu. Nieko nelaukęs padariau 1934 metų pavyzdžio uniformų lekalų, kuriuos buvo davęs J. Vaičenonis, kopijas.



LŠS štabo kuopos Garbės sargybos būrys, vedamas būrio vado A. Pociūno, su naujosiomis uniformomis žygiuoja Aušros vartų link. LŠS trečioji jaunųjų šaulių sporto šventė. Vilnius, 2001 m. birželio 2 d. Nuotrauka iš autoriaus archyvo

Kovo 9-ąją, ketvirtadienį, pliaupė lietus. Kaip ir buvo sutarta, atvykau pas LŠS vadą plk. Joną Gečą. Aptarėme tolesnius veiksmus kuriant būrį, jo ateities perspektyvas. Po pasitarimo užsukau į „Mados“ siuvyklą ir susipažinau su siuvėju Juozu Kazoku, tarpukario Lietuvoje siuvusiu uniformas. Jis sutiko pasiūti dvylika eilinių ir keturias karininkų uniformas. Vienos uniformos kaina – 250 Lt. Vėl prisiminiau gen. št. mjr. Stasio Grinevičiaus uniformą, dar paėmiau 9-ojo pėstininkų pulko vyr. psk. Juozo Sakalausko uniformą (E-6293-1) ir nunešiau siuvėjui.

Kovo 16 d. LŠS įsakymu Nr. 49 k buvau paskirtas LŠS štabo kuopos Garbės sargybos būrio vadu. Įsakymą pasirašė laikinai einantis sąjungos vado pareigas Kęstutis Kerpauskas. Prasidėjo kasdieniai vaikščiojimai į siuvyklą. J. Kazokas buvo jau garbaus amžiaus, o jam padedančios siuvėjos nelabai ir suprato, ką turės siūti, todėl reikėjo viską iki smulkmenų aiškinti. Vis dėlto susidomėjimo, noro sąžiningai atlikti darbą moterims tikrai netrūko.

Birželio 9-ąją, saulėtą penktadienį, pirmą kartą apsvilkau LŠS Garbės sargybos būrio uniformą ir nuvykau į minėjimą, skirtą žurnalo „Trimitas“ 80-mečiui. Vėliau su šia uniforma dalyvavau valstybinių švenčių renginiuose, paraduose, sutinkant aukštus miesto svečius. Daugelio vyresniosios kartos žmonių akyse mačiau ašaras. Supratau, kokia svarbi ši uniforma Lietuvos žmonėms, todėl ją prižiūrėjau ir gerbiau, tą patį skatinau daryti ir būrio šaulius. Ačiū Lietuvos kariuomenės gen. št. mjr. Stasiui Grinevičiui, kad šią uniformą išsaugojo ir perdavė muziejui. Ji tapo Lietuvos kariuomenės Garbės sargybos kuopos, Lietuvos kariuomenės karininkų, LŠS štabo kuopos Garbės sargybos būrio uniformų etalonu.

LIETUVOS KARIUOMENĖS (1918–1940) VĒLIAVOS VYTAUTO DIDŽIOJO KARO MUZIEJAUS RINKINIUOSE

Lina Urbonienė

Vytauto Didžiojo karo muziejaus rinkiniuose saugoma per 500 vėliavų. Didžiąją kolekcijos dalį sudaro tarpukario Lietuvos šaulių sąjungos vėliavos (358 vnt.), Lietuvos Respublikos valstybinės, užsienio šalių valstybinės, įvairių mokslo įstaigų, draugijų ir organizacijų, bažnytinės vėliavos. Atskirą kolekcijos dalį sudaro sovietinės vėliavos. Pastaraisiais metais muziejaus rinkinius papildė šiuolaikinės Lietuvos kariuomenės vėliavos ir vėliavų rekonstrukcijos, pasiūtos pagal Lietuvoje ir Švedijoje išlikusių senovinių vėliavų originalus.

Svarbią vietą kolekcijoje užima lietuvių tautinių karinių dalinių Rusijoje ir Lietuvos kariuomenės (1918–1940) pulkų vėliavos. Šios relikvijos – tiesioginis ryšys su šlovinga Lietuvos kariuomenės praeitimi.

Šiame straipsnyje plačiau aptarsime tarpukario Lietuvos kariuomenės vėliavų istoriją, pateiksime detalius jų aprašymus ir nuotraukas.

Į Vytauto Didžiojo karo muziejaus eksponatų rinkinius šios vėliavos pateko keliais etapais. Po 1926 metais įsigaliojusių naujų kariuomenės vėliavų įstatų Karo muziejui buvo perduotos pirmosios iš gyventojų ar organizacijų gautos Lietuvos kariuomenės vėliavos. 1940 metais likvidavus Lietuvos kariuomenę, į muziejaus fondus pateko pulkų vėliavos, Pirmojo Lietuvos Prezidento karo mokyklos vėliava ir jų prikaldymo atributai. Tenka apgailestauti, kad ne visos straipsnyje paminėtos vėliavos išliko muziejuje iki šių dienų. Lemtingi buvo 1951 metai, kai LSSR Ministrų tarybos nutarimu visos karinės vėliavos buvo perduotos į Vidaus reikalų ministerijos centrinę archyvą.

1990-aisiais atgavus Nepriklausomybę, muziejinkams pavyko susigrąžinti dalį prarastų eksponatų. Tačiau kai kurių vėliavų likimas vis dar nežinomas: vienos galėjo būti sunaikintos, kitos neaiškiais aplinkybėmis pateko į kolekcininkų rankas.

LIETUVOS KARIUOMENĖS DALINIŲ PIRMOSIOS VĒLIAVOS

Lietuvos kariuomenė 1918 m. pabaigoje–1919 m. pradžioje formavosi itin nepalankiomis aplinkybėmis. Puolant bolševikams ir bermontininkams,

Nepriklausomybę turėjo ginti patys gyventojai.

1918 m. lapkričio 23 d. Lietuvos ministras pirmininkas A. Voldemaras pasirašė istorinį įsakymą Nr. 1 dėl Lietuvos Apsaugos Tarybos įkūrimo ir kariuomenės organizavimo. Šiuo įsakymu buvo oficialiai pradėta kurti jėga, kuri ginklu iškovojų ir įtvirtino Lietuvos laisvę. Tų pačių metų gruodžio 29 d. M. Sleževičiaus Vyriausybei paskelbus atsisaukimą į Lietuvos piliečius, ėmė burtis savanoriai, iš kurių buvo suformuoti pirmieji Lietuvos kariuomenės daliniai. Sąlygos buvo nepalankios, todėl savanoriai, paskubomis apmokyti, iš karto buvo siunčiami į frontą. Jie neturėjo nei uniformų, nei vėliavų, vienintelis skiriamasis ženklas buvo trispalvis trikampis su pulko antspaudu, prisiūtas prie rankovės.

Žinių apie pirmąsias karinių dalinių vėliavas nedaug. Literatūroje minimi tik pavieniai faktai, kai kariniams daliniams išvadavus vieną ar kitą miestą, jo gyventojai įteikdavo savo lėšomis pasiūtas vėliavas – dažniausiai trispalves su užrašais ir kartais su Vyčiu. Tokias vėliavas 1919 m. kovo 27 d. Panevėžio batalionui įteikė Panevėžio gyventojai¹, 1919 m. gegužės 18 d. Aukštosios Panemunės visuomenė vėliavą įteikė 2-ajam pėstininkų pulkui². Šiauliečiai 4-ąjį pėstininkų Lietuvos karaliaus Mindaugo pulką vėliava apdovanojo 1919 m. gruodžio 29 d.³, Kelmės gyventojai 5-ąjį pėstininkų pulką – 1919 m. gruodžio 8 d., išvadavus Kelmę iš bermontininkų⁴.

7-ajam pėstininkų žemaičių kunigaikščio Butigeidžio pulkui buvo įteiktos net dvi vėliavos: vieną 1920 m. padovanojo širvintiškiai, kitą 1921 m. Telšių apskrities visuomenės atstovai⁵.

Visos jos kaip skiriamosios pulkų vėliavos buvo naudojamos iki 1926-ųjų, o 1926 m. gegužės 22 d. išėjusiam krašto apsaugos ministro įsakyme Nr. 47 buvo paskelbti nauji kariuomenės vėliavų įstatai, pagal kuriuos visos iš gyventojų ar organizacijų gautos vėliavos nebelaikomos karinėmis⁶. Pulkams pradėtos teikti naujos karinės vėliavos, o senosios atiduodamos saugoti į Karo muziejų.

1937 metų Vytauto Didžiojo karo muziejaus eksponatų registravimo žurnale pavyko rasti kelių pirmųjų kariuomenės vėliavų aprašymus. Deja, duomenų nedaug. Dažniausiai minimos tik išskirtinės vėliavos ypatybės, šūkiei, audinio spalva. Nepateikiami nei matmenys, nei pagaminimo būdas, neužfiksuota ir patekimo į muziejų data.

¹ Lesčius V. Lietuvos kariuomenė 1918–1920, p. 237.

² Ten pat, p. 237.

³ Ten pat, p. 250.

⁴ Ten pat, p. 267.

⁵ K. A. M. Karo muziejaus eksponatų registracijos žurnalas II, 1937–1941, p. 132.

⁶ 1926 05 22 įsakymas kariuomenei Nr. 47.



Panevėžio bataliono vėliava. 1919 m. (VDKM E-6222)



4-ojo pėstininkų Lietuvos karaliaus Mindaugo pulko vėliava. 1919 m.



7-ojo pėstininkų žemaičių kunigaikščio Butigeidžio pulko vėliava. 1920 m.
(VDKM E-6221)

Tarp kitų muziejaus eksponatų minima 2-ajam pėstininkų pulkui įteikta vėliava (eil. nr. 2862). Ji raudonos spalvos audinio su baltu Vyčiu viduryje, kitoje pusėje – Gediminaičių stulpai⁷. Vėliava su kotu. Šią vėliavą 2-ajam pėstininkų pulkui įteikė Aukštosios Panemunės visuomenė 1919 m. gegužės 18 d. Deja, nei ši vėliava, nei jos nuotrauka neišliko.

Kita – trispalvė vėliava, kurią Panevėžio batalionui 1919 m. kovo 27 d. padovanojo Panevėžio miesto ir apylinkių gyventojai. Ją kartu su sveikinimo raštu įteikė Panevėžio lietuvių katalikių moterų draugija. Vėliavos matmenys 116 x 201 cm. Vėliava vienpusė, trispalvė (geltona, žalia, raudona), šilkinio audinio. Ją puošia baltais šilkiniais siūlais išsiuvinėtas užrašas „VALIO PANEVĖŽIO BATALIONAS. P. L. K. M. D. (Panevėžio Lietuvių Katalikių Moterų Draugija) 1919. III. 25“. Vienas vėliavos kraštas užsibaigia trimis liežuviais. Jis apsiūtas 7 cm pločio sidabro spalvos metalizuotų siūlų kutais.

Ši vėliava saugoma Vytauto Didžiojo karo muziejaus fonduose.

Dar viena visuomenės lėšomis pasiūta vėliava buvo įteikta 4-ajam pėstininkų Lietuvos karaliaus Mindaugo pulkui 1919 m. gruodžio 29 d. Šią vėliavą ir Garbės raštą vienerių pulko gyvavimo metinių proga visų miestiečių vardu įteikė Šiaulių miesto valdyba⁸. Vėliava kvadratinė, baltos spalvos šilkinio audinio, su užrašu „4 Pėstininkų Karaliaus Mindaugo pulkas. Atsimink – tu lietuvis“⁹. Apie šią vėliavą taip pat jokių tikslesnių duomenų eksponatų registravimo žurnale nėra, išlikusi tik jos nuotrauka, kaip spėjama, padaryta 1951 metais, prieš perduodant į LSSR VRM centrinį archyvą.

Tolesnis vėliavos likimas kol kas neaiškus.

Miestelėnų dovana – vėliava – buvo įteikta ir Lietuvos kariuomenės 5-ajam pėstininkų pulkui. Vaduojant Kelmės miestelį nuo bermontininkų, 1919 m. gruodžio 16 d. 5-ojo pėstininkų pulko 4-ajai kuopai, vadovaujamai kpt. P. Grigo, dėkingi gyventojai padovanojo vėliavą¹⁰.

Vėliava šviesiai raudonos spalvos audinio su baltu Vyčiu vienoje pusėje. Ji buvo atiduota saugoti į Karo muziejų. Deja, duomenų, kad ji vėliau būtų buvusi įtraukta į eksponatų sąrašus, nėra. Eksponatų registracijos žurnale nepateikti nei vėliavos matmenys, nei tikslesnis aprašymas.

Vartant senąsias Karo muziejaus eksponatų registracijos knygas, pavyko rasti aprašymus dviejų vėliavų, įteiktų 7-ajam pėstininkų žemaičių kunigaikščio Butigeidžio pulkui.

⁷ K. A. M. Karo muziejaus eksponatų registravimo žurnalas II, p. 130.

⁸ Lesčius V. Lietuvos kariuomenė 1918–1920, p. 260.

⁹ K. A. M. Karo muziejaus eksponatų registravimo žurnalas II, p. 131. Inv. Nr. 2863.

¹⁰ Ten pat, p. 134. Inv. Nr. 2874.



7-ojo pėstininkų žemaičių kunigaikščio Butigeidžio pulko vėliava.
1921 m.

Pirmoji vėliava šiam pulkui buvo įteikta 1920 m. po Širvintų kautynių. Apie tai byloja ant vėliavos bronziniais dažais padarytas užrašas „7-to p. p didvyriam už lapkričio 19–21 d. 1920 m. Širvintiečiai.“¹¹ Vėliava vienpusė, stačiakampė, medvilninio audinio, trispalvė (geltona, žalia, raudona), vienas vėliavos šonas iškirptas ir užsibaigia dviem liežuviais. Jos matmenys 78 x 134 cm.

Vėliava saugoma Vytauto Didžiojo karo muziejaus rinkiniuose.

Antroji 7-ojo pėstininkų žemaičių kunigaikščio Butigeidžio pulko vėliava įteikta 1921 m. sausio 3 d. Telšiuose. 1937 m. Vytauto Didžiojo karo muziejaus eksponatų registracijos žurnale pateiktas trumpas jos aprašymas. Vėliava – žalios spalvos audinio, dvipusė. Vienoje pusėje šilkiniais siūlais išsiuvinėta: „7-AM ŽEMAIČIŲ KUNIGAİKŠČIO BUTIGEIDŽIO PULKUI 1921. I-III.“ Užrašą juosia šilkiniais siūlais išsiuvinėtas ažuolo šakų vainikas. Kitoje pusėje centre, raudono šilko skyde, rudais siūlais išsiuvinėta meška, o apačioje – tekstas „Nuo Telšių apskr. Lietuvos Gynimo Komiteto ir Moterų Sekcijos.“¹² Vienas vėliavos šonas iškarpytas, apsiūtas kutais, kraštai apsiūti tautinių motyvų austine juostele. Deja, eksponatų registravimo žurnale jos matmenys nenurodyti. Šios vėliavos likimas taip pat mįšlingas, 1951 m. ji pradingo iš muziejinių akiračio. Apibendrinant reikėtų paminėti, kad pirmosios vėliavos Lietuvos kariuomenės kariniams daliniams buvo įteiktos Nepriklausomybės kovų metais (1919–1920) miestų gyventojų iniciatyva kaip padėka už tų miestų išvadavimą. Šios vėliavos galiojo iki 1926 metų. Jos buvo pasiūtos visuomenės lėšomis, buvo nestandartinės: skirtingų dydžių, formų, audinių. Vėliavas puošė šilkiniais siūlais išsiuvinėti ar dažais užrašyti šūkiai, pulkų pavadinimai.

LIETUVOS KARIUOMENĖS PULKŲ NAUJOSIOS VĖLIAVOS

Apgynusi Nepriklausomybę sunkiuose mūšiuose, Lietuvos kariuomenė įrodė esanti pakankamai stipri, gerai organizuota karinė jėga. Buvo nuspręsta ypač pasižymėjusiems pulkams įteikti naujas karines vėliavas. Apie būtinybę kariuomenės pulkams turėti savo vėliavas karinėje spaudoje pradėta diskutuoti dar 1924 m. „Visos pasaulinės kariuomenės turi vėliavas, kodėl gi mes prie to taip šalta atsinešame? – rašė majoras Būrokas. – Yra pulkų, kurie gavo vėliavas nuo civilių organizacijų, pvz., 7 p. p., bet tas įvyko ne įstatymo keliu, o gera organizacijų valia. Tai reikia praveisti įstatymo keliu, (...) juk mes tvarkome savo

¹¹ Ten pat, p. 132. Inv. Nr. 2868.

¹² Ten pat, p. 132. Inv. Nr. 2869.

kariuomenę sulig paskutiniųjų reikalavimų.¹³ 1924 m. vasarį pulkų vadams buvo įsakyta pristatyti karo apygardų viršininkams, o paskui ir Krašto apsaugos ministerijai pulkų vėliavų projektus¹⁴. Projektus pateikė visi pėstininkų, du kavalerijos pulkai, inžinerijos pulkas, aviacijos eskadrilė ir elektrotechnikos batalionas.

1926 m. vasario 6 d. buvo sudaryta speciali kariuomenės vėliavų įstatams parengti komisija (pirmininkas – karo mokyklos lektorius plk. K. Šalkauskas, nariai – plk. ltn. V. Rėklaitis ir plk. ltn. A. Jacevičius).

1926 m. gegužės 8 d. Lietuvos Respublikos prezidentas patvirtino naujus Kariuomenės vėliavų įstatus¹⁵. Nuo šio momento senosios pulkų vėliavos pradėtos keisti naujomis. Pulkams dovanotos senosios trispalvės pripažintos nebegaliojančiomis. Pagal įstatus patvirtintos dviejų rūšių naujosios vėliavos: paprastos pulkų vėliavos ir Vyčio kryžiaus vėliavos, pulkui įteikiamos už pasižymėjimą kovos lauke, kai ne mažiau kaip dvidešimtadalis to pulko karių buvo apdovanoti Vyčio kryžiais¹⁶.

Patvirtinti naujųjų vėliavų standartai: pėstininkų pulkų vėliavos – stačiakampės, 120 x 136 cm, kavalerijos pulkų – kvadratinės, 90 x 90 cm. Vėliavos kraštai apsiūti 5 cm (kampuose kiek ilgesniais) kutais. Vėliavos dvipusės, kairioji pusė visų pulkų vienoda: raudono šilko, centre – Lietuvos Respublikos herbas Vytis, vėliavos kraštai dekoruoti dviem 2 cm pločio tautinių ornamentų juostomis, viena nuo kitos nutolusiomis 16 cm atstumu ir suformuojančiomis savotišką rėmelį. Tarp šių juostų šilkiniais siūlais išsiuvinėtos dvi sukryžiuotos ažuolo šakos, perrištos aukso spalvos kaspiniu. Rėmelio kampuose – 8,8 cm aukščio ir 10,4 cm pločio Gedimino stulpai¹⁷.

Vėliavos dešinėje pusėje buvo privaloma išsiuvinėti pulko globėjo, vadinamojo pulko šefo, portretą, pulko pasirinktą šūkį. Karinio dalinio vadovybei buvo palikta teisė savo nuožiūra pasirinkti dešinėsios pusės audinio spalvą.

Vėliava vienuolika sidabruotų vinučių buvo prikalama prie 250 cm ilgio koto. Ant koto 125,2 cm aukštyje buvo tvirtinamas užmaunamas sidabrinis paausiuotas 8,8 cm aukščio žiedas, kuriame buvo išgraviruojamas užrašas, kada ir kas įteikė pulkui vėliavą. Kotas baigdavosi 10 cm balto metalo apkaustu – „batuku“.

Visi kariuomenės pulkai ir Pirmojo Lietuvos Prezidento karo mokykla

¹³ Mjr. Būrokas. Vėliava // *Karys*, 1924, Nr. 43, p. 349.

¹⁴ Kavaliauskas V. Už nuopelnus Lietuvai 1918–1940 m. Lietuvos Respublikos ordinai ir medaliai, p. 160.

¹⁵ 1926 05 22 įsakymas kariuomenei Nr. 47.

¹⁶ Kavaliauskas V. Už nuopelnus Lietuvai 1918–1940 m. Lietuvos Respublikos ordinai ir medaliai, p. 160.

¹⁷ Ten pat, p. 164.

turėjo standartinius plokščius vėliavų kotų antgalius. Antgalių aukštis siekė 34 cm. Antgalių centre abiejose pusėse raudono emalio apskritime buvo pavaizduotas valstybės herbas – Vytis. Herbą apskritimu juosė oksiduoto sidabro stilizuoti saulės spinduliai.

Vyčio kryžiaus vėliavų antgaliuose virš herbo buvo pritvirtintas Vyčio kryžiaus ženklas, o Pirmojo Lietuvos Prezidento karo mokyklos vėliavos antgalį puošė monograma „AS“ (Antanas Smetona).

Prie vėliavos koto buvo rišama juosta – trispalvė šilkinė paprastoms pulko vėliavoms, o Vyčio kryžiaus spalvų – Vyčio kryžiaus vėliavoms.

Remiantis 1926 m. vėliavų įstatais, naujas vėliavas pulkams skirdavo Respublikos prezidentas. Dažniausiai jos būdavo įteikiamos švenčiant pulko metinę šventę. Vėliavos pulkams buvo suteikiamos tarpininkaujant Krašto apsaugos ministerijai, jei karinė dalis nebuvo laikina. Taip pat naujomis vėliavomis buvo apdovanojami iš naujo suformuoti kariniai daliniai.

Vyčio kryžiaus vėliava buvo apdovanojami pulkai, per kovas pasižymėję didvyriškais žygiais. Vykstant karo veiksams, pulkus apdovanoti Vyčio kryžiaus vėliava pristatydavo kariuomenės vadas, o taikos metu – krašto apsaugos ministras. Ypatingais atvejais, tebevykstant karui, šią vėliavą savo nuožiūra galėjo skirti Respublikos prezidentas.

Vyčio kryžiaus vėliava buvo trijų laipsnių, pulkui įteikiama palaipsniui, pradedant trečiuoju¹⁸. Laipsnius žymėjo ant vieno vėliavos juostos kaspino galo pritvirtintos sidabrinės ažuolo šakelės: 3-iojo laipsnio – viena šakelė, 2-ojo laipsnio – dvi šakelės, 1-ojo laipsnio – trys šakelės. Prie kito juostos kaspino buvo tvirtinamos sidabrinės plokštelės su išgraviruotais svarbiausių pulko mūšių vietovardžiais ir datomis.

Ant Vyčio kryžiaus vėliavos koto buvo prikalamas Vyčio kryžiaus ordino garbės ženklas.

Prie kiekvienos vėliavos buvo pridodamas dovanojimo aktas, kurį pasirašydavo Respublikos prezidentas ir krašto apsaugos ministras. Paprastos karinės vėliavos pulkams turėjo būti įteikiamos kartą per 25 metus, o Vyčio kryžiaus vėliava – kartą per 50 metų.

1926 m. vėliavų įstatuose prezidentui numatyta galimybė atimti iš pulko vėliavą, jei būtų sulaužyta priesaika (pvz., jei pulkas dalyvautų maištuose ar kt.), ir gražinti tik už ypatingus nuopelnus. Atimant iš dalinio Vyčio kryžiaus vėliavą, nuo juostos turėjo būti nuimami visi garbės ženklai, t. y. sidabrinės ažuolo šakelės, o Vyčio kryžiaus spalvų juosta pakeičiama trispalve juosta.

¹⁸ Vyčio kryžiaus ordino ir vėliavos statusas // Statkus V. Lietuvos ginkluotosios pajėgos 1918–1940, p. 841.

Yra žinoma, kad kai kurių, pvz., 4-ojo ir 7-ojo pėstininkų pulkų, vėliavų projektus piešė dailininkas kpt. Andrius Lopuchinas, dirbęs Vyriausiojo štabo Rikiuotės skyriuje vėliavų, ordinų ir kitų ženklų braižytoju¹⁹. Kapitonas visus vėliavų projektus privalėjo parengti nemokamai, tačiau neretai, motyvuodamas tuo, jog darbai labai sudėtingi, iš pulkų vadovybės bandė išsiderėti atlygį. Štai 7-asis pulkas jam sumokėjo 400 litų, o iš 4-ojo bandė išsiprašyti 250–300 litų²⁰. Kilus dėl to konfliktui, Rikiuotės skyriaus viršininkas dailininką atleido iš pareigų.

Naujosios karinės vėliavos buvo užsakomos ne tik Lietuvos, bet ir užsienio firmose. 1927 m. 5-ojo pėstininkų, 2-ojo ulonų ir 1-ojo husarų pulkų vėliavas siuvo J. Krupavičiaus bažnytinių daiktų dirbtuvė, įsikūrusi Kaune, Rotušės aikštėje Nr. 2²¹. Tačiau čia pasiūtų vėliavų kokybė karinės vadovybės netenkino. Štai 1928 m. kariuomenės Vyriausiojo štabo ūkio viršininkas piliečiui J. Krupavičiui nusiuntė raštą, prašydamas pakeisti 1927 m. rugsėjį pasiūtos husarų pulko vėliavos tautinę juostą nauja ir „taipgi blogai pagamintą perpetinę juostą pakeisti gero išdirbimo juosta“²².

Kitos vėliavos (3-iojo, 6-ojo, 7-ojo, 8-ojo pėstininkų pulkų) buvo užsakytos pagaminti Šveicarijoje, „Fraefel & Co“ firmoje, nes vietinės firmos atsisakė jas siūti pagal pateiktus reikalavimus²³. Yra žinoma, jog 3-iojo pėstininkų Lietuvos didžiojo kunigaikščio Vytauto pulko vėliava kainavo 880 šveicariškų frankų, tad galima daryti prielaidą, kad maždaug tiek kainavo ir kitų pulkų vėliavos²⁴.

Šveicarų firma vėliavas pasiūdavo gana greitai, per du mėnesius²⁵. Tačiau ir užsienio firmos darbu karinė vadovybė ne visada buvo patenkinta. „Turime pranešti Tamstai, kad mes nepilnai patenkinti esame padarytomis 7 ir 8 pėstininkų vėliavomis, nes darbas neatitinka sutartyje nurodytiems reikalavimams. Yra daug trūkumų“, – firmos savininkams rašė Lietuvos kariuomenės Vyriausiojo štabo ūkio

¹⁹ Kavaliauskas V. Už nuopelnus Lietuvai 1918–1940 m. Lietuvos Respublikos ordinai ir medaliai, p. 166.

²⁰ Ten pat, p. 166.

²¹ Kavaliauskas V. Už nuopelnus Lietuvai 1918–1940 m. Lietuvos Respublikos ordinai ir medaliai, p. 160.

²² Ūkio skyriaus viršininko raštas pil. Krupavičiui, Bažnytinių daiktų dirbtuvė, Rotušės aikštė 2N, 1928 07 24 // LCVA, f. 929, ap. 9, b. 369, l. 104.

²³ Vyr. Štabo ūkio skyriaus viršininko raštas p. Fraefel & Co namams, 1928 07 27 // LCVA, f. 929, ap. 9, b. 369, l. 111.

²⁴ Tiekimo viršininko raštas užsienių prekybos komisijos pirmininkui, 1938 07 09 // LCVA, f. 1, ap. 1, b. 488, l. 3.

²⁵ Vyr. Štabo ūkio skyriaus viršininko raštas Rikiuotės skyriaus viršininkui, 1928 02 14 // LCVA, f. 929, ap. 9, b. 369, l. 9.

skyriaus viršininkas²⁶. Šveicarų firma užsakymą atliko netiksliai: pulko šūkį, lauro lapų šakas išsiuvinėjo ne pasidabruotais siūlais, o šilkiniais, vietoj Vyčio kryžiaus spalvų kaspino 7-ajam pėstininkų pulkui atsiuntė trispalvį, todėl Berlyne teko papildomai užsakyti reikiamą juostą. Taip pat nebuvo atsiųsti užsakyti vėliavų dėklai, kurių buvo prašoma pagaminti du: vieną odinį, kitą ceratinį.

Baigiamuosius darbus – vėliavos koto gamybą, jo pagražinimus ir gravi-ravimą – atliko kariuomenės Tiekimo valdybos ūkio skyrius²⁷.

Vėliavos, kaip pulko relikvija, buvo saugomos garbingiausiose dalinių vietose, specialiai įrengtose įstiklintose spintose, prie kurių buvo pastatoma garbės sargyba²⁸.

Lietuvos kariuomenėje naująsias vėliavas gavo devyni pėstininkų, trys kavalerijos pulkai, Pirmojo Lietuvos Prezidento karo mokykla. Vėliavos buvo įteiktos dviem etapais: 1926–1929 m. vėliavas gavo 1-asis pėstininkų Lietuvos didžiojo kunigaikščio Gedimino pulkas, 2-asis pėstininkų Lietuvos didžiojo kunigaikščio Algirdo pulkas, 4-asis pėstininkų Lietuvos karaliaus Mindaugo pulkas, 5-asis pėstininkų Lietuvos didžiojo kunigaikščio Kęstučio pulkas, 7-asis pėstininkų žemaičių kunigaikščio Butigeidžio pulkas, 8-asis pėstininkų Kauno kunigaikščio Vaidoto pulkas, 9-asis pėstininkų Lietuvos kunigaikščio Vytenio pulkas, 1-asis husarų Lietuvos didžiojo etmono kunigaikščio Jonušo Radvilos pulkas, 2-asis ulonų Lietuvos didžiosios kunigaikštienės Birutės pulkas, Pirmojo Lietuvos Prezidento karo mokykla.

1935–1938 m. vėliavas gavo 3-iasis pėstininkų Lietuvos didžiojo kunigaikščio Vytauto pulkas, 6-asis pėstininkų Pilėnų kunigaikščio Margio pulkas, 3-iasis dragūnų „Geležinio Vilko“ pulkas.

Lietuvos karinis laivynas ir karo aviacija taip pat turėjo savo vėliavas. Artilerijos pulkai, karo technikos dalys vėliavų neturėjo, nes jų padaliniai buvo išskirstyti po įvairius pėstininkų pulkus.

Per manevrus visi kariniai daliniai naudojo specialias skiriamąsias vėliavėles – vėlukus. Vėlukų spalvos atitiko nustatytus kariuomenės rūšių spalvų derinius ir turėjo atitinkamo būrio, kuopos, bataliono, baterijos ir kt. numeraciją²⁹.

²⁶ Vyr. Štabo ūkio skyriaus viršininko raštas p. Fraefel & Co namams, 1928 07 27 // LCVA, f. 929, ap. 9, b. 369, l. 111.

²⁷ Ūkio sk. viršininko pranešimas 3-am pėstininkų pulkui, 1938 07 26 // LCVA, f. 1, ap. 1, b. 488, l. 12.

²⁸ Statkus V. Lietuvos ginkluotosios pajėgos 1918–1940 m., p. 668.

²⁹ 1935 08 14 įsakymas kariuomenei Nr. 57.



1-ojo pėstininkų Lietuvos didžiojo kunigaikščio Gedimino pulko vėliavos koto sidabrinis žiedas



1-ojo pėstininkų Lietuvos didžiojo kunigaikščio Gedimino pulko vėliava. 1927 m.

1-ojo pėstininkų Lietuvos didžiojo kunigaikščio Gedimino pulko vėliava

1926 m. gegužės 28 d. Respublikos prezidentas 1-ąjį pėstininkų Lietuvos didžiojo kunigaikščio Gedimino pulką apdovanojo 2-ojo laipsnio Vyčio kryžiaus vėliava, kurią turėjo įteikti pulko šventės metu 1926 m. rugpjūčio 25 d.³⁰, bet dėl neaiškių priežasčių ją įteikė tik po metų rugpjūčio 14 d. Apie tai byloja Vytauto Didžiojo karo muziejaus rinkiniuose saugomas sidabrinis paauszuotas vėliavos koto žiedas, ant kurio išgraviruotas tekstas: „Respublikos Prezidentas 1-jam pėstininkų Didžiojo Lietuvos Kunigaikščio Gedimino pulkui 1927 m. rugpjūčio mėn. 14 dieną“.

Muziejaus rinkiniuose ši vėliava neišliko. Kaip ji atrodė, galime pamatyti nuotraukose, o detalus aprašymas buvo pateiktas tarpukario karinėje spaudoje³¹. Vėliava dvipusė. Dešinioji pusė – šviesios spalvos šilkinio ripso. Centre šilkiniais ir metalizuotais siūlais išsiuvinėtas Aušros vartų šv. Mergelės Marijos paveikslas, po juo – dr. V. Kudirkos žodžiai „TEGUL MEILĖ LIETUVOS DEGA MŪSŲ“

³⁰ 1926 05 31 įsakymas kariuomenei Nr. 51.

³¹ 1 pėstininkų Didžiojo Lietuvos Kunigaikščio Gedimino pulkas // Karys, 1927, Nr. 32, priedas, p. 3.

ŠIRDYSE“. Vėliavos pakraščiai apsiūti dviem šilkinų tautinių ornamentų juostelių eilėmis. Jų susikirtimo vietose metalizuotais siūlais išsiuvinėti skaičiai „1“ ir trys stilizuoti lelijų žiedai. Tarp tautinių juostelių vėliavos pakraščiuose šilkiniais siūlais išsiuvinėtos lauro lapų šakos. Viršutinėje ir apatinėse šakose yra skydai. Viršuje, raudoname skyde, – Vyčio kryžius, o apačioje – pulko įkūrimo data: „1918. XI. 23“.

Kairioji vėliavos pusė – raudonos spalvos šilkinio ripso. Centre įvairiaspalviais šilkiniais ir metalizuotais siūlais išsiuvinėtas Vytis. Vėliavos kampus puošia sidabro spalvos metalizuotais siūlais išsiuvinėti Gedimino stulpai. Vėliavos pakraščiai apsiūti dviem šilkinų tautinių ornamentų juostelių eilėmis. Tarp juostelių šilkiniais siūlais išsiuvinėtos ąžuolo lapų šakos, perrištos aukso spalvos kaspainais.

2-ojo pėstininkų Lietuvos didžiojo kunigaikščio Algirdo pulko vėliava

1926 m. gegužės 28 d. Respublikos prezidento aktu Nr. 141 2-asis pėstininkų Lietuvos didžiojo kunigaikščio Algirdo pulkas buvo apdovanotas 2-ojo laipsnio Vyčio kryžiaus vėliava. Pulku jį buvo įteikta 9-ųjų metinių proga 1927 m. liepos 24 d.³²

1940 m. rugpjūčio 8 d. Liaudies komisarų įsakymu Nr. 109 pulko vėliava buvo perduota į Vytauto Didžiojo karo muziejų kartu su visais atributais: paauksuotu plaktukėliu, padėkliuku, įdėklais³³. 1951 m. iš Karo muziejaus fondų kartu su kitomis karinėmis vėliavomis ją perėmė LSSR VRM centrinis archyvas. Tolesnį vėliavos likimą gaubia nežinia. Vytauto Didžiojo karo muziejaus eksponatų rinkiniuose iki šiol saugomi 2-ojo pėstininkų pulko vėliavos prikaišio atributai. Pulko vėliavos aprašymą ir nuotrauką pavyko rasti 1927 m. žurnale „Karys“³⁴.

Vėliava dvipusė. Dešinioji pusė – geltonos spalvos šilkinio audinio. Centre šviesiame apskritime įvairiaspalviais šilkiniais siūlais išsiuvinėtas kunigaikščio Algirdo portretas. Aplink jį sidabro spalvos brokatinėje juostoje išsiuvinėtas šūkis „TĖVYNĖS MEILĖ TE BUS MUMS VADOVAS“. Aplink užrašą šilkiniais siūlais išsiuvinėtas ąžuolo lapų vainikas. Vėliavos pakraščiai apsiūti dviem šilkinų tautinių ornamentų juostelių eilėmis. Jų susikirtimo vietose kampuose

³² 2 pėst. D. L. K. Algirdo pulko 9 gyvavimo metų šventei praėjus // Karys, 1927, Nr. 30, p. 269.

³³ K. A. M. Karo muziejaus eksponatų registracijos žurnalas II, p. 170.

³⁴ 2 pėst. D. L. K. Algirdo pulko 9 gyvavimo metų šventei praėjus // Karys, 1927, Nr. 30, priedas, p. 3.



2-ojo pėstininkų Lietuvos didžiojo kunigaikščio Algirdo pulko vėliava. 1927 m.

metalizuotais siūlais išsiuvinėti skaičiai „2“ ir stilizuoti lelijų žiedai. Tarp dviejų šilkinų juostų išsiuvinėtos lauro lapų šakos. Viršutinėje šakoje raudoname skyde išsiuvinėtas juodas Vyčio kryžius, o apatinėje šakoje skyde – pulko įkūrimo data: „1918 XII 5“. Kairioji pusė, kaip ir kitų pulkų vėliavų, – raudono šilkinio audinio su baltu Vyčiu.

3-iojo pėstininkų Lietuvos didžiojo kunigaikščio Vytauto pulko vėliava

1937 m. lapkričio 23 d. įsakyme kariuomenei Nr. 68 § 3 skelbiamas Respublikos prezidento aktas Nr. 1154 dėl 3-iojo pėstininkų Lietuvos didžiojo kunigaikščio Vytauto pulko apdovanojimo 3-iojo laipsnio Vyčio kryžiaus vėliava³⁵. Ji pulkui buvo įteikta 1938 m., švenčiant pulko metinę šventę.

Šios vėliavos likimas taip pat nežinomas. Vytauto Didžiojo karo muziejuje saugomi sidabriniai vėliavos prikallimo atributai: plaktukėlis ir lėkštelė. Deja, nepavyko rasti vėliavos nuotraukos. V. Statkaus knygoje išlikęs tik jos aprašymas: „Vėliava dvipusė. Dešinioji vėliavos pusė – balto šilkinio audinio. Centre išsiuvinėtas Vytauto Didžiojo portretas ir šūkis: „TAU, TĖVYNE, MŪSŲ JĖGOS IR GYVYBĖ“. Vėliavos pakraščiuose išsiuvinėti lauro lapų vainikai, iš kurių viršutiniame yra išsiuvinėtas Vytis, o apatiniame pulko įkūrimo data „1919. V. 4.“ ir raidės „V“. Vėliavos pakraščiai apvesti tautiška šilkinė juostele dviem eilėm. Kairioji vėliavos pusė tokia pat kaip visų kitų pulkų – raudoname fone baltas Vytis.“³⁶

³⁵ 1937 11 23 įsakymas kariuomenei Nr. 68.

³⁶ Statkus V. Lietuvos ginkluotosios pajėgos 1918–1940 m., p. 43.

Lietuvos valstybiniame centriniam archyve buvo aptikti dokumentai, liudijantys, kad ši vėliava buvo pasiūta Šveicarijoje, firmoje „Fraefel & Co“. Ji kainavo 880 šveicariškų frankų³⁷.

4-ojo pėstininkų Lietuvos karaliaus Mindaugo pulko vėliava

1926 m. gegužės 28 d. Respublikos prezidentas pulkui įteikė 2-ojo laipsnio Vyčio kryžiaus vėliavą³⁸. Vėliava pasiūta Šveicarijoje, firmoje „Fraefel & Co“. Vėliavos matmenys 128 x 140 cm. Vėliava dvipusė. Dešinioji pusė šviesiai žalios spalvos šilkinio ripso. Centre raudoname skyde šilkiniais įvairiaspalviais siūlais išsiuvinėtas karaliaus Mindaugo portretas. Virš skydo – karališkoji karūna, apačioje – ažuolo lapų vainikas. Iš abiejų šonų skydą juosia geltonais šilkiniais siūlais išsiuvinėtas pulko šūkis „VIEŠPATIE, PADĖK MUMS – TĖVYNĖS LAISVĘ IR GARBĘ GINAM!“ Vėliavos kraštai dekoruoti dviem tautinių ornamentų juostomis. Tarp jų žaliais šilkiniais siūlais išsiuvinėtos rūtų šakų girliandos. Viršutinėje girliandoje – raudonas skydas su Vyčio kryžiumi, apatinėje girliandoje baltame skyde išsiuvinėta pulko įkūrimo data: „1918 XII 29“. Kampuose tarp juostelių išsiuvinėti trikampiai skydai su miestų, kuriuos pulkas išvadavo ir gynė, herbais ir kautynių datomis: Kėdainiai (1919 II 7–10), Panevėžys (1919 V 19), Šiauliai (1919 XI 21–22), Kernavė (1920 XI 21–22). Vidiniuose tautinių juostelių rėmelio kampuose geltonais šilkiniais siūlais išsiuvinėti stilizuoti saulės spinduliai, o raudonais šilkiniais siūlais – pulko numeris „4“. Kairioji vėliavos pusė – raudonos spalvos šilkinio ripso, centre – Vytis. Laisvi vėliavos kraštai apsiūti 5 cm pločio raudonos ir žalios spalvos šilkinų siūlų kutais. Prie vėliavos koto pritvirtinta Vyčio kryžiaus juosta.

1940 m. rugpjūčio 9 d. Liaudies kariuomenės įsakymu Nr. 109 § 9 4-ojo pėstininkų Lietuvos karaliaus Mindaugo pulko vėliava kartu su vėliavos prikallimo atributika buvo perduota į Vytauto Didžiojo karo muziejų.

1951 m. kartu su kitomis karinių dalinių vėliavomis ją perėmė LSSR VRM centrinis archyvas. Į Vytauto Didžiojo karo muziejaus rinkinius vėliava buvo grąžinta 1990 m.

³⁷ 1938 07 09 kariuomenės tiekimo viršininko raštas užsienių prekybos komisijos pirmininkui // LCVA, f. 1, ap. 1, b. 488, l. 3.

³⁸ 1926 05 31 įsakymas kariuomenei Nr. 51.



4-ojo pėstininkų Lietuvos karaliaus Mindaugo pulko vėliava. 1926 m.
(VDKM E-6218)



5-ojo pėstininkų Lietuvos didžiojo kunigaikščio Kęstučio pulko vėliava. 1928 m.
(VDKM E-6187)

5-ojo pėstininkų Lietuvos didžiojo kunigaikščio Kęstučio pulko vėliava

1928 m. birželio 29-ąją, pulko šventės dieną, prezidentas A. Smetona 5-ajam pėstininkų Lietuvos didžiojo kunigaikščio Kęstučio pulkui įteikė vėliavą³⁹. Vėliava pasiūta Kaune, J. Krupavičiaus bažnytinių daiktų dirbtuvėse. Vėliavos matmenys 118 x 135 cm.

Vėliava dvipusė, raudono šilkinio ripso. Dešiniojoje pusėje centre apskritime įvairiaspalviais šilkiniais siūlais išsiuvinėtas Lietuvos didžiojo kunigaikščio Kęstučio portretas. Portretą juosia sidabro spalvos brokatinė juosta, kurioje raudonos spalvos šilkiniais siūlais išsiuvinėtas šūkis „KRAUJU IR MIRTIMI TĖVYNĘ NELAIMĖJ VADUOSIM“. Aplink užrašą šilkiniais siūlais išsiuvinėtas ąžuolo lapų vainikas, perrištas aukso spalvos kaspinu. Vėliavos pakraščiai dekoruoti žalios spalvos šilkiniais ir aukso spalvos metalizuotais siūlais siuvinėtomis lauro lapų girliandomis. Viršutinėje ir šoninėse girliandose aukso spalvos metalizuotais siūlais išsiuvinėtas pulko numeris „5“, apatinėje sidabro spalvos skyde raudonos spalvos šilkiniais siūlais išsiuvinėta data: „1919 III 2“. Vėliavos kampuose metalizuotais ir šilkiniais siūlais išsiuvinėtas kunigaikščio Kęstučio antspaudo ornamentas ir trys stilizuoti lelijų žiedai. Kairioji pusė – kaip visų kitų pulkų vėliavų. Vėliavos kutai neišlikę.

Šią vėliavą ištiko toks pat likimas kaip ir kitų pulkų vėliavas. 1951 m. iš Vytauto Didžiojo karo muziejaus ją perėmė LSSR VRM archyvas. 1989 m. muziejininkams pavyko ją susigrąžinti nuperkant iš privataus asmens.

6-ojo pėstininkų Pilėnų kunigaikščio Margio pulko vėliava

1937 m. birželio 10 d. Respublikos prezidento aktu Nr. 709 6-asis pėstininkų Pilėnų kunigaikščio Margio pulkas apdovanojamas Vyčio kryžiaus ordino 3-iojo laipsnio vėliava⁴⁰. Pulkui ji įteikta 1937 m. rugsėjo 26 d. Kaip vėliava atrodė, deja, galima pamatyti tik nuotraukose⁴¹. Vėliava pasiūta Šveicarijoje, firmoje „Fraefel & Co“. Kaip ir visos Lietuvos kariuomenės pulkų vėliavos, ji buvo dvipusė. Nėra žinoma, kokios spalvos buvo dešinioji pusė. Spėjama, kad, kaip ir kitų pulkų vėliavos, ji buvo pasiūta iš šilkinio ripso. Vėliavos centre apskritime išsiuvinėtas kunigaikščio Margio portretas. Virš apskritimo – šūkis „TAU, TĖVŲ ŽEME“. Apačioje apskritimą juosia stilizuotų lelijos žiedų vainikas. Apskritimas rombe, suformuotame iš tautiniais ornamentais

³⁹ Statkus V. Lietuvos ginkluotosios pajėgos 1918–1940 m., p. 46.

⁴⁰ 1937 06 14 įsakymas kariuomenei Nr. 36.

⁴¹ Karys, 1937, Nr.39.



6-ojo pėstininkų Pilėnų kunigaikščio Margio pulko vėliava. 1937 m.

austų juostelių. Rombo viršutiniame kampe išsiuvinėtas Vyčio kryžius ažuolo lapų vainike, apatiniame kampe išsiuvinėta pulko įkūrimo data: „1918 XII 5“. Vėliavos kampai dekoruoti augaliniais ornamentais, kurių centre išsiuvinėtas pulko numeris „6“. Kairioji pusė – kaip ir kitų pulkų vėliavų. Laisvieji vėliavos kraštai buvo apsiūti dvispalvių šilkinų siūlų kutais.

Šios vėliavos likimas mįslingas. 1940 m. ji pateko į Vytauto Didžiojo karo muziejaus fondus, o po dešimtmečio buvo perduota į LSSR VRM archyvą. Vėliau neiškiomis aplinkybėmis ją įsigijo kolekcininkas E. Volungevičius⁴². Šiam mirus, vėliavos buvimo vieta vėl nežinoma.

7-ojo pėstininkų žemaičių kunigaikščio Butigeidžio pulko vėliava

1928 m. rugpjūčio 4 d. įsakymu kariuomenei Nr. 59 § 1 buvo paskelbtas Prezidento aktas, kad šiam pulkui suteikima 3-iojo laipsnio Vyčio kryžiaus vėliava⁴³. Vėliava pasiūta Šveicarijoje, firmoje „Fraefel & Co“. Vėliavos matmenys 120 x 136 cm. Vėliava dvipusė. Dešinioji pusė – mėlynos spalvos šilkinio ripso. Centre skyde įvairiaspalviais šilkiniais siūlais išsiuvinėtas kunigaikščio Butigeidžio portretas. Virš skydo – kunigaikščio karūna. Prie skydo

⁴² Bedugnė tarp sąžinės ir gyvenimo // Trimitas, 1991 05 1–15 d., Nr. 9, p. 6.

⁴³ 1928 08 04 įsakymas kariuomenei Nr. 59.



7-ojo pėstininkų žemaičių kunigaikščio Butigeidžio pulko vėliava. 1928 m. (VDKM E-6219)

viršutinių kampų ir apačioje ažuolo lapų šakos išsiuvinėtos šilkiniais ir aukso spalvos metalizuotais siūlais. Iš abiejų šonų skydą juosia sidabro spalvos siūlais išsiuvinėtas šūkis „MEILĖ LIETUVOS MŪS ŽINGSNIUS TELYDI!“ Vėliavos kraštai dekoruoti dviem tautinių ornamentų juostelėmis, kurios suformuoja savotišką rėmelį. Tarp šių juostelių šilkiniais siūlais išsiuvinėtos dvi lauro lapų šakos, susikirtimo vietoje perrištos raudonos spalvos kaspinu. Viršutinėse šakose – raudonas skydas su Vyčio kryžiumi. Apatinėse šakose – skydas su pulko įkūrimo data: „1919 VII 1“. Vidinėje rėmelio pusėje kampuose geltonais šilkiniais siūlais išsiuvinėti stilizuoti saulės spinduliai ir sidabro spalvos metalizuotais siūlais – pulko numeris „7“. Vėliavos kampus puošia išsiuvinėti Žemaitijos herbai su kunigaikščio karūna. Kairioji pusė – kaip ir visų vėliavų: raudono šilkinio ripso su valstybės herbu. Vėliavos laisvieji kraštai buvo apsiūti 5 cm raudonos ir tamsiai mėlynos spalvos šilkiniais kutais⁴⁴, tačiau 1990 metais iš Lietuvos centrinio valstybinio archyvo vėliava į Vytauto Didžiojo karo muziejų buvo gražinta be kutų.

Vytauto Didžiojo karo muziejuje saugomi vėliavos prikallimo atributai: sidabrinis plaktukėlis ir padėkliukas.

⁴⁴ Kavaliauskas V. Už nuopelnus Lietuvai 1918–1940 m. Lietuvos Respublikos ordinais ir medaliai, p. 168.



8-ojo pėstininkų Kauno kunigaikščio Vaidoto pulko vėliava. 1929 m. (VDKM E-6220)

8-ojo pėstininkų Kauno kunigaikščio Vaidoto pulko vėliava

1929 m. liepos 20 d., minint pulko įkūrimo dešimtmetį, Respublikos prezidentas A. Smetona pulkui įteikė vėliavą⁴⁵. Vėliava pasiūta Šveicarijoje, firmoje „Fraefel & Co“. Vėliavos matmenys 120 x 136 cm. Vėliava dvipusė. Dešinioji pusė – žalios spalvos šilkinio ripso. Centre iš tautinių raštų juostelės suformuotame rombe įvairiaspalviais šilkiniais siūlais išsiuvinėta mitologinė scena „Šv. Jurgis nugali slibiną“. Virš rombo šilkiniais siūlais išsiuvinėtas šūkis „DRAŠA, IŠTVERMĖ IR TĖVYNĖS MEILĖ TEVADOVAUJA MUMS!“ Vėliavos pakraščiai apsiūti dviem šilkinų tautiniais ornamentais austų juostelių eilėmis. Jų susikirtimo kampuose sidabro spalvos metalizuotais siūlais išsiuvinėti pulko numeriai „8“, o vidiniuose rėmelio kampuose geltonais šilkiniais siūlais – stilizuoti saulės spinduliai. Vėliavos pakraščiuose tarp tautinių juostelių pilkais šilkiniais siūlais išsiuvinėtos lauro lapų šakos. Viršuje ir apačioje tarp lauro lapų šakų – raudoni skydai su įsimintinomis datomis: viršutiniame išsiuvinėta pulko pirmojo mūšio data „VII. 20“, o apatiniame – pulko įkūrimo data „1919 V 12“. Kairioji pusė tokia pat kaip ir kitų pulkų vėliavų.

Į Vytauto Didžiojo karo muziejų vėliava pateko 1940 m. pulką likviduojant su vėliavos prikallimo atributais ir vėliavos apdovanojimo raštu. Šis raštas 1951 m. balandžio 2 d. perduotas į Centrinę biblioteką, 1951 m. balandžio 25 d. vėliava buvo perduota į LSSR VRM centrinę archyvą. Vytauto Didžiojo karo muziejui vėliava sugrąžinta tik 1990 m.

⁴⁵ 1929 07 31 įsakymas kariuomenei Nr. 58.



9-ojo pėstininkų Lietuvos kunigaikščio Vytenio pulko vėliava. 1929 m.

9-ojo pėstininkų Lietuvos kunigaikščio Vytenio pulko vėliava

1929 m. rugsėjo 22 d. Respublikos prezidento įsakymu 9-ajam pėstininkų Lietuvos kunigaikščio Vytenio pulkui buvo įteikta vėliava⁴⁶. Deja, ir apie šią vėliavą žinoma nedaug. Kaip ji atrodė, galime pamatyti tik nuotraukose. 1951 m. vėliava iš Vytauto Didžiojo karo muziejaus rinkinių buvo perduota į LSSR VRM archyvą, vėliau ji pateko į kolekcininko E. Volungevičiaus kolekciją⁴⁷. Dabartinė vėliavos buvimo vieta nežinoma.

Vėliava pasiūta Šveicarijoje, firmoje „Fraefel & Co“. Vėliava dvipusė. Dešiniojoje pusėje devyniakampės žvaigždės viduryje – kunigaikščio Vytenio portretas. Viršuje žvaigždę puslankiu juosia šūkis „AMŽIAIS UŽ VILNIŲ DĖS GALVĄ LIETUVIS“. Nuo žvaigždės į keturis vėliavos kampus eina stilizuoti saulės spinduliai. Vėliavos kampuose raidės „V“ su kunigaikščio karūna. Vėliavos pakraščiai apsiūti dviem tautiniais ornamentais išaustų juostelių eilėmis, tarp jų šilkiniais siūlais išsiuvinėtos lauro lapų šakos, kurių susikirtimo vietose – rombo formos skydai. Šonuose skydai su pulko numeriu „9“. Viršutiniame skyde – pulko įkūrimo data „1919 IV 7“, o apatiniame – data „VIII 26“. Kairioji pusė – kaip ir kitų pulkų vėliavų. Laisvieji vėliavos kraštai buvo apsiūti dvispalviais kutais.

⁴⁶ 1929 09 25 įsakymas kariuomenei Nr. 74.

⁴⁷ Bedugnė tarp sąžinės ir gyvenimo // Trimitas, 1991 05 01–15 d., Nr. 9, p. 6.



1-ojo husarų Lietuvos didžiojo etmono kunigaikščio Jonušo Radvilos pulko vėliava.
1927 m. (VDKM E-6217)



2-ojo ulonų Lietuvos didžiosios kunigaikštienės Birutės pulko vėliava. 1928 m.
(VDKM E-6186)

LIETUVOS KAVALERIJOS VĒLIAVOS

1-ojo husarų Lietuvos didžiojo etmono kunigaikščio Jonušo Radvilos pulko vėliava

1927 m. rugsėjo 25 d. Respublikos prezidento aktu Nr. 484 pulkui buvo suteiktas 1-ojo husarų Lietuvos didžiojo etmono kunigaikščio Jonušo Radvilos vardas, tą pačią dieną buvo įteikta ir vėliava⁴⁸. Ji pasiūta Kaune, J. Krupavičiaus bažnytinių daiktų dirbtuvėje⁴⁹. Vėliavos matmenys 90 x 90 cm. Vėliava dvipusė. Dešinioji pusė baltos spalvos šilkinio ripso. Centre rudos spalvos apskritime įvairiaspalviais šilkiniais ir aukso spalvos metalizuotais siūlais išsiuvinėtas kunigaikščio Jonušo Radvilos portretas. Aplink portretą sidabro spalvos brokatinėje juostoje purpurinės spalvos šilkiniais siūlais išsiuvinėtas šūkis „NUGALĖSIM AR MIRSIM“. Aplink šūkį žaliais šilkiniais ir aukso spalvos metalizuotais siūlais išsiuvinėtas ąžuolo lapų su gilėmis vainikas. Vėliavos pakraščiai dekoruoti dviejų tautiniais ornamentais išaustų šilkinų juostelių rėmeliu. Tarp šių juostelių šilkiniais siūlais išsiuvinėtos dvi lauro lapų šakos, susikirtimo vietose perrištos aukso spalvos kaspiniu. Apatinėje šakoje aukso spalvos skyde išsiuvinėta pulko įkūrimo data „1919 I 11“, viršutinėje ir šoninėse šakose – pulko numeris „I“ ir raidė „G“. Vėliavos kampus puošia įvairiaspalviais šilkiniais siūlais išsiuvinėti Radvilų giminės herbai, o purpuriniais šilkiniais siūlais – trys stilizuoti lelijų žiedai. Kairioji pusė raudono šilkinio ripso, centre – Lietuvos Respublikos herbas Vytis. Laisvieji vėliavos kraštai apsiūti 5 cm, o kampuose kiek ilgesniais baltos ir raudonos spalvos šilkiniais kutais. Prie vėliavos koto pririšta 9 cm pločio trispalvė šilkinė juosta, kurios ilgis nuo pririšimo vietos – 144 cm.

Į Vytauto Didžiojo karo muziejų ši vėliava kartu su sidabriniais prikalamo atributais buvo perduota 1940 m. 1951 metais, kaip ir kitas karines vėliavas, ją iš muziejaus rinkinių perėmė LSSR VRM archyvas. 1990 metais Vytauto Didžiojo karo muziejui vėliavą pavyko susigrąžinti.

2-ojo ulonų Lietuvos didžiosios kunigaikštienės Birutės pulko vėliava

1928 m. rugsėjo 30 d. Respublikos prezidentas A. Smetona 2-ajam ulonų pulkui suteikė Lietuvos didžiosios kunigaikštienės Birutės vardą ir pasirašė aktą Nr. 611⁵⁰, kuriame buvo skelbiama, jog 8 metų jubiliejaus proga pulkui

⁴⁸ Statkus V. Lietuvos ginkluotosios pajėgos 1918–1940 m., p. 145.

⁴⁹ Kavaliauskas V. Už nuopelnus Lietuvai 1918–1940 m., p. 160.

⁵⁰ Dokumentas. VDKM. Inv. Nr.-1354-S.

dovanojama vėliava. Tą pačią dieną per pulko šventę ši vėliava buvo įteikta. Vėliava pasiūta Kaune, J. Krupavičiaus bažnytinių daiktų dirbtuvėje⁵¹. Vėliavos matmenys 90 x 90 cm. Vėliava dvipusė. Dešinioji pusė balto šilkinio ripso. Centre apskritime įvairiaspalviais šilkiniais siūlais išsiuvinėtas kunigaikštienės Birutės portretas. Aplink jį sidabro spalvos brokatinėje juostoje purpurinės spalvos šilkiniais siūlais išsiuvinėtas šūkis „GARBINGI BOČIŲ ŽYGLIAI TEBŪNA MUMS GYVENIMO RODYKLE“. Aplink užrašą žalsvais šilkiniais ir aukso spalvos metalizuotais siūlais išsiuvinėtas ažuolo lapų vainikas. Vėliavos pakraščius puošia dviejų tautiniais ornamentais išaustų šilkinų juostelių rėmelis. Tarp šių juostelių šilkiniais ir aukso spalvos metalizuotais siūlais išsiuvinėtos lauro lapų šakos, susikirtimo vietose perrištos aukso spalvos kaspiniu. Apatinėse šakose aukso spalvos skyde išsiuvinėta pulko įkūrimo data „1920 X 30“, kitose šakose – raidės „U P“. Juostelių susikirtimo kampuose purpurinės spalvos šilkiniais siūlais išsiuvinėti stilizuoti lelijų žiedai. Vėliavos kampuose melsvos spalvos šilkiname audinyje metalizuotais aukso spalvos siūlais išsiuvinėtos raidės „B“, o virš jų – kunigaikščio karūna. Vėliavos antroji pusė ir kutai neišlikę. Ši vėliava saugoma Vytauto Didžiojo karo muziejaus rinkiniuose.

3-iojo dragūnų „Geležinio Vilko“ pulko vėliava

1937 m. rugpjūčio 15 d. Respublikos prezidento aktu Nr. 779 3-iajam dragūnų „Geležinio Vilko“ pulkui metinės šventės proga buvo įteikta vėliava⁵².

Lietuvos valstybiniame centriname archyve pavyko aptikti žinių apie susirašinėjimą dėl 3-iojo dragūnų „Geležinio Vilko“ pulko vėliavos kūrimo. Rastas pulko vado 1937 m. gegužės 26 d. raportas kavalerijos viršininkui, kuriame pranešama, jog vėliavos projektas parengtas, ir prašoma tarpininkauti jį patvirtinant⁵³. Archyvuose dokumentuose paminėta, kad vėliavos projekto autorius – dailininkas Virbickas⁵⁴. Raportuose taip pat minima, jog kaip priedas pateikiamas vėliavos projektas su aprašymu. Tačiau byloje nepavyko aptikti nei šio projekto, nei jo aprašymo.

Į Vytauto Didžiojo karo muziejų 3-iojo dragūnų „Geležinio Vilko“ pulko vėliava pateko 1940 metų rugpjūtį. Muziejuje buvo saugoma dešimtmetį, kol 1951

⁵¹ Kavaliauskas V. Už nuopelnus Lietuvai 1918–1940 m., p. 160.

⁵² 1937 08 28 įsakymas kariuomenei Nr. 51.

⁵³ 1937 05 26 pulko vado raportas kavalerijos viršininkui // LCVA, f. 929, ap. 4, b. 681, l. 11.

⁵⁴ 1937 05 04 kavalerijos št. viršininko raportas kariuomenės vadui // LCVA, f. 929, ap. 4, b. 681, l. 10.



3-iojo dragūnų „Geležinio Vilko“ pulko vėliava. 1937 m

metais kartu su kitomis vėliavomis buvo perimta į LSSR VRM centrinę archyvą. Ilgą laiką tarpą 3-iojo dragūnų pulko vėliavos likimas buvo nežinomas. Buvo manoma, kad vėliava neišliko. Kaip ji atrodė, galėjome matyti tik nuotraukose karinėje spaudoje⁵⁵.

2002 metais vėliava atsirado. Tų metų lapkričio 13 dieną Kauno įgulos karininkų ramovėje minint karo technikos viršininko brg. gen. K. Popeliučkos 110-ąsias gimimo metines, vėliavą Krašto apsaugos ministerijos žinion perdavė karys savanoris Vladas Drupas. Sovietmečiu itin domėjęsis ir rinkęs informaciją apie Lietuvos kariuomenę, 1961 m. V. Drupas sužinojo, kad vienas Raudondvario miestelio (Kauno r.) gyventojas saugo paveikslą su Geležinio Vilko atvaizdu. Nuvykus paaiškėjo, kad tas paveikslas – tai 3-iojo dragūnų „Geležinio Vilko“ pulko vėliava.

Taigi per minėtą renginį vėliava buvo įteikta pirmajam „Geležinio Vilko“ brigados vadui plk. Česlovui Jezerskui, kuris šią relikviją perdavė saugoti tuometiniam Motorizuotosios pėstininkų brigados „Geležinis Vilkas“ vadui plk. Vitalijui Vaikšnorui. Šiuo metu vėliava saugoma Motorizuotosios pėstininkų brigados „Geležinis Vilkas“ štabe.

⁵⁵ Karys, 1937, Nr. 33.

Vėliava pasiūta šveicarų firmoje „Fraefel & Co“. Vėliavos matmenys 90 x 90 cm. Vėliava dvipusė. Dešinioji pusė juodos spalvos šilkinio ripso. Centre apskritime geltonos spalvos stilizuotų saulės spindulių fone rudais šilkiniais siūlais išsiuvinėtas ant uolos staugiantis vilkas. Aplink apskritimą žalsvais šilkiniais siūlais išsiuvinėtas ažuolo šakų vainikas, kurio apačioje yra Gedimino stulpai, o šonuose ir viršuje (iš kairės į dešinę) įvairiaspalviais šilkiniais ir metalizuotas siūlais išsiuvinėti trijų miestų – Klaipėdos, Vilniaus ir Kauno – herbai. Virš apskritimo puslankiu geltonais šilkiniais siūlais išsiuvinėtas šūkis „KOVON DĖL LIETUVOS LAISVĖS IR GARBĖS!“, po apskritimu – pulko įkūrimo data „1920 X 1“. Vėliavos pakraščiai papuošti dekoratyviniu dviejų tautiniais ornamentais išaustų juostelių rėmeliu, kurio kampuose baltais šilkiniais siūlais išsiuvinėtos raidės „G V“. Kairioji vėliavos pusė standartinė, raudono šilko, centre – Lietuvos Respublikos herbas. Vėliavos laisvieji kraštai apsiūti 7 cm geltonais šilkiniais kutais. Kutai neoriginalūs.

PIRMOJO LIETUVOS PREZIDENTO KARO MOKYKLOS VĒLIAVA

1919 m. gruodžio 24 d. krašto apsaugos ministro įsakymu buvo numatyta kasmet sausio 25-ąją švęsti Karo mokyklos šventę. 1929 m., minint mokyklos 10 metų jubiliejų, jos globėju sutiko tapti Lietuvos Respublikos prezidentas Antanas Smetona, todėl mokykla buvo pavadinta Pirmojo Lietuvos Prezidento karo mokykla. Ta pačia proga 1929 m. spalio 6 d. Respublikos prezidento aktu Nr. 414 Karo mokyklai buvo įteikta vėliava⁵⁶. Vėliavos projekto autorius dailininkas V. Jomantas⁵⁷. Ji pasiūta Šveicarijoje, firmoje „Fraefel & Co“. Vėliavos matmenys 120 x 136 cm. Vėliava dvipusė. Dešinioji pusė balto šilkinio ripso. Centre įvairiaspalviais šilkiniais siūlais išsiuvinėtas Karo mokyklos globėjo Lietuvos Respublikos prezidento Antano Smetonos portretas. Portretą juosia aukso spalvos metalizuotais siūlais išsiuvinėtas lauro ir ažuolo lapų vainikas su monograma „AS“ (Antanas Smetona). Virš portreto stilizuotoje juostoje aukso spalvos metalizuotais siūlais išsiuvinėtas Karo mokyklos šūkis „MŪSŲ GINKLAS, MŪSŲ MOKSLAS LIETUVAI TĖVYNEI“. Virš šūkio ir šalia portreto išsiuvinėti trijų miestų – Vilniaus (viršuje), Kauno (kairėje) ir Klaipėdos (dešinėje) – herbai. Po prezidento portretu šilkiniais siūlais išsiuvinėtas Karo mokyklos herbas ir data „1919-I-25“. Vėliavos pakraščiai dekoruoti aukso spalvos metalizuotais ir žaliais šilkiniais siūlais išsiuvinėtais augalinių motyvų ornamentais. Vėliavos kampuo-

⁵⁶ 1929 10 07 įsakymas kariuomenei Nr. 78.

⁵⁷ Pirmoji Lietuvos Prezidento karo mokykla // Karys, 1929, Nr. 41, p. 1.



Pirmojo Lietuvos Prezidento karo mokyklos vėliava. 1929 m. (VDKM E-6216)

se, ornamento apskritimuose, – raidės „KM“ (Karo mokykla). Kairioji vėliavos pusė tradicinė: raudono šilkinio ripso, centre šilko siūlais išsiuvinėtas valstybės herbas Vytis.

Pirmojo Lietuvos Prezidento karo mokyklos vėliava saugoma Vytauto Didžiojo karo muziejaus rinkiniuose.

LIETUVOS KARINIO LAIVYNO VĒLIAVA

Lietuvos karinio laivyno vėliavą Ministrų kabinetas patvirtino dar 1927 m. birželio 15 d. Jos projektą parengė Lietuvos jūrininkų sąjunga⁵⁸. 1935 m. rugpjūčio 1 d. kariuomenės vado gen. S. Raštikio įsakymu buvo įsteigtas Lietuvos karinis laivynas. 1935 m. spalio 26 d. laivas „Prezidentas Smetona“, iškėlęs Lietuvos karo laivyno vėliavą, išplaukė į pratybas jūroje.

Detalus vėliavos aprašymas pateikiamas knygoje „Lietuvos karinis laivynas 1935–1940“: „Karinio laivyno vėliavos pagrindu paimta Lietuvos tautinė vėliava. Vėliavos viduryje, jos geltoname ir žaliame lauke, – raudonas skydas su aukso spalvos Vyčio kryžiumi. Vėliavos dydis 18 x 12 vienėtų. Geltonas, raudonas ir žalias laukai turėjo 18 vienėtų ilgio ir po 4 vienetus pločio. Viršutinioji skydo briauna apvaliai įgaubta, apačia smaili ir turėjo stilizuotos V raidės formą. Viršutiniosios skydo briaunos įdubimas turėjo 4 vienėtų ilgio spindulį. Viršutinis skydo briaunos vidurys buvo 1,5 vieneto atstumu nuo viršutinio vėliavos krašto. Skydo plotis – 4 vienetai, ilgis – 6,5 vieneto. Vyčio kryžiaus aukštis – 4 vienetai

⁵⁸ Statkus V. Lietuvos ginkluotosios pajėgos 1918–1940 m., p. 377.



Lietuvos karinio laivyno vėliavos kopija (VDKM. Pm)

ir 1 vienetas pločio. Kryžminės 2,5 vieneto ilgio. Atstumas tarp kryžminių 4/5 vieneto.⁵⁹

LCVA rasta keletas raportų apie karinio laivyno vėliavą. 1935 m. rugsėjį buvo sudaryta komisija karinio laivyno uniformų ir laivyno vėliavų projektams parengti, kurios pirmininku paskirtas karo sanitarijos viršininkas gen. ltn. V. Nagevičius, nariais – Užsienio reikalų ministerijos protokolo direktorius S. Girdvainis ir kariuomenės štabo plk. ltn. A. Mickelevičius⁶⁰. Ši komisija turėjo parengti naują laivyno vėliavos projektą⁶¹. Tačiau kaip matyti iš 1935 m. kovo 30 d. karo technikos viršininkui nusiųsto raporto, karo laivyno vėliava nebuvo pakeista, motyvuojant tuo, kad būtent tokia vėliava paskelbta daugelio valstybių vėliavų kodų leidiniuose ir ją keisti būtų netikslinga⁶². Pirmoji didžioji karinio laivyno vėliava buvo pasiūta Vokietijoje, Karaliaučiuje⁶³. Vytauto Didžiojo karo muziejuje saugoma karinio laivyno vėliavos kopija.

⁵⁹ Surgailis G. Lietuvos karinis laivynas 1935–1940 m., p. 24.

⁶⁰ Ten pat, p. 24.

⁶¹ 1936 03 23 Kariuomenės štabo viršininko raštas karo Sanitarijos viršininkui // LCVA, f. 929, ap. 4, b. 629, l. 77.

⁶² 1936 03 30 Kariuomenės štabo viršininko raštas karo Technikos viršininkui // LCVA, f. 929, ap. 4, b. 629, l. 78.

⁶³ Surgailis G. Lietuvos karinis laivynas 1935–1940 m., p. 25.



Lietuvos karo aviacijos vėliavos kopija (VDKM)

LIETUVOS KARO AVIACIJOS VĒLIAVA

1921 m. birželio 29 d. Kauno aerodrome įvyko pirmoji aviacijos šventė⁶⁴. Aviacijos šventės proga Oro laivynas buvo pavadintas Karo aviacija⁶⁵. Tais pačiais metais patvirtinti nauji skiriamieji ženklai – lėktuvai buvo ženklinami baltu Vyčio kryžiumi su juodu apvadu. V. Statkus savo knygoje kartu su naujais skiriamaisiais Karo aviacijos ženklais pateikia ir aviacijos vėliavą⁶⁶. Kada konkrečiai ši vėliava patvirtinta, nustatyti nepavyko, tačiau ikonografinėje medžiagoje, paskelbtoje knygoje „Lietuvos karinė aviacija 1919–1940“, galime matyti, kad 1924 m., per aviacijos penktųjų įkūrimo metinių minėjimą, greta trispalvės kabojo ir Karo aviacijos vėliava⁶⁷.

Vytauto Didžiojo karo muziejaus rinkiniuose yra saugoma tarpukario karo aviacijos vėliavos kopija, pagaminta apie 1990 metus.

Vėliavos matmenys 100 x 150 cm. Vėliavos abi pusės vienodos: baltos spalvos sintetinio audinio, kairiajame viršutiniame kampe – 30 x 50 cm dydžio trispalvė, o dešinėje – juodos spalvos aviatorių antpečių ženklo siluetas. Vėliava pagaminta šilkografijos būdu.

⁶⁴ Mūsų sparnai, 1929, p. 51.

⁶⁵ Pirmoji karo aviacijos šventė // Karys, 1934, Nr. 29, p. 568.

⁶⁶ Statkus V. Lietuvos ginkluotosios pajėgos 1918–1940 m., p. 236–237.

⁶⁷ Gamziukas A., Ramoška G. Lietuvos karinė aviacija 1919–1940, p. 116.



Graviūra „Kauno pilies griuvėsiai“.
 Dail. Napoleonas Orda, 1875 m. Inv. nr. 605-I



Grafikos darbas „Kauno pilies griuvėsiai“.
 Dail. K. Zyglas (C. Siegl), 1914–1918 m. Inv. nr. 877a-I.

KAUNO PILIES VAIZDAI VYTAUTO DIDŽIOJO KARO MUZIEJAUS RINKINIUOSE

Danutė Gruzdienė

MENAS

Vytauto Didžiojo karo muziejaus meno rinkiniuose saugoma nemažai vaizduojamojo meno kūrinių, kuriuose įamžintas vienas seniausių Lietuvos karinių-istorinių objektų – Kauno pilis. Šį statinį savo kūryboje užfiksavo daug menininkų. Vienas iš ankstyviausių šio objekto vaizdų, saugomų muziejaus meno rinkiniuose, yra XIX a. gyvenusio dailininko Napoleono Ordos (1807–1883) graviūra. Šis dailininkas, Lietuvos Didžiosios Kunigaikštystės (LDK) pilietis, savo gebėjimus pašventė nykstančio istorinio paveldo įamžinimui. Jo meninė, visuomeninė ir politinė veikla susijusi su trijų tautų – lietuvių, baltarusių ir lenkų – etninėmis bei istorinėmis tradicijomis¹. Kaip ir daugelis Lietuvos bajorų, dailininkas priešinosi caro režimui, ilgus metus praleido emigracijoje, o sugrįžęs visas jėgas skyrė tam, kad neišnyktų Tėvynės istorinė atmintis. N. Orda keliavo po buvusių LDK ir piešė jos pilis, bažnyčias, dvarus, miestelius. Jis norėjo, kad išliktų garbingos praeities vaizdai, kad išliktų Lietuva. 1875-ųjų liepą dailininkas lankėsi Kaune ir net penkiuose paveiksluose įamžino šio miesto vaizdus². Visi darbai skirti senajai architektūrai, senamiesčiui. Keletą darbų skyrė Kauno piliai. Pastaroji net atskirai įvardyta piešinio įrašė kaip „šlovinga tvirtovė Lietuvos istorijoje, tai yra XIV a. karuose su kryžiuočiais“³. Vytauto Didžiojo karo muziejus N. Ordos graviūrą „Kauno pilies griuvėsiai“ įsigijo XX a. pirmoje pusėje.

1960 m. Vytauto Didžiojo karo muziejaus meno rinkinius papildė du vokiečių dailininko K. Zyglio (C. Siegl) grafikos darbai, kuriuose vaizduojama Kauno pilis. Abiejuose kūriniuose minimas statinys pavaizduotas identišškai, tačiau viename darbe Kauno pilis nespaltvota, antrame naudota rusvai pilka spalva. Dailininkas aptariamus grafikos darbus sukūrė 1914–1918 m.

1922 m. savanoris Juozas Budrys padovanojo Vytauto Didžiojo karo muziejui graviūrą pagal dailininko Jano Stykos (1858–1925) 1901 m. nutapytą paveikslą „Vytauto priesaika“. Ant šios graviūros viršutiniame dešiniajame kampe

¹ V. Levandauskas, R. Vaičekonytė-Kepežinskienė. Napoleonas Orda. Senosios architektūros peizažai. V., 2006., p. 85.

² Ten pat, p. 86.

³ Ten pat, p. 87.



Grafikos darbas pagal dail. Jano Stykos paveikslą „Vytauto prisaika“.
1922 m. Inv. nr. 551-I.



Paveikslas „Vytauto prisaika“. Dail. Janas Styka, 1901 m. Inv. nr. 376-I.



Piešinys „Kauno pilies gynyba“. Dail. Aleksandras Vitulskis, 1963 m. Inv. nr. 900-I.



Paveikslas „Pilies griuvėsiai, apstatyti lūšnomis, Kaune“. Dail. Kazys Šimonis, 1922 m. Inv. nr. 808-I.



Paveikslas „Kauno pilis“. Dail. Kazys Šimonis, 1959 m. Inv. nr. 1133-I.

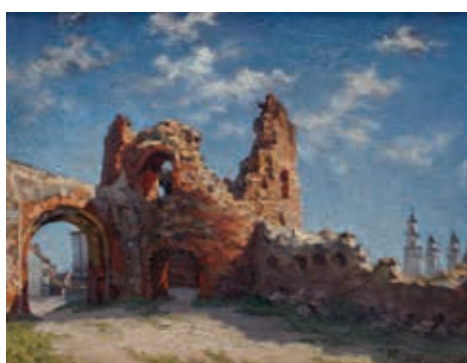

Paveikslas „Kauno pilis“. Dail. Jonas Buračas, 1935. Inv. nr. 1030-I.



Paveikslas „Kauno pilis“. Dail. Stepas Varašius, 1939 m. Inv. nr. 1074-I



Paveikslas „Kauno pilis“.
Dail. Eugenijus Moisejevas, 1922 m. Inv. nr. 25-I

yra užrašas „Paaukota Amerikos lietuvių kariuomenės savanorio Juozo Budrio. 1922 m. gegužės 8 d. Kaunas“.

1901-aisiais lenkų dailininkas Janas Styka nutapė paveikslą „Vytauto priesaika“, kuriame įamžino tragiškus Kauno pilies įvykius 1362 metais. Šią įspūdingo dydžio drobę Karo muziejus nupirko 1937 m. iš menininko žmonos, tuo metu gyvenusios Paryžiuje.

1963 m. VDKM meno rinkinius papildė dailininko Aleksandro Vitulskio (1927–1969) piešinys „Kauno pilies gynyba“. Dailininkas sukūrė nemažai kompozicijų Lietuvos istorijos temomis. Šis istorinis objektas ir jo garbinga praeitis buvo svarbūs kauniečiui menininkui, todėl savo diplominiam darbui jis neatsitiktinai pasirinko 1362 m. Kauno pilies įvykius. Paveiksle vaizduojama didvyriška pilies gynyba nuo kryžiuočių. Darbas atliktas juodu tušu ant balto vatmano lapo.

Vytauto Didžiojo karo muziejuje yra keletas akvarelės darbų, kuriuose vaizduojama Kauno pilis. Du darbai – žinomo lietuvių dailininko Kazio Šimonio (1887–1978). Pirmuosius meno įgūdžius jis įgijo mokydamasis privačiai, vėliau tarnaudamas rusų kariuomenėje Kijeve, kur artimai bendravo su dailininku T. Ševčenka. Jo dėka susipažino su piešimo pagrindais, pradėjo lieti akvareles. 1927 m. K. Šionis savo darbų parodą surengė Paryžiuje. Dailininkas savo kūryboje nemažai dėmesio skyrė Lietuvos istorinei praeičiai. Jis nupiešė net keletą Kauno pilies vaizdų. 1958 m. Vytauto Didžiojo karo muziejus iš autoriaus nupirko akvarelę „Pilies griuvėsiai, apstatyti lūšnomis, Kaune“, nupieštą 1922 m., 1959 m. – paveikslą „Kauno pilis“, nupieštą tempera.

1977 m. muziejus iš žymaus tarpukario ir pokario Lietuvos dailininko Stepo Varašiaus (1894–1982) įsigijo akvarelę „Kauno pilis“. Menininkas kilęs iš Tytuvėnų, tačiau daug metų gyveno Kaune ir savo kūryboje nemažai dėmesio skyrė Kauno istoriniam paveldui – 1939 m. nuliejo akvarelę, kurioje vaizduojama Kauno pilis.

Be grafikos ir akvarelės darbų, Karo muziejaus rinkiniuose saugomi trys tapybos paveikslai, kuriuose taip pat įamžintas seniausias Kauno karinis statinys. 1922 m. Karo muziejus įsigijo Eugenijaus Moisejevo (1891–1965) tais pačiais metais nutapytą darbą „Kauno pilis“. Šis menininkas ilgą laiką dirbo piešimo ir grafikos mokytoju Šiauliuose bei Trakuose, domėjosi Lietuvos istorija ir tai atspindėjo savo kūryba.

Vytauto Didžiojo karo muziejaus meno rinkiniuose yra ir žinomo Lietuvos grafiko ir tapytojo Jono Buračo (1898–1977) darbas. 1924 m. J. Buračas baigė mokslus Lietuvoje, o 1929–1930 m. studijavo menus Paryžiuje. Sugrįžęs į Lietuvą daugiausia tapė gamtos vaizdus ir architektūrinius peizažus. 1935 m. dailininkas nutapė paveikslą „Kauno pilis“, kurį nupirko Karo muziejus.



Atvirukas. XX a. 3-iasis dešimtmetis. Inv. nr. 21742/132-S

SPAUDA

Vytauto Didžiojo karo muziejaus spaudos fonde saugomas 21 atvirukas su Kauno pilies vaizdais. Minimi atvirukai išleisti Vokietijoje ir Lietuvoje. Ekspozitai buvo įsigyti iš įvairių kolekcininkų rinkinių XX a. 6–9 dešimtmečiais. Penki iš jų išleisti XX a. 2–3 dešimtmetyje Vokietijoje: 3 atvirukai su Kauno pilies vaizdais atspausdinti Berlyne, 2 – Halberštate.

Kiti atvirukai, esantys Karo muziejaus spaudos rinkinyje, yra išleisti Lietuvoje. Du identiški atvirukai įsigyti iš J. A. Kunkio Klaipėdoje išleistų atvirukų serijos (antrojo atviruko inv. nr. 8444/172-S). Fotografas nežinomas. Aprašomi atvirukai išleisti apie 1920–1921 m.⁴ 1957 m. spaudos rinkinius papildė dar du atvirukai su tokiu pačiu Kauno pilies vaizdu, išleisti Klaipėdoje XX a. 3–4 dešimtmetyje (antrojo atviruko inv. nr. 2232/3-S).

Du vienodi Kauno pilį vaizduojantys atvirukai išleisti 1925 m. Kaune, O. Vitkauskytės knygyne (antrojo atviruko inv. nr. 8444/173-S). Jie buvo įsigyti 1972 m. Ši moteris, 1919 m. grįžusi iš Rusijos, Kaune įkūrė knygyną ir pradėjo leisti lietuviškus atvirukus. Tarp jos išleistų atvirukų net 10 (ar 11) serijų ištisai arba iš dalies skirtos Kaunui⁵. Apie 1928 m. fotografas ir leidėjas A. Balsys išleido Kauno ir jo apylinkių 20 vaizdų atvirukų seriją⁶. Menininkas atvirukų leidybą planavo pratęsti, nes jo užrašuose nurodyta, jog „Kaunas ir jo apylinkės“ – pirmoji serija. Miesto vaizdus fotografavo pats leidėjas ir išleido Kaune, Ukmergės

⁴ Miškinis A., Morkūnas K., Kauno atvirukai 1918–1940. V., 2001 p. 39.

⁵ Ten pat, p. 16.

⁶ Ten pat, p. 68.



Atvirukas. XX a. 2-ojo dešimtmečio vidurys.
Inv. nr. 21742/142-S.



Atvirukas. XX a. 2–3 dešimtmetis.
Inv. nr. 21742-S.



Atvirukas. XX a. 2-ojo dešimtmečio vidurys.
Inv. nr. 21742/63-S.



Atvirukas. XX a. 3–4 dešimtmetis.
Inv. nr. 21742/40-S.



Atvirukas. 1920–1921 m. Inv. nr. 17159-S.



Atvirukas. 3–4 dešimtmetis.
Inv. nr. 21742/338-S.



Atvirukas. 1925 m. Inv. nr. 2690-S.



Atvirukas. XX a. 3-iasis dešimtmetis.
Inv. nr. 8444-S.



Atvirukas. 1930 m. Inv. nr. 8444/170-S.



Atvirukas. 1922–1923 m. Inv. nr. 2236-S.



Atvirukas. XX a. 4-ojo dešimtmečio pabaiga. Inv. nr. 141172-S.



Atvirukas. XX a. 3–4 dešimtmetis.
Inv. nr. 2257/3-S.



Atvirukas. XX a. 3-iasis dešimtmetis.
Inv. nr. 2232/7-S.



Atvirukas. XX a. antra pusė.
Inv. nr. 8445/278-S.



Atvirukas. XX a. 3–4 dešimtmetis.
Inv. nr. 8444/174-S.

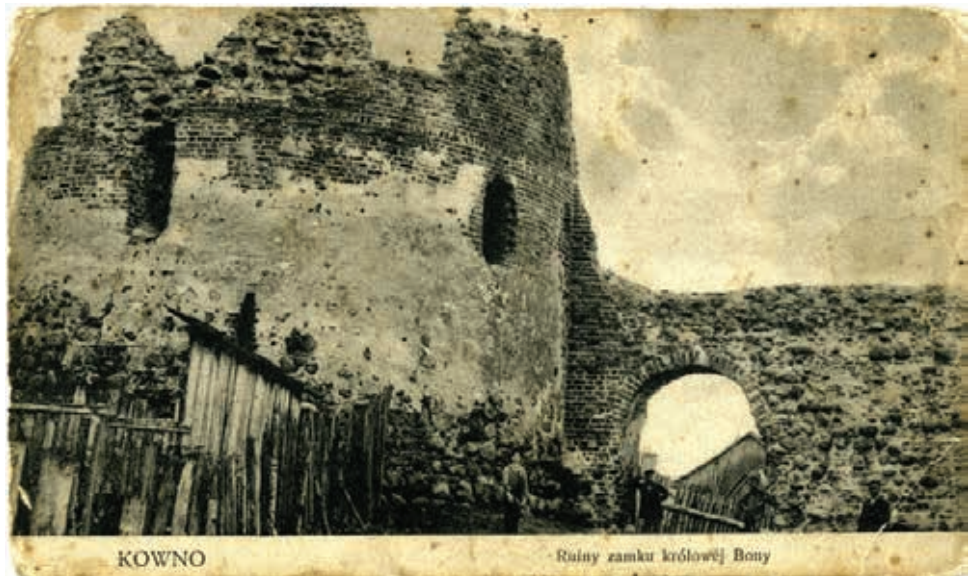

Atvirukas. XX a. 3-iasis dešimtmetis. Inv. nr. 7304-S.

pl. 24. Muziejaus spaudos rinkinyje yra du jo leisti atvirukai (antrojo atviruko inv. nr. 4074/29-S.)

1972 m. Karo muziejus nupirko vieną Miko Pranckūno, pirmojo lietuviško fotografijos vadovėlio (išleisto 1933 m. Kaune) autoriaus, atviruką su Kauno pilies vaizdu. Fotografas M. Pranckūnas išleido 5 atvirukus, kuriuos būtų galima sąlygiškai suskirstyti į 3 serijas (iš jų dviejose po vieną atviruką)⁷. Atvirukas „Kauno pilies griuvėsiai“ išleistas 1930-aisiais, Vytauto Didžiojo metais, Kaune. Ant atviruko yra užrašai lietuvių ir anglų kalbomis.

Karo muziejaus spaudos rinkinyje yra du atvirukai su Kauno pilies vaizdu, išleisti „Spindulio“ spaustuvėje. Vieną iš jų fotografavo Gediminas Orentas. 1938–1940 m. pirmoje pusėje (iki sovietų okupacijos) jis išleido 10 serijų atvirukų su Kauno ir visos Lietuvos vaizdais⁸. Antrojo atviruko, išleisto toje pačioje spaustuvėje, fotografas nežinomas.

1957 m. Karo muziejus įsigijo 3 atvirukus su pilimi, išleistus XX a. 3–4 dešimtmečiuose. Tais pačiais metais buvo įsigytas dar vienas atvirukas, kurį išleido Šv. Kazimiero knygynas. Atvirukų fotografai nėra žinomi.

Zino Kazėno fotografuotą Kauno pilį išleido K. Poželos spaustuvė. Atvirukas Karo muziejaus rinkinius papildė XX a. 8-ajame dešimtmetyje.

⁷ Ten pat, p. 53.

⁸ Ten pat, p. 85.

NUOTRAUKOS

Nuotraukų fonde yra 11 nuotraukų su Kauno pilies vaizdais. Visos jos įsigytos iš įvairių žmonių XX a. antroje pusėje. Nuotraukos nespalvotos, datuojamos 1914–1930 m. XX a. pradžioje nežinomo fotografo darytoje nuotraukoje vaizduojama Kauno pilis XIV–XV a. Piešinį paskelbė istorikas Teodoras Narbutas XIX a. pirmoje pusėje. 1904 m. M. Dovaina-Silvestravičius išleido atviruką pagal tą patį piešinį.

Ankstyviausia nuotrauka, kurioje matyti pilies griuvėsiai, fotografuota 1914 metais. Viena nuotrauka, kurioje užfiksuotas Kauno pilies fragmentas, fotografuota apie 1920 m. Trys nuotraukos darytos apie 1924 m., viena iš jų – žinomo to meto fotografo P. Pakulnio. 1926 m. darytoje nuotraukoje užfiksuoti tie patys statinio likučiai. 1928 m. Kauno pilis įamžinta 1937 m. Paryžiaus meno parodos aukso laimėtojo Jokūbo Skrinskos vaizdų albume „Lietuva – Kaunas“. Šio rinkinio nuotrauka „Miesto pilies griuvėsiai“ saugoma muziejaus nuotraukų fonde. Viena nuotrauka daryta apie 1929 m. Jos kairėje pusėje, viršuje, yra užrašas „Kaunas. Pilies griuvėsiai“. Įdomūs momentai užfiksuoti 1930 m. darytose nuotraukose. Vienoje iš jų matyti iliuminuoti pilies griuvėsiai, minint Vytauto Didžiojo mirties 500-ąsias metines. Aptariama nuotrauka datuojama 1930 m. rugsėjo 8 diena. Taigi nuotraukų fonde Kauno pilies fotografijų nėra daug, tačiau jų chronologinė raida leidžia susipažinti su objekto vaizdu ir paskirtimi XX a. 2–3 dešimtmečiuose.



Nuotrauka. XX a. pradžia.
Inv. nr. Fa-14465.



Nuotrauka. Apie 1914 m. Inv. nr. Fa-14339.



Nuotrauka. Apie 1924 m. Inv. nr. Fa-14346.



Nuotrauka. Apie 1920 m. Inv. nr. Fa-14390.



Nuotrauka. Apie 1929 m. Inv. nr. Fa-12862.



Nuotrauka. 1928 m. Inv. nr. Fa-16595.



Nuotrauka. Apie 1924 m. Inv. nr. Fa-13900.



Nuotrauka. Apie 1924 m. Inv. nr. Fa-14364.



Nuotrauka. Apie 1926 m. Inv. nr. Fa-5364.



Nuotrauka. Apie 1930 m. Inv. nr. Fa-11840-2.



Nuotrauka. 1930 m. rugsėjo 8 d.
Inv. nr. Fa-16807-37.

NEGATYVAI

XX a. antroje pusėje Vytauto Didžiojo karo muziejaus negatyvų rinkinį papildė vieno žymiausių lietuvių fotografų kraštotyrininko Balio Buračo (1897–1972) negatyvų kolekcija. 1971 m. pačio menininko pageidavimu tuometiam Kauno valstybiniam istorijos muziejui buvo perduota gausi kraštotyrinė medžiaga – apie dešimt tūkstančių negatyvų (9710 vnt.).

Būsimasis fotografas ir kraštotyrininkas 1915 m. įsigijo pirmąjį dumplinį fotoaparata (išmainė su vokiečiu į savo drožinėtą lazda) ir nuo to laiko su fotografija nesiskyrė visą gyvenimą. 1920–1921 m. jis mokėsi Šiaulių mokytojų seminarijoje, 1921–1928 m. dirbo pradinės mokyklos mokytoju. Nuo 1929 m. studijavo grafiką Kauno meno mokykloje, dirbo periodinėje spaudoje, kur publikavo savo piešinius. 1931 m. pradėjo dirbti Šiaulių „Aušros“ muziejuje konservatoriumi. Labai domėjosi liaudies kūryba. Nuo 1918 m. liaudies meną ir tautosaką rinko M. K. Čiurlionio galerijai ir „Aušros“ muziejui. Užrašė per 3000 dainų, nufotografavo 2000 lietuviškų kryžių. Keliaudamas iš vieno Lietuvos pakraščio į kitą sukaupe didžiulį fotografijų archyvą. B. Buračas buvo nepaprastai kruopštus – visuomet pateikdavo tikslias ir detalias eksponatų, nuotraukų metrikas. 1937 m. Paryžiaus tarptautinėje meno ir technikos parodoje už 25 nuotraukų kolekciją buvo apdovanotas aukso medaliu.

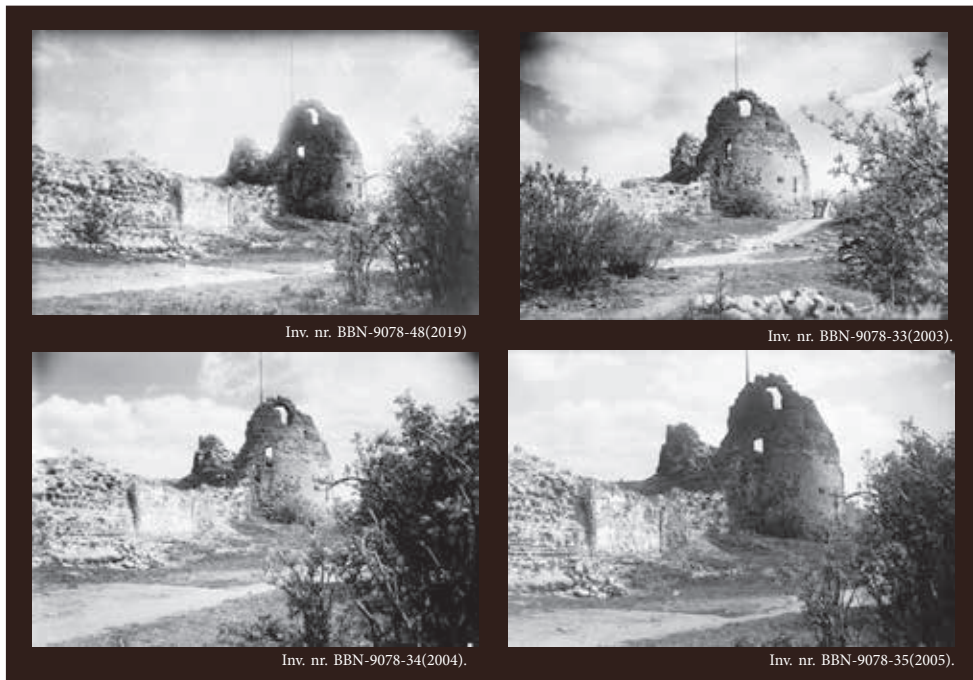

Kauno pilies vaizdai VDKM rinkiniuose



Inv. nr. BBN-9078-40(2010).



Inv. nr. BBN-9078-41(2012).



Inv. nr. BBN-9078-42(2013).



Inv. nr. BBN-7375(9886).



Inv. nr. BBN-9078-43(2014).



Inv. nr. BBN-9078-44(2015).



Inv. nr. BBN-9078-45(2016).



Inv. nr. BBN-9078-46(2017).



Inv. nr. BBN-9078-49(2021).



Inv. nr. BBN-9078-55(2027).



Inv. nr. BBN-9078-54(2026).



Inv. nr. BBN-9078-39(2009).



Inv. nr. BBN-9078-47(2018).



1945 m. Inv. nr. BBN-9078-38(2008).



1938 m. Inv. nr. BBN-9078-52(2024).



Inv. nr. BBN-9078-53(2025).



XX a. 7-ojo dešimtmečio vidurys.
Inv. nr. BBN-9078-51(2023).



XX a. 7-ojo dešimtmečio vidurys.
Inv. nr. BBN-9078-37(2007).



XX a. 7-ojo dešimtmečio vidurys.
Inv. nr. BBN-9078-50(2022).

Dvidešimt keturiuose B. Buračo negatyvuose įamžinti Kauno pilies vaizdai, datuojami XX a. 4–5 dešimtmečiais. Didžiąją dalį, net 18 negatyvų, sudaro pilies iki restauracijos vaizdai. Minėtuose negatyvuose užfiksuoti įvairūs fragmentai: pilies pietryčių bokštas ir pietinė siena, pilies pietryčių bokštas ir dalis pietinės sienos, pilies bokšto vaizdas iš rytų pusės, pilies vaizdas iš vakarų pusės, pilies vaizdas iš kiemo pusės, bokštas ir sienos dalis stambiu planu, pilies pietryčių bokštas ir vartai iš rytų pusės žiemą.

Dviejuose negatyvuose Kauno pilies pietryčių bokštas parengtas restauravimo darbams. Vienas iš jų datuotas 1938 m.

Pilies bokštas po nedidelės restauracijos iš rytų pusės fotografuotas 1945 m. Kituose 7-ojo dešimtmečio vidurio negatyvuose užfiksuoti štai tokie fragmentai: pilies pietryčių bokštas ir dviguba gynybinė siena su šaudymo angomis, atkurtas trečiasis Kauno pilies aukštas po restauravimo, pilies bokštas ir vartai su rytine siena.

B. Buračo negatyvų kolekcija labai vertinga. Tai dokumentinė medžiaga, suteikianti galimybę tyrinėti Kauno pilies raidą XX a. 4–7 dešimtmečiuose.

Vytauto Didžiojo karo muziejaus rinkiniuose sukaupti 67 eksponatai Kauno pilies tematika, primenantys 1362 m. įvykius ir tolesnį statinio likimą skirtingais laikotarpiais. Apie šio objekto svarbą kalba garsių dailininkų ir fotografų darbai. Meno kūriniai, nuotraukos, atvirukai yra svarbus paveldas, leidžiantis susipažinti su reikšmingu kariniu-istoriniu objektu bėgant laikui.

LDK LAIKOTARPIO ŽEMĖLAPIAI VYTAUTO DIDŽIOJO KARO MUZIEJAUS RINKINIUOSE

Virginija Gureckienė

Žemėlapis yra sena žmonijos kultūros išraiška. Jo pavadinimas bėgant laikui keitėsi. Senovės graikai geografinius žemėlapius vadino *pinaks*, romėnai – *orbis pictus tabula*. Viduramžiais pasaulio žemėlapiai buvo piešiami ant audeklo ir vadinami *mappae mundi* (*mappa* – staltiesė), vėliau – ant pergamento ir vadinami *charta* (popierius). Taip atsirado žemėlapių pavadinimas *karta* (*carte, carta*). Renesanso ir didžiųjų geografinių atradimų epochoje žemėlapius vadino *descripto, delinatio* (aprašymas, piešinys). XVIII a. įsigalėjo du žemėlapių pavadinimai: *karta* ir *mappe*.

Pieštiniai žemėlapiai ir žemėlapiai su piešiniais, nepaisant nūdienos kartografijos standartinių nuostatų, nepraranda meninio patrauklumo ir yra kuriami iki šiol.

Žemės teritorijos piešinį ir žemėlapi – žemės išgaubto paviršiaus projekciją plokštumoje – skiria daugelio žmonijos kartų laikotarpis. Kartografijos istorija mini pieštinius žemėlapius, iki šiol laikomus unikaliais kūriniais, reikšmingus tiriant senosios geografijos ir kartografijos mokslą ir padedančius pažinti tuometinį lygį. Praeities žemėlapių studijos padeda mums pažvelgti į žmonijos seniausią ir vėlesnę praeitį ir ne tik gėrėtis senovės meistrų išradingumu bei talentu, bet ir perimti vaizdumo ir išmonės principus siekiant žemėlapių patrauklumo. Senieji žemėlapiai būdavo sudaromi pagal teritorijos ir vietovės aprašymus. Todėl ir žemėlapių įvaizdžio piešiniai vadinti *descriptio*. Teritorija, kurioje likdavo neištirtų plotų, būdavo užpildoma meniniais piešiniais – dykumų ir miškų plotuose vaizduojami žinomi ir pramanyti žvėrys ir paukščiai, vandenynų ir jūrų teritorijos būdavo puošiamos laivų ir jūros gyvūnų piešiniais, o gyvenvietės – žmonių figūromis.

Pačius pirmuosius kartografinius piešinius sukūrė pirmykščiai žmonės. Seniausi žinomi kartografiniai radiniai – 4000–5000 metų senumo molio lentelėse vaizduojami šiaurinės Mezopotamijos ir Babilono miesto vaizdai. Šių kartografijos paminklų negalima vadinti intuityviais brėžiniais, nes juose laikomasi kai kurių geografinės informacijos perdavimo taisyklių: brėžiniai yra orientuoti, nubrėžti pagal mastelį¹. Ankstyvuosiuose mokslo raidos etapuose pagrindiniai idėjų gene-

¹ A. Samas. Žemėlapiai ir jų kūrėjai. Mokslo ir enciklopedijų leidybos institutas, V., 1997, p. 19.

ratoriai buvo genialios ir talentingos asmenybės. Ilgas geografinės minties raidos laikotarpis nebuvo sklandus ir tolygus. Geografijos, kaip ir kitų mokslų, raidai buvo būdingi pakilimo ir nuosmukio laikotarpiai. Kita vertus, geografijos raidą veikė kultūros ir mokslo pažanga. Viena svarbiausių kryptių ar šakų ankstyvojoje geografijos užuomazgoje buvo kartografija – mokslo ir praktinės veiklos sritis, kurios tikslas – sukurti grafinius, erdvę vaizduojančius kūrinius, leidžiančius žmonėms orientuotis. Tai mokslas, turintis labai gilius šaknis, siekiančias senąsias civilizacijas. Lietuvos kartografija daug jaunesnė, tačiau ir mūsų šalies teritorijos (buvusios ir esamos) žemėlapiai pradėti kurti dar antikos laikais. Taigi lietuviškoji kartografija turi pakankamai gilią tradicijas.

Žemės, kuriose susiformavo Lietuvos valstybė, buvo žinomos senovės pasauliui. Dar IV a. prieš Kristų Baltijos kraštus buvo pasiekęs graikų keliautojas, geografas, astronomas Pitėjas Masalietis. Archeologiniai radiniai patvirtina buvus prekybinius ryšius su graikų ir romėnų pirkliais. Išskirtinio dėmesio nusipelnė antikos kartografas Klaudijus Ptolemėjus (apie 90–168 m.). Jis pirmasis sukūrė tikroviškiausią kartografinį tuomečio pasaulio atvaizdą. Veikale „Geografija“ Ptolemėjus pateikė 26 įvairių teritorijų žemėlapius, pavadindamas juos „aprašymais“ (lot. *descriptio*). Viename jų – Vidurio Europos žemėlapyje – pirmą kartą pavaizduotos Rytų Baltijos šalys, pažymėta Lietuvos teritorija, nors jos vardas ir neminimas.

XVI a. plėtėsi ryšiai tarp valstybių, intensyvėjo laivyba. Atsirado navigaciniai žemėlapiai, vadinami portulananais, kuriuos jūreiviai naudojo laivyboje. Įdomus ir vertingas portulanas su gerai atpažįstama Lietuvos teritorija vadinosi „Kataloniškas pasaulio žemėlapis“, kurį 1375 m. sudarė žydų kartografas A. Kreskvas, pirmą kartą kartografijos istorijoje paminėjęs Lietuvos vardą *Litesfanie Paganis* – pagoniškoji Lietuva². Šiame žemėlapyje jis pavaizdavo Baltijos jūrą, pažymėjo Rygą, Taliną, Klaipėdą, nubrėžė Nemuną.

Pirmieji žemėlapiai buvo schematiški, teikė nedaug informacijos. Ilgainiui kelionės, geografiniai atradimai gilino pasaulio pažinimą – tai atsispindėjo ir kartografijos raidoje. B. Vapovskio, O. Magnuso, M. Strubičiaus, V. Grodeckio, G. Henenbergerio, G. Merkatoriaus, J. Portantijaus parengtuose XVI a. Lietuvos ir gretimų Lenkijos, Prūsijos žemių žemėlapiuose Lietuvos kartografinis vaizdas jau išsamesnis. G. Merkatoriaus apie 1570 metus sukurtas Lietuvos žemėlapis „*Lithvania*“ 1595 m. buvo išleistas atskiru lapu³. Kartografijos tėvu vadinamo G. Merkatoriaus atlasai jau yra tapę bendrinium žodžiu. 1595–1634 m. G. Merkatoriaus įpėdinių Jodoko ir Henriko Hondijų bei Jano Jansono jis buvo perleistas

² Lietuva žemėlapiuose. Lietuvos nacionalinis muziejus. Vilnius, 2002, p. 7.

³ Ten pat, p. 8.

keturiolika kartų⁴. Nors jame nemažai netikslumų, bet, palyginti su ankstesniais kitų autorių darbais, jis gana detalus: pažymėta daugiau kaip 60 vien šiandieninės Lietuvos gyvenviečių, apie 20 upių.

Nuo XVI a. įvairių šalių kartografsudarė ir išleido nemažai žemėlapių, kuriuose tobuliau buvo pavaizduota Lietuva: O. Magnusas – jūrinių žemėlapių („*Carta marina*“, 1539 m.), V. Grodeckis – Lenkijos ir gretimų žemių žemėlapių („*Poloniae finitimarumque locorum descriptio*“, 1562 m.). Šių žemėlapių autoriai jau turėjo sukaupę daug tikslesnių duomenų, o gal ir brėžinių, atidžiau sistemino medžiagą, objektyviau ją vertino ir kruopščiau kartografavo. Šiuose žemėlapiuose Lietuvos kartografinis vaizdas daug realesnis ir išsamesnis: tankus upių tinklas, daug gyvenviečių, pavaizduoti didžiausių miškų masyvai⁵.

XVI a. antroje pusėje pasirodę žemėlapiai pasiekė aukštą to meto kartografijos meninį lygį: žemėlapių antraštės ir sutartiniai ženklai buvo komponuojami į ornamentais puoštus skydus, jūrų akvatorijose piešiami iš tiesų egzistavusių laivų ir legendinių jūrų pabaisų bei undinių vaizdai. Autoriai ir leidėjai, pataikaudami valstybių vadovams ir didikams, dažnai žemėlapius puošė jų portretais ir giminės herbais.

Žemėlapiai buvo tam tikras politinės ir ideologinės kovos ginklas ir turėjo praktinės reikšmės. Senieji žemėlapiai neretai siejami su kariniais poreikiais, nes kariuomenei būtina žinoti, kur žygiuoti. XVII a. pirmoji pusė – karų laikotarpis. LDK kariuomenei pietuose teko kovoti su turkais, rytuose – su Maskvos, šiaurėje – su švedų kariuomenėmis. Kariniai konfliktai su kaimynais skatino kartografavimo darbus. Rengti naują Lietuvos Didžiosios Kunigaikštystės žemėlapių ėmėsi Lietuvos didysis maršalka, Trakų ir Vilniaus vaivada kunigaikštis Mikalojus Kristupas Radvila Našlaitėlis. Kartografavimo darbus lengvino Valakų reformos metu atlikti matavimai ir tų darbų apmokyti žmonės. 1613 metais Amsterdame išleistas Lietuvos Didžiosios Kunigaikštystės ir jai gretimų sričių tikslus aprašymas „*Magni Ducatus Lithuaniae Caeterarumque Regionum Illi Adjacentium . . . Guilhelmus Janssonius. . . Anno 1613*“ – reikšmingas kultūros paminklas. 1613 metų žemėlapis davė impulsą savarankiškos Lietuvos Didžiosios Kunigaikštystės kartografijos plėtotei.

XVII a. architektūroje ir dailėje pradėjęs ryškėti naujas, tarsi kasdieniam gyvenimui pagražinti skirtas stilius barokas neaplenkė ir kartografijos. Prapuolė labai madingi žemėlapiuose buvę legendiniai niekada neegzistavusių gyvūnų paveikslai. Jų vietas užėmė gražūs, realistiški piešiniai: gėlių girliandos, vaisių kekės, miestų panoramos, herbai, namų apyvokos daiktai. Labai dažni piešinėliai,

⁴ A. Braziūnienė. Senosios kartografijos rinkiniai Lietuvoje. Knygotyra, t. 36, Vilnius, 2000, p. 9.

⁵ A. Samas. Žemėlapiai ir jų kūrėjai. Mokslo ir enciklopedijų leidybos institutas, V., 1997, p. 79.

atspindintys kartografuojamos šalies verslus, kraštovaizdį. Puošnūs žemėlapiai žavėjo visuomenę. Didikai puošė jais savo rūmų sales. XVII a. viduryje labai išsiplėtė kartografinių veikalų leidyba. Buvo įkurti cechai su graviravimo, šriftų liejimo, korektūros, įrišimo, žemėlapių ir tekstų leidybos skyriais. Leidėjai, lenktyniaudami vieni su kitais, tobulino žemėlapių turinį ir gerino jų meninį apipavidalinimą.

XVII–XVIII a. Lietuvai skirtus žemėlapius sudarė ir išleido N. Sansonas „*Partie de Lithuanie*“ (1665), „*La Curlande de Duché et Semigale ...*“ (1659), de Vitas („*Magni Ducatus Lithuania...*“ (1680). Varšuvos jėzuitų kolegijos dėstytojas J. Niepreckis 1749 m. parengė Lietuvos žemėlapi „*Magni Ducatus Lithuniae...*“ Šie žemėlapiai, vėliau daug kartų perleisti, nedaug skyrėsi nuo 1613 m. Radvilo Našlaitėlio žemėlapio⁶. Dažniausiai konkretaus žemėlapio autoriaus, t. y. dailininko, graverio, autorystė priskiriama spaustuvininkui, leidėjui, jų šeimoms ar knygyno savininkui. Taip nutiko turbūt todėl, kad garsiausi XVI–XVIII a. Europos leidėjai, kaip antai G. Merkatorius, G. Braunas ir F. Hogenbergas, J. B. Homanas ir daugelis kitų, buvo ir žymūs kartografai. Šie ir dar daug kitų to meto žinomų kartografų jau yra tapę kartografijos klasikais, todėl jų autoryste niekas net neabejoja, nepaisant to, kad jų žemėlapiai pagal tas pačias klišes buvo perspausdinami po keletą kartų, keitėsi tik nežymios detalės ir leidėjai. Paprasčiau yra su vokiečių leidėjų Gabrielio Bodenerio, Georgo Brauno ir Franso Hogenbergo miestų vaizdais, nes šie leidėjai buvo ir žemėlapių ar vaizdų raižytojai.

XVIII a. antrojoje pusėje nauja meno kryptis – klasicizmas – labai pakeitė žemėlapių estetinį vaizdą. Vyravusią puošnią baroko stiliaus manierą pakeitė paprastos klasicistinio stiliaus formos: vietoj išlankstytų linijų žemėlapių kartušuose įsivyravo tiesės. Klasicizmas kartografijoje padėjo sukurti paprastus sutartinius ženklus ir šriftus. Taip susidarė sąlygos visapusiškiau pavaizduoti vietovės fizinius geografinius objektus, taip pat patobulinti žemėlapio turinį.

Kai XVII–XVIII a. Lenkijos ir Lietuvos kartografija išgyveno stagnaciją, kitose Europos šalyse buvo jaučiamas tam tikras jos pakilimas. Abiejų Tautų Respublikos karalius Vladislovas Vaza pasikvietė Prancūzijos karo inžinierių kartografą Gijomą de Boplaną (Guillaume le Vasseur de Beauplan, 1600–1675). Jis žinojo 1613 m. Lietuvos žemėlapi ir juo naudojosi 1639 m. sudarydamas naują Lenkijos ir Lietuvos žemėlapi „*Nova totius Regni Poloniae Magnique Ducatus Lithuaniae cum suis Palatinatibus ac confiniis*“. Kiek vėliau, 1655 m., Prancūzijos kartografas Nikolas Sansonas (Nicol Sanson d'Abbeville, 1600–1667), sudaręs daugybę žemėlapių ir atlasų, sukūręs visos žemės geografinį tinklą, Paryžiuje sudarė ir išleido Lenkijos ir Lietuvos žemėlapi, remdamasis G. Merkatoriaus,

⁶ Ten pat, p. 81.



Lietuvos žemėlapis „*Lithvania*“.

43x55,5 cm. Inv. nr. 2370-S.

Sudarė G. Merkatorius.

Kitoje pusėje tekstas prancūzų kalba, spalvotas, paginacija 185–188, signatūra Aaa. Su tokiais parametrais žinomi trys žemėlapio leidimai: 1628, 1630 ir 1633 m., tačiau pagal iliuminavimą, šrifto dydį ir teksto maketavimą žemėlapis priskiriamas 1633 m.

leidimui (*A. Muzikevičius. Gerardo Merkatoriaus Lietuvos žemėlapio leidimai. Knygotyra, t. 55, Vilnius, 2010, p. 319*)



K. Henenbergerio, M. K. Radvilos Našlaitėlio ir G. Boplano žemėlapiams. Nors N. Sansono žemėlapyje buvo netiksliai transkribuotų vietovardžių, bet jis XVII–XVIII a. buvo populiarus ir perdirbtas leidžiamas net iki 1831 metų⁷. Kartografinį Lenkijos ir Lietuvos vaizdą patikslino vokiečių astronomas T. Majeris (Tobias Mayer, 1723–1762), 1757 m. išleidęs Lenkijos geografinį žemėlapią „*Mappa Geographica Regni Poloniae ex novissimis...Norimb. 1757*“, kuriame pateikti tikslūs geografiniai duomenys, ištaisytos pirmtakų klaidos. Šiuo žemėlapiu vėliau naudojami daugelis kartografų. 1770 m. Karaliaučiaus knyginkas J. Kanteris sudarė Lenkijos ir Lietuvos Didžiosios Kunigaikštystės žemėlapią. Šis žemėlapis buvo naudojamas tuomet, kai sprendėsi Lenkijos ir Lietuvos valstybės pirmojo padalijimo (1772 m.) klausimai ir buvo žymimos padalijimo ribos. 1772 m. žymus vokiečių kartografas T. K. Loteris (1717–1777) Augsburgėje išleido „Pasaulio atlasą“, kurį sudarė 50 žemėlapių. Jame, be kitų valstybių, yra ir Lenkijos ir Lietuvos žemėlapis „*Regnum Poloniae et Magnum Ducatum Lithuaniae...*“ Po dvidešimties metų T. K. Loterio sūnūs M. A. Loteris ir G. F. Loteris perbraižė ir patikslino tėvo žemėlapią parodydami Abiejų Tautų Respublikos padalijimų (1772 ir 1793 m.) ribas.

Muziejaus spaudos fonduose saugoma 30 Lietuvos Didžiosios Kunigaikštystės laikotarpio žymių Nyderlandų, Vokietijos, Italijos, Prancūzijos, Lietuvos, Lenkijos kartografų darbų. Tai G. Merkatoriaus, O. Magnuso, V. Grodeckio, G. Brauno ir F. Hogenbergo, H. Hondijaus, J. Jansono, N. Sansono, Dž. Rosio, V. ir J. Blaeu, F. de Vito, P. Mortjero, A. H. Jailioto, N. Višerio, M. A. Moitėjaus, P. Šenko ir G. Valko, G. Bodenerio, I. F. Betgeno, J. Niepreckio, I. K. Rodo, G. F. Bergerio, G. F. Loterio ir T. K. Loterio žemėlapiai. Šiame straipsnyje jie suskirstyti pagal chronologiją, t. y. pagal išleidimo metus, nors šie žemėlapiai vėliau galėjo būti perleisti: XVI a. – 9 vnt., XVII a. – 13 vnt., XVIII a. – 8 vnt.

Lietuvos žemėlapis „*Lithvania*“ iš G. Merkatoriaus atlaso „*Atlas sive cosmographicae meditationes*“. Pirmasis atskiru lapu išleistas Lietuvos žemėlapis, sudarytas apie 1570 m. ir išspausdintas trečiajame G. Merkatoriaus atlaso leidime 1595 m. Duisburge. Dabartinės Lietuvos plote pavaizduota apie 20 upių ir daugiau kaip 60 gyvenviečių. Antroje žemėlapio pusėje – Lietuvos aprašymas. Lietuva ir iki tol jau buvo vaizduojama žemėlapiuose, tačiau visi jie nebuvo Lietuvos žemėlapiai tiesiogine tos sąvokos prasme, t. y. Lietuvos teritorija buvo atspindima platesniame kontekste (Vidurio ar Šiaurės Europos, kartu su Lenkija, kartu su Rusija ir panašiai).

Žemėlapis buvo dedamas į visus G. Merkatoriaus įpėdinių keturiomis

⁷ O. Maksimaitienė. Lietuvos istorinės geografijos ir kartografijos bruožai, V., 1991, p. 123.



Lietuvos žemėlapis „*Lithvania*“. 42,5x48,5 ir 37x44 cm. Inv. nr. 2373-S. Sudarė G. Merkatorius.
Kitoje pusėje tekstas vokiečių kalba, nespaltotas. Datuojamas 1633 m., nes yra iš vienintelio vokiško leidimo, paginacija 97–100, signatūra – gotikinės raidės Bb (*A. Muzikevičius. Gerardo Merkatoriaus Lietuvos žemėlapių leidimai. Knygotyra, t. 55, Vilnius, 2010, p. 319*)



Lietuvos žemėlapis „*Lithvania*“. 43x55 cm.
Inv. nr. 2205-S. Sudarė G. Merkatorius.
Kitoje pusėje tekstas lotynų kalba, spalvotas.
Paginacija 99–100, signatūra – Sf

kalbomis išleistus atlasus iki 1634 m., o nuo 1636 m. pakeistas į parengtą naują žemėlapi. Lygiagrečiai buvo publikuojami sumažinti to paties žemėlapio variantai, vadinami mažaisiais merkatoriais.

Gerardas Merkatorius (Gerhardus, Gerard, Mercator, de Kremer, 1512–1594) – vokiečių kilmės flamandų mokslininkas – geografas, matematikas, moderniosios kartografijos pradininkas. Žemėlapiams sudaryti jis pritaikė matematinius metodus, sukūrė originalią kartografinę projekciją. G. Merkatorius sudarė daugiau kaip 100 žemėlapių, sukūrė Žemės ir dangaus sferos gaublių, sukonstravo astronomijos ir navigacijos prietaisų. 1585 m. išleido pirmąjį žemėlapių rinkinį, 1589 m. – antrąjį. 1595 m. trečiajam rinkiniui parengė 29 naujus Europos valstybių žemėlapius, tarp kurių buvo ir Lietuvos žemėlapis su paaiškinamuoju tekstu apie Lietuvą. G. Merkatorius visiems žemėlapiams pats rinko medžiagą, ją sistemino, braižė, graviravo ir spalvino atspaudus. Trečiąjį rinkinį po G. Merkatoriaus mirties išleido jo sūnus Rumoldas Merkatorius. G. Merkatorius visus vienodo mastelio ir apipavidalinimo žemėlapių rinkinius pavadino atlasais. Kartografijos tėvu vadinamo G. Merkatoriaus atlasai jau yra tapę bendrinio žodžiu.

Jūros žemėlapis (*Carta Marina*) – vienas seniausių ir patikimiausių Šiaurės Europos žemėlapių. Jame pavaizduota teritorija, apimanti Skandinaviją, dabartines Baltijos šalis, Baltijos ir Baltąją jūras, Kolos pusiasalį ir aplinkines teritorijas. Žemėlapi (jo pilnas pavadinimas „*Carta marina et Descriptio septentrionalium terrarum ac mirabilium rerum in eis contentarum, diligentissime elaborata Anno Domini 1539 Veneciis liberalitate Reverendissimi Domini Ieronimi Quirini*“) per dvylika kruopštaus darbo metų nupiešė Švedijos bažnyčios veikėjas, diplomatas ir rašytojas O. Magnusas (Olaus Magnus, 1490–1557). Informacijos šaltinis buvo Skandinavijos jūrininkų žemėlapiai ir Ptolemėjaus „*Geografija*“. Pirmosios kopijos buvo išspausdintos Venecijoje 1539 metais ir skirtos Venecijos Respublikos patriarchui Jeronimui Kvirinui (Hieronymo Quirino), kurio dėka O. Magnusas galėjo savo darbą užbaigti. Šiame unikaliame Renesanso laikotarpio žemėlapyje pirmą kartą detaliau pavaizduota ir Lietuva. Vertingas yra ne tik pats detalus žemėlapis, bet ir jo komentaras – 1555 m. Romoje išleistas O. Magnuso fundamentalus veikalas „*Historia de Gentibus Septentrionalibus*“ („Šiaurės tautų istorija“) su daugiau kaip 100 miniatiūrų. Knygoje aprašyti ir lietuvių papročiai, kultūra, buitis.

Vaclavas Grodeckis (Waclaw, Wenceslaus, Grodecki, Grodeccius, Grodecio, Grodreccius, Grodetius, Grodziecki, Gordeccio, 1535–1591) – žymus lenkų



Rusijos žemėlapis „*Russia cum Confinijs*“. 47x56 cm (35x47). Inv. nr. 2361-S.
Sudarė G. Merkatorius. Kitoje pusėje tekstas lotynų kalba. Žemėlapis iš G. Merkatoriaus atlaso
„*Atlas sive cosmographicae meditationes*“. Pirmasis šio atlaso leidimas pasirodė 1585 m.
Duisburge, vėliau perleistas J. Hondijaus, J. Jansono ir kitų leidėjų



Jūrų ir šiaurės kraštų žemėlapis „*Carta Marina*“. 125x175 cm. Inv. nr. 8149-S.
Sudarė O. Magnusas



Lenkijos ir gretimų žemių žemėlapis „*Poloniae finitimarumque locorum descriptio*“.
41x55 cm. Inv. Nr. 2374-S. Sudarė V. Grodeckis.
Iš A. Ortelijaus atlaso „*Theatrum orbis terrarum*“. Kitoje pusėje tekstas prancūzų kalba

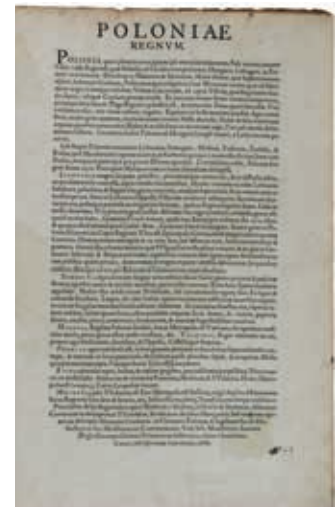

Lenkijos ir gretimų žemių žemėlapis „*Poloniae finitimarumque locorum descriptio*“.
40,5x55 cm (37x49). Inv. Nr. 2377-S. Sudarė V. Grodeckis.
Iš A. Ortelijaus atlaso „*Theatrum orbis terrarum*“. Kitoje pusėje tekstas lotynų kalba

kartografas. 1556–1558 m. pagal Bernardo Vapovskio (apie 1470–1535) Lenkijos ir Lietuvos žemėlapi jis parengė Lenkijos ir gretimų žemių žemėlapi „*Poloniae finitimarumque locorum descriptio*“. Šio žemėlapi pirmoji laida, išspausdinta Bazelyje 1562 m., neišliko. V. Grodeckio žemėlapis buvo išspausdintas žymaus flamandų kartografo A. Ortelijaus (1527–1598) atlase „*Theatrum orbis terrarum*“ 1570 m. Iki 1595 m. šis žemėlapis įvairiomis kalbomis buvo išspausdintas 21 kartą. Andžejaus Pograbkos pataisytas, šis žemėlapis nuo 1595 m. iki 1641 m. dar 14 kartų pasirodė A. Ortelijaus atlase. Manoma, jog galėjo būti išspausdinta apie 4250 žemėlapi egzempliorių, o A. Pograbkos pataisyto – dar apie 3050 egzempliorių. Nors žemėlapyje yra netikslumų, bet, palyginti su ankstesnių autorių darbais, jis daug kokybiškesnis – Lietuvos kartografinis vaizdas čia perteiktas daug tiksliau. Žemėlapyje vaizduojama visa Lenkija, Lietuva, Baltarusija, dalis Latvijos ir Ukrainos. Lietuvos teritorijoje pavaizduotos 23 gyvenvietės, daugiau kaip 10 upių⁸. Vakarų Europos kartografijos įmonės ši žemėlapi savo atlasuose naudojo beveik šimtą metų.

Andžejus Pograbka (Andrzej, Andreas Pilsnensis, Pograbius, Pograbka, ?–1602) – lenkų gydytojas, kartografas. Jo 1569 m. Venecijoje išleistu žemėlapiu „*Partis Sarmatiae Europae quae Sigismundo Augusto Regi Poloniae Potentissimo subiacet nova descriptio*“ naudojosi A. Ortelijus.

Abrahamas Ortelijus (Abraham Ortelius, 1527–1598) – flamandų kartografas, geografas, antikvaras. Nemažą gyvenimo dalį praleido keliaudamas po Vakarų Europos miestus, supirkinėdamas senovines knygas, monetas, žemėlapius. Šiuos pirkdavo todėl, kad žinojo, jog rankomis pagamintų 2–3 egzempliorių greitai nebeliks. Važinėdamas A. Ortelijus turėjo palankias sąlygas susipažinti su mokslininkais, knygų leidėjais, pirkliais, žymiais geografais ir kartografais. Ypač artimai jis susidraugavo su tuo metu jau pagarsėjusiu žemėlapių sudarinėtoju, kartografijos matematinių pagrindų ir kartografavimo metodų kūrėju G. Merkatoriumi, kuris taip pat stengėsi ne tik surinkti, sukomplektuoti žemėlapius, bet ir papildyti juos naujais duomenimis: suvienodinti formatus, naujai apipavidalinti ir leisti žemėlapių rinkinius – geografinius atlasus. Iš keliautojų, pirklių surinkęs duomenis, A. Ortelijus parengė pirmuosius savo žemėlapius „Naujas pasaulio vaizdas“ („*Nova totius terrarum orbis*“, 1564), „Egiptas“ („*Aegiptis*“, 1565) ir „Azijos vaizdas“ („*Asia orbis*“, 1567). Sudarinėti, redaguoti ir braižyti žemėlapių vienu metu A. Ortelijus jau nepajėgė, todėl pasikvietė į talką išgarsėjusį grafiką

⁸ A. Braziūnienė, Senosios kartografijos rinkiniai Lietuvoje. Knygotyra, t. 36, Vilnius, 2000, p. 7.

F. Hogenbergą. Šis išgraviravo beveik visus A. Ortelijaus žemėlapius, išpuošdamas juos įvairiais augaliniais ornamentais, alegoriniais piešiniais, buities scenomis. Geografinių objektų pavadinimus užrašė kaligrafišku ir estetišku kursyvu. 1570 m. Amsterdame išėjo pirmasis A. Ortelijaus žemėlapių rinkinys „Pasaulio vaizdas“ („*Theatrum orbis terrarum*“), meistriškai atspausdintas ir įrištas. Tai buvo vienas geriausių XVI a. kartografijos veikalų, atspindinčių to meto pasaulio pažinimo lygį. 1570 m. leidinyje A. Ortelijus paskelbė Renesanso epochos kartografų sąrašą, tarp kurių minimos ir Lenkijos karaliaus ir Lietuvos didžiojo kunigaikščio Žygimanto Augusto rūmų dailininko A. Vydo, lenkų kartografo V. Grodeckio pavardės, ir, kas svarbiausia, išspausdino V. Grodeckio „Lenkijos ir Lietuvos žemėlapi“ („*Poloniae finitimarumque locorum descriptio*“), J. Portantijaus „Naują Livonijos žemėlapi“ („*Livonia nova descriptio*“).

Vilnius pirmą kartą pavaizduotas garsaus vokiečių filosofo Nikolajaus Kuziečio (Nicolaus Cusanus, 1401–1464) Vidurio Europos žemėlapio perdirbinyje, pavadintame „*Tabula moderna Sarmatie Evr. sive Hungarie, Polonie, Russie, Prussie, et Walachie... Ptolemaeus auctus ... Argentorati [Strassburg]: Joannes Scotus, 1520 m.*“ Jis buvo išspausdintas K. Ptolemėjo „Geografijos“ vertime ir 1520 m. išleistas Strasburge. Nuo XVI a. jau beveik visuose Vakarų Europoje pasirodžiuose žemėlapuose (O. Magnuso „*Carta marina*“, V. Grodeckio „*Lenkijos ir gretimų žemių žemėlapyje*“, J. Gastaldžio „*Lenkijos žemėlapyje*“, M. Strubičiaus „*Lietuvos Didžiosios Kunigaikštystės, Livonijos ir Moskovijos žemėlapyje*“, A. Pograbkos „*Vidurio Europos žemėlapyje*“, G. Merkatoriaus „*Lithvania*“ ir kituose) galima rasti Vilnių, pažymėtą puansonu arba panoraminiu ženkleliu. XVII a. žemėlapuose Vilnius žymimas labai sudėtingais ženkleliais, kuriais pabrėžiama, kad tai senas miestas, valstybės sostinė, kad jis aptvertas stipria mūro siena (taip Vilnius pažymėtas V. Boplano „*Lenkijos Karalystės ir Lietuvos Didžiosios Kunigaikštystės žemėlapyje*“), kad jame yra Romos ir Graikų bažnyčių valdžios organai (M. K. Radvilos Našlaitėlio ir T. Makovskio Lietuvos Didžiosios Kunigaikštystės žemėlapyje), akademija (*Academia et Universitas*).

Ankstyviausias Vilniaus miesto planas pirmą kartą pasirodė G. Brauno ir F. Hogenbergo atlaso „*Civitates orbis terrarum*“ trečiajame tome „*Urbium praecipuarum totius mundi*“ (Kelnas, 1581 m.). Antroje plano pusėje – Vilniaus aprašymas. Vilniaus miesto vaizdas ir Lietuvos aprašymas, vėliau kiek pakeistas, perspausdintas G. Merkatoriaus, J. ir H. Hondijū, V. ir J. Blaeu atlasuose. 1572–1617 m. iš viso buvo išleisti šeši atlaso „*Civitates orbis terrarum*“ tomiai, kuriuose pateikta per 600 miestų vaizdų ir planų.



Vilniaus miesto planas „*WILNA Lithuaniae metropolis*“.
40x52 cm (36,5x49,5). Inv. nr. 2206-S. Raižė F. Hogenbergas. XVI a.
Vilniaus miesto planas iš G. Brauno ir F. Hogenbergo atlaso „*Civitates orbis terrarum*“
trečiojo tomo „*Urbium praecipuarum totius mundi*“. Kitoje pusėje tekstas lotynų kalba



Maskvos miesto planas „*Moscauw*“. 39x52 cm (35x49). Inv. nr. 2362-S.
Raižė F. Hogenbergas. XVI a. Maskvos miesto planas iš G. Brauno ir F. Hogenbergo atlaso
„*Civitates orbis terrarum*“ antrojo tomo „*Urbium praecipuarum totius mundi*“.
Antroje pusėje – Maskvos aprašymas lotynų kalba. Miesto planas nubraižytas naudojantis austrų
geografo S. Herberšteino nubraižytu Maskvos planu

Georgas Braunas (Georg Braun (Brunus, Bruin), 1541–1622) – vokiečių teologas, kartografas, geografas. Kilęs iš garsios Kelno dailininko B. Brauno giminės. Tapęs kunigu, tarnybos reikalais dažnai važinėjo po užsienį, ten susipažino su žymiais mokslininkais, domėjosi miestų istorija, jų išplanavimu ir architektūra, miestiečių socialiniais klausimais. G. Braunas tapo geografu ir per trumpą laiką išgarsėjo kaip miestų geografijos tyrinėtojas. G. Brauno vardas ir darbai pasiekė XVI a. antrosios pusės geografinių atlasų leidėją A. Ortelijų. Netrukus A. Ortelijus supažindino G. Brauną su dar vienu kartografijos mėgėju, labai talentingu dailininku ir raizytoju Fransu Hogenbergu (Franz (Franc) Hogenberg, 1535–1590), garsių Nyderlandų graverių dinastijos atstovu. Šie trys kartografijos ir geografijos gerbėjai nusprendė leisti didžiųjų pasaulio miestų atlasą. Rinkti medžiagą būsimam „Pasaulio miestų“ atlasui teko pačiam G. Braunui. Jis susirašinėjo su daugelio šalių geografais, kvietė juos prisidėti prie atlaso rengimo, įrodinėjo to darbo būtinybę, svarbą mokslui, prašė rašytinės ir grafinės medžiagos. Gautąją medžiagą sistemino ir tvarkė pats G. Braunas. Jis rašė ir redagavo aiškinamuosius tekstus, o grafinę medžiagą patikėjo F. Hogenbergui. Šis braižė planus, graviravo juos vario plokštėse, kūrė puošybos elementus. G. Braunui ir F. Hogenbergui patarimais padėjo ne vienas to meto geografas ir kartografas, bet daugiausia – A. Ortelijus, nes būsimąjį pasaulio miestų planų rinkinį laikė savo leidžiamų „Pasaulio vaizdo“ („*Theatrum orbis terrarum*“) atlasų tęsiniu. Jau 1572 m. pasirodė pirmasis Kelne išspausdintas „Pasaulio miestų“ („*Civitates orbis terrarum*“) atlasas. Nuo 1572 iki 1616 metų atlasas pakartotinai išleistas lotynų, vokiečių, prancūzų kalbomis, tik jau kiek kitokiais pavadinimais⁹.

Sigismundas Herberšteinas (Siegmund Freiherr von Herberstein, 1486–1566) – austrų istorikas, geografas, rašytojas, diplomatas. 1517 ir 1526 m. dalyvavo Lietuvos–Maskvos Didžiosios Kunigaikštystės taikos derybose. Savo knygoje „*Rerum Moscoviticarum Comentarium*“ („*Maskvos įvykių komentarai*“), išleistoje 1549 m. Vienoje, smulkiai aprašė XVI a. Rusijos papročius, teisę, prekybą, amatus, religijos ir socialines sąlygas bei nubraižė Maskvos planą.

Žemėlapio sumanytojas – kunigaikštis Mikalojus Kristupas Radvila Našlaitėlis (1549–1616), garsiosios knygos apie savo 1582–1584 m. kelionę į Jeruzalę, Siriją ir Egiptą autorius. Įtakingas LDK didikas savo rūmuose Nesvyžiuje telkė menininkus, literatus, amatų meistrus, įvairių sričių kultūros darbuotojus. Pasikvietė ir dailininką Tomąšą Makovskį, kuris save vadino M. K. Radvilos dvaro geografą.

⁹ A. Samas. Žemėlapiai ir jų kūrėjai. Mokslo ir enciklopedijų leidybos institutas, V., 1997, p. 147.



Lietuvos Didžiosios Kunigaikštystės žemėlapis „*Magni Ducatus Lithuaniae ...*“
43,5x53,5 cm. Inv. nr. 2354-S. Išleido P. Šenkas ir G. Valkas.
1613 m. M. K. Radvilos žemėlapio perdirbinys su Dniepro kartografiniu vaizdu



Lietuvos Didžiosios Kunigaikštystės žemėlapis „*Magni Ducatus Lithuaniae ...*“
.46,5x56,5 cm (44x55). Inv. nr. 2375-S.
1613 m. M. K. Radvilos žemėlapio perdirbinys su Dniepro kartografiniu vaizdu

Mat kunigaikštis pradėjo LDK žemių kartografavimo darbus. Tie duomenys buvo panaudoti sudarant LDK žemėlapi, kurį 1581–1596 m. parengęs T. Makovskis ir nuvežė į Olandiją. Ten žemėlapis buvo išraižytas vario plokštėse (raižė Heselis Gericas (Geritsz, lotyniška forma Gerardus)), padaugintas ir išspausdintas. Pats kunigaikštis buvo šio žemėlapio sumanytojas ir redaktorius, o teksto autorius pasirašė inicialais T. M. Lyg ir savaime suprantama, jog tai Tomašas Makovskis. Tekstą sudaro pagrindinė ir aiškinamoji dalys, skirtos „įvairių autorių raštams ir nuomonėms“ paneigti. Mat apie Lietuvą jau buvo paskleista daug netiesos, teisybei netgi visai priešingų žinių. Nors žemėlapio tekste polemikos adresatas neįvardytas, tačiau galima beveik neabejoti, kad pirmas taikinytis yra vokiečių geografo Georgo Brauno didžiųjų pasaulio miestų atlasas „*Civitates orbis terrarum*“. Trečioje atlaso „*Urbiūm praecipuarūm totius mundi*“ knygoje, išėjusioje Kelne 1581 m., pateiktas Vilniaus miesto „*WILNA Lithvaniae metropolis*“ planas. Išspausdintas ir lotyniškas Lietuvos sostinės aprašymas. Pasak šio teksto autoriaus, „*į šį miestą ateiti ir iš jo išėiti galima tik žiemą, užšalus pelkėms ir ežerams, mat visa Lietuva apsupta pelkių ir didelių miškų. Mieste namai daugiausia mediniai, maži ir žemi, be miegamųjų ir virtuvių, pastatyti be jokios tvarkos*“. Tik kai kurias gatves, ypač Vokiečių ir Pilies, „*puošia mūriniai gražūs namai, pastatyti kitataučių, kurie atvyksta prekybos tikslais. Priemiesčiuose daugybė lūšnų, pastatytų be tvarkos ir gatvių, vien pagal nemokytų barbarų norą...*“¹⁰ 1613 m. žemėlapio autorius dėsto priešingai: „*Lietuvos Didžioji Kunigaikštystė yra labai plati ir labai gera šalis, iš visų pusių turinti gerus, neklaidžius, lengvai važiuojamus kelius ...*“ priešingai kai kurių rašytojų nuomonei, kad į „*ją galima patekti tik žiemą*“. „*...Keliautojas vykdamas iš Lenkijos čia gali ateiti nesuslāpęs kojų... mieste esama daug puikių pastatų, medinių namų nedaug ir jie stovi nuošalesnėse vietose, priemiesčiuos ...Lietuvių drabužiai esą puošnūs, pasižymi įvairumu, žmonės gyvena švariai...*“¹¹ Polemizuodamas su Georgo Brauno atlase pateiktomis žiniomis ir kitais kritiškai nusiteikusiais svetimtaučiais, 1613 m. LDK žemėlapio teksto autorius siekia gerinti Lietuvos valstybės įvaizdį ir daro tai pakankamai sumaniai. Šio žemėlapio kartografavimo tikslumas, aprašymų turiningumas, meninis apipavidalinimas buvo pripažintas kaip vienas tobuliausių. Du šimtmečius šiuo žemėlapiu rėmėsi kitų kartografijos mokslo ir meno kūrėjų kartos. Žemėlapis buvo spausdinamas daug kartų: tai be Lietuvos aprašymo, bet su Dniepro tēkmės schema, tai be tų abiejų dalių. Pirmoji šio žemėlapio laida ilgą laiką buvo laikoma dingusia, kol visai atsitiktinai 1913 metais vieną šios laidos egzempliorių surado Krokuvos universiteto profesorius Liudvikas Birkenmajeris Švedijoje, Upsalos universiteto Karolina Rediviva bibliotekoje, ir jį aprašė. Kaip

¹⁰ Lietuva žemėlapiuose. Lietuvos nacionalinis muziejus. Vilnius, 2002, p. 208.

¹¹ Ten pat, p. 210.



Lietuvos Didžiosios
Kunigaikštystės žemėlapis
„Magni Ducatus Lithuaniae ...“
48x58 cm (44x54).
Inv. nr. 2207-S.
1613 m. M. K. Radvilos
žemėlapio perdirbinys su Dniepro
kartografiniu vaizdu. Kitoje
pusėje tekstas prancūzų kalba



Lietuvos Didžiosios
Kunigaikštystės žemėlapis
„Magni Ducatus Lithuaniae ...“
78x74 cm. Inv. nr. 2365-S.
Pirmą kartą žemėlapis be
T. Makovskio teksto ir be
Dniepro kartografinio vaizdo
išleistas V. Blaeu atlase „Theatrum
Orbis Terrarum sive Atlas Novus“
1635 m.



jis pateko Švedijon? Veikiausiai Radvila žemėlapi padovanojo Jėzuitų kolegijai Nesvyžiuje ir švedai jį išsivežė per karą kaip grobį. 1613 m. išleidus tikslų, puikiai meniškai apipavidalintą Lietuvos Didžiosios Kunigaikštystės žemėlapi, kokybe aplenkusį to meto Vakarų Europoje sudarytuosius, dauguma vėliau leistų žemėlapių tebuvo 1613 m. žemėlapio perdirbiniai. Juos leido J. Blaeu, F. de Vitas, J. Dankertsas, J. ir R. Otensai, M. Seuteris, T. K. Loteris ir kt.

Po J. Blaeu mirties žemėlapi leidybą tęsė F. de Vitas (Frederick de Witt, 1630–1706). Žemėlapi kartušė jis padarė pakeitimų. Jame nebeliko M. K. Radvilos Našlaitėlio ir J. Blaeu pavardžių. Įrašyta, kad žemėlapis išleistas „per De Witt“ (su Vito pagalba). Po F. de Vito mirties žemėlapi leidybą perėmė kiti leidėjai – Peteris Mortjeras (Pieter Mortier, 1661–1711), Vincentas Koronelis (Vincenzo Coronelli, 1650–1718) ir kt. M. K. Radvilos jie taip pat nebemini. Apie 1681 m. žemėlapi leidybos teisės atiteko P. Šenkui ir G. Valkui.

M. K. Radvilos Našlaitėlio žemėlapis yra vienas iš reikšmingiausių Lietuvos istorijos ir kultūros paminklų. Jame detalai nubrėžtos LDK ribos, pateiktas administracinis suskirstymas, gausu istorinių faktų ir kitokios informacijos.

Tomašas Makovskis (Tomasz Makowski, 1575–1630) – lenkų raižytojas, kartografas.

Sukūrė batalinio žanro raižinių ciklą, vaizduojantį Kuoknesės apsiaustį ir mūšį su švedais 1601 m., raižinius Maskvos karo temomis: „Etmonas S. Žolkievskis pristato belaisvius 1611 m. seime“, Maskvos miesto planą. Išraižė Radvilų pilių vaizdus, dokumentiškai tiksliai Kauno, Vilniaus, Trakų, Biržų, Klecko, Nesvyžiaus, Gardino miestų panoramas (1600–1609 m.). 1600–1611 m. tarnavo pas Mikalojų Kristupą Radvilą Našlaitėlį Nesvyžiuje. Vario raižiniais iliustravo jo knygą „Kelionė į Jeruzalę“ (1601 m.) ir parengė Lietuvos Didžiosios Kunigaikštystės žemėlapi („*Magni Ducatus Lithuaniae...1613*“) po tekstu pasirašydamas T. M.

Heselis Gericas (Hessel Geritsz, 1580–1632) – Nyderlandų graveris, kartografas, publicistas. Dirbo pas žymųjį leidėją V. Blaeu graveriu. 1617–1621 m. buvo paskirtas kartografu Nyderlandų kolonijose Rytų ir Vakarų Indijoje. Sukūrė ir išraižė jūrinius žemėlapius, taip pat Senojo ir Naujojo pasaulio žemėlapius. Vienas iš gražiausių jo išraižytų darbų – „*Magni Ducatus Lithuaniae...1613*“ V. Blaeu atlasui.

Lietuvos Didžiosios Kunigaikštystės
žemėlapis
„Magni Ducatus Lithuaniae ...“
80x78 cm. Inv. nr. 22576-S.
Žemėlapyje nurodyta 1613 m.
leidimo data. Pirmą kartą žemėlapis
be T. Makovskio teksto ir be Dniepro
kartografinio vaizdo išleistas V. Blaeu
atlase „Theatrum Orbis Terrarum sive
Atlas Novus“ 1635 m.



Lietuvos Didžiosios Kunigaikštystės
žemėlapis
„Magni Ducatus Lithuaniae ...“
80x78 cm. Inv. nr. 2199-S.
Žemėlapyje nurodyta 1613 m.
leidimo data. Pirmą kartą žemėlapis
be T. Makovskio teksto ir be Dniepro
kartografinio vaizdo išleistas V. Blaeu
atlase „Theatrum Orbis Terrarum sive
Atlas Novus“ 1635 m.





Dniepro kartografinis vaizdas iš Lietuvos Didžiosios Kunigaikštystės žemėlapiro „*Campus Inter Bohum et Borystenem...*“ 79x46 cm (74x32). Inv. nr. 2359-S.
Kitoje pusėje Lietuvos ir Žemaitijos aprašymas prancūzų kalba.
Žemėlapis „*Campus Inter Bohum et Borystenem...*“ pirmą kartą išleistas V. Blaeu atlase „*Theatrum Orbis Terrarum sive Atlas Novus*“ 1635 m.



Rusijos žemėlapis „*Novissima Russiae Tabula Authore Isaaco Massa*“.
49x57 cm (47x55). Inv. nr. 2369-S.
Autorius H. Hondijus, išleido
J. Jansonas. Kitoje pusėje užrašas
vokiečių kalba. Olandų kartografo
Isako Masos (Issac Massa, 1586–
1643) apie 1612 metus sukurtas
Rusijos žemėlapis. Vėliau daug kartų
perleistas įvairių autorių



Lenkijos ir gretimų žemių žemėlapis
(apimantis Lenkiją, Lietuvą ir
Ukrainą) „*Stati della Corona di Polonia
divisa ...e palatinati da Guglielmo
Sansone geografo ...Giacomo Rosi in
Roma...1678...*“ 48x59,5 cm (42x56).
Inv. nr. 2202-S. Raižė N. Sansonas,
išleido Dž. Rosis



Mažesnioji M. K. Radvilos Našlaitėlio žemėlapis – Dniepro tėkmės schema. Schemoje gana daug įdomių užrašų, paaiškinančių atskirų vietovių istorinę reikšmę. Specialaus šio brėžinio pavadinimo nėra, tiksliai apačioje, vinjetėje, randame kaip ir pratarinę: „*Skaitytojui. Du dalykai labiausiai vertė mus prie geografinio žemėlapis pridėti Dniepro tėkmę. Pirmiausia – noras parodyti šios upės ilgį, nes, be Dunojaus ir Volgos (kuri tik prasideda Europoje, o iš tikrųjų yra ne Europos, o Azijos upė), Europa ilgesnės ir platesnės upės neturi. Antra – noras parodyti senosios Lietuvos Didžiosios Kunigaikštystės ribas, ypač didžiojo kunigaikščio Vytauto laikais. Vytautas turėjo daug sėkmingų kovų su totoriais. Norėdamas išplėsti savo valdžią ir toliau atstumti priešą, jis pasistatė ir sustiprino kai kurias pilies, kurių dabar tik griuvėsiai likę. Dniepro tėkmė žemėlapyje toliau nepratęsiama, nes reikėtų mūsų žemėlapyje labai išplėsti ir įdėti į jį dalį Vengrijos, Moldavijos, Transilvanijos ir Valachijos. Skaitytojui bus naudinga sužinoti apie šio krašto padėtį. Kraštas turtingas dirbamos žemės ir žvėrių, bet dėl dažnų skitų puldinėjimų apleistas. Skitai, visuomet ištroškę tos šalies turtų ir kartais prasiveržę už Čerkasų, niokoja Voluinę, grobia turtą ir ima žmones į nelaisvę. O juos pačius, grįžtančius su grobiu upe, jei tik pastebi kazokai, sulauko ir atima grobį.*“¹² Taigi čia pastebimas patriotinis motyvas – M. K. Radvila Našlaitėlis norėjo įamžinti Vytauto Didžiojo garbę ir jo viešpatavimo laikus Juodosios jūros pakraščiuose, nors nuo to laiko jau buvo prabėgę du amžiai.

Janas Jansonas (Jan, Johannes, Jansson, 1588–1664). Gimė Arnheme, Olandijoje, knygų leidėjo ir pardavėjo šeimoje. 1612 m. vedė žymaus kartografo Jodoko Hondiuso (Jodoc Hondius) dukrą ir pradėjo dirbti Amsterdame knygų pardavėju. Nuo 1616 m. pradėjo leisti savo žemėlapius, kokybe beveik prilygtančius Blaeu šeimos darbams. 1630–1640 m. kartu su savo svainiu Henriku Hondiusu (Henricus, Hendrick Hondius, 1597–1651) išleido papildomus Mercatoriaus-Hondiuso atlasų leidimus.

Lenkijos Karalystės, Lietuvos Didžiosios Kunigaikštystės ir gretimų žemių žemėlapis. Pirmasis šio N. Sansono žemėlapis variantas, išleistas Paryžiuje 1655 m., turėjo didelį komercinį pasisekimą. XVII a. viduryje karinį konfliktą tarp Lietuvos-Lenkijos bei Rusijos, Švedijos ir Turkijos valstybių stebėjo Europos valstybės. Detalus žemėlapis, pagal kurį buvo galima stebėti kariuomenių judėjimą, buvo labai reikalingas. Todėl šis žemėlapis, pataisytas ir papildytas, net keletą kartų perleistas: Dž. de Rosio – 1678 m. Romoje, N. Višerio (N. Visscher,

¹² Ten pat, p. 214.

1618–1679) – 1680 m. Amsterdame ir kt.

Džovani Džakomas de Rosi (Giovani Giacomo de Rossi, 1627–1691) – italų leidėjas. 1639 m. iš tėvo Džiuzepės de Rosio (Giuseppe de Rossi, 1570–1639) paveldėjo leidybos verslą. XVII a. viduryje jo leidybos įmonė „*Calcografia Camerale*“ buvo viena žymiausių ne tik Romoje, bet ir visoje Europoje. Jo svarbiausias ir reikšmingiausias darbas buvo atlaso „*Mercurio Geografico*“ publikavimas Romoje nuo 1690 iki 1714 m. Ši leidykla publikavo žymių kartografų Džimbatistos Piranesio (Gimbatista Piranesi, 1720–1778), Benedeto Kastiljonės (Benedetto Castiglione, 1609–1665), Pietro Testos (Pietro Tiesto, 1612–1650), Džiovani Frančesko Grimaldžio (Giovanni Francesco Grimaldi, 1606–1680) žemėlapius. 1870 m. leidykla pervadinta į „*Tegia Calcografica*“. Nuo 1945 m. iki šių dienų leidykla vadinama „*Calcografia Nazionale*“. Ten įkurtas muziejus, o leidykla yra viena žinomiausių visame pasaulyje.

Nikolas Sansonas I (Nichol, Nicol, Sanson I, Sanson d'Abbeville, 1600–1667) – Prancūzijos karaliaus dvaro geografas, įsteigęs Prancūzijos Dieppe kartografijos mokyklą, karo inžinierius, produktyvus žemėlapių kūrėjas. Per savo karjerą sukūrė daugiau kaip 300 žemėlapių. Nuo 1643 m. savo kurtus žemėlapius leido pats, vėliau jo darbus publikavo Pjeras Marietas (Pierre Mariette, 1634–1716), kuriam N. Sansonas suteikė autorines teises. 1658 m. N. Sansono atlasą „*Cartes Generales de toutes les parties du monde*“ sudarė 113 žemėlapių, 1665 m. leidimo – 166 žemėlapiai, 1666 m. – 181, o 1667 m. – 200 žemėlapių, iš kurių 17 buvo sukurti N. Sansono sūnaus Gijomo. Gijomas Sansonas (Guillaume Sanson, 1633–1703) dirbo kartu su tėvu ir broliu Nikolu Sansonu II (Nichol Sanson II, 1625–1648). Po brolio ir tėvo mirties tęsė šeimos darbą. Kai kuriuos žemėlapius atnaujino, perdirbo ir sukūrė naujų žemėlapių ir atlasų. 1670 m. pradėjo ruošti „*Atlas Nouveau*“, kuris pradėtas publikuoti 1681 m.

Viljamas Jansonas Blaeu (Willem Janson, Jansz., Janszoon, Janssonius, Guillelmus, Blaeu, Blaeuw, 1571–1638) – Nyderlandų kartografas ir leidėjas. Maždaug apie 1612 m., kad nebūtų painiojamas su konkuruojančios įmonės savininku J. Jansonu, pradėjo pasirašinėti kaip Gilelmus (Guillelmus) Blaeu (Blaeuw). Lietuvos kartografijai labiausiai nusipelnė tuo, kad 1613 m. savo leidykloje išspausdino pirmąjį originalų LDK žemėlapi, žinomą Mikalojaus Kristupo Radvilos Našlaitėlio bei Tomašo Makovskio vardu. Šis žemėlapis 1631–1650 m. perspausdinamas jo leistuose atlasuose. Viljamo Blaeu sūnus Joanas (Joan Blaeu, 1599–1673) 1650–1667 m. spausdino tą patį LDK žemėlapi, tik jau iš perbraižytos lentos (žemėlapis orientuotas į vakarus), kartografijos istorijoje išgarsėjo



Europos žemėlapis „*Europa recens descripta a Guilielmo Blaeuw*“. 55x64 cm (41x55).
Inv. nr. 2360-S. Autorius V. Blaeu, išleido J. Blaeu. Žemėlapių dešinėje ir kairėje pusėje miniatiūros – įvairių tautų kostiumai, viršuje – miestų vaizdai ir planai. Žemėlapis sukurtas Viljamo Blaeu apie 1617 m. Kitoje pusėje – tekstas lotynų kalba

atlasu „*Theatrum Orbis Terrarum*“ arba „*Atlas maior*“ (Amsterdamas, 1662–1667), laikomu kartografinės raižybos šedevru. Atlasas, įrištas šviesiu pergamentu su paausintais ornamentais ir Blaeu emblema – auksiniu Saulės ženklu, jau tais laikais buvo laikomas reprezentaciniu ir dovanojamas įvairių šalių monarchams¹³. Įvairių valstybių vienuolikos tomų, 3000 teksto puslapių ir 600 žemėlapių atlasas buvo vienas brangiausių leidinių XVII a. pabaigoje.

Frederikas de Vitas (Frederic de Witt, Wit, 1616–1698) – garsus Nyderlandų kartografas, grafikas. Mokėsi ir dirbo Amsterdame, kur turėjo savo leidyklą ir knygyną „*Witte Pascaert*“ („Baltasis žvaigždėlapis“). Pirmieji de Vito kartografiniai darbai, Nyderlandų miestų (Harlemo, Rijselo, Dorniko) planai, pasirodė 1649 metais. Šiuos planus iliustravo flandų istorikas Antonijus Sanderas (Antonius Sanderus). Pirmasis jūrinis žemėlapis publikuotas 1654 m., o Danijos – 1659 m. Pirmuosius pasaulio žemėlapius „*Nova Totius Terrarum ... auctore F. DE WIT*“ ir „*Nova Totius Terrarum, Orbis Tabula*“ publikavo 1660 m. Pirmieji atlasai – „*Atlas*“ ir „*Atlas Maior*“, kuriuose išspausdintas ir Lietuvos

¹³ A. Braziūnienė, Senosios kartografijos rinkiniai Lietuvoje. Knygotyra, t. 36, Vilnius, 2000, p. 10.



Lietuvos Didžiosios Kunigaikštystės žemėlapis „*Magni ducatus Lituaniae Tabula Divisa tam in Palatinatus, / quam in subjacentes Castellanas./ Per F. DE WITT. Amstelodami/ Cum Privilegio Potentiss. D.D./ ...*“ 52x62 cm (44,5x52,5). Inv. nr. 2372-S. Iš F. de Vito atlaso, išleido P. Mortjeras.



Įrašas Lietuvos Didžiosios Kunigaikštystės žemėlapyje: „Žiūrėtojai, matai čia Lietuvos Didžiosios Kunigaikštystės teritoriją, kokią ji užėmė senaisiais laikais, stropiai išraižytą, tačiau nedaug parodyta greta esančių kraštų. Nesistebėk, kad vietovės, pavaizduotos pusrutulyje į ilgį, neatitinka kiekybinių parametrų: taip atsitinka dėl apylankų ir mylių nevienodumo: mat lietuviškosios mylios ilgesnės už lenkiškąsias, o rusiškos ir podoliškos – už lietuviškas...“

(Lietuva žemėlapiuose. Lietuvos nacionalinis muziejus. Vilnius, 2002, p. 215)

žemėlapis, pasirodė 1662 m. Iki 1675 m. juos sudarė 190 žemėlapių. De Vito miestų planai, 158 valstybių (žemių) ir 43 didelio formato jūrinių žemėlapių atlasai publikuoti 1695 m. Nustatyti atskirų žemėlapių atsiradimo datą labai sudėtinga, kadangi ne ant visų žemėlapių de Vitas (autorius) padėjo savo parašą. Po de Vito mirties leidyba rūpinosi jo žmona Marja, o 1710 m. leidykla buvo parduota aukcione. Dauguma de Vito atlasų ir keletas pasaulio žemėlapių atiteko Peteriui Mortjerui (Pieter Mortier 1661–1711), geografui, grafikui, leidėjui. Po P. Mortjero mirties leidyba rūpinosi jo sūnus Kornelis, kuris kartu su kartografu Johanu Kovensu (Johanes Covens) įkūrė leidyklą „*Covens & Mortier*“. Ši leidykla toliau leido de Vito darbus ir buvo viena žinomiausių XVIII a. kartografijos įmonių. 1710 m. aukcione 27 jūrų žemėlapiai buvo parduoti prekiautojui ir leidėjui Luisui Renardui (Luis Renard), kuris savo vardu toliau publikavo de Vito darbus.

Aleksas Hubertas Jailotas (Alexis Hubert Jaillot, 1632–1712) – vienas žymiausių XVII a. prancūzų kartografų. Išraižė daugumą prancūzų geografo ir kartografo Nikolo Sansono (Nicol Sanson, 1600–1667) žemėlapių: „*Atlas Nouveau*“ (1674 m.), jūrų atlasą „*Le Neptune Francois*“ (1693 m.), puošniai ornamentavo Europos žemėlapi („*Nova Europae descriptio in regna et regiones...*“, Paryžius, 1696 m.). Šie žemėlapiai daugiausia buvo leidžiami Amsterdame ir Paryžiuje P. Mortjero (Pieter Mortier) leidyklose.

XVII a. Nyderlanduose išgarsėjo Višerių meno ir kartografijos prekiautojų šeima. Šeimos verslą pradėjo K. J. Višeris (Claes Jansoon Visscher, 1587–1652) – dailės istorijoje išgarsėjęs kaip talentingas dailininkas ir graveris, išleidęs 500 graviūrų rinkinį religine tematika „*Theatrum Biblicum*“ (1650 m.). Šis graviūrų rinkinys Višerių šeimos buvo perleistas šešis kartus, o graviūrų siužetai panaudoti tapant bažnyčių freskas daugelyje Europos šalių. Jo sūnus Nikolas Višeris I (Nicolaus Janszen Visscher I, 1618–1679) ir anūkas Nikolas Višeris II (Nicolas Visscher II, 1649–1702), tęsė Višerių šeimos pradėtą darbą. Jų publikacijos, įskaitant „*Atlas Contractus*“ (1660) ir „*Atlas Minor*“ (1680), ir kiti darbai buvo išplatinti ir panaudoti kitų leidėjų Olandijoje bei kitose šalyse. Po Nikolo II mirties jo žmona šeimos verslą ir leidybos teises pardavė Peteriui Šenkui (Pieter Schenk), kartografui ir leidėjui.

Gijomas de Biuplanas (Guillaume le Vasseur de Beauplan, 1600–1675), prancūzų rašytojas, kartografas, karo inžinierius, tarnavo Abiejų Tautų Respublikos karaliaus Vladislavo IV dvare kartografu. Jo sudarytą didžiulį 8 dalių Europos žemėlapi išraižė H. Hondijus. Tai buvo pirmas karinis Europos žemėlapis, išleistas 1652 m. Šis žemėlapis vėliau buvo patikslintas ir perleistas.

Etjenas André Filipas de Pretotas (Etienne André Philippe de Pretot, 1708-1787), prancūzų kartografas. Paryžiaus karališkosios meno akademijos profesorius. Išleido du atlasus: 1768 m. – „*Cosmographie Universelle*“ ir 1787 m. – „*Atlas universel*“.

Žanas Emanuelis Žeromas Valetas (Jean Emmanuel Jerome Vallet) – XVIII a. prancūzų graveris.

Morilis Antuanas Moitėjus (Maurille Antoine Moithey, 1732–1810) – prancūzų geografas, publicistas.

Peteris Šenkas (Pieter, Petrus, Schenck, 1660–1718) – grafikas, kartografas ir leidėjas. Gimė Elberfelde (Vokietija). 1683 m. išvyko į Amsterdamą. Čia kartografijos mokėsi pas žymųjį kartografą Gerardą Valką (Gerard Walck). Pirmiausia P. Šenkas išgarsėjo kaip portretistas ir grafikas. Jis išraižė per tūkstantį grafikos darbų, o 1686 m. kartu su G. Valku įkūrė leidybos įmonę „*Pieter Schenk & Gerard Valck*“, kurioje spausdino ne tik grafikos darbus, bet ir žemėlapius. Jie publikavo Nikolo Sansono (Nicolas Sanson) „*Atlas*“, „*Atlas Contractus*“ arba „*Atlas Minor*“ (1696 m.), Jano Jansono (Jan Jansson) „*Novus Atlas*“ (1715 m.). Po mirties jo darbus tęsė sūnus Peteris Šenkas jaunesnysis.

Gabrieliūs Bodeneris (Gabriel Bodenehr, 1673–1765) – garsus Augsburgio grafikų Bodenerių giminės atstovas, dailininkas, kartografas, leidėjas ir graveris. 1720 m. G. Bodeneris Augsburgėje išleido albumą, kurį sudaro 200 įvairių Europos miestų raizinių. Dauguma šio veikalo raizinių signuota jo paties, nurodant save kaip raizytoją ir leidėją, nors G. Bodeneris nebuvo jų autorius ir išradėjas: jo raiziniai tik kopijuoja senesnių autorių paskelbtus vaizdus, bet kitais formatais ir visas tekstines dalis išverčiant iš lotynų į vokiečių kalbą. G. Bodenerio Vilniaus vaizdas – „*WILNA oder WILDA die Haupt-Stadt in LITTHAUEN*“ – sumažinta ir supaprastinta garsiojo Georgijaus Brauno Vilniaus vaizdo raizinio „*WILNA Lithuaniae metropolis*“ (1581) kopija. Kairėje raizinio pusėje už rėmo įdėtas trumpas miesto aprašymas sekant Pjeru Diuvaliu (Pierre Duval, 1618–1683), o dešinėje – numerių paaiškinimai pagal G. Brauną, tik jo lotynų kalba pateiktus duomenis išverčiant į vokiečių kalbą.

Žemėlapyje pažymėtos Zalcburgo kolonistų apgyventos vietos. Per 1709–1711 m. didįjį marą Mažojoje Lietuvoje išmirė beveik pusė gyventojų. Į tuščias lietuvių sodybas Prūsijos karaliai pakvietė Vakarų Europoje persekiotus protestantus. 1732–1735 m. čia atsikėlė ypač daug kolonistų iš Zalcburgo. Apie

10 000 zalcburgiečių įsikūrė Įsručio, Ragainės, Tilžės apskrityse, o Gumbinė tapo Mažosios Lietuvos germanizavimo ir kolonizavimo centru.

Betgenas Johanas Frydrichas (Betgen Johann Friedrich) – XVIII a. vokiečių topografas.

Janas Niepreckis (Jean (Jan) Nieprecki (Nieprzecki), 1719–1754) – lenkų dvasininkas, matematikas, geografas, kartografas. 1749 m. sudarė Lietuvos Didžiosios Kunigaikštystės žemėlapi „*Magni Ducatus Lituaniae in suos palotinatatus et districtus divisus delineatus...*” Jį parengė ir išleido panaudojęs savo per keliones po Lietuvą sukauptas geografijos, topografijos ir geodezijos žinias. Be to, pritaikė ir ankstesnių autorių žemėlapiuose esančią informaciją apie Lietuvos Didžiąją Kunigaikštystę. Geriausiai J. Niepreckis buvo susipažinęs su 1613 m. Lietuvos Didžiosios Kunigaikštystės žemėlapiu, sudarytu ir išleistu M. K. Radvilos Našlaitėlio iniciatyva, taip pat su prancūzų geografo, inžinieriaus N. Sansono Lenkijos Karalystės ir Lietuvos Didžiosios Kunigaikštystės žemėlapiu, tyrinėjo turiningą olandų kartografo F. de Vito Lenkijos Karalystės ir Lietuvos Didžiosios Kunigaikštystės žemėlapi ir kt. Pažintis su minėtų autorių žemėlapiais ir pastebėti juose trūkumai nestebino J. Niepreckio, nes jie buvo senokai sukurti, kai kurie – ne vietinių kartografų. Šios aplinkybės skatino J. Niepreckį parengti patikimą savos šalies žemėlapi, labiau pritaikomą praktiniams reikalams. Įrašas Lietuvos Didžiosios Kunigaikštystės 1749 m. žemėlapyje: „*Visa Lietuva dalijasi į devynias vaivadijas, kurios pagal svarbą išsidėsto tokia tvarka: Vilniaus, Trakų, Polocko, Naugarduko, Vitebsko, Brastos, Mstislavlio, Minsko, Livonijos vaivadijos. Lietuvoje yra dvi kunigaikštystės: Kuršo, kurią valdo kunigaikštis, ir Žemaitijos, kurią valdo starosta, arba seniūnas, įeinantis į Senatą, ir kaštelionas; jiems yra leidžiama rengti žemės teismus. Yra Lietuvoje ir kitos kunigaikštystės, valdomos savų kunigaikščių, pavyzdžiui, Slucko, Nesvyžiaus, Dubingių, Klecko, Kopylio, Biržų ir kitų. Lotynų (Romos) bažnyčios vyskupystės yra penkios..., yra graikų tikėjimo vyskupystės...*“¹⁴

Tobiasas Majeris (Tobias (Tobiasz) Mayer, 1723–1762) – vokiečių matematikas, astronomas. Dirbo Homano įpėdinių leidykloje. Nubraižė Vokietijos, Lenkijos, Lietuvos žemėlapius, taip pat atlasą „Major Atlas Scholasticus“. Jo darbus tęsė sūnus Johanas Tobiasas Majeris (Johann Tobias Mayer, 1752–1830), kuris dažnai painiojamas su tėvu. 1813 m. jis nubraižė Lenkijos žemėlapi „*Royaume de Pologne...*“

¹⁴ Ten pat, p. 215.

Europos žemėlapis „*Nova Europae descriptio in regna et regiones...*“ 49,5x58,5 cm.
Inv. nr. 14720-S.
Autorius A. H. Jailotas,
išleido P. Mortjeras



Europos žemėlapis „*Europa delineata et recens edita per Nicolaum Visscher*“. 48x56,5 cm
(43x54). Inv. nr. 2367-S.
Išleido N. Višeris
Su dedikacija Amsterdamo
burmistrui Simonui von Hornui
(Simon von Hoorn).



„*Europa delineata et recens edita per Nicolaum Visscher*“ iš 1658 m. Amsterdame Višerių šeimos išleisto keturių kontinentų rinkinio („*Asiae nova delineata*“, „*Africae accurata tabula*“, „*Nova et accuratissima totius Americae descriptio*“). Šis rinkinys vėliau buvo perleistas Fišerių šeimos ir kitų leidėjų



Lenkijos žemėlapis „*Carte Nouvelle de la Pologne, Avant son demembrement dirigee par Mr. Philippe...*“ 28,5x41 cm. Inv. nr. 11225-S. Šį prancūzų kartografo Gijomo de Biuplano Lenkijos žemėlapi perdirbo M. A. Moitėjus, išraižė Ž. E. Ž. Valetas ir 1787 m. Paryžiuje išleido E. A. F. de Pretotas



Vilniaus miesto planas „*WILNA oder WILDA die Haupt-Stadt in LITTHAUEN*“.
19x31 cm. Inv. nr. 2201-S. Autorius G. Bodeneris



Lietuvos-Lenkijos žemėlapis „*Fiderico Augusto vere Augusto. Polon. Lithuan. Borus. Pomer. Regi. Duci. Principi. Saxon. Utr. Duci. S. Imp. Elect. Haec. Imperii. Sui Regna. D. D. D. – P. Scenkius Sculp. Regius Amstelodami exc. Prope forum Cum Priv. Ord. Holland. Et WestFrisiae 1703*“.

50x60 cm. Inv. nr. 2208-S.

Raižė P. Šenkas, išleido P. Šenkas ir G. Valkas. Žemėlapis dedikuotas Augustui II, Abiejų Tautų Respublikos valdovui ir Saksonijos kurfiurstui, dar vadinamam Stipriuoju, ir publikuotas „*Atlas contractus sive Mapparum Geographicarum Sansoniarum auctarum et correctarum Nova Congeris, Amstelodami (1709)*“



Lietuvos Didžiosios Kunigaikštystės žemėlapis „*Magni Ducatus Lituaniae in suos palatinatus et districtus divisus delineatus...*” 51,5x62,5 cm. Inv. nr. 2203-S.

Sudarė J. Niepreckis, patikslino T. Majeris.
Niurnbergas, Homano įpėdinių leidykla, 1749 m.



Lietuvos Didžiosios Kunigaikštystės žemėlapis „*Magni Ducatus Lituaniae in suos palatinatus et districtus divisus delineatus...*” 52x62 cm.

Inv. nr. 2368-S.
Sudarė J. Niepreckis, patikslino T. Majeris. Niurnbergas, Homano įpėdinių leidykla, 1749 m.

Mažosios Lietuvos
žemėlapis su pridėtu
Gumbinės miesto planu
„Potentissimo Borussorum
Regi Friderico Wilhelmo ...
LITHUANIAM
BORUSSICAM...PLAN von
...in LITHAUNEN
GUMBINNEN...“ 54x62 cm
(48,5x58,5).
Inv. nr. 2363-S.
Sudarė I. F. Betgenas,
1733 m. Niurnbergas,
Homano įpėdinių leidykla,
1735 m. Žemėlapis gali būti
dviejų dalių

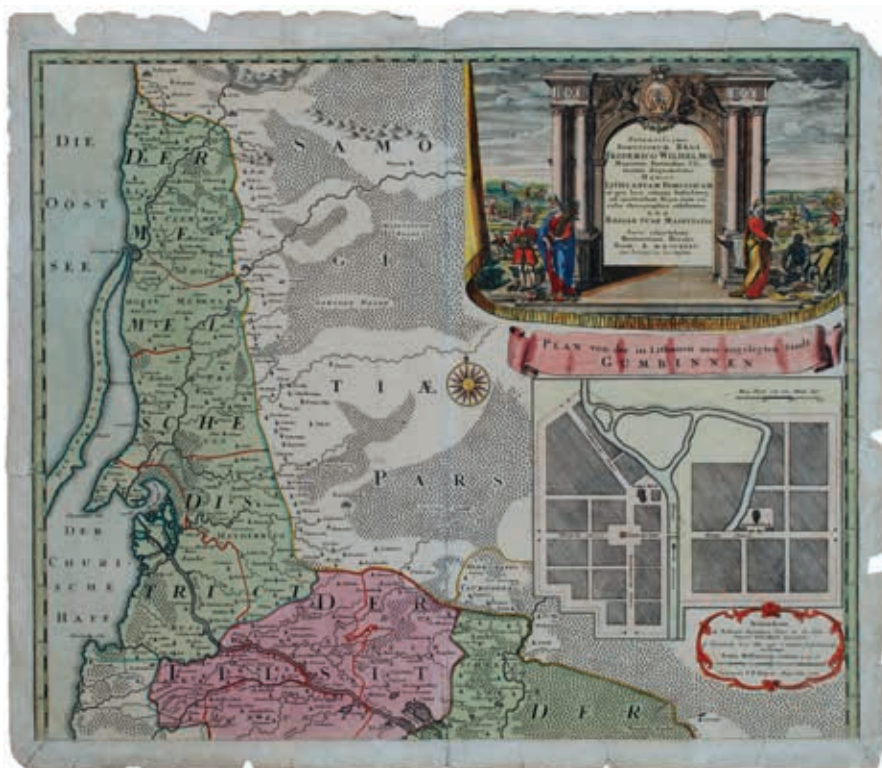

Lietuvos Didžiosios
Kunigaikštystės žemėlapis
„Magnus Ducatus Lithuania
in suos Palatinatus et
Castellanas divisa, non solum
accuratissime delineata sed
etiam plurimis in aliis Mappis
omissis locis aucta cura et
sumptibus“.
53,5x67,5 cm (48,5x57).
Inv. nr. 2364-S.
„Tob: Conr: Lotter, Geogr. et
Chalcogr. Aug. Vind.“
Braižė G. F. Loteris, išleido
T. K. Loteris





Prūsijos žemėlapis „*Borussia regia et ducalis*“ . 33x44 cm.
Inv. nr. 2355-S. Autoriai J. K. Rodas, F. G. Bergeris.
Žemėlapis pirmą kartą apie 1760 m. išleistas Berlyne



Lietuvos Didžiosios Kunigaikštystės žemėlapis „Magnus Ducatus Lithuania in suos Palatinatus et Castellaniae divisa, non solum accuratissime delineata sed etiam plurimis in aliis Mappis omissis locis aucta cura et sumptibus“ „Tob: Conr: Lotter, Geogr. et Chalcogr. Aug. Vind.“
52x61 cm (49x57). Inv. nr. 2371-S. Braižė G. F. Loteris, išleido T. K. Loteris

Johanas Baptistas Homanas (Johann Baptist Homann, 1663–1724) – vokiečių leidėjas. 1702 m. Niurnberge įkūrė leidyklą, publikavo žymiausių kartografų darbus. Vėliau jo darbą tęsė sūnus Kristupas Homanas (Christoph Homann, 1703–1730) ir vėlesni palikuonys, leidyklą pavadinę Homanų įpėdinių leidykla.

Frydrichas Gotlybas Bergeris (Friedrich Gottlieb Berger, 1713–1797) – vokiečių graveris, kartografas.

Johanas Kristupas Rodas (Johann, Johannes Christoph Rhode, 1713–1786) – vokiečių geografas, kartografas.

Tobiasas Konradas Loteris (Tobias Conrad Lotter, 1717–1777) – vokiečių graveris ir kartografas-publicistas, vedęs garsaus kartografo ir leidėjo Mateuso Soiterio (Matthaus Seutter, 1678–1757) dukterį. Po M. Soiterio mirties perėmė leidybos verslą ir jam sėkmingai vadovavo. XVIII a. viduryje buvo vienas žymiausių vokiečių mokyklos kartografų-publicistų. Išleido atlasus „Atlas Minor“ (1744), „Atlas Der Ganzen Welt“ (1748), „Atlas Geographicus“ (1760), „Atlas Novus“ (1770). Po jo mirties šeimos verslui vadovavo sūnūs Matiasas Albrechtas Loteris (Mathias Albrecht Lotter) ir G. F. Loteris, kurie patikslino kai kuriuos tėvo žemėlapius ir juos publikavo.

Georgas Frydrichas Loteris (Georg Friedrich Lotter, 1744–1801) – vokiečių graveris ir publicistas.

VYTAUTO DIDŽIOJO KARO MUZIEJUJE SAUGOMI RETI 1619–1620 METŲ LIETUVIŠKI PUSANTROKAI

Gerarda Dručkuvienė

Rimanto Žemio nuotraukos

1969-ųjų rugsėjį į tuometį Kauno valstybinį istorijos muziejų pateko Čiudiškių kaimo (Prienų r.) žvyro karjere maždaug 50 cm gylyje rastas lobis, gavęs Čiudiškių lobio vardą (inv. nr. A-4135). Lobis buvo paslėptas moliniame glazūruotame siauru kakleliu su dviem ašelėmis puode, kurio vienas šonas plokščias. Puodas buvo sudužęs į 11 šukių. Tarp jų rastos 1228 sidabrinės 1590–1620 metų monetos (kaip nurodoma 1974 m. akte, jų bendras svoris 1541,375 g). Šį lobį dar būtų galima pavadinti pusantrokų (1,5 grašio moneta) lobiu, nes, be dviejų 1590 ir 1600 m. Zigmanto III Vazos Rygos trečiokų (3 grašių moneta) ir trisdešimt vieno 1615–1619 m. Zigmanto III Vazos Gdansko orto (18 grašių moneta), šį lobį sudaro lenkiški, prūsiški, Šv. Romos imperijos, Rygos ir lietuviški pusantrokai.

Minimu laikotarpiu pusantrokas Europoje buvo populiarus moneta. Įdomu tai, jog įvairių valstybių, vyskupijų, grafysčių, miestų kaldinti pusantrokai savo išvaizda buvo labai panašūs. Visų jų vienoje pusėje buvo herbas ir valdovo titulas, kitoje – valdžios simbolis: rutulys su kryžiumi, jo apačioje – skaičius, nurodantis, kelintoji talerio dalis yra ši moneta. Lietuvoje pusantrokai nebuvo tarp pačių populiariausių monetų. Per visą Lietuvos Didžiosios Kunigaikštystės gyvavimo laikotarpį jie buvo kaldinami tik trejus metus (1619–1620 m. ir 1652-aisiais, Zigmanto III Vazos ir Jono Kazimiero valdymo laikotarpiu). 1619–1620 m. aptariamo nominalo monetų masė 1,54 g, praba 470; 1652 m. – masė 1 g, praba 375.

Zigmanto III Vazos (1592–1632) valdymo laikais buvo kaldinamos 8 nominalų lietuviškos monetos (dvidenariai, šilingai, grašiai, pusantrokai, trečiokai, dukatai bei 5 ir 10 dukatų monetos), neskaičiuojant bandomosios 3 dukatų nominalinės vertės monetos. Lietuvoje pasirodžiusi 1619 m. Vilniaus kalykloje kaldinta pusantrų grašio nominalinės vertės (apie 20 mm diametro, sverianti apie 1,5 g) moneta buvo gerokai vertingesnė (0,72 g gryno sidabro) už to paties nominalo lenkišką monetą (0,49 g gryno sidabro). Kaip žinome, jau Liublino unijos akte buvo numatyta suvienodinti lietuviškas ir lenkiškas monetas, tačiau praktiškai



1, 2 pav. Lietuviško pusantroko aversas ir reversas

tai padarė Steponas Batoras (1575–1586) 1580 m. sausio 5-osios ordinacija. Joje buvo numatyta, kokios monetos turi būti kaldinamos, kokia jų kaldinimo pėda, kokie herbai pavaizduoti ir t. t. Taigi pagal 1619 m. Iždo komisijos sprendimą pusantrokas turėjo sverti 1,21 g ir turėti 0,49 g gryno sidabro. O štai aptariamai lietuviški pusantrakai atitiko 1614 m. Iždo komisijos nuostatą (bendras svoris 1,54 g, 0,72 g gryno sidabro). Dėl tokio neatitikimo, kaip nuostolinga valstybės išdui, jau kitais metais (1620) lietuviškų pusantrokų emisija buvo sustabdyta. Dėl geros kokybės to meto gyventojų jie buvo labai vertinami ir iš apyvartos greitai išnyko. Gali būti, kad nemažai jų buvo perkalta. Dėl to lietuviški 1619–1620 m. pusantrakai šiuo metu yra itin reti.

Savo išvaizda lietuviški pusantrakai buvo labai panašūs į kitose Europos valstybėse tuo metu kursavusius pusantrokus. Jų averso (1 pav.) viduryje – penkių dalių herbinis skydas, kurio centrinėje dalyje – Vazų giminės herbas javų pėdas, o kituose keturiuose laukuose pakaitomis išdėstyti erelis ir vytis. Virš skydo – karališka karūna. Aplink skydą ratu užrašyta: SIGISMUNDUS III DEI GRATIA REX POLONIAE MAGNUS DUX LITUANIAE. Monetose legenda iškalta trumpinant žodžius. Jos pabaigoje (arba įsiterpęs į ją, su skydeliu ar be jo) – Kristupo Naruševičiaus, LDK žemės išdininko (1618–1631), herbas „Wadwicz“ (dvi žuvytės). Aplink legendą – taškinis ratelis. Reverse (2 pav.) centre pavaizduotas rutulys su kryžiumi – valdžios simbolis. Rutulio apačioje – skaičius 24 (1/24 talerio). Abiejose kryžiaus pusėse esantys skaitmenys yra du paskutiniai monetos kalimo metų skaičiai. Tarp dviejų taškinių apskritimų užrašyta: MONETA NOVA MAGNI DUCATUS LITUANIAE. Kaip ir averse, legenda iškalta įvairiai trumpinant žodžius. Į legendą monetos apatinėje dalyje įterptas

skydelis su skaičiumi 3. Skaičius reiškia, kad moneta lygi trimis pusgrašiams. Skydo tipas, žodžių santrumpos, taškai, dvitaškiai, tarp jų ir žvaigždutės, kiti ženkleliai legendos pradžioje ir pabaigoje, vieta, kurioje į legendą įterptas K. Naruševičiaus herbas žuvytės (su skydeliu ar be jo) nulemia gausią šių monetų įvairovę. Remiantis šiais požymiais, aptariamą monetą galima suskirstyti į grupes.

Zigmanto III Vazos lietuviškų pusantrokų averso esančio valstybės herbo skydas yra dviejų tipų, nors iš pirmo žvilgsnio jie labai panašūs, nes ir tas, ir tas vėlyvojo gotikinio skydo formos, suapvalinta apačia. Tačiau vienoje monetose jis turi puošybinių elementų: viršutiniai kampai užsibaigia taškeliais, kurie dar apvesti apskritimu, apatinėje dalyje, tose vietose, kur skydas pradeda siaurėti, abiejose pusėse galima įžiūrėti lyg taškelius, lyg skydo išsišakojimus. Už skydo ribų, ties viduriu, abiejose pusėse matyti dekoratyviniai elementai, primenantys šakeles. Kai kurių monetų su šio tipo skydu kraštuose matyti įlinkiai. Sąlyginai šį skydą pavadinsime pirmojo tipo skydu. Kitose monetose skydas labai griežtas, lygiais kraštais, be puošybos. Tokį skydą sąlyginai pavadinsime antrojo tipo skydu.

Čiudiškių lobyje buvo rasti net 63 lietuviški Zigmanto III Vazos pusantrakai, taigi tai bene didžiausias kiekis vienoje vietoje saugomų šio tipo monetų. Beveik visos monetos yra neblogos būklės, tik keliose iš jų yra sunkiai įskaitomų ar neįskaitomų vietų. Pusantrokų svoris svyruoja nuo 1 iki 1,94 g. Monetas nukaltos skirtingais šampais, todėl jos ir skiriasi. Taip pat šampų įvairovė rodo, kad monetų turėjo būti nukalta nemažai.

Jeigu atsižvelgtume ir į tai, koks ženklas tarp žodžių santrumpų yra legendoje (taškas, dvitaškis ar iš viso nėra jokie), tai rastume tik keletą visiškai identiškų monetų. Be to, ne visada galima tiksliai pasakyti, ar yra vienas taškas, ar du, o gal jis neįspaudė kalant monetą ar išdilo ir t. t. Todėl bus atsižvelgiama į LDK išdininko herbo vietą, su skydeliu jis ar be skydelio, legendoje esančias raides, herbino skydo formos skirtumus, o visų pirma – į monetos leidimo metus.

Lobyje yra penkiasdešimt aštuoni 1619 m. pusantrakai ir penki 1620 m. pusantrakai. Visas 1619 m. monetas pagal valstybės herbo skydo tipą ir žuvytę – LDK žemės išdininko K. Naruševičiaus herbo – vietą bei vaizdavimo būdą galima suskirstyti į tris grupes. Viena tų metų moneta labai sudilusi, todėl ją sunku tiksliai priskirti prie kurios nors iš šių grupių.

1619 m. I grupės pusantrakai turi pirmojo tipo (puošnesnį) valstybinio herbo skydą, LDK žemės išdininko K. Naruševičiaus herbas yra be skydelio averso legendos pabaigoje (3 pav.). Tokių yra 33 monetos. Šioje grupėje yra ir sunkiausias, ir lengviausias Čiudiškių lobio lietuviškas pusantrokas (jų svoris svyruoja nuo 1 iki 1,94 g). Pagal legendoje esančių žodžių santrumpų skirtumus monetas galima suskirstyti dar į 9 pogrupius.



3 pav. 1619 m. I grupės pusantrokų požymiai

1619 m. I grupė, 1-asis pogrupis. Tai monetos, kurių aversu užrašyta: **SIG III DG REX P M D L**, reverse – **MON NOVA – MA DV LI**. Tokių Čiudiškių lobyje yra 7 monetos (Nr. 1, 7, 24, 25, 28, 29, 30). Tačiau ir šio pogrupio monetos nėra vienodos, jeigu išsiūžėsime į raidžių stilių (kai kurios raidės dvigubos, tarsi perkaltos), jų išsidėstymą (reverse skydelis su skaičiumi 3 ir raidė A užaina vienas ant kito), ženklus tarp raidžių (penkiose iš jų aversu iš viso nėra jokių ženklų, o penkių monetų reverse pradžioje yra žvaigždutė). Lyginant pagal šiuos požymius, paaiškėja, kad 1-ajame pogrupyje iš 7 monetų identiškos yra dvi poros (Nr. 1 ir 7 bei 28 ir 29). Jos galėjo būti nukaltos naudojant tą patį štapą. O visoms joms nukalti galėjo būti panaudoti 3 skirtingi averso ir 4–5 reverse štapai.

1619 m. I grupė, 2-asis pogrupis. Jam galima būtų priskirti šešis Čiudiškių lobio pusantrokus (Nr. 5, 8, 10, 13, 15, 21). Jų averso legenda tokia pat kaip ir 1-ojo pogrupio monetų: **SIG III DG REX P M D L**. Tik monetos Nr. 15 štampe yra įsivėlusis klaida: vietoje **P** yra raidė **R**. Reverse legenda – **MON NOVA – MAGNI D L**. Prieš santrumpą **MON** visose monetose yra žvaigždutė. Muziejuje saugomų šio pogrupio pusantrokų taškai ir dvitaškiai išsidėstę labai panašiai, tačiau monetas lyginant pagal tuos pačius požymius (kaip ir ankstesniojo pogrupio), šiame pogrupyje iš šešių monetų trys yra vienodos, kitos trys turi skirtumų arba aversu, arba reverse. Jas kalant galėjo būti panaudoti 3 skirtingi averso ir 2 reverse štapai.

1619 m. I grupė, 3-iasis pogrupis. Jam priklausytų 3 monetos (Nr. 9, 19 ir 32). Žodžiai aversu sutrumpinti taip pat, kaip ir pirmųjų dviejų pogrupių monetose: **SIG III DG REX P M D L**. Reverse užrašas yra toks: **· MONE ·**

NO: - MA: DV: LI ., t. y. visose trijose monetose vienodas. Tarpas tarp santrumpos **NO** ir skydelio su skaičiumi 3 didesnis nei kituose pusantrakuose. Panašu, kad visi reversai buvo nukalti tuo pačiu štapu. Tuo labiau jog visuose trijuose rutulys pasislinkęs į kairę, o skaičius 3 tarsi apvedžiotas. Negalima tvirtinti, kad aversui nukalti panaudota daugiau štapų. Nors tarp kai kurių žodžių santrumpų matyti tik po vieną tašką, tačiau jie yra arba labiau apačioje, arba labiau viršuje, todėl galima manyti, kad vieno iš dvitaškio taškų paprasčiausiai nematyti. Tai patvirtintų vienodi tarpai tarp raidžių, į dešinę pasislinkęs valstybės herbas.

1619 m. I grupė, 4-asis pogrupis. Jam galima priskirti tik vieną monetą (Nr. 12). Jos averse esančios santrumpos tokios pat, kaip ir prieš tai buvusios: **SIG · III · DG : REX · P : M : D : L**. Reverse – **MONE : NOV – MA:DV: LI: . .**

1619 m. I grupė, 5-asis pogrupis. Čia taip pat yra tik viena moneta (Nr. 34). Jos averse esančios santrumpos tokios pat, kaip ir prieš tai: **SIG : III ? DG · REX · P ? M : D: L**. Daug raidžių kartojasi arba yra dvigubos (**S, G, I, X, P, D**), todėl nematyti, kokie ženklai yra po **III** ir raidės **P**. Reverse užrašyta: **. MONNOV- MA : DV : LI**. Kai kurios raidės čia taip pat dvigubos (**M, N, I**), kaip ir metus žymintis skaičius 9. Skydelis su skaičiumi 3 visiškai prilipęs prie raidės **A**, o tarp santrumpų **MON** ir **NOV** nėra tarpo.

Šių penkių I grupės pogrupių monetos turi vienodas santrumpas averse ir skirtingas reverse. Kitų pogrupių monetose – atvirkščiai: averse legendos skiriasi, o reverse yra tokios pat.

1619 m. I grupė, 6-asis pogrupis. Jam priskirtinų 8 monetų (Nr. 4, 6, 11, 14, 16, 18, 27, 31) averse esančios santrumpos skiriasi nuo prieš tai aprašytųjų: **SIG III DG REX PMD**. Legendos pabaigoje nėra raidės **L**. Be šio skirtumo užrašas labai primena daugelį 1-ojo pogrupio monetų, kur, kaip ir šiame pogrupyje, tarp žodžių santrumpų nėra jokių ženklų. Nors iš pirmo žvilgsnio visi šių monetų aversai labai panašūs, atidžiau įsižiūrėjus galima pastebėti šrifto, simetrijos skirtumus. Tai rodo, kad jos buvo nukaltos ne tais pačiais štapais. Šio pogrupio monetų reverso legendoje žodžiai sutrumpinti taip pat kaip ir 1-ojo pogrupio: **MON NOVA – MA DVLI**. Kai kuriose net raidė **A** ir skydelis su skaičiumi 3 užgina vienas ant kito. 6-ojo pogrupio trys monetos (Nr. 4, 6, 18) buvo nukaltos vienu štapu ir dar trys (Nr. 6, 27, 31) – kitu. Likusios dvi greičiausiai nukaltos skirtingais štapais. Visas jas kalant panaudoti 3–4 averso ir tiek pat reverso štapų. Tačiau gali būti, kad tas pats reverso štapas buvo naudojamas kalant kai kurias 1-ojo pogrupio monetas.

1619 m. I grupė, 7-asis pogrupis. Šio pogrupio 4 pusantrakai (Nr. 17, 20, 22, 26) taip pat išskirtini pirmiausia dėl skirtumų averso legendoje, nes trūksta

raidės P[oloniae]: **SIG : III · DG : REX · M : D : L** . Reverso legenda tokia: **· MON NOVA – MA DV LI** . Žodyje NOVA raidė A neaiški, labai prilipusi prie V ar visai su ja susiliejęsi. Muziejuje saugomų šio pogrupio pusantrokų averso esančios žodžių santrumpos ir ženklai tarp jų tokie pat, tačiau tvirtinti, kad jie buvo nukalti vienu štampu, galima tik dėl dviejų monetų (Nr. 17 ir 22) averso. Monetų Nr. 17 ir 22 aversas ir reversas buvo nukaltas tuo pačiu štampu. Taigi iš keturių šio pogrupio monetų dvi nukaltos tais pačiais štampais, o joms visoms nukalti panaudoti trys averso ir trys reverso štampai.

1619 m. I grupė, 8-asis pogrupis. Lobyje yra dvi šiam pogrupiui priskirtinos monetos (Nr. 2 ir 23). Jos išskirtos taip pat pagal skirtingą averso užrašą, kuriame žodis **REX** yra be raidės E. Legenda tokia: **SIG : III · DG : RX · P : M : D : L**. Nors abiejose monetose įrašas labai panašus (vienodi ženklai, raidžių stilius), tačiau išžiūrėjus atidžiau, galima pastebėti nežymius simetrijos skirtumus, todėl teigti, kad jos nukaltos vienu štampu, negalima. Pagal ženklus tarp santrumpų šio pogrupio monetų aversas panašus į 3-iojo, 4-ojo ir 5-ojo pogrupių. Reverso legenda **MONE : NO – MA : DV : LI** : . panaši į 3-iojo pogrupio monetų. Tarpusavyje pogrupio monetų reversas skiriasi tuo, kad monetoje Nr. 23 po **NO** prieš skydelį su skaičiumi 3 yra dvitaškis. Tai reiškia, kad šių monetų abi pusės nukaltos naudojant skirtingus štampus.

1619 m. I grupės 9-ajam pogrupiui (taip pat dėl skirtingo averso) priskirtina viena moneta – Nr. 33. Jos išskirtinumas tas, jog nėra raidės G[ratia]: **· SIG III D : REX PMDL**. Reverse tokios legendos taip pat neturi anksčiau aprašytosios monetos: ? **MONNOV: - MAG DVL**:. Tai paskutinė I grupės moneta.

1619 m. II grupės (4 pav.) Čiudiškių lobio devyni lietuviški pusantrakai taip pat turi pirmojo tipo (puošnesnį) herbinį skydą. Visuose juose LDK žemės išdininko K. Naruševičiaus herbas yra be skydelio averso legendos viduryje (monetos apatinėje dalyje). Jis paprasčiausiai įsiterpia į legendą, o viršutinėje dalyje tiesiog „užlipa“ ant valstybės herbo. Šios grupės monetų svoris svyruoja nuo 1,19 iki 1,9 g. Pagal įrašus jas galima suskirstyti į 4 pogrupius.

1619 m. II grupės 1-ajam pogrupiui priklausytų 4 pusantrakai (Nr. 38, 51, 56 ir 57). Averso legenda tokia: **SIG III D G – R P M D L**. Raidžių tarpuose yra arba taškas, arba dvitaškis, net prieš ir po žuvelių bei legendos pradžioje ir pabaigoje (neiškirtos tik raidės santrumpoje **SIG**). Šio pogrupio monetos labiau sudilusios nei aprašytosios anksčiau, todėl kai kur sunku nuspręsti, ar tai taškas, ar dvitaškis. Reverso legenda **MON NOV – MA DV LI** visose keturiose monetose prasideda žvaigždute, o baigiasi tašku, be to, turi labai daug taškų ir dvitaškių. Monetoje Nr. 56 tašku atskirtos raidės **M** ir **A**. Pagal žodžių santrum-



4 pav. 1619 m. II grupės pusantrokų požymiai

pas ji būdinga 1-osios grupės monetoms. Pagal atstumus tarp raidžių, simetrijos skirtumus, raidžių formą panašiausios yra monetos Nr. 38 ir 57. Jos gali būti nukaltos vienu štapu. Visoms keturioms greičiausiai panaudoti trys averso ir tiek pat reverso štapų.

1619 m. II grupės 2 pogrūpiui priskirtinos 3 monetos (Nr. 3, 52 ir 55). Atrodo, jog jos visos nukaltos tuo pačiu štapu. Averso legendoje kai kurių ženklų nematyti, bet jeigu manytume, jog visos jos nukaltos vienu štapu, tai averso legenda turėtų būti **SIG · III · D · G – RE : P : M : D : L** ; o reverso – **· MON · NOVA · - · MA · D · LIT : ·**. Reverso santrumpos smarkai skiriasi nuo 1-ojo pogrūpio monetų, bet panašios į tolimesnių pogrūpių.

1619 m. II grupės 3-iajam pogrūpiui priskirtinas vienas pusanatrokas – Nr. 53. Jo aversas panašus į antro pogrūpio monetų: **SIG · III ? D · G – RE : P M : D : L** ; raidė R taip pat arti žuvelių. Reversas irgi panašus, bet M[agni] be A: **· · MON · NOVA : - M · D : LIT : ·**.

1619 m. II grupės 4-ajam pogrūpiui galima priskirti taip pat tik vieną Čiudiškių lobio pusanatroką – Nr. 54. Jo aversas beveik toks pat (jei nepaisysime ženklų tarp raidžių) kaip ir 2-ojo bei 3-iojo pogrūpių monetų: **· SIG : III · D : G · – RE : P : M : D ·**. Reversas neišdilęs, bet labai neaiškus, daug raidžių susidvejinusios, tarsi būtų kalamos pakartotinai, taigi užrašas **MONNOVA – MAG : DV : L : ·** atrodo „suveltas“.

Baigiant aptarti II grupės monetas, galima teigti, jog jos yra tarsi tarpinė grandis tarp I ir III grupės monetų. Jose, kaip ir I grupės monetose, yra pavaizduotas pirmojo tipo herbinis skydas. 1-ojo ir 4-ojo pogrūpių monetų reverso legenda tokia pat kaip ir I grupės monetų. O štai 2-ojo ir 3-iojo pogrūpių monetų



5 pav. 1619 m. III grupės pusantrakų požymiai

reverso legenda tokia pat kaip III grupės pusantrakų. Visų šios grupės monetų averso legenda labiau primena III grupės pusantrokus. LDK žemės išdininko herbas be skydelio (kaip ir I grupės), bet pasislinkęs į legendos vidurį (kaip III grupės monetose). Tokiu atveju logiška būtų manyti, jog tai mažiausia skaičiumi (kaip pereinamoji) 1619 m. pusantrakų grupė.

1619 m. III grupei galima priskirti 15 Čiudiškių lobio pusantrakų. Visi jie turi antrojo tipo (nepuošnų) valstybės herbo skydą. Skydo apatinėje dalyje yra įdubimas, kurį užpildo legendos viduryje (monetos apačioje) esantis skydelis su LDK žemės išdininko herbu (5 pav.). Šios grupės monetų svoris svyruoja nuo 1,25 g iki 1,76 g. Pagal legendų skirtumus galima išskirti tik du šios grupės pogrupius.

1619 m. III grupės 1 pogrupį sudaro 14 monetų (Nr. 35, 36, 37, 39, 40, 41, 42, 43, 44, 46, 47, 48, 49, 58). Averso legenda **SIG III D G – RE P M D L** visose monetose prasideda tašku ir dvitaškiu, o baigiasi dvitaškiu ir tašku. Reverso legenda **MON NOV – MA D LIT** visose, išskyrus Nr. 58, prasideda žvaigždute ir tašku, o baigiasi dvitaškiu, tašku ir žvaigždute (monetoje Nr. 44 ta vieta išdilusi). Visoms joms būdinga taškų ir dvitaškių gausybė, kurių randama tiek averse, tiek reverse prieš ir po skydelių su žuvelėmis ir skaičiumi 3. Šiuo atžvilgiu išsiskiria moneta Nr. 47, kurios averse tarp raidžių **PMD** nėra jokių ženklų. Labai panašios visais atžvilgiais yra dvi monetų poros: Nr. 35 ir 36 bei Nr. 40 ir 41. Jei lyginsime likusias šio pogrupio monetas, pastebėsime: jei sutampa viena pusė, tai kitoje rasime kurioje nors vietoje skirtingą ženkliuką ir atvirkščiai. Turbūt per daug drąsu būtų teigti, kad joms visoms nukalti buvo naudojami skirtingi štampai, nes ne visada tie taškeliai aiškiai matomi, yra apdi-

lusių vietų, patys šampai neišcentruoti, tad dalis teksto lieka už monetos ribų, tačiau neabejotina, kad jų buvo nemažai.

Tarp III grupės 1-ojo pogrupio pusantrokų yra moneta (Nr. 58), sukėlusį itarimų, kad tai gali būti to paties laikotarpio falsifikatas, nes gurte aiškiai matyti dviejų dalių jungimo žymės; atsitrenkusi į kietą paviršių, moneta neskamba. Konsultuojantis ir diskutuojant su Lietuvos numizmatais, buvo prieita išvada, kad ji vis dėlto originali, o atsiskuokniavusi todėl, kad gaminta ne kalimo, o valcavimo būdu.

1619 m. III grupės 2-ajam pogrupiui priskirtinas tik vienas pusantrokas – Nr. 45. Jo averso legenda tokia pat, kaip ir 1-ojo pogrupio monetų: **· SIG · III · D · G · – RE · P · M · D · L ·**; o reverso – viena raide daugiau: **· MON · NOVA · – · MA · D · LIT ·**.

Liko dar vienas 1619 m. pusantrokas (Nr. 50), kurį sunku priskirti konkrečiai grupei, kadangi nematyti, kurioje vietoje yra LDK žemės išdininko K. Naruševičiaus herbas (pav. 6). Valstybės herbo skydas yra pirmojo tipo, todėl moneta gali priklausyti tik I arba II grupei. Jos averso legenda **· SIG ? III ? DG [R]EX P · M · DL ?**, reverso **MON · NOVA – MAG · DV · L ·**. Reverse nemažai susidvejinusių raidžių, o leidimo metus žymintys skaičiai abiejose pusėse yra neįprastai žemai, beveik ties rutulio viduriu (virš skaičiaus 1 per tarpą matyti dar vieno to paties skaičiaus apatinė dalis). Averso legendos pabaigoje žuvelėms vietos kaip ir būtų, bet ta vieta visiškai išdilusi, t. y. tuščia. Legendos viduryje, toje vietoje, kur galėtų būti žuvelės, matyti neaiškus iškilimas, tačiau kadangi po jo eina raidės EX, tai norisi manyti, kad toje vietoje turėtų būti raidė R. Nebent žuvelės ir raidė R būtų viena ant kitos. Pati averso legenda labiau primena I grupės monetų legendą (antrojoje niekur nėra REX, tik RE arba R). Jeigu remdamiesi averso legenda monetą priskirtume I grupei (t. y. su žuvelėmis legendos pabaigoje), tai būtų I grupės 10-ojo pogrupio moneta, nes su tokia reverso legenda I grupėje monetų nėra. Labai panašus yra I grupės 9-ojo pogrupio reversas (Nr. 33), bet ten žodis NOVA be raidės A. Pagal reverso legendą ją būtų galima priskirti II grupei. Tokį pat reversą turi moneta Nr. 54. Tačiau, kaip jau minėta, II grupės monetų averse niekur nėra žodžio REX (taip pat ir kataloge). Kaip II grupės moneta, ji būtų dar vieno, 5-ojo, pogrupio moneta. Galimas dar vienas variantas: pastaroji moneta apskritai yra be K. Naruševičiaus herbo žuvelių. Tai būtų unikalus atvejis. Sunku daryti kategoriškas išvadas, bet turbūt logiškiausia būtų pusantroką Nr. 50 laikyti I grupės (su žuvelėmis legendos gale) moneta.

Penki lobyje esantys 1620 m. pusantrakai (Nr. 59–63) taip pat nėra vienodi. Jų svoris svyruoja nuo 1,12 iki 1,54 g. Visi jie turi II tipo (nepuošnų) valstybės herbo skydą, tačiau vienuose skydo apačioje yra įdubimas (Nr. 59 ir



6 pav. Pusantroko Nr. 50 aversas ir reversas

61), į kurią įsiterpia LDK žemės izdininko K. Naruševičiaus herbas (pav. 7), kitų apačia lygi (Nr. 60 ir 62) ir žuvelės, kaip ir 1619 m. II grupės monetose, užslinkusios ant skydo. Ir vienuose, ir kituose žuvelės yra legendos viduryje, monetos apačioje, be skydelio. Monetoje Nr. 63 ši vieta yra smarkiai išdilusi ir žuvelių nematyti.

Visų penkių monetų legendos yra labai panašios. Keturiuose iš jų (Nr. 59, 60, 61, 63) santrumpos yra vienodos. Averso legenda: · : SIG III D G – RE P M D L : ; reverse: X : MON NOVA – M D LIT :. Pradžioje ir pabaigoje abiejose pusėse ženklai visai vienodi, o tarp santrumpų taškai ar dvitaškiai išsidėstę skirtingai. Identiškos yra tik monetos Nr. 59 ir 61. Greičiausiai jos buvo nukaltos tuo pačiu štampu. Jų abiejų averse ženklai išsidėstę taip (nors monetos Nr. 61 šampas yra ne centre ir dalies averso legendos nematyti): · : SIG · III · D : G – RE : P · M · D · L : ; reverse (matomas abiejose monetose): LIT :. X : MON : NOVA · – · M : D :

Ir tik vienos monetos (Nr. 62) legenda skiriasi viena raide reverse, t. y. žodyje NOVA nėra raidės A. Aversas: · : SIG : III · D : G · – · RE : P · M · D · L : · (raidė D dviguba), reversas: X : MON : NOV : – · M : D : LIT :. 1620 m. pusantrakai su žuvelėmis be skydelio atrodo gana keistai, tarsi sugriauna kaitos vystymosi nuoseklumą. Ypač tie, kur valstybės herbo skyde net nėra įdubimo, nes pastaruosius galėtume laikyti 1620 m. naujove. O likusieji, kur žuvelės tiesiog „užlipa“ ant valstybės herbo, tarsi sugražina į 1619-uosius. Negalėjo šios monetos būti nukaltos ir 1619 m. štampu, nes neatitinka valstybės herbo skydo tipas. Galbūt Čiudiškių lobio 1620 m. pusantrokus reikėtų patyrinėti nuodugniau ir palyginti su kitais žinomais lietuviškais 1620 m. pusantrokais.



7 pav. 1620 m. pusantroko aversas ir reversas

Sunku sugrupuoti šiuos penkis 1620 m. pusantrokus, nes jei sutampa legendos, tai skiriasi skydų apačia ir atvirkščiai. Juos kalant panaudoti ne mažiau kaip trys averso ir du reverso stampai. Panašios santrumpos legendoje (ne tik lobio monetose, bet ir aprašytuosiuose kataloguose) rodo, kad 1620 m. monetos nebuvo kalamos ilgą laiką. Galbūt todėl jos ir yra tokios retos, lyginant su 1619 m. monetomis.

IŠVADOS

1. Vytauto Didžiojo karo muziejuje saugomi 63 Čiudiškių lobio lietuviški Zigmanto III Vazos pusantrakai – bene daugiausia šių retų monetų vienoje vietoje.

2. Toks skaičius paneigia įsigalėjusią nuomonę, kad lobiuose lietuviškų pusantrokų nerandama arba randama labai retai.

3. Tarp Čiudiškių lobyje rastų lietuviškų pusantrokų yra šių monetų atmainų, kurios iki šiol nebuvo žinomos.

4. Lobyje esantys 1619 m. pusantrakai greičiausiai buvo nukalti tokia eilės tvarka, kaip išdėstyta straipsnyje. Pirmieji averse turėjo herbinį skydą su puošybos elementais kraštuose ir žuvelės be skydelio legendos gale (I grupė). Vėliau herbinis skydas paliekamas toks pat, o žuvelės (vis dar be skydelio) perkeliamos į legendos vidurį (II grupė – pereinamoji). Galiausiai puošybos elementai herbo kraštuose išnyksta, o žuvelės (jau su skydeliu) paliekamos legendos viduryje (III grupė).

5. Vien šiame lobyje rastiems lietuviškiems pusantrokams nukalti buvo

panaudota per 30 šampų atmainų. Nors to meto šampai nebuvo patvarūs ir dažnai lūždavo, tokia didžiulė jų įvairovė per nepilnus dvejus metus rodo, kad monetų turėjo būti nukalta gana daug, o retos jos tapo dėl savo išskirtinės kokybės.

6. 1620 m. pusantrokų buvo nukalta gerokai mažiau, tai yra jie buvo kalami trumpą laiką, kol kalimas buvo nutrauktas ir uždraustas, todėl jie ir yra retesni nei 1619-ųjų pusantrakai. Tai liudija nedideli pokyčiai šampuose, naudojamos beveik tos pačios žodžių santrumpos. Lobyje rastų vieno ir kitų monetų santykis taip pat tai patvirtina.

7. Jei darytume išvadas apie nukaltų pusantrokų kiekį ir jų retumo laipsnį pagal santykį, esantį lobyje, tai daugiausia turėjo būti nukalta 1619 m. I grupės, po to – 1619 m. III grupės, toliau – 1619 m. II grupės ir mažiausiai – 1620 m. monetų.

ARCHEOLOGIJOS SKYRIAUS EKSPOZICIJA „KARYBA PRIEŠISTORĖS LIETUVOJE“

Kristina Rickevičiūtė

2011 m. vasario 16-ąją Vytauto Didžiojo karo muziejuje, minint muziejaus įkūrimo 90-ąsias metines, atidaryta nauja Archeologijos skyriaus ekspozicija „Karyba priešistorės Lietuvoje“. Karai ir karybos menas visada buvo, yra ir bus svarbūs žmonijos istorijoje, nes tai visuomenės raidos ir ekonomikos plėtros stimulas. Skyriaus ekspozicija lankytojus supažindina su Lietuvos priešistorės karybos raida nuo seniausių laikų iki valstybės susidarymo (XI t-metis pr. Kr.–XIII a. vid. po Kr.). Apie priešistorės Lietuvoje vykusius karinius susidūrimus ir karus pasakoja išlikę gynybiniai įtvirtinimai, ginklai, kapai. Ekspozicijoje karyba skirstoma į tris pagrindinius laikotarpius: akmens amžių, ankstyvųjų metalų laikotarpį ir geležies amžių. Akmens amžius Lietuvoje tęsėsi apie 10 tūkstančių metų. Jo metu kelis kartus keitėsi klimatinės sąlygos, gamtinė aplinka, todėl kito ūkio ir visuomenės struktūros, vyko didelė migracija. Akmens amžius skirstomas į paleolitą, mezolitą ir neolitą. Pasitraukus ledynams, pirmieji gyventojai į Lietuvą atklydo iš Vidurio Europos vakarų ir pietvakarių prieš 13 tūkstančių metų. Akmens amžiuje žmonės vertėsi pasisavinamuoju ūkiu – medžioko, žvejyboje, rinko augalinį maistą. Gamybinis ūkis atsirado tik akmens amžiaus pabaigoje, t. y. baigiantis neolitui. Akmens amžiuje medžioklės įrankius žmonės naudojo ir kaip ginklus. Juos gamino iš titnago, kaulo, rago, akmens, medžio. Patys seniausi ginklai yra ietys. Eksponuojami du kauliniai ietigaliai, rasti Pumpėnuose, Istros upėje, datuojami, IX tūkstantmečiu prieš Kristų. Vėlesni, VII–VI tūkstantmečio pabaigos, kauliniai ietigaliai iš Ežerėlio durpyno, Jonaičių, Vaikantonių, Žiūrių–Gudelių. Grubūs raginiai durklai datuojami VI tūkstantmečio prieš Kristų pirma puse. To paties laikotarpio ir raginiai kirviai. Kauliniai strėlių antgaliai, aptikti Reškėtos ir Virvytės upių santakoje, priklauso VII tūkstantmečio prieš Kristų antrai pusei–VI tūkstantmečio prieš Kristų pabaigai. Ekspoziciją papildė ir titnaginiai strėlių antgaliai iš paleolito, mezolito ir neolito, datuojami X–IX, VIII ir III tūkstantmečiu prieš Kristų, kurie rasti Puvočiuose, Rusiuose, Eiguliuose, Kaniūkuose ir kitur. Dėmesį patraukia nedidelis titnaginis įtvėriamasis ovalus kirvelis retušuotu paviršiumi iš Daučionių, priskiriamas VI tūkstantmečio prieš Kristų pabaigai–V tūkstantmečio prieš Kristų pradžiai. Šalia kirvelio – du titnaginiai grubiai apdirbti peiliai, datuojami IX–VIII tūkstantmečiu prieš Kristų. Neolito



1 pav. Žemaitiškės I gyvenvietės gynybinio įtvirtinimo maketas. 2600–2100 m. pr. Kr.

laikotarpio pabaigoje pagausėja ginklų, pasirodo pirmieji tikrieji ginklai – akmeniniai kovos kirviai, buožės, titnaginiai įvairių formų strėlių antgaliai, ietigaliai. Matome titnaginius rombo, trikampio formos puikiai apdirbtus strėlių antgalius iš Radikių, Kulautuvos, datuojamus III tūkstantmečiu prieš Kristų. Titnaginiai pailgi ovalaus skersinio pjūvio ir maži lygiašoniai įtveriamieji kirviai priklauso neolito pabaigai. Akmeninės apskritos buožės su skylė kotui taip pat priskiriamos vėlyvojo neolito pabaigai–bronzos amžiaus pradžiai ir datuojamos 2100–2000 metais prieš Kristų. Tuo metu jau vyko priešiški susidūrimai tarp bendruomenių, tarpusavio kovos, kariniai konfliktai su atklydusiais kitų kultūrų atstovais dėl turto, maisto ir gamtinių išteklių turtingų teritorijų. Turtui apsaugoti buvo statomos įtvirtintos gyvenvietės. Lietuvoje atrasti Šventosios I A ir Žemaitiškės I gyvenviečių gynybiniai įtvirtinimai. Eksponuojamas Žemaitiškės I gyvenvietės gynybinio įtvirtinimo maketas su trim apsauginiais puslankiu išdėstytais iki 1,5 metro pločio ir metro gylio grioviais, tarp kurių 5–7 metrų tarpai, ir dviem 1,6–1,7 metro aukščio iš medžių įrengtais ir perpintais aptvarais. Aptvare aptikta ir įstrigusių titnaginių trikampio formos strėlių antgalių. Gyvenvietė datuojama 2600–2100 metais prieš Kristų (1 pav.).

Maketą papildo du puoštu paviršiumi dubenėliai iš tos pačios Žemaitiškės I gyvenvietės. Neolito pabaigoje, atsiradus gamybiniam ūkiui, tobulėjant ginkluotei, išaugo ir vyro-kario vaidmuo. Kinta ideologija. Įsigali protėvių kultas.

Ankstyvųjų metalų laikotarpis – tai bronzos ir ankstyvosios geležies amžiai (2000 m. pr. Kr.–iki Kr.). Ankstyvajame bronzos amžiuje bendruomenių gyvenime įvyko ekonominiai-socialiniai ir dvasiniai pokyčiai. Karyba buvo labai svarbi to meto visuomenės gyvenime, nes paspartino naujų technologijų ir ginklų atsiradimą. Metalo dirbiniai Lietuvoje pasirodo apie 1800 metus prieš Kristų. Perėjus prie gamybinio ūkio veiklos, pradėjus naudoti metalą, išaugus mainų plėtrai, susidaro sąlygos atskiroms šeimoms kaupti turtus, todėl sparčiai daugėja karinių konfliktų. Ankstyvajame bronzos amžiuje dauguma ginklų dar gaminami iš titnago, kaulo, rago, akmens, nes bronzinių ginklų buvo mažai. Šiame laikotarpyje plačiai naudotas ginklas – lankas su strėlėmis ir trikampio formos antgaliais retušuotu paviršiumi. Titnaginius įtvėriamuosius kirvukus išstūmė akmeniniai. Eksponuojami akmeniniai laiviniai kovos kirviai iš Tursučių, Janapolės datuojami 2200–1800 metais prieš Kristų. Prie ginklų priskiriami ir dviašmenis kirvis, vartotas tuo pat metu kaip ir laiviniai kovos kirviai, ir kirvis smailėjančiais ašmenimis, naudotas V–III amžiuje prieš Kristų. Kartu su kirviais vitrinoje matome ir akmenines įvairių formų buožes iš Semeliškės, Likšelių, kurios datuojamos 1300–800 metais prieš Kristų. Metalinių ginklų pagausėja II tūkstantmečio prieš Kristų viduryje, nes gyventojai jau vietoje gaminosi bronzinius įvairių formų kovos kirvius, ietigalius. Bronzos amžiuje iš visų ginklų rūšių gausiausiai rasta kirvių. Eksponuojami ankstyvieji bronziniai atkraštiniai kirviai, kurių ašmenys nežymiai praplatinti, ir vėlyvesni su plačiais lyg vėduoklė ašmenimis, datuojami 1400–1150 metais prieš Kristų, ir VII–V amžiumi prieš Kristų datuojamas skobtinis kirvukas iš Gailiūnų. Negalima nepaminėti ir šiuo metu vienintelio Lietuvoje raginio kirvuko, kurio forma panaši į atkraštinio. Jis rastas Jaro ežere ir datuojamas 1000–500 metais prieš Kristų. Vėlyvojo bronzos amžiaus pradžioje atsiranda daug patogesni, dailesnės formos įmoviniai kirviai, datuojami VI–V amžiumi prieš Kristų. Ekspozicijoje kirveliai iš Daugirdavos, Inkūnų, Vaitelių. Be gausiai naudotų atkraštinių ir įmovinių kirvukų, Lietuvoje dar buvo gaminami dviašmeniai, vadinami baltiškaisiais, kovos kirviai. Tiesa, jų rasta vos devyni. Grakščios formos, ilgu liemeniu dviašmenis kirvukas rastas Patiltyje ir datuojamas VI–V amžiumi prieš Kristų (2 pav.).

Visi bronziniai įmoviniai ietigaliai, išskyrus vieną, priklauso VI–V amžiui prieš Kristų. Vienintelis ietigalis iš Gribžėnų yra ankstyvesnis ir datuojamas VIII–VII amžiumi prieš Kristų. Šiuo metu dar nebuvo pamiršti ir iš kaulo pagaminti ginklai. Matome VI–IV amžiumi prieš Kristų datuojamus kaulinius ietigalius, rastus Moškėnų piliakalnyje. Jau buvo jodinėjama žirgais. Tobulėjo ginkluotė, kito taktika. Bendruomenėje išsiskiria diduomenė. II tūkstantmečio prieš Kristų pabaigoje turtui apsaugoti ir patiems apsisaugoti nuo priešų šiaurės rytų Lietuvoje atsiranda įtvirtintos gyvenvietės-piliakalniai. Ekspozicijoje lankytojai supažindinami su vieno



2 pav. Bronzos amžiaus ekspozicijos dalis

ankstyviausių gynybinių objektų Narkūnų piliakalnio rekonstrukcijos nuotrauka, o ant sienos matyti šiuolaikinis piliakalnio vaizdas. Žemėlapyje matome vėlyvojo bronzos amžiaus kultūrinę situaciją.

Geležies amžius Lietuvos teritorijoje prasidėjo I amžiuje po Kristaus, kai gyventojai iš balų rūdos pradėjo gaminti geležį ir plieną. Geležinių ginklų greitai gausėjo, tai liudija ir laidojimo paminklai, kur jų randama daugiausia. Bėgant amžiams ginkluotė tobulėjo, keitėsi komplektai, kito taktika ir strategija. Senajame geležies amžiuje (I–IV a.), kilus pavojui, kovos būrius sudarė savanoriai, kuriems vadovavo bendruomenės vyresnieji – renkami vadai. Kariai buvo lengvai ginkluoti, todėl greitai judėjo ir galėjo greitai persigrupuoti. Jų ginkluotę sudarė 1–2 ietys, skydas, kovos peilis. Kartais karys turėjo dar ir kirvį. Kalavijų iš šio laikotarpio Lietuvos teritorijoje nerasta. Jie pasirodė viduriniajame geležies amžiuje. Atsiranda ir kariai raiteliai, išskyrus Centrinę Lietuvą, kurioje nerasta senojo geležies amžiaus žirgų kapų. Daugiausia ginklų randama pajūryje, Nemuno deltoje. Senajame geležies amžiuje jokios karinės rikiuotės dar nebuvo. Viduriniajame geležies amžiuje (V–VIII a.), t. y. Didžiojo tautų kraustymosi laikotarpiu, kai judėjo visa Europa ir V–VI amžiuje formavosi baltų gentys, ginkluotė labai patobulėjo. Žemėlapis „Lietuva tautų kraustymosi laikotarpiu“ parodo, kuriuo metu kokios klajoklių gentys kurią Lietuvos teritorijos dalį buvo pasiekusios. Be lengvojo komplekto, kuriuo buvo ginkluoti paprasti bendruomenės kariai-savanoriai, atsiranda ir antrasis ginkluotės

komplektas – sunkusis. Lengvai ginkluoti buvo paprasti savanoriai. Kaip ir ankstesniais laikais, jie turėjo 1–2 ietis, skydą, kovos peilį, kartais dar ir lanką su strėlėmis. Sunkųjį komplektą sudarė 2–3 ietys, skydas, kalavijas, kovos peilis, kovos kirvis ir žirgai. Juos turėjo kilmingi ir turtingi genčių vyresnieji bei kariai profesionalai, kurie sudarė raitų karių būrius – kunigaikščio kariauną. Šiame laikotarpyje kovos baigtį nulemdavo jau organizuotų karių kova. Vėlyvajame geležies amžiuje (IX–XIII a. vid.) ginkluotė vis labiau diferencijuojasi. Atsiranda ir karinė organizacija – rikiuotė, kurią sudaro trys eilės: lengvai ginkluoti raiteliai, sunkiai ginkluoti pėstininkai ir lengvai ginkluoti pašauktiniai. Eksponuojami vietinės gamybos įvairių formų ietigaliai, naudoti III–XIII a., ir skandinaviški juostiniai ietigaliai, kurių įmova puoštos skliuto ornamentu, datuojami IX–XI amžiumi. Vitrinose šalia ietigalių – įtveriamieji bei įmoviniai strėlių antgaliai iš Apuolės, Impilties, Vozgėlių piliakalnių, datuojami I–XIII amžiumi. Matome įvairių formų I–XIII amžiuje vartotus kirvius: įmovinius, siauraašmenius, plačiaaašmenius, vėduokliniais ašmenimis. Ypač grakščių formų kovos kirvis vėduokliniais ašmenimis aptiktas Ginteliškės kapinyne XI amžiaus kario kape Nr. 2. Kovos peiliai, kurių geležtės puoštos išilginiais grioveliais, datuojami V amžiumi. Truputį vėlesni kalavijai. Platieji peiliai-kalavijai iš Pernaravos, Smilgelių priklauso VII–X amžiui. Vienašmeniai ir dviašmeniai įvairių formų kalavijai datuojami X–XIII amžiumi. Puošnūs sidabro plokštele dengta buožele ir skersinukais XI amžiaus kalavijai iš Dauglaukio, Ginteliškės kapinynų. Skydai kaip apsaugos priemonė buvo plačiai naudojami senajame ir viduriniajame geležies amžiuje. Eksponuojami III–V amžiaus antskydžiai iš Dauglaukio, Eigulių kapinynų. Gaila, kad geležinių antskydžių dar nerasta iš vėlyvojo geležies amžiaus. Nepamiršta ir galvos apsaugos priemonė – šalmai. Jų Lietuvoje rasta vos keli. Ekspozicijoje šalmai iš Pakalniškių kapinyno, Rusių datuojami XI–XII amžiumi. Matome ir XIII–XIV amžiaus žieduočių fragmentus, buožes.

Jau nuo III–IV amžiaus smarkiai stiprinami piliakalniai. Jie tampa šeimos pilimis. V–VIII amžiuje perstatomi seni piliakalniai ir pilami nauji, maži, miniatiūriniai piliakalniai, tapę diduomenės rezidencijomis. Stiprinamos pilaitės, nes padažnėjo tarpusavio susidūrimų, karinių konfliktų, karų. Eksponuojama miniatiūrinio Pašlavančio piliakalnio nuotrauka. Vėlyvajame geležies amžiuje ir besiformuojant valstybei vyko nuolatinės tarpusavio kovos ir karai su išorės priešais: slavais, danais, švedais, o nuo XIII amžiaus – ir su Kalavijuočių ir Kryžiuočių ordinais. Ant sienų nuotraukose – Veršvų, Seredžiaus piliakalniai, ant kurių stovėjo medinės pilys. Jie įėjo į pilių vakarinės dalies gynybinę sistemą šių ordinų invazijos metu. Eksponuojamas XIII amžiaus Rėkučių gynybinio įtvirtinimo maketas (3 pav.).

Šis gynybinis įtvirtinimas buvo besiformuojančios Lietuvos valstybės šiaurės gynybinės sistemos dalis. Tai rodo žemėlapis, XIII amžiaus kalavijai iš Raudonės,



3 pav. Rėkučių gynybinio įtvirtinimo maketas. XIII a.

Pernaravos, Šilainių, ginklų lobiai papildo šio laikotarpio vitriną. Ekspoziciją puošia ir karių papuošalai: amuletai, segės, antkaklės, apyrankės, žiedai. Ypač įspūdingi VII–IX a. pradžios gintariniai amuletai iš Lazdininkų ir X amžiaus lankinė aguoniniais galais segė iš Stačiūnų. Didelis dėmesys skiriamas žirgui, kadangi jis kario palydovas ir kario gyvenime vaidino svarbų vaidmenį. Kapų, kuriuose kartu su kariu palaidotas žirgas arba jo aprangos reikmenys (žinoma iš pirmųjų amžių po Kristaus), aptinkama jau pirmaisiais amžiais po Kristaus. I tūkstantmečio viduryje – Didžiojo tautų kraustimosi metu – jų ypač padaugėja. Įspūdingi ir dailūs žirgo aprangos reikmenys dengti ornamentuota sidabro plokštele: balno kilpos, kamanų skirstikliai, apkalai, žąslai, sagtelės iš Veršvų, Rimaisių, Masteikių, Pakalniškių kapi-nynų. Labai puošnus skandinaviškas kiauraraštis kabutis-žvangutis iš Marvelės, kurio paskirtis – puošti žirgo kaktą. Vitrinoje eksponuojama kamanų, dengtų žalvariniais apvalėliais ir datuojamų XI–XII amžiumi, rekonstrukcija iš Pakalniškių (4 pav.), dažnai žirgo kaklą puošusios žalvarinės antkaklės, karčius – gintariniai karoliai, žalvarinės įvijos, uodegą – apyuodegiai, kaktą – kabučiai.

Be minėtų dirbinių, eksponuojami ir kiti žirgo aprangos reikmenys. Ši gausi ir įdomi medžiaga parodo baltų bendruomenių požiūrį į žirgą. Šalia žirgo aprangos eksponuojama gausi raitelio atributika: botkočiai, pentinai.

Įvairiais laikotarpiais kintant ideologijai, keitėsi ir laidosena, papročiai, išorinis kapo įrengimas. Žinomos dvi laidojimo formos: inhumacija (mirusieji lai-



4 pav. XI–XII a. žirgo kamanų
rekonstrukcija



5 pav. Karių aprangos ir ginkluotės rekonstrukcijos. X–XI a.

doti nesudeginti) ir kremacija (sudeginti). Jau nuo I amžiaus po Kristaus bronzos amžiuje paplitusius pilkapius keičia plokštiniai kapinynai. Lietuvos teritorijoje įsigali paprotys mirusiųosius laidoti plokštiniuose kapinynuose ir nesudegintus. Mirusieji laidoti skobtiniuose karstuose, kuriuos paremdavo 4–6 akmenys. Tuo metu įsigali ir paprotys į kapus dėti ginklus. Eksponuojamas kario kapas iš Dauglaukio kapinyno. Mirusį išlydint į pomirtinį gyvenimą, įdėtas ietigalis, kirvis, skydas, peilis, Romos moneta ir smeigtukas. Kapas datuojamas III amžiumi. Šalia matome šio kario aprangos ir ginkluotės rekonstrukciją. Turtingom įkapėm pasižymi ir kitas senojo geležies amžiaus kario kapas iš Marvelės. Be anksčiau minėtų ginklų, jame buvo įdėta meniškai puošta perpetė. V amžiaus kilmingų karių kapai iš Reketės, Kalniškių kapinynų, kuriuose kartu su turtingai papuoštais žalvarinėm ir sidabrinėm antkaklėm, segėm, apyrankėm šeiminingais palaidoti ir žirgai. Jiems įdėti ietigaliai, kirviai, kovos peiliai, peiliukai, pentinai. Ant sienos kabo abiejų karių aprangos ir ginkluotės rekonstrukcijos. V–VI amžiuje griautinį laidojimo būdą vėl keičia deginimo paprotys. II tūkstantmečio pradžioje deginimo paprotys įsigali visoje Lietuvoje, išskyrus Žiemgalą. Lietuviai ir jotvingiai mirusiųosius ir toliau laidojo pilkapiuose. Rytų Lietuvoje pilkapiai išnyksta tik XIII amžiuje. Eksponuojamos dviejų karių įkapės iš Marvelės kapinyno. X amžiumi datuojamame kario kape rastas sulaužytas kalavijas, du ietigaliai, iš kurių vienas – skandinaviškas, skliuto ornamentu puošta įmova – taip pat perlaužtas pusiau, peiliukas, masyvi kario apyrankė, žiedas ir pentinas. XI amžiaus kape mirusiojo įkapės kuklesnės: kalavijas, du ietigaliai ir pasaginė segė. Geležies amžiuje žirgui skiriamas didelis dėmesys. Jis dalyvauja karo žygiuose, laidojamas kartu su šeiminingu. III–IV amžiuje Lietuvos pajūryje karys ir žirgas buvo laidojami kartu arba kariui į kapą įdėdavo žirgo aprangos reikmenis. Viduriniajame geležies amžiuje žirgai laidojami viename kape su savo šeiminingu. Žemaitijoje laidojant būdingos žirgo aukos. Vėlyvajame geležies amžiuje vidurio Lietuvoje atsiranda dideli, atskiri žirgų kapinynai. Rytų Lietuvoje tiek sudegintus, tiek nedegintus žirgus laidojo atskiruose pilkapiuose. Kai kur žirgai laidoti nedeginti kartu su šeiminingu. Eksponuojame turtingas ir retas dviejų žirgų įkapes iš Pakalniškių ir Marvelės kapinynų. Žirgo kape iš Pakalniškių matome puikiai išlikusias kamanas, puoštą žalvariniais apkaliukais, su vandens paukščio galvos pavidalo kabučiais šnervių srityje. Be žąslų, balno kilpų, sagties, žvangučių, įvijos, karolio, pakaušio srityje rasta ir sidabrinė pasaginė segė. Antrasis žirgas turėjo balno kilpas, žąslus, kelias sagtis, įvijas, skardeles, puošusias galvą, bet pats svarbiausias radinys – balnas, kurio išliko apkalai ir balno diržai. Vitriną puošia žirgų aprangos rekonstrukcijos. Ekspoziciją užbaigia medinės pilies rekonstrukcijos fragmentas ir X–XI amžiaus aukštaičio, skalvio bei kuršio karių aprangos ir ginkluotės rekonstrukcijos (5 pav.) ir 1249 m. Europos žemėlapis su galinga ir didele Lietuvos valstybe.



NAUJOJI LIETUVOS DIDŽIOSIOS KUNIGAİKŠTYSTĖS KARYBOS ISTORIJOS (XIV–XVII A.) EKSPozICIJA

Eduardas Brusokas

Naujoji Lietuvos Didžiosios Kunigaikštystės XIV–XVII a. karybos istorijos ekspozicija buvo atidaryta 2011 m. vasario 15 d. minint Vytauto Didžiojo karo muziejaus įkūrimo 90-ąsias metines. Nors parengiamieji darbai truko kelerius metus (kuriam koncepcija, atrenkami eksponatai, ruošiamą pagalbinę medžiagą, užsakomos ir gaminamos vitrinos), tačiau pati ekspozicija įrengta vos per mėnesį. Toks trumpas laikas ekspozicijai įrengti buvo skirtas todėl, kad ankstesnė nuolatinė Lietuvos Didžiosios Kunigaikštystės ekspozicija veikė iki pat 2010 metų pabaigos. Mat muziejuje vykstant remonto darbams, ekspozicija ir taip buvo sumažėjusi, o senąją demontavus anksčiau lankytojai būtų buvę dar labiau nuskriausti.

Kadangi 400 metų istorijos laikotarpį reikėjo sutalpinti į gana nedidelę



94 m² salę, reikėjo daryti ne tik eksponatų, bet ir ekspozicijos temų atranką. Išlaikant tam tikrą istorinę chronologiją, siekta, kad lankytojai ne tik galėtų pamatyti įdomiausius eksponatus, bet ir suvoktų karybos pokyčius, išsimintų ar įtvirtintų žinias apie svarbiausias karines pergales.

Jau pačioje pradžioje lankytojai, norėdami patekti į Lietuvos Didžiosios Kunigaikštystės karybos salę, turi praeiti pro dvejus vartus. Pro medinių vartų angą praeinama paliekant Karybos priešistorės Lietuvoje salę, o į Lietuvos

Didžiosios Kunigaikštystės karybos istorijos ekspoziciją įžengiama pro „mūrinės“ pilies vartų arką. Tai tarsi simbolizuoja persikėlimą iš vienos epochos į kitą.

XIV–XV a. ekspozicijos dalyje buvo siekiama akcentuoti, kad jau tuo metu Lietuvos kariai savo ginkluote kokybiškai nesiskyrė nuo aplinkinių kraštų karių. Ekspozicijoje esantys archeologiniai radiniai liudija, kad Lietuvos kariai buvo apsiginklavę vietos meistrų gamintais ir importuotais kalavijais, kovos peiliais, kirviais, kovojo ietimis, iš arbaletų ir lankų svaidė strėles, kovoje buvo nuolat lydimi ištikimo pagalbininko – žirgo. Jau XIV a. pabaigoje lietuviai ėmė naudoti ir parakinius šaunamuosius ginklus – bombardas. Visa tai lietuviams leido ne tik 200 metų atlaikyti kalavijuočių ir kryžiuočių puolimus, bet ir juos nugalėti.

XVI a. Lietuvos Didžiosios Kunigaikštystės kariuomenė įgavo apibrėžtą struktūrą. Susiformavo vyriausiojo kariuomenės vado etmono institucija, kitos nuolatinės karinės pareigybės, Lietuvos Statutuose įtvirtinta bajorų karinė prievolė. Šalia jau buvusių tradicinių ginklų XVI a. ėmė augti individualaus šaunamojo ginklo reikšmė. Primityvios konstrukcijos dagtinius šautuvus ėmė keisti sudėtingesnės konstrukcijos, bet efektyvesni šautuvai su spynomis.

XVI–XVII a. Lietuvos Didžiosios Kunigaikštystės kariuomenės pagrindą, karo atveju skelbiant visuotinį šaukimą, sudarė bajorai, tačiau pamažu daugėjo ir samdinių, daugiausia svetimšalių, kurių apranga, ginkluotė, taktika darė įtaką ir

Naujoji LDK karybos istorijos (XIV–XVII a.) ekspozicija



Lietuvos Didžiosios Kunigaikštystės karybai. Jau nuo XVI a. pradžios Lietuvos Didžiosios Kunigaikštystės kariuomenėje tarnavo samdiniai iš Vakarų Europos (pvz., sunkieji pėstinikai), iš Vidurio Europos atkeliavo husarai, iš Ukrainos stepių – kazokai, iš Kaukazo priekalnių – petihorai. Geriausios jų savybės, ginkluotė buvo perimtos, pritaikytos vietinėms sąlygoms, tobulinamos ir tapo savastimi. Taip XVI–XVII a. Lietuvos Didžiosios Kunigaikštystės kariuomenės sudėtyje atsirado husarų ir petihorų vėliavos (pulkai), kuriuose tarnavo jau ne svetimšaliai, o Lietuvos bajorai. Šių kariuomenės rūšių, XVII a. sudariusių Lietuvos Didžiosios Kunigaikštystės kariuomenės pagrindą, ginkluotė, šarvai ir yra XVII a. ekspozicijos ašis.

Ekspozicijoje gausu vaizdinės medžiagos: graviūrų su žymiais kariuomenės vadais, mūšiais, senųjų Lietuvos Didžiosios Kunigaikštystės žemėlapių. Salės sienas puošia batalinė tapyba, įamžinanti svarbiausias šio laikotarpio Lietuvos Didžiosios Kunigaikštystės kariuomenės pergales (Žalgirio 1410 m., Oršos 1514 m., Salaspilio (Kircholmo) 1605 m.). Visų vitrinų fonams parinkti to paties laikotarpio, kaip ir rodomi eksponatai, Lietuvos kariuomenės, karių vaizdai.

Lankytojams pateikiamos kelios rekonstrukcijos. Tai kryžiuočių 1362 metų Kauno pilies puolimo maketas (aut. V. Rakutis) ir XV a. bei XVI a. pradžios karių su būdinga šarvuote ir ginkluote rekonstrukcijos.

„KAUNO PILIS AMŽIŲ TĖKMĖJE“

Danutė Gruzdienė

Vokiečių metraštininkas Vygandas Marburgietis savo kronikoje 1361 m. mini Kauną, aprašydamas rengiamos 1362 metų Kauno pilies apgulos įvykius. Ta proga Vytauto Didžiojo karo muziejuje 2011 m. gegužės 5 d. buvo atidaryta paroda „Kauno pilis amžių tėkmėje“, skirta pirmajam Kauno paminėjimui rašytiniuose šaltiniuose. Šios parodos tikslas – priminti Kauno paminėjimo datą per Kauno pilies gyvavimo raidą.

Paroda „Kauno pilis amžių tėkmėje“ buvo surengta pačioje iškiliausioje Karo muziejaus erdvėje – Vytauto Didžiojo kapeloje. Ši vieta buvo pasirinkta neatsitiktinai: čia eksponuojamas dailininko Jano Stykos 1901 m. nutapytas paveikslas „Vytauto priesaika“, vaizduojantis 1362 metų Kauno pilies įvykius.

Parodos eksponatai suteikė galimybę geriau susipažinti su vienu seniausių Lietuvos kunigaikščio Kęstučio statytų karinių įtvirtinimų Kauno pilimi ir jos raida iki mūsų dienų. Didžiąją dalį parodoje eksponuojamų artefaktų sudarė meno kūriniai (nuotraukos), XIV–XVII a. archeologiniai radiniai, aptikti tyrimų metu Kauno pilies teritorijoje, ir įvairūs nuo XX a. pirmos pusės iki šių dienų objekto vaizdai. Eksponuojamas V. Marburgiečio kronikos 1446 m. vertimo į lotynų kalbą rankraščio fragmentas dar kartą priminė Kauno jubiliejinę datą ir pilies bei jos gynėjų tragišką lemtį. Lankytojai susipažino su pirmąja Kauno pilies 1361–1362 m. rekonstrukcija, pateikta archeologo A. Žalnieriaus, ir dailininko Tomo Makovskio graviūroje „Kauno panorama“ vaizduojama pilimi. Iš mažiau žinomų eksponatų būtų galima išskirti 1776 m. bernardinų vienuolyno planą, kurio kairėje pusėje užfiksuota Kauno pilis. Su XIX a. vidurio ikonografiniais šaltiniais supažindino dailininkų K. Kainkos 1843 m. pieštas Kauno pilies vaizdas ir Vladislovo Kondrotovičiaus (Sirokoplės) darbas. 1875 metų liepą dailininkas Napoleonas Orda, lankydamasis Kaune, net dviejuose darbuose įamžino Kauno pilį. Vienas iš jų buvo eksponuojamas parodoje. Italų kilmės menininko Mykolo Elvyro Andriolio (Andriolli) kūryboje taip pat atsirado vietos Lietuvos praeities istoriniams paminklams. XIX a. 9-ajame dešimtmetyje dailininkas užfiksavo Kauno pilį viename iš savo paveikslų, kurį buvo galima pamatyti parodoje. Su XX a. Kauno pilimi supažindino dailininkų Eugenijaus Moisejevo 1922 m. nutapytas paveikslas, Jono Buračo 1935 m. darbas, Stepo Varašiaus 1939 m. ir Kazio Šimonio 1959 m. nulietos akvarelės. Parodoje buvo eksponuojama nemažai nuotraukų, tarp kurių buvo galima išvysti ir žymaus XX a. tarpukario kraštotyriminko, fotografo Balio Buračo darbus.



Ikonografinę parodos dalį pajvairino daiktiniai artefaktai, rasti archeologinių tyrimų metu Kauno pilies teritorijoje. Lankytojai turėjo progą pamatyti Kauno pilies įgulos gynėjų naudotų lankų ir arbaletų strėlių antgalius. Vienas retesnių ginklų, eksponuotų parodoje, – XIV–XV a. gizarma, rasta pilies teritorijoje, balistos strėlės antgalis, X–XII a. balno kilpos, XIV–XV a. žąslų skersinukai. Be ginklų, šioje ekspozicijoje buvo galima pamatyti XIV–XV a. buitinės keramikos pavyzdžius, XV–XVII a. vinis ir apkalus, puošnius XVI–XVII a. koklių fragmentus.

Paroda „Kauno pilis amžių tėkmėje“ suteikė galimybę po 650 metų dar kartą sugrįžti prie Kauno ištakų ir įvertinti nueitą protėvių kelią dėl tautos ir valstybės išlikimo.

KILNOJAMOJI PARODA

„1831 M. SUKILIMUI LIETUVOJE – 180“

Algimantas Daugirdas

2011 m. kovo 30 d. Vytauto Didžiojo karo muziejuje buvo atidaryta paroda „1831 m. sukilimui Lietuvoje – 180“. Šis sukilimas – viena mažiausiai tyrinėtų temų mūsų istorijoje, tačiau džiugu, kad pastaraisiais metais jam skiriama vis daugiau dėmesio. Dar parodos rengimo metu gavome prašymų ją eksponuoti Kelmės krašto muziejuje, Kapčiamiesčio Emilijos Pliaterytės muziejuje ir Kauno įgulos karininkų ramovėje. Šio sukilimo įvykiai buvo gana plačiai nušviesti dviejose tarptautinėse mokslinėse konferencijose, kurių viena vyko 2010 m. lapkričio 29 d. Varšuvoje, o kita („Lietuva 1830–1831 m. sukilimo įvykiuose“) – 2011 m. gegužės 12 d. mūsų muziejuje. Konferencijos metu buvo eksponuojama ir minėta paroda, kurios tematika savo turiniu buvo labai artima pranešėjų referatų temoms.

Parodos autorius – Karybos istorijos (1795–1940) skyriaus vyriausiasis muziejininkas Algimantas Daugirdas. Vis dėlto rengiant šią parodą teko nemažai paplušėti ir visiems skyriaus darbuotojams.

Autoriaus sumanymas buvo per paveikslų, litografijų ir dokumentų nuotraukas bei kserokopijas pateikti informaciją apie svarbiausius 1831 m. sukilimo Lietuvoje mūšius, žymiausius dalinių vadus, parodyti jo spontanišką pradžią, tolesnius įvykius ir nelaimingai susiklosčiusią pabaigą. 1831-ųjų pavasarį Lietuva sulaikiusi kvapą sekė audringus įvykius Žemaitijoje, kur bajorija, valstiečiai ir miestėnai metė iššūkį reakcingiausiai Europos valstybei – caro Nikolajaus I valdomai Rusijai. Žengti šį žingsnį paskatino revoliuciniai įvykiai Prancūzijoje, Belgijoje, o vėliau ir Lenkijos Karalystėje, kur lapkričio 29 d. sukilusi jos kariuomenė pabandė nusikratyti Rusijos imperijos globos.

1831 m. kovo 25 d. Raseinių pavieta prasidėjęs sukilimas greitai išplito visoje Lietuvoje. Suformuoti lietuvių sukilėlių kariniai daliniai pradėjo puldinėti miestuose įsitvirtinusias Rusijos kariuomenės įgulas ir smulkesnius dalinius, amunicijos sandėlius, trukdė pašto komunikacijoms. Parodos lankytojams pateikta nemažai vaizdinės medžiagos apie atskirų Lietuvos pavietų sukilėlių uniformas, ekipuotę ir ginklus.

Birželio pradžioje į Lietuvą įžengė sukilusios Lenkijos Karalystės reguliariosios kariuomenės korpusas, susidedantis iš 12 000 karių. Jam vadovavo divizijos generolas Antanas Gelgudas. Netrukus jis sukilimo vadovybės buvo patvirtintas vyriausiuoju sukilėlių vadu Lietuvoje. Atvykus lenkų kariuomenei, imta reorganizuoti lietuvių sukilėlių dalinius ir kurti naujus pėstininkų bei kavalerijos pulkus.



Iš vietinių sukilėlių buvo baigti formuoti 12-asis, 13-asis, 6-asis raitųjų šaulių ir 2-asis lietuvių pėstininkų pulkai.

Sukilimui malšinti į Lietuvą atvyko Rusijos imperijos rezervinė armija, pakeitusi jėgų santykį sukilėlių nenaudai. 1831 m. birželio 19 d. Panerių kalvose įvyko lemiamos kautynės, kuriose div. gen. A. Gelgaudo kariuomenė patyrė skaudų pralaimėjimą. Parodoje

eksponuojamose Panerių kautynių maketo nuotraukose galima pamatyti abiejų kariuomenių išsidėstymą, inžinerinius įtvirtinimus ir jungtinės sukilėlių kariuomenės atakos vaizdą pradinėje šio mūšio fazėje.

Birželio 28 d. sukilėliai nepajėgė rimčiau pasipriešinti Rusijos kariuomenei, puolusiai Kauną. Liepos pradžioje, spaudžiami gausesnių ir geriau ginkluotų Rusijos kariuomenės dalinių, sukilėliai pamažu traukėsi Prūsijos karalystės sienos link. Po pralaimėtų kautynių ties Šiauliais liepos 9 d. Kuršėnuose įvykusiame sukilėlių vyriausiojo štabo posėdyje buvo priimtas sprendimas trauktis į Prūsiją, sudėti ginklus ir pradėti kariuomenės internavimą. Liepos 15 d. pagrindiniai lenkų ir lietuvių sukilėlių daliniai su brigados generolais Dezideru Chlapovskiu (Dezydery Chłapowski) ir Pranciškumi Rolandu (Franciszek Roland) jau buvo perėję Prūsijos sieną. Vienintelis brg. gen. H. Dembinskis atsisakė internuotis ir pasuko Lenkijos Karalystės link. Jo vadovaujamas 3830 karių dalinys, tarp kurių buvo nemažai lietuvių sukilėlių, sumaniai manevruodamas prasiveržė iš priešų užnugario ir rugpjūčio 3 d. sėkmingai pasiekė Varšuvą. Čia jis toliau tęsė kovą iki pat sukilimo pabaigos.

Div. gen. A. Gelgaudas savo gyvenimą baigė tragiškai. Sukilėlių kariuomenei liepos 13 d. prie Gargždų kertant Prūsijos sieną, prie jo staiga priėjo kpt. S. Skulskis ir iš pistoleto šovė tiesiai į krūtinę sakydamas: „Tau, išdavike...“ Sukilimo negandų išvarginto nestabilios psichikos karininko šūvis buvo mirtinas. Parodoje šis įvykis atvaizduotas B. Šyndlerio (Szyndler) leidinio litografijos kopija „Generolo A. Gelgaudo mirtis“.

Paroda „1831 m. sukilimui Lietuvoje – 180“ – pažintinio-educacinio pobūdžio. 2011 metais ji buvo eksponuojama Kelmės krašto muziejuje, Kapčiamiesčio Emilijos Pliaterytės muziejuje, Vytauto Didžiojo jėgerių batalione, Kauno įgulos karininkų ramovėje, Šančių vidurinėje mokykloje ir visur sulaukė nemažo lankytojų susidomėjimo.

„1941 M. BIRŽELIO SUKILIMUI – 70“

Antanas Jankūnas

2011 m. birželio 21 d. Vytauto Didžiojo karo muziejuje buvo atidaryta paroda „1941 m. birželio sukilimui – 70“, skirta Lietuvos Nepriklausomybės atkūrimo kovos ir Lietuvos Laikinosios Vyriausybės sudarymo 70-mečiui. Parodoje buvo eksponuojama medžiaga apie Lietuvių aktyvistų fronto Kauno ir Vilniaus štabų veiklą, 1941 m. birželio sukilimo dalyvių kovas su SSRS Raudonosios armijos daliniais Kauno ir Vilniaus apskrityse, taip pat likusioje Lietuvos dalyje. Atskiruose stenduose parodytas 1941 m. birželio sukilimo dalyvių įamžinimas, jų likimas, dokumentų, periodinės spaudos kopijos bei parodos autoriaus Naujaisių laikų karybos istorijos skyriaus vyriausiojo muziejininko Antano Jankūno sudarytas ir dailininkės Dalijos Gembickienės nubraižytas svarbiausias sukilimo vietas Kaune žymintis žemėlapis. Parodos lankytojai galėjo pamatyti apie 70 nuotraukų. Buvo parodyta apie 50 daiktinių eksponatų, iš kurių įdomiausi – 1938 m. modelio šautuvo „Mauser“ fragmentas (1941 m. birželį šį šautuvą naudojo Šaulių sąjungos XIX rinktinės Nemunaičio būrio priešpaskutinis vadas Jonas Prėskienis) ir 1941 m. birželio sukilimo dėl Lietuvos Nepriklausomybės atkūrimo organizatoriaus gen. štabo plk. Kazio Škirpos rašomoji mašinėlė „Olimpia“, kuria XX a. 8-ajame dešimtmetyje buvo parašyta knyga „Sukilimas Lietuvos suverenumui atstatyti“. Parodos lankytojai galėjo pamatyti ir Lietuvių aktyvistų fronto Berlyne steigėjui 1919 m. įteiktą Vyčio kryžiaus ordiną (5-ojo laipsnio), 1941 m. birželio 22–28 dienų sukilėlių sąjungos medalius, kitus Vytauto Didžiojo karo muziejaus fondų rinkiniuose esančius sukilimo dalyvių originalius asmeninius daiktus. Parodoje buvo eksponuojami ypač vertingi buvusios SSRS pašto ženklai su lietuviškais sukilimo dalyvių spaudais. Dalį eksponatų maloniai sutiko paskolinti 1941 m. birželio sukilimo dalyvio dr. Adolfo Damušio duktė Gintė Damušis. Iš jų paminėtinas lietuviams retai teikiamas Vatikano Šv. Silvestro ordinas. Buvo pateikta ir naujausia literatūra apie 1941 m. birželio sukilimą. Paroda veikė iki 2011 m. gruodžio 1 d.

Pagrindinis parodos tikslas – akcentuoti lietuvių karių patriotinės-auklėjamosios veiklos svarbą ir žadinti visuomenės domėjimąsi 1941 m. birželio sukilimu.

1940 m. birželio 15 d. Sovietų Sąjungos armijos divizijoms peržengus neutralios Lietuvos valstybės sieną ir prasidėjus Lietuvos sovietizacijai, lietuviai panoro organizuoti nelegalias antisovietines organizacijas ir grupes. 1940 m. lapkričio 17 d. plk. Kazio Škirpos iniciatyva buvę nepriklausomos Lietuvos



valstybės vyrai Berlyne įkūrė pasipriešinimo organizaciją – Lietuvių aktyvistų frontą (LAF), kuris pradėtų kovą „už Tėvynės Lietuvos išlaisvinimą iš komunistinio sovietų jungo“. Netrukus per ryšininkus ir lietuvių pasienyje įsteigtus LAF postus buvo išplėtotas platesnis ir pastovesnis Berlyno LAF ryšys su Lietuvoje buvusiais svarbiais pagrindžio veikėjais – Kauno ir Vilniaus štabais.

1941 m. birželio viduryje vykstant masiniams gyventojų (tarp jų ir LAF Vilniaus štabo narių) suėmimams ir trėmimams, pasipriešinimo pagrindis pereina į kovinę parengtį. 1941 m. birželio 22 d., prasidėjus SSRS ir nacistinės Vokietijos karui, 10 val. pagrindiniame LAF štabo posėdyje vieningai nutariama sukilti.

1941 m. birželio 23-iosios rytą LAF įgaliotinis ats. j. lt. Leonas Prapuolenis per Kauno radiofoną paskelbė, kad sudaroma Lietuvos Laikinoji Vyriausybė ir atkurama nepriklausoma Lietuvos valstybė. Prasidėjusiame masiniame sukilime veikė apie 16 000–20 000 sukilėlių, kurie galėjo sudaryti apie 400 būrių. Intensyviausiai sukilimas vyko Kaune, Vilniuje, Panevėžio, Utenos, Mažeikių, Švenčionių, Šiaulių ir Ukmergės apskrityse. Šalia vadinamosios „studentų koalicijos“ narių Kaune ir iš SSRS Raudonosios armijos 29-ojo teritorinio šaulių korpuso pasitraukusių karių Vilniuje kovėsi ir daugiau tautiškai nusiteikusių bei spontaniškai sukilusių aktyvistų. Sukilimo dalyviai, kai kur be pasipriešinimo, užima svarbesnius punktus, į savo rankas perima valdžios įstaigas ir įmones, džiūgaudami iškelia trispalves, nuginkluoja raudonarmiečius ir palaiko viešąją tvarką. Kaune išleidžiamas pirmasis dienraščio „Į laisvę“ numeris.

1941 m. birželio pabaigoje okupacinė nacių valdžia įsakė paleisti lietuvių ginkluotus dalinius, o rugpjūčio 5-ąją – ir Lietuvos Laikinąją Vyriausybę, atkūrusią Lietuvos valstybę. Kovose su sovietais lietuviai neteko maždaug 650 sukilėlių. Likę Birželio sukilimo dalyviai įsitraukė į vėliau sukurtas Vietinę ir Tėvynės apsaugos rinktines ar pokario antisovietinės rezistencijos veiklą. Vienas žymiausių partizanų buvo Birželio sukilimo dalyvis Adolfas Ramanauskas, vėliau tapęs LLKS prezidiumo pirmininku brig. gen. Adolfu Ramanausku-Vanagu.

PENKERI INTEGRACIJOS Į LIETUVĄ METAI

Dr. Steponas Gečas

Regionas apie Lietuvos sostinę Vilnių tradiciškai vadinamas Vilnijos kraštu. Dėl buvusių kaimyninių valstybių – carinės Rusijos, Sovietų Sąjungos, tarpukario Lenkijos – okupacijų čia susiklostė sudėtinga geopolitinė ir etninė padėtis. Kultūriniu ir tautiniu atžvilgiu ypač apleistas yra Šalčininkų rajonas. Čia net po 1990 m. kovo 11 d. Lietuvos Nepriklausomybės Akto paskelbimo žmonių tautinė savimonė tebėra sujaukta. Kai kuriose rajono vietose kartais visai neišgirsi žmonių bendraujant valstybine kalba, regione vos kelios lietuviškos mokyklos.

Vytauto Didžiojo karo muziejus (VDKM) parodė iniciatyvą ir savo edukacinę veiklą 2007 metų pradžioje pradėjo integruoti į Vilnijos krašto švietimo įstaigas. Daugiau kaip prieš penkerius metus, 2007 m. sausio 17 d., VDKM atstovai – direktorius plk. lt. dr. Gintautas Surgailis, direktoriaus pavaduotojas dr. Steponas Gečas ir Archeologijos skyriaus vedėja Kristina Rickevičiūtė – atvyko į Eišiškių Stanislovo Rapolionio gimnaziją. VDKM direktorius ir Stanislovo Rapolionio gimnazijos direktorė Danutė Zuzo pasirašė tarpusavio bendradarbiavimo sutartį. Pagal ją muziejus įsipareigojo gimnazijoje propaguoti karybos istoriją, Lietuvos kariuomenę ir jos veiksmus ginant Lietuvos valstybę, rengti parodas, ekskursijas ir edukacines programas, skaityti paskaitas. Gimnazija savo ruožtu įsipareigojo būti tarpininkė tarp muziejaus ir kitų Šalčininkų rajono mokyklų plečiant lietuvišką kultūrinę veiklą. Šios lietuviškos mokyklos įkūrėjas ir pirmasis direktorius dailės mokytojas Vytautas Dailidka supažindino su mokyklos krašto-tyros muziejumi, jo paties sukauptais radiniais, gimnazijos istorija.

Kad sutartis – ne tušti žodžiai, patvirtino ir pirmasis muziejininkų vizitas Eišiškėse. Jie atvežė daug leidinių apie Lietuvos kariuomenę, valstybės diplomatinis santykius, Vilniaus kraštą, taip pat Archeologijos skyriaus parengtą turtingą parodą „Lietuva iki Mindaugo laikų“, kurią pristatė skyriaus vedėja K. Rickevičiūtė. Gimnazijos mokytojai ir moksleiviai svečiams aprodė savo klases, sporto salę, papasakojo apie Eišiškių miesto gyvenimą, pasidalijo ateities planais.

Muziejaus darbų planuose kasmet atsirasdavo eilutė apie bendradarbiavimą su Šalčininkų rajono mokyklomis. Koordinuoti šefavimą pavesta muziejaus direktoriaus pavaduotojui dr. S. Gečui.

Penkeri metai – vaisingo bendradarbiavimo laikotarpis, per kurį sovietmečiu apleistas, Atgimimo laikais jedinstveninkų ir kitų priešiškų jėgų blaškomas kraštas plačiau ištraukė į kultūrinį, politinį ir socialinį Lietuvos gyvenimą. Prie



Muziejininkų suorganizuoto renginio „1410-ieji Viešpaties metai, sudrebinę Europą“ Šalčininkų Lietuvos tūkstantmečio gimnazijoje metu

to labai daug prisidėjo ir šios mokyklos steigėjas ir pirmasis direktorius, didelis Lietuvos ir šio krašto patriotas mokytojas Vytautas Dailidka.

Netrukus, tų pačių 2007-ųjų kovo 20-ąją, muziejaus direktoriaus pavaduotojas S. Gečas Eišiškėse pristatė kitą, Karybos istorijos skyriaus vedėjos Dalės Naujalienės parengtą parodą „S. Darius Lietuvos karo aviacijoje“. Ta proga V. Dailidka pademonstravo savo sumontuotą dokumentinį filmą apie Lietuvos aviaciją.

2007 m. gegužę gimnazijos vadovybė kartu su gimnazistais, gavę didelį autobusą, atvyko į Kauną, į Vytauto Didžiojo karo muziejų, kur juos priėmė direktorius plk. lt. G. Surgailis ir direktoriaus pavaduotojas S. Gečas. Muziejininkai ir pedagogai nuoširdžiai pasidalijo darbo patirtimi ir išpūdziais, susipažino su muziejaus ekspozicijų atnaujinimo planais. Tų pačių metų rudenį Stanislovo Rapolionio gimnazija šventė savo 15-metį. Bukletą pagal gimnazijos parengtą medžiagą išleido mūsų muziejus.

Per daugiau kaip penkerius metus muziejininkai su parodomis Eišiškėse svečiavosi ar tik ne 12 kartų. Visko nebeišvardysi – paminėtini tik keli išpūdingesni įvykiai.

2008 m. vasario 7 d. Karybos istorijos skyriaus vyriausiasis muziejininkas Algimantas Daugirdas gimnazijoje pristatė parodą „Lietuvos Didžiosios



Muziejininkų suorganizuoto renginio „1410-ieji Viešpaties metai, sudrebinę Europą“ Šalčininkų Lietuvos tūkstantmečio gimnazijoje metu. Renginio vedėja (metraštininkė) R. Rajeckienė ir parodomoji riterių dvikova. Iš kairės V. Airini ir R. Škėrys



Kunigaikštystės Laikinoji Vyriausybė“. Pirmą kartą kartu su fotonuotraukų ir dokumentų stendais buvo nugabenti daiktiniai eksponatai – šaltieji ginklai, karinės aprangos detalės. O pats A. Daugirdas vilkėjo puošnią 1812 m. pulkininko leitenanto uniformą. Netrukus, balandžio 11-ąją, į Eišiškes vyko net du muziejininkų ekipažai. Karybos istorijos skyriaus vedėja D. Naujalienė, vyriausieji muziejininkai Andriejus Stolarovas ir Paulius Radzevičius nuvežė parodą „Širdimi ir siela su kariuomene“. Direktorius pavaduotojas S. Gečas renginio dalyvius supažindino su muziejininkų veikla ir 2008 metų planais. Su gimnazijos vadovybe aptartos tolesnio bendradarbiavimo gairės. Tų pačių metų lapkričio 26-ąją muziejaus iniciatyva muziejininkai su eišiškiečiais Stanislovo Rapolionio gimnazijoje surengė gimnazistų tapybos ir žodinės kūrybos konkursą, skirtą Lietuvos kariuomenės įkūrimo 90-mečiui. Jame kartu dalyvavo ir keli Šalčininkų Lietuvos tūkstantmečio gimnazijos moksleiviai.

Lietuvybės gaivintojas mokytojas V. Dailidka perskaitė įdomų pranešimą „Lietuvos kariuomenei – 90 metų“. Jo metu buvo demonstruojami vaizdai iš Lietuvos istorijos, 1918–1920 m. Nepriklausomybės kovų, atgimusios Lietuvos moderniosios kariuomenės gyvenimo. Jaunieji eišiškiečiai parodė meninę programą – koncertavo vyresniųjų klasių etnografinis ansamblis „Versekėlė“. Kas ją matė, žavėjosi šiame tautiškai sujauktame krašte gimusių ir augusių vaikų bei jaunuolių nuoširdumu, dainomis ir eilėraščiais išreikšta meile tėvynei Lietuvai. Štai vienas posmas iš dešimtos klasės gimnazistės Evos Ivaškevič eilėraščio: „Kariaut lietuviai



Grupė Eišiškių Stanislovo Rapolionio gimnazijos moksleivių, piešinių konkurso „Lietuva – aviatorių šalis“ nugalėtojų, kartu su muziejaus direktoriaus pavaduotoju S. Geču, mokytojais V. Dailidka ir L. Jurgelevičiene

ėjo, Tėvynės gint skubėjo, Kardais ir kalavijais kirto, Kol priešą nugalėjo.“ Muziejaus direktorius plk. ltn. G. Surgailis ir jo pavaduotojas S. Gečas keliolikai konkurso nugalėtojų įteikė muziejaus suvenyrus, gimnazijos direktorė – padėkas.

Didelė ir graži šventė Stanislovo Rapolionio gimnazijoje įvyko 2009 m. gegužės 19 d. Ji buvo skirta Lietuvos karo aviacijai. Kaip ir Kariuomenės diena, gimnazistai ir ši kartą ruošėsi iš anksto – surengė gausią savo piešinių parodą „Lietuva – aviatorių šalis“, kurioje dalyvauti pakvietė ir Šalčininkų Lietuvos tūkstantmečio gimnazijos atstovus.

Po pamokų į aviacijos ir Lietuvos valstybės simboliais išpuoštą aktų salę kartu su mokytojais susirinko apie 200 vyresniųjų klasių mokinių. Susirinkusieji dėmesingai iš klausė pirmojo gimnazijos direktoriaus V. Dailidkos apžvalginį pranešimą apie pasaulio ir Lietuvos aviacijos istoriją. Šventės proga moksleivius pasveikino muziejaus direktoriaus pavaduotojas S. Gečas. Jis dalyvius supažindino su Stepono Dariaus, Antano Gustaičio, Romualdo Marcinkaus ir kai kurių kitų karo lakūnų biografijomis ir likimais. Vienas parodos rengėjų, muziejaus Karybos istorijos skyriaus vyriausiasis muziejininkas Andriejus Stoliarovas pristatė dešimties standų parodą „Lietuvos karo aviacija 1919–1940“. Moksleiviams buvo naujiena sužinoti, kad tarpukario Lietuvoje buvo kuriami ir gaminami kariniai lėktuvai ir kad tuomečiame Lietuvos karo aviacijos parke buvo daugiau kaip 100

aviakonstruktorių Jurgio Dobkevičiaus ir Antano Gustaičio sukurtų lėktuvų.

Tapo tradicija Kariuomenės dieną švęsti Eišiškių lietuviškoje gimnazijoje. 2009 m. spalio 21 d. čia įvyko renginys, skirtas Vilniaus ir Vilniaus krašto grąžinimo Lietuvai 70-mečiui. Mokytojai V. Dailidka, Liudmila Jurgelevičienė ir kiti kalbėjo apie Vilniaus ir Vilniaus krašto politinę problemą, priminė atskirus Vilnijos grąžinimo momentus ir okupacijų padarinius, akcentavo Vilniaus kaip Lietuvos sostinės tapatumą nuo 1323 metų. Vytauto Didžiojo karo muziejaus Naujausiųjų laikų karybos istorijos skyriaus vyriausioji muziejininkė Aušra Jurevičiūtė perskaitė pranešimą „Vilniaus krašto kaip Lietuvos valstybės neatskiriama dalies samprata“. Buvo pristatyta Archeologijos skyriaus parengta kilnojamoji paroda „Piliakalniai Liudviko Kšivickio nuotraukose“. Renginyje taip pat dalyvavo Valstybės sienos apsaugos tarnybos Varėnos rinktinės Purvėnų užkardos vadas Petras Česokas ir šios užkardos pasieniečiai.

Dar vienu muziejaus ir mokyklos bendradarbiavimo faktu reikia laikyti edukacinę programą moksleiviams pačiame muziejuje. 2009 metais mokytojas V. Dailidka su moksleiviais atvyko į Kauną. Jie dalyvavo muziejuje surengtoje viktorinoje-konkurse „Ar gerai moki Lietuvos karybos istoriją?“

2010 m. bendradarbiavimas su Lietuvos pietryčių regionu dar labiau pasipildė ir prasitplėtė. Lapkričio 15 d. bendradarbiavimo sutartį pasirašė Vytauto Didžiojo karo muziejaus direktorius plk. lttn. G. Surgailis ir Šalčininkų Lietuvos tūkstantmečio gimnazijos direktorius Vidmantas Žilius. Bendradarbiavimo sąlygos panašios kaip ir su Stanislovo Rapolionio gimnazija. Sutarties pasirašymo proga muziejininkai gimnazistams ir mokytojams surengė teatralizuotą edukacinę programą „1410-ieji Viešpaties metai, sudrebinę Europą“. Apie pagrindinius istorinio mūšio vadus – Lenkijos karalių Jogailą ir jo pusbrolių LDK kunigaikštį Vytautą – bei Žalgirio mūšio momentus ir jo atgarsius Europoje žiūrovai išgirdo iš pačių valdovų lūpų ir metraštininko kronikų. Edukacinę programą kūrė grupė muziejininkų (E. Brusokas, A. Pociūnas, V. Airini), vadovaujami Edukacijos ir informacijos skyriaus vedėjos Reginos Rajeckienės (metraštininkės). Programą pajavairino senovės baltų kovų brolijos „Vilkatlakiai“ narys Rolandas Škėrys, ekskursijų vadovas Edvinas Vaidotas. Likus daugiau kaip mėnesiui iki sutarties pasirašymo, rugsėjo 28 d. Karybos istorijos skyriaus vedėja D. Naujalienė ir šio skyriaus vyriausiasis muziejininkas Andriejus Stolarovas Lietuvos tūkstantmečio gimnazijoje atidarė kilnojamąją parodą „Lietuvos kariuomenės pergalei prie Širvintų ir Giedraičių – 90“. Iki sutarties pasirašymo dienos ši paroda apkeliaavo dar dešimt Šalčininkų rajono mokyklų: Stanislovo Rapolionio gimnaziją, Baltosios Vokės „Šilo“, Jašiūnų „Aušros“, Turgelių vidurines mokyklas, Dieveniškų „Ryto“ vidurinę bei verslo ir technologijų mokyklas, Kalesninkų, Butrimonių,

Čiužiakampio, Voškonių pagrindines mokyklas.

2011 metais tęsiant ankstesnes tradicijas buvo turiningai paminėtos kariuomenės 93-iosios metinės. Lapkričio 23 d. muziejininkai į Eišiškes nuvežė parodą „1831 m. sukilimui – 180“. Sutarę su Stanislovo Rapolionio gimnazijos direktore D. Zuzo, jie gimnazijai padėjo organizuoti ir aktyviai dalyvavo čia surengtame patriotiniame renginyje „Tėvynės diena“. Šios publikacijos autoriui pasiūlius ir muziejaus direktoriui plk. K. Kuršeliui pritarus, į renginį buvo pakviesti ir kaimyninės lenkiškos vidurinės mokyklos dešimtų–dvyliktų klasių moksleiviai bei jų mokytojai. Keletas abiejų šių mokymo įstaigų buvusių abiturientų yra Karo akademijos kursantai bei tarnauja įvairiuose krašto apsaugos sistemos daliniuose. Per 200 gimnazistų ir vyresnių lenkiškų klasių moksleivių išklause muziejaus direktoriaus pavaduotojo S. Gečo pranešimą „Kariuomenė – Lietuvos valstybingumo garantas“. Pranešėjas priminė Lietuvos kariuomenės kūrimosi istoriją, jos kovas 1918–1920 metais, istorines pergales prieš bolševikus, bermontininkus, lenkus, taip pat apžvelgė lietuviškų etninių žemių ir teritorijų likimą, kaimyninių valstybių agresiją ir pasikeitusią respublikos sienų situaciją, kalbėjo apie švietimo reformą ir valstybinės kalbos geresnio mokymo būtinybę tautinių mažumų mokyklose. Pranešėjas gimnazijos direktorei įteikė visų Lietuvos Didžiosios Kunigaikštystės valdovų portretų nuotraukas, kurios bus panaudotos būsimai LDK valdovų galerijai. Muziejaus Karybos istorijos skyriaus vyriausiasis muziejininkas A. Daugirdas išsamiai pristatė atgabentos parodos ekspoziciją, plačiai kalbėjo apie lietuvių ir lenkų tarpusavio paramą prieš bendrą pavergėją – Rusijos imperiją 1831 metais. Jis taip pat nušvietė vienos sukilėlių karžygės Emilijos Pliaterytės, lietuviškosios Žanos d'Ark, biografiją, pabrėždamas jos pilietinę priklausomybę Lietuvai. A. Daugirdas abiejų mokyklų bibliotekoms padovanojo jo paties parengtą kygelę apie E. Pliaterytę, o S. Gečas įteikė solidžius paketus su krašto apsaugos sistemos leidžiama literatūra – pluoštą naujausių žurnalų „Kardas“, „Karys“, „Krašto apsauga“ ir kitų leidinių.

Baigiantis renginiui svečiai ilgiau pabendravo su abiejų mokymo įstaigų moksleiviais ir pedagogais, atsakė į klausimus, ragino jaunimą atvirai diskutuoti, kalbėtis įvairiais ginčytiniais istorijos klausimais, be pacyties prietarų kurti naują Lietuvą. Mokyklų atstovai Tėvynės dieną įvertino kaip puikią pilietiškumo pamoką.

Baigiant reikėtų pabrėžti, kad kilniame kultūrinės integracijos darbe savo indėlį vienaip ar kitaip įneša visi muziejaus padaliniai. Parodų daugiausia pateikia Karybos istorijos, LDK karybos istorijos ir Archeologijos skyriai.

PIRMOJI TARPTAUTINĖ KONFERENCIJA KARO MUZIEJUJE

Dr. Steponas Gečas

Dar prieš 1990 m. rinkimus į Lietuvos Aukščiausiąją Tarybą, kuri kovo 11 d. paskelbė Nepriklausomybės Atkūrimo Aktą, 1990 m. sausio 20 d. muziejus susigrąžino Vytauto Didžiojo vardą. Beveik 50 metų įvairiais pavadinimais vadintam muziejui vėl grąžintas karybos istorijos statusas. Reorganizacinės pertvarkos teigiamai veikė muziejaus darbuotojus, skatino jų iniciatyvumą, kūrybinę mintį, kėlė entuziazmą. Užsimezgė glaudesni kontaktai su Krašto apsaugos departamentu, nuo 1992 m. liepos 23 d. – su Lietuvos krašto apsaugos ministerija, susikūrusiais ar besikuriančiais kariniais daliniais, užsienio karybos istorijos specialistais.

Brendo būtinybė susitikti, išklaudyti vieniems kitus – surengti tarptautinę mokslinę-praktinę konferenciją „Lietuvos karybos istorijos klausimai“.

Ypač entuziastingai konferencijos idėją propagavo buvęs Lietuvos Didžiosios Kunigaikštystės skyriaus vedėjas, šviesaus atminimo muziejininkas Jonas Daujotas. Jis ne tik pats paruošė pranešimą „LDK kariuomenė XVIII amžiuje“, bet, mokėdamas lenkų kalbą, parengė kvietimus kolegoms iš Lenkijos, padėjo redaguoti konferencijos pranešimus ir tezes.

Tikslią konferencijos datą buvo sunku numatyti, sutarėme, kad tai turi įvykti 1992 m. pabaigoje. Jai ruoštis pradėjome 1992 metų pradžioje. Jau vasario 20 d. direktoriaus įsakymu buvo sudarytas organizacinis komitetas: direktoriaus pavaduotojas mokslo reikalams Steponas Gečas (pirmininkas), skyrių vedėjai Jonas Daujotas, Arvydas Pociūnas, mokslinis sekretorius Rimas Banaitis (nariai). Konferencijai paskirtos trys dienos – 1992 m. lapkričio 19–21 d. Į konferenciją buvo pakviesti 25 pranešėjai iš 6 valstybių. Konferencijos darbe taip pat dalyvavo Krašto apsaugos ministerijos, karinių dalinių atstovai, universitetų ir mokyklų dėstytojai ir mokytojai, besidomintys Lietuvos valstybės istorija miesto visuomenės atstovai, žurnalistai. Be lietuvių, pranešimus skaitė arba atsiuntė tezes prelegentai iš Baltarusijos, Estijos, Latvijos, Lenkijos, Rusijos, Ukrainos. Nagrinėjamų temų ratas buvo labai platus ir įvairus – apėmė visus Lietuvos istorinius etapus ir priešistorę. Konferencijoje pirmus pranešimus – „Karas ir taika baltų papročiuose“ ir „Akmens amžiaus ginklai Lietuvoje“ – skaitė Lietuvos istorijos instituto darbuotojai Alvydas Nikžentaitis ir archeologas Vygantas Juodagalvis. Be minėto J. Daujoto, pranešimus dar skaitė buvę ar dirbantys Vytauto Didžiojo karo muziejaus darbuotojai: Gintaras Dručkus (kartu su Andriumi Dručkumi),

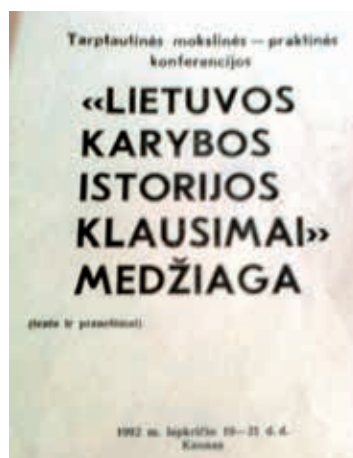

Pirmąją tarptautinę konferenciją „Lietuvos karybos istorijos klausimai“ atidaro organizacinio komiteto pirmininkas Steponas Gečas. Pirmosios tarptautinės konferencijos „Lietuvos karybos istorijos klausimai“ išspausdintų pranešimų leidinio viršelis

S. Gečas, Algirdas Markūnas, A. Pociūnas, Jonas Vaičenonis. Kadangi muziejuje dėl techninių priežasčių sutalpinti visus dalyvius buvo sudėtinga, konferencijos posėdžiai vyko gretimoje V. Putvinskio gatvėje esančiuose Kauno menininkų namuose. Pranešimai sinchroniškai buvo verčiami į 3 kalbas. Kadangi muziejaus aprūpinimas buvo apgailėtinas, transliavimo aparatūrą ir nekontaktinio ryšio ausines išnuomojo Kauno technologijos universitetas, jau turėjęs tarptautinių konferencijų rengimo patirties. Todėl ne vienas pranešimas buvo iliustruotas skaidrėmis, filmuota medžiaga.

Dėmesingai buvo išklaulytas Lietuvos istorijos instituto skyriaus vedėjo hab. daktaro Henriko Šadžiaus pranešimas „SSRS saugumo karinių organų taktika kovoje prieš ginkluotą pasipriešinimo judėjimą Lietuvoje po Antrojo pasaulinio karo“, krašto apsaugos ministro patarėjo vyr. lt. Gintauto Surgailio – apie užsienio karininkus Lietuvos kariuomenėje 1919–1920 metais. Ne mažiau įdomūs buvo muziejininkų pranešimai. Be minėto J. Daujoto, A. ir G. Dručkų, pranešimus dar skaitė kiti VDKM darbuotojai: S. Gečas – „Baltgudžių kariniai daliniai kovoje už Lietuvos nepriklausomybę 1919–1920 metais“, A. Markūnas – „Lietuvos kariuomenės naikinimas pirmosios sovietinės okupacijos metais“, A. Pociūnas – „Rusijos kariuomenės 495-ojo pėstininkų Kauno pulko istorija (1915–1918)“, J. Vaičenonis – „Lietuvos kariuomenės uniformos raida 1918–1940 metais“. Iš dalyvavusių užsienio svečių įdomesni buvo Estijos jūrų muziejaus filialo – povandeninio laivo „Lembitu“ kapitono Vladimiro Kopelmano pranešimas „Baltijos valstybių karinio jūrų laivyno kūrimas 1918–1940 ir 1990–1992 metais“, Latvijos karo muziejaus darbuotojo Valterio Ščerbinskio –

„Latvijos aizsargų organizacijos ir Lietuvos šaulių sąjungos santykiai. Žvilgsnis iš Rygos“, istoriko iš Minsko Anatolijaus Grickievičiaus – „Lietuvos Didžiosios Kunigaikštystės kariniai konfliktai su Krymo chanatu XV–XVI a. pradžioje“, esto Tojes Nymo – „Estijos ginkluotosios pajėgos 1918–1940 metais“ bei Bialystoko karo muziejaus direktoriaus Kšyštofo Filipovo „Lenkų karinių dalinių, suformuotų buv. LDK teritorijoje, veiksmai 1918–1919 metų įvykiuose“, kitų Lenkijos atstovų – Anatolijaus Vapo, Jano Rutkievičiaus, Michalo Klimeckio, Marijano Maciejewskio, karo istoriko iš Lvovo Boriso Melniko pranešimai. Dar pranešimus skaitė ir diskusijose aktyviai dalyvavo istorikai iš Vilniaus Romas Batūra ir Kazimieras Tamašauskas. Konferencijoje buvo surengtos net dvi diskusijos, kuriose aktyviai dalyvavo ne tik pranešėjai, bet ir konferencijoje dalyvavę visuomenės atstovai. Karo muziejus, be mokslinės programos, pranešimų dalyvius supažindino su besikeičiančiomis ekspozicijomis, fondais, parodė žymiausias Kauno apylinkių vietas – tvirtovės fortus, Napoleono kalną ir kitas miesto istorines vietas. Muziejaus moksliniam personalui konferencija buvo didelis įvykis ir impulsas darbo pertvarkymui ir reikšmingesnėms permainoms. Muziejus 200 egzempliorių tiražu išleido 84 puslapių leidinį – konferencijos tezes ir pranešimus, kurie buvo išspausdinti trimis kalbomis. Kaip įvardiname straipsnyje pabrėžė konferencijos organizacinio komiteto pirmininkas, Vytauto Didžiojo karo muziejus panašias konferencijas buvo numatęs rengti kas dvejus trejus metus, jas labiau specializuojant, kviečiant įvairių valstybių mokslininkus.

Iš tikrųjų lygiai po dvejų metų, 1994 m. lapkričio 17–19 dienomis, vėl Menininkų namuose VDKM surengė mokslinę konferenciją „Karybos istorijos klausimai (2)“, kurioje vietiniai istorikai ir svečiai iš kitų Lietuvos miestų bei užsienio perskaitė 28 pranešimus. Trečioji, deja, paskutinė konferencija karybos istorijos klausimais buvo surengta 1997 m. Kauno įgulos karininkų ramovėje, tačiau atskiru leidiniu jos medžiaga išleista nebuvo.

MUZIEJAUS ISTORINĖ KRONIKA (1952–1970)

Parengė dr. Aušra Jurevičiūtė, Algirdas Markūnas, Antanas Jankūnas

1952 METAI

Vasario mėn. Revoliucinio judėjimo istorijos skyriaus ekspozicija „Amerikinių imperialistinių grobuonių piktadarybės Lietuvoje 1919–1920 m.“ buvo papildyta naujais eksponatais.

I ketvirtyje SSRS MGB (SSRS valstybės saugumo ministerijai) perduoti 7 patrankų sviediniai ir 145 vokiški kardai.

II ketvirtyje buvo išardyta 219 Šaulių sąjungos vėliavų ir pertvarkytas Revoliucinio judėjimo skyrius: 1-ojoje salėje pakabintas paveikslas „Sovietų valdžios paskelbimas Lietuvoje 1918 m.“ (dail. Č. Znamerovskis) ir įrengta vitrina „Uždaryti ir konfiskuoti darbininkų laikraščiai reakcijos laikotarpiu (1920–1922)“, 2-ojoje salėje įrengta vitrina „Dalis V. I. Lenino ir J. V. Stalino kūrinų pagrindinėje KP ir Lietuvos komjaunimo spaudoje (1920–1940)“.

Liepos 26 d. Vytauto Didžiojo karo muziejaus 1921–1944 m. archyvas atiduotas VRM (Vidaus reikalų ministerijos) archyvui Kaune.

Rugsėjo 30 d. iš Vilniaus dailės kombinato buvo įsigytas Vinco Dilkos (1912–1997) paveikslas „Kolūkio steigiamasis susirinkimas“.

Lapkričio 8 d. muziejuje pradėjo veikti kino lektoriumas. Jo vedėju buvo paskirtas vyr. mokslo darbuotojas M. Tkačiovas. Buvo surengtos paskaitos šiomis temomis: „Sovietiniai menininkai kovoje už taiką“, „Stalino konstitucija – pati demokratiškiausia konstitucija pasaulyje“, „V. I. Lenino vardo Volgos–Dono kanalas“, „Lietuvių liaudies kova už Sovietų valdžią“.

1952 metais buvo įrengtos ekspozicijos šiomis temomis: „Amerikiečių–anglų budelių dalyvavimas malšinant kareivių sukilimą A. Panemunėje“, „Amerikos–Anglijos imperialistų nusikaltimai Lietuvoje 1919–1920 m.“

Prie muziejaus veikė Kauno revoliucijos (Donelaičio g. 53) ir K. Poželos muziejai. Pastarojo eksponatai buvo eksponuojami muziejaus ekspozicijose. Kauno revoliucijos muziejuje dirbo 6 darbuotojai: 2 mokslo, 3 administracijos-ūkio ir 1 aptarnaujantysis darbuotojas.



Trumpas ekskursijų vadovas. 1951 m.

Dail. V. Dilkos paveikslas „Kolūkio steigiamasis susirinkimas“

Muziejuje dirbo 25 darbuotojai: direktorius, jo pavaduotojas, 8 mokslo darbuotojai, 15 techninių darbuotojų. Tarp jų SSKP narių – 1, kandidatų į SSKP narius – 2, komjaunuolių – 3. Darbuotojų su aukštuoju išsilavinimu – 4, su nebaigtu aukštuoju – 2, iš jų baigusiųjų Marksizmo-leninizmo universitetą – 5.

Muziejuje buvo atlikta visuotinė fondų inventorizacija. Buvo surašyta 15 000 eksponatų. Metinis biudžetas siekė 250 000 rublių. Eksponatams įsigyti įvairiais metais buvo skiriama nuo 57 iki 62 tūkst. rublių, o 1952 m. – 87 tūkst. rublių. Muziejaus bendras plotas siekė 2 732 kv. m, o ekspozicijos buvo išdėstytos dešimtyje salių, kurių bendras plotas siekė 1700 kv. m. Istorinė salė užėmė 750 kv. m.

Tais metais muziejų aplankė 54 872 lankytojai.

1953 METAI

Sausio 13 d. „Kauno tiesoje“ buvo išspausdintas straipsnis „Rimti trūkumai muziejų darbe“, kritikuojuantis muziejaus ekspozicijas, kuriose „eilės paveikslų turinys neatitinka muziejui statomų reikalavimų. Juose garbinama didžiųjų kunigaikščių koviniai žygiai, idealizuojama senovės Lietuvos kunigaikščių galybė. Muziejaus darbuotojai pamiršo, kad istoriją kuria liaudis, ir jie neparodo liaudies išsivaduojamosios kovos, jos sunkaus gyvenimo feodalinės priespaudos metais.“ Šie ir kiti klausimai buvo svarstyti muziejaus darbuotojų susirinkime, kuriame dalyvavo Kauno m. partijos komiteto atstovas Petruškevičius. Jis kritikavo muziejaus ekspozicijas: „LSSR istorijos salėje dominuoja Vytauto skulptūra, tuo tarpu

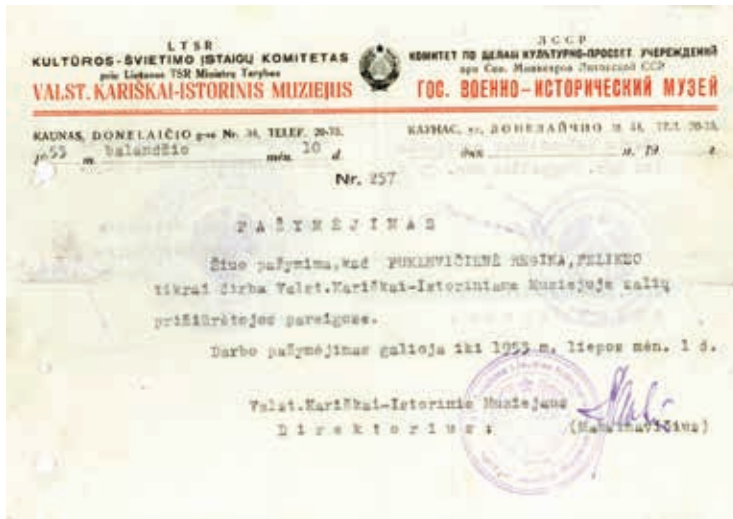

Valstybinio kariškai istorinio muziejaus pažymėjimas Nr. 257. 1953 m.

nei Vytautas, nei Kęstutis, nei Gediminas istorijos nekūrė. Buržuaziniai laikais muziejus rodė garbėtroškas kunigaikščius, dabar reikia marksistinėje šviesoje iškelti liaudies nuopelnus. Vytautas, Algirdas, Gediminas vykdė prieš Maskvą nukreiptą politiką. LKP atstovas pasiūlė Algirdo ir Kęstučio paveikslus nukabinti, o dėl Vytauto skulptūros pagalvoti. Taip pat pareiškė, kad „LSSR istorijos skyrius turi ypatingai ryškiai ir vaizdžiai parodyti ekonominę ir klasinę kovą“.

Sausio 24 d. įvykusiame muziejaus darbuotojų gamybiniame pasitarime buvo patvirtinti naujų ekspozicijų planai: LSSR istorijos skyrius perkliamas į 3-įjį aukštą ir papildomas eksponatais apie ekonominę ir feodalinę priespaudą bei klasių kovą; Didžiojoje salėje rengiama Socialistinės statybos ekspozicija; Didžiojo Tėvynės karo skyrius papildytas Bogatkino ir Bibikovo graviūromis, V. Montvilos portretu. 1917–1940 m. skyriaus ekspozicijai buvo patvirtintos šios temos: emigracija, nedarbo augimas, ekonominė darbininkų padėtis buržuazinės diktatūros metais, ekonominė ir politinė buržuazinės Lietuvos priklausomybė nuo Vakarų imperialistinių valstybių.

Sausio mėn. buvo pristatytas Socialistinės statybos ekspozicijos 59 puslapių planas LKP CK valdybai – V. Girdžiui ir Kauno miesto komunistų partijos komitetui, „gorkomui“ (miesto komitetui) – E. Kasnauskaitei.

Gegužės 5–15 d. buvo išmontuota LSSR istorijos ekspozicija muziejaus Didžiojoje salėje, eksponatai perkelti į fondus. Didieji paveikslai išimti iš rėmų ir suvynioti į ritinius.

Muziejaus istorinė kronika (1952–1970)

S U T A R T I S

Kaunas, 1954 m. liepos mėn. 15 d.

Valst.Kariškai-istorinio Muziejaus direktoriaus parodymu švedys Puklovičius Antanas, Kazis, 13 vienos pusės ir Margolienė Joana, gyvena Damaulnūio g-vė Nr. 53 pasu Nr. 613053 išduotas 3-šio miičiaijos skyriaus gimim 1902 m.18 antros pusės sudarėse sekandį sutartį:

1. Margolienė Juana apsilina išardyti išleivintus siūvus 18 vėlinių, už dvigubinę vėlavom išardymą 20,-rub.
2. Valst.Kariškai-istorinis muziejus sutinka apmokėti už išardymą dvigubinę vėlavom po 20 rublių.

šiuos vėlinių išardytį medžiagą, kurią reikalinga panaudoti soc.statybos skyriaus ekspozicijoje.

Darbo davėjas :

Darbo vykdytojas :

A K T A U

Kaunas, 1954 m. rugpjūčio 15 d.

inventorizacijoje komisijs paskirta direktoriaus pagal įsakymu, pirmininkaujanti direktoriaus pavad. muksis reikalios KLANOVA Aleksandra, turaji 1. vyr.moke lo Bern.Šeščiuvė Kytolai, 2. Puklovičiai Antanai, Kazis, 3. Balaionytės Balionytės, patikrino esandaus sandelyje skaudurus ir rado, kad šalis skaudurų velyeni betinka, kvėngi yra išleivinti ir išardyti šankiai. Sutaris, netinkamus skaudurus su šankiais surašyti ir sušeginti porabčiai:

1.	116	Skudurai vilmoniai	3,0 kg.	4,30 rub.
2.	116	Skudurai beveiniai	1,9 kg.	0,39 "
3.	116	Skudurai šilkiniai	4,0 "	0,69 "
4.	116	Skudurai	8,9 "	7,19 "
		vairo	12,8 "	15,70 rub.

(rematolika rublių esitynasoseant ap.).

komisijos pirmininkas:

darbai: 1. (Klanova)
 2. (Puklovičius)
 3. (Balionytės)



Kvietimas į parodos atidarymą. 1954 m. rugpjūčio 8 d.

II ketvirtyje inventorizuota 640 archeologinių radinių iš Prysmančių, Apuolės ir Impilties piliakalnių bei 60 karinių uniformų, kurios buvo konservuotos. Buvusios Šaulių sąjungos vėliavos ir vainikų kaspiniai peržiūrėti ir nurašyti iš fondų bei perduoti į sandėlį.

1953 metais muziejų aplankė 48 351 lankytojas.

1954 METAI

Kovo 5 d. atidaryta laikinoji paroda „Sovietinės armijos 36-osios metinės“, veikusi iki rugpjūčio 3 d., ir laikinoji paroda „Stalino gyvenimas ir veikla“, veikusi iki kovo 27 d.

Liepos 15 d. muziejaus direktoriaus įsakymu buvo sudaryta sutartis su Joana Nargeliene dėl tarpukario vėliavų (dvipusių) ir ant jų buvusių įvairių ženklų išardymo.

Rugpjūčio 8 d. Kauno miesto išvadavimo iš vokiškųjų grobikų 10-mečio proga buvo atidaryta keletą metų rengta nuolatinė paroda „LSSR socialistinė statyba“. Joje buvo eksponuojama Sovietų Lietuvos pramonės, žemės ūkio, kultūros vystymosi raida pokariniu laikotarpiu.

Lapkričio 19 d. muziejaus sodelyje, prie S. Nėries kapo, buvo paminėtos jos gimimo 50-osios metinės. Vainikus padėjo rašytojai ir S. Nėries mokyklos moksleiviai.

Gruodžio 25 d. inventorizacijos komisijos sprendimu tarpukario vėliavų dalys su išsiuvinėtais ženklais kaip netinkamos ūkio reikmėms buvo nurašytos ir sudegintos.

1954 metų pabaigoje muziejaus pirmojo aukšto 28 langai buvo uždenkti grotomis.

1954 metais muziejuje buvo skaitomos 7 teminės ekskursinės paskaitos: „LSSR socialistinė statyba“ (apžvalginė), „LSSR pramonė“, „LSSR žemės ūkis“, „LSSR kultūra ir buitė“, „Lietuvos liaudies kova už Sovietų valdžią Lietuvoje“, „Didysis Tėvynės karas“, „Ginklų vystymosi istorija“, rengiamos ekskursijos po Kauno miesto „revoliucines ir istorines vietas“.

Muziejui buvo perduoti buvusio Revoliucijos muziejaus eksponatai.

Prie muziejaus stovėjo 18 patrankų.

Tais metais muziejus sulaukė 46 164 lankytojų.



Kauno pilis. 1955 m.

1955 METAI

Jau veikė trijų komunistų pirminė partinė organizacija. Jos sekretorius buvo Kosekas.

Muziejaus sodelyje pastatytas skulptoriaus B. Bučo paminklas S. Nėriai.

Muziejuje buvo šie skyriai: LSSR istorijos, Revoliucinio judėjimo (1917–1940) ir LSSR socialistinės statybos skyrius.

Lapkričio 7 d., minint 38-ąsias Didžiosios Spalio revoliucijos metines, buvo atidaryta paroda, skirta pirmosios rusų 1905–1907 metų revoliucijos 50-mečiui, ir reorganizuota 1917–1940 m. ekspozicija.

Tais metais muziejaus kino lektoriume buvo skaitomos paskaitos apie Kauno miesto istoriją nuo seniausių laikų iki darbo liaudies laimėjimų, pasiektų per pokario penkmečius.

Muziejui buvo perduoti buvusio K. Poželos memorialinio muziejaus eksponatai.

Muziejų aplankė 57 199 lankytojai.

1956 METAI

Kovo 6 d. buvo išmontuota Didžiojo Tėvynės karo ekspozicija ir rugpjūčio 1 d. iš naujo atidaryta 3-iajame aukšte, o paroda, skirta pirmosios rusų 1905–1907 m. revoliucijos 50-mečiui, perkelta iš remontui ruošiamo 2-ojo į 3-įjį aukštą.



Atvirukas. Kaunas, Istorinis muziejus.
1956 m. liepos 20 d.



Atvirukas. Kaunas, Istorinis muziejus.
XX a. 5–6 dešimtmetis



Ant nugriauto paminklo postamento.
Kaunas, 1956 m.

Balandžio 13 d. Valstybinis kariškai istorinis muziejus buvo reorganizuotas į Kauno istorijos muziejų, kuriame turėjo būti Pirmykštės bendruomeninės santvarkos, Feodalinio, Kapitalistinio ir Socialistinio laikotarpių skyriai.

Lapkričio 1 d. muziejui buvo suteikta III kategorija.

Tais metais muziejuje buvo šios ekspozicijos: „Lietuvos liaudies revoliucinis judėjimas už Sovietų valdžią (1917–1940)“, „Didysis Tėvynės karas ir partizaninis judėjimas 1941–1945 m.“, „Istorinė ginklų paroda“, „Lietuvos istorija“, „Lietuvos SSR socialistinė pramonė, žemės ūkis, kultūra ir buitį“ bei paroda, skirta 1905–1907 m. pirmosios rusų revoliucijos 50-mečiui.

Muziejus sulaukė 57 553 lankytojų.



1956 m. rugpjūčio 1 d. muziejaus 3-iajame aukšte įrengta Didžiojo Tėvynės karo ekspozicija

1957 METAI

Vasario 23 d. buvo atidaryta sportinės žūklės priemonių paroda, kurią surengė Medžiotojų draugijos Žūklės sekcija ir muziejaus darbuotojai.

Gegužės 19 d. buvo atidaryta paroda „Lietuvos SSR ir Kauno miesto sportiniai laimėjimai“. Ji veikė iki rugsėjo 1 d.

Lapkričio 7 d. buvo atidarytas LSSR istorijos (IX–XX a.) ir reorganizuotas Socialistinės statybos skyrius. Parengta archyvinių dokumentų paroda apie revoliucines Lietuvos liaudies kovas 1917–1940 m., o Laisvės paminklo vietoje buvo pradėtas statyti revoliucionieriaus Vinco Mickevičiaus-Kapsuko biustas (skulpt. V. Žuklys).

1957 metais muziejuje buvo rengiamos pionierių sueigos ir darbininkų bei moksleivių susitikimai su revoliucinio judėjimo dalyviais J. Maksimavičiumi-Apuoku, N. Elinu, A. Šimanu, Gerberiene, L. Salominu, A. Liepsnioniu, R. Ch. Šneideryte, J. Nanartoniui, Ch. G. Filimonova, A. Balčiūnu, H. Joffe, K. Bagdonavičiumi, L. Salominiene, J. Zigmantu, A. Vaicekavičiumi, E. Zilberiu, G. Satkausku, F. Kras-tiniu, D. Todesu, Ch. Šmerkovičiūte, J. Galecku, M. Semionovu ir kt.

Muziejų aplankė 66 867 lankytojai.



Susitikimo su revoliucinio judėjimo dalyviais metu. 1957 m.

1958 METAI

Birželio mėn. iš Kauno arkivyskupijos buvo paimti buvusio Bažnytinio meno muziejaus eksponatai.

Liepos 17 d. LKP CK biuro nutarimu 3-iajame aukšte buvo atidaryta paroda, skirta transatlantinių lakūnų Stepono Dariaus ir Stasio Girėno žuvimo Soldine 25-osioms metinėms.

Gruodžio 19 d. muziejaus sodelyje, Laisvės paminklo vietoje, po beveik metų buvo atidengtas paminklas V. Mickevičiui-Kapsukui.



Antrajai filatelijos parodai skirtas vokas.
Kaunas, 1958 m.

Gruodžio 29 d. Vilniuje buvo atidaryta muziejaus surengta komjaunimo 40-mečiui skirta paroda.

1958 metais muziejaus archeologai kasinėjo Lankininkų (Kretingos r.) kapinyną.

Muziejų aplankė 90 661 lankytojas.

Jo šviesus atminimas tebūnie mums pavyzdys

Atidengtas paminklas V. Mickevičiui-Kapsukui

Reikšmingi šie metai Lietuvos darbo žmonėms: pažymime LKP įkūrimo ir pirmosios proletarinės revoliucijos Lietuvoje keturiasdešimtmetį, ir šio įvykiaus lietuvių tautos gyvenime jubiliejaus dienomis mes su didžiausia pagarba prisimename liūdną liudies sūnų ir dukras, pasąnyčius visą savo gyvenimą kovai už Lietuvos darbo žmonių laisvę ir nepriklausomybę.

Vakar ryte prasidėjo Kauno miesto XIV partinė konferencija. Vidurdienį partinės konferencijos dalyviai, jų tarpe LKP CK sekretorius drg. J. Maniūša, šimtai miesto darbo žmonių atstovų susirinko į istorinio muziejaus sodelį.

Iškilminga mitinga, skirta atidengti paminklui įvykiams Lietuvos revoliucinio judėjimo veikėjui. Laikinios revoliucinės Lietuvos darbininkų ir valstiečių vyriausybės pirmininkui V. Mickevičiui-Kapsukui, atidaro miesto vykdomojo komiteto pirmininkas drg. V. Kučinskas.

Nuaidėjus valstybinių himnų garsams, žodis suteikiamas partijos miesto komiteto sekretoriui drg. J. Mikalauskui. Jis kalba:

— Vinas Vinco Kapsuko gyvenimas susijęs su Komunistų partijos veikla, su Lietu-

vos darbo žmonių kova už savo išsivadavimą. Vincas Kapsukas nuėjo garbingą revoliucionieriaus kelią. Iš caro kalėjimų ir persekiojimų jis išėjo užatgrūdintas marksistas-leninietis su nepalauiama valia kovoti už proletariato diktatūrą, už Tarybų valdžią.

Drg. J. Mikalauskas kalba apie revoliucionieriaus brandimą, jo veiklą Špilio revoliucijos dienomis, pažymi, kad V. Mickevičius-Kapsukas buvo vienas iš aktyviausių Lietuvos Komunistų partijos įkūrėjų ir organizatorių, pirmosios revoliucinės Lietuvos darbininkų ir valstiečių vyriausybės pirmininkas.

— Istorinis V. Kapsuko nuopelnas lietuvių tautai yra tas, — tęsia drg. J. Mikalauskas, — kad jis savo nenulstama revoliucine veikla padėjo Lietuvos darbo žmonėms stoti į revoliucinės kovos kelią, teisingai suprato didžią marksizmo-leninizmo, proletarinio internacionalizmo, tautų draugystės reikšmę.

Šviesus Vinco Kapsuko atminimas tebūnie mums pavyzdys, kaip reikia mylėti savo liudį, kaip reikia kovoti už darbo žmonių reikalą, už Komunistų partijos reikalą!

Mitinge kalba KPI katedros

vedėjas drg. P. Aksamitas, kuris apgalvestauja, kad liepingam revoliucionieriui neteko sulaukti Tarybų valdžios atkūrimo Lietuvoje dienų, jos kūrybingų gyvavimo metų.

Žodis suteikiamas V. Mickevičiaus-Kapsuko v. spaustuvės darbininkui drg. A. Sekmokui.

— Mūsų spaustuvei įvykiaus lietuvių liudies sūnauš vardas suteiktas 1948 metais. Šis vardas daug kuo įpareigoja. Ir spaustuvės kolektyvas atengiaai dirbti taip, kad patelsintų vardą žmogaus, kuris ligai kovojo už Lietuvos darbo žmonių socialinį ir nacionalinį išsivadavimą.

Mitingas baigtas. Skamba partinis himnas „Internacionalas“.

.. Nukrenta baltas uždangalas. Visų žvilgsniai nukrypsta į paminklą — ant postamento pastatytą V. Mickevičiaus - Kapsuko bronzinį biustą. Jo autorius — kaunietis dailininkas Vl. Zuklys. Partinės konferencijos delegatai, žmonių įstaigų, organizacijų atstovai paminklo papėdę papuošė raudonais kaspiniais apjuostais vainikais, gyvenimo gėlėmis.

Nuotraukose: kaireje — iš



kilmingo mitingo vaizdas; dešinėje — vainikus prie paminklo padeda partinės konferencijos dalyviai; viršuje — paminklo V. Mickevičiui-Kapsukui atidengimo momentas.

J. STANISAUSKO nuotr.



Paminklo V. Mickevičiui-Kapsukui atidengimas muziejaus sodelyje nugriauto Laisvės paminklo vietoje. 1958 m. gruodžio 19 d.

1959 METAI

Vasario 28 d. 3-iajame aukšte buvo išmontuota Socialistinės statybos skyriaus ekspozicija (3 salės). Tose patalpose buvo sumontuota ir kovo 1 d. atidaryta paroda, skirta VLKJS 40-mečiui, kuri veikė iki spalio mėn. Socialistinės statybos skyriaus ekspozicija vėl buvo sumontuota lapkričio 3 d.

Gegužės 6–birželio 4 d. muziejuje veikė Kauno m. fotosekcijos narių darbų paroda, kurią organizavo Respublikinės fotosekcijos prie LSSR žurnalistų sąjungos Kauno skyrius.

Rugsėjo 12 d. muziejaus sodelyje prie F. Dzeržinskio biusto apsilankė jo sūnus Jonas kartu su LKP CK sekretoriumi A. Sniečkumi ir Kauno m. sekretoriumi J. Mikalausku.

1959 metais muziejus prenumeravo 29 laikraščius ir 20 žurnalų.

Muziejaus archeologai kasinėjo Radikių (Kauno r.) kapinyną.

Tais metais buvo suremontuotos ir įrengtos etnografijos, spaudos, negatyvų ir numizmatikos fondų grupėms skirtos patalpos.

Buvo pradėti rengti varpų muzikos koncertai, pradžioje proginiai. Nuo rudens koncertai buvo rengiami trečiadieniais, šeštadieniais ir sekmadieniais 18 val. Varpais skambino kompozitorius Viktoras Kuprevičius.

Muziejų aplankė 100 015 lankytojų.

1960 METAI

I ketvirtyje buvo sumontuota 1940–1941 m. ekspozicija.

Vasario mėn. buvo pradėtas remontas, išmontuota trijų skyrių ekspozicija.

Balandžio 7 d. muziejaus sodelyje buvo padėta gėlių prie paminklo V. Mickevičiui-Kapsukui jo 80-mečio proga. Varpai skambino Internacionalą, SSRS ir LSSR himnus.

Balandžio mėn. V. Lenino gimtadienio išvakarėse muziejaus Didžiojoje salėje vyko 31 vidurinės mokyklos 150 moksleivių pionierių sueiga. Muziejaus darbuotojas N. Elinas ir pionierių vadovė moksleiviams užrišo raudonus kaklaraiščius ir įteikė bilietus. 10 priimtų spaliukų pasižadėjo gerai mokytis. N. Elinas pasidalijo savo atsiminimais apie V. I. Leniną.



Pionierių sueiga. 1960 m. balandis



Kauno valstybinio istorijos muziejaus sveikinimas.
XX a. 7-asis dešimtmetis



Ekspozicijos Didžiojoje salėje fragmentai. 1961 m.

1960 metais beveik visos muziejaus ekspozicijos buvo papildytos naujais eksponatais. Ypač daug naujų eksponatų eksponuota Lietuvos SSR istorijos, Revoliucinio judėjimo bei Didžiojo Tėvynės karo ekspozicijose.

Tais metais muziejus sulaukė 102 760 lankytojų.

1961 METAI

Sausio mėn. muziejui buvo padovanota Kubos vėliava ir maišai nuo cukraus iš laivo „RIO DŽIBAKOA“. Juo pirmą kartą buvo atplukdyta kubiečių cukraus į Lietuvą.

Vasario 2 d. laikraštyje „Kauno tiesa“ buvo išspausdintas Kauno valstybinio istorijos muziejaus direktoriaus pavaduotojo Zigmo Kondrato straipsnis „Istorinio muziejaus keturiasdešimtmetis“.

Balandžio 15 d. muziejuje atidaryta buvusio muziejaus direktoriaus dail. Broniaus Žekonio (1911–1944) darbų paroda, skirta jo gimimo 50-mečiui.

Liepos mėn. atidaryta ekspozicija „Pirmykštė bendruomenė Lietuvos SSR teritorijoje“ su 2000 eksponatų.

Liepos 23 d. atidaryta SSRS žurnalistų sąjungos paroda „Septynmetis vykdyme“.

Spalio 3 d. muziejui buvo perduota Kauno pilis.

1961 m. veikė Lietuvos žemės ūkio akademijos fotomėgėjų darbų paroda, taip pat paroda „Keturiasdešimt metų pionierių organizacijai“. Ji buvo išmontuota 1962 m. lapkričio 1 d.

Muziejų aplankė 114 355 lankytojai.

1962 METAI

Gegužės 19 d. muziejuje buvo pašarvotas buvęs jo direktorius (1944–1946) archeologas Petras Tarasanka (1892–1962).

Gegužės mėn. muziejaus ekspozicija buvo papildyta labai vertingais daiktais, kuriuos paskolino Vilniaus valstybinis V. Kapsuko universitetas: dokumentu su Stepono Batoro antspaudu su parašu (1579), Vilniaus observatorijos teleskopu, Gydomojo, Teologijos ir kitų fakultetų dekanų regalijomis, rektoriaus skeptru ir kt.

Birželio 8 d. LSSR kultūros ministerijos sprendimu muziejui buvo perduota Kauno pilies archeologinių kasinėjimų medžiaga.

Spalio mėn. muziejaus archeologai kasinėjo Šilelio kapinyną Raudondvario apylinkėse, Kauno rajone.

Spalio 24 d. Kauno profsąjungos rūmuose buvo atidaryta muziejaus darbuotojų įrengta kilnojamoji paroda „Tiesa apie religiją“, kuri veikė kasdien be išėginių po 8 val. Ši paroda 1963 m. aplankė visą LSSR.

Lapkričio 23–28 d. 12 muziejaus darbuotojų lankėsi Latvijos SSR, Bauskės ir Rygos muziejuose.

Gruodžio 1 d. LSSR kultūros ministro įsakymu Nr. 530 buvo atleisti 7 darbuotojai, o 2 ekskursijų vadovams atlyginimai buvo mokami iš pinigų, surenkamų už bilietus ir ekskursijas.

Gruodžio 7 d. muziejaus darbuotojai vyko į Slonimą ir Minską dėl SSRS tanko pargabenimo į Kauną.

Gruodžio mėn. paroda „Tiesa apie religiją“ buvo eksponuojama „Inkaro“ gamyklos klube.

1962 metais muziejų aplankė 125 611 lankytojų.

1963 METAI

Vasario 9–kovo 23 d. paroda „Tiesa apie religiją“ buvo eksponuojama Vilniuje.

Gegužės 22 d. muziejus įsigijo naują eksponatą – sunkųjį tanką IS-2 (Josif Stalin-2), kuris įvažiavo į Kauną 1944 m. rugpjūčio 1 d. Tankas buvo pastatytas muziejaus pastato dešinėje Pergalės dienos, gegužės 9-osios, proga (1993 m. sovietų kariuomenė išvogė jį iš saugomos aikštelės Ašigalio g. Kaune ir išsivežė į Rusiją).

Gegužės 5–rugpjūčio 1 d. muziejaus archeologai, vadovaujami Kazimieros Gabriūnaitės, kasinėjo Gelgaudiškio senkapį.

Liepos mėn. muziejuje buvo suorganizuotas S. Dariaus ir S. Girėno skrydžio per Atlantą 30-mečio minėjimas.

Rugsėjo 5 d. muziejaus direktoriaus įsakymu buvo sudaryta Ekspozicijos maršruto nustatymo ir skyriuose parengtų maršrutų projektų svarstymo komisija,



Iš Stepono Gečo asmeninio archyvo

kurią sudarė 5 darbuotojai: A. Kvedaras (pirmininkas), B. Glibickas, A. Kemovas, K. Račkauskas ir S. Šaulys.

Rugsėjo 19–25 d. muziejaus darbuotojai (direktorius ir 4 darbuotojai) dalyvavo respublikiniame istorikų simpoziume Vilniuje.

1963 metais buvo Lietuvos SSR pirmą kartą bendruomeninės santvarkos, Kapitalizmo laikotarpio, Didžiojo Tėvynės karo, Sovietinio laikotarpio bei Fondų tvarkymo ir apskaitos moksliniai skyriai.

Muziejui buvo perduotos buvusio Sunkiųjų darbų kalėjimo (Mickevičiaus g.) patalpos.

Iš Sovietinio laikotarpio ekspozicijos buvo pašalinti eksponatai, susiję su J. Stalino kultu.

Muziejuje vyko susitikimai su Sovietų Sąjungos didvyrio Juozo Aleksonio, Huberto Borisos, Prano Liberto, Juozo Mozelio, Adelės Šiaučiūnaitės draugais ir bendražygiais, revoliucionieriais M. Bordonaite, M. Chodosaite, F. Abramavičiumi, B. Pušiniu ir kt. Buvo pradėtos organizuoti Jaunojo komunisto dienos.

1963 m. muziejaus archeologai kasinėjo Pakalniškių (Šakių r.) kapinyną.

Muziejų aplankė 114 683 lankytojai.

1964 METAI

Sausio 1 d. istorikas Algirdas Kvedaras (1937–2005) buvo paskirtas naujuoju muziejaus direktoriumi.



Kauno išvadavimo 20-mečiui skirtos parodos fragmentai, 1964 m. liepa



Sovietinio laikotarpio skyriaus Didžiojo Tėvynės karo laikotarpio ekspozicijos fragmentai



Sovietinio laikotarpio skyriaus LSSR pokario pramonės ekspozicijos fragmentas.
1964 m. spalį



Muziejaus direktoriaus pavaduotojas dim. gen. mjr. Adolfas Urbšas, Kauno m. vykdomojo komiteto pirmininkė Janina Narkevičiūtė, LSSR Aukščiausiosios Tarybos pirmininkas Justas Paleckis ir neatpažintas asmuo prie Salomėjos Nėries kapo. Apie 1963–1964 m.

I ketvirtyje buvo parengta ir atidaryta paroda „SSKP CK gruodžio plenumas ir chemijos pramonės išsivystymas LSSR“.

II ketvirtyje buvo gauta J. Tallat Kelpšos „Kantata apie Staliną“, už kurią jis gavo Stalino premiją (1947 m.)

Liepos 15 d. muziejuje buvo atidaryta paroda „Kauno išvadavimo 20-metis“.

Liepos 30–rugpjūčio 10 d. muziejaus darbuotojai A. Kemovas, E. Šinkūnienė, I. Jucevičiūtė ir M. Bartusevičiūtė ekspedicijoje rinko sovietinio laikotarpio eksponatus. Buvo aplankyta Baisiogala, Radviliškis, Šiauliai, Joniškis ir Joniškio rajonas, Pasvalys ir Pasvalio rajonas, Panevėžys. Surinkta per 500 eksponatų.

Rugpjūčio 1 d. 22 val. 30 min. muziejaus sodelyje ir Rotušės aikštėje buvo demonstruojami kino filmai minint Kauno išvadavimo 20-metį.

Rugsėjo 13 d. Kauno pilis tapo muziejaus filialu, joje buvo surengta pirmoji laikina ekspozicija: buvo demonstruojami pilies maketas, kultūrinio sluoksnio radiniai, iš kurių gausu lipdytų ir žiestų puodų šukių, gyvulių kaulų ir kt. Įdomūs radiniai aptikti 1362 metų pilies degėsių sluoksnyje. Buvo eksponuojami ir XIII–XIV a. lietuvių ginklai, šarvai, to laikotarpio kryžiuočio kalavijas su įrašu „Trink blut“ (Gerk kraują). Ekspozicija baigiama stendu „XX amžiaus kryžiuočiai“, demonstruojančiu kryžiaus įpėdinių Vakarų revanšistų agresyvius planus.

Spalio 16 d. vienoje salėje buvo sujungti abu sovietinio laikotarpio poskyriai: Didžiojo Tėvynės karo ir pokario. Naujasis skyrius pavadintas Sovietinio laikotarpio skyriumi, apimančiu 1940–1965 m. Ne pagal profilį jame buvusi S. Dariaus ir S. Girėno ekspozicija buvo perduota Kapitalistinio laikotarpio skyriui.

Lapkričio 2 d. muziejaus direktorius pareiškė padėką kraštotyrininkui Baliui Buračiui už ilgametį ir nuoširdų talkininkavimą muziejui renkant eksponatus.

Gruodžio 18 d. muziejuje buvo surengtas revoliucinio ir partizaninio judėjimo Lietuvoje dalyvio Stasio Volkovičiaus 70-ųjų gimimo metinių minėjimas. Prisiminimais dalijosi jo kovos draugai P. Trofimovas, A. Šimanas, F. Krastinis, F. Filimonovas.

1964 m. buvo tęsiami archeologiniai Pakalniškių (Šakių r.) kapinyno kasinėjimai.

Muziejų aplankė 129 407 lankytojai.

1965 METAI

Kovo 1 d. Feodalizmo ir Kapitalizmo skyriai buvo sujungti į Istorinio laikotarpio skyrių.

Birželio 1–rugpjūčio 18 d. buvo tęsiami (pradėti 1962 m.) archeologiniai kasinėjimai Kauno rajone, Šilelio kapinyne. Ištyrinėtas 472,5 kv. m plotas, aptikti 39 kapai su 168 įkapėmis.

Rugpjūčio 12 d. muziejaus direktorius A. Kvedaras ir profesinės sąjungos pirmininkas A. Kemovas įteikė garbės raštus ir jubiliejinius ženklus muziejaus darbuotojams LSSR 25-mečio proga.

Spalio 15 d. LSSR AT Prezidiumo įsaku buvusiam muziejaus direktoriui J. Apuokui-Maksimavičiui buvo suteiktas LSSR nusipelnusio kultūros veikėjo garbės vardas, o muziejaus Pirmykštės bendruomenės ir archeologijos skyriaus vedėjai Kazimierai Gabriūnaitei – LSSR nusipelnusio kultūros ir švietimo darbuotojo vardas.

Spalio mėn. muziejaus patalpose buvo atidaryta pirmoji Kauno fotoklubo meninių nuotraukų paroda. 31 autorius eksponavo 207 savo darbus.

1965 metais buvo suremontuotas stogas (Dailės muziejaus lėšomis) ir muziejaus fasadas.

Buvo surengta paroda „Kosmoso užkariavimas“, Maskvos fotomėgėjų klubo meninės fotografijos, Kauno fotomėgėjų klubo meninės fotografijos parodos.

Muziejuje buvo suorganizuotos 45 paskaitos, 53 pionierių sueigos, parengtos ir transliuotos iš muziejaus 5 respublikinės radijo ir televizijos laidos, patikrinti visi Kauno miesto istoriniai-revoliuciniai paminklai, suregistruoti Kaišiadorių, Prienų ir Kauno rajonų liaudies meno paminklai.

Tais metais muziejus sulaukė 149 087 lankytojų.

1966 METAI

Kovo mėn. buvo išmontuota Didžiojo Tėvynės karo senoji ekspozicija.

Liepos 21 d. buvo atidaryta atnaujinta Sovietinio laikotarpio (1941–1965) ekspozicija.

Gruodžio mėn. LSSR kultūros ministerijos nurodymu muziejus pradėjo registruoti Lietuvoje esančius visuomeninius muziejus.



SSRS Raudonosios armijos 16-ajai lietuviškajai šaulių divizijai skirtos parodos fragmentas. 1967 m. vasaris



Birštono muziejus –karo muziejaus filialas. 1967 m..

1966 metais muziejuje dirbo 50 darbuotojų, iš jų 20 mokslo darbuotojų. Tarp mokslo darbuotojų buvo 18 lietuvių, 1 karelas ir 1 žydas.

1966 m. muziejaus pagrindiniuose ir pagalbinuose fonduose buvo apie 100 000 eksponatų, tarp jų neišaiškintų apie 20 000 eksponatų – archeologijos, 3 000 eksponatų – ginklų fonduose ir kt.

1966 m. muziejaus archeologai kasinėjo Pakalniškių (Šakių r.) kapinyną.

1967 METAI

I ketvirtį muziejuje veikė paroda, skirta SSRS Raudonosios armijos 16-ajai lietuviškajai šaulių divizijai.

Kovo mėn. buvo įsteigtas muziejaus filialas Birštone.

Gegužės 11 d. muziejaus sodelyje prie keturių komunarų paminklo vyko manifestacija fašizmo aukoms pagerbti, kurioje dalyvavo Leningrado jaunimo dienų Kaune dalyviai ir Kauno Poželos rajono komjaunuoliai. Skambėjo varpais atliekamas Internacionalas, revoliucinės dainos, buvo skaitomos S. Nėries eilės apie keturis komunistus.

Rugsėjo 11 d. muziejaus sodelyje buvo pagerbtas F. Dzeržinskio atminimas, padėta gėlių prie jo paminklo. V. Kuprevičius varpais skambino revoliucinę dainą „Drąsiai, draugai, koja kojon“ ir Internacionalą. Vainikus padėjo miesto rajonų partiniai, tarybiniai ir komjaunimo, miesto gamyklų ir aukštųjų mokyklų atstovai.



Sovietinio laikotarpio skyriaus Pergalės Didžiajame Tėvynės kare ekspozicijos dalis. 1967 m.



Sovietinio laikotarpio skyriaus LSSR pramonės pasiekimams skirtos ekspozicijos fragmentas. 1967 m.

Spalio 1–4 d. buvo išmontuota senoji sovietinio laikotarpio istorijos ekspozicija „1940–1941 m. ir pokario laikotarpis“ (4 salės).

Gruodžio 4 d. įvyko naujos „Socializmo statybos“ ekspozicijos priėmimas, kuriame dalyvavo Kultūros ministerijos komisija ir atstovai iš LKP CK. Ekspoziciją apžiūrėjo LKP CK sekretorius A. Barkauskas, Kauno m. LKP komiteto sekretorius Umbrasas, Kauno Lenino rajono partijos komiteto darbuotojai J. Jaruševičius, Račkauskas, Pupienis, LSSR MA Istorijos instituto darbuotojai, RFSR Maskvos muziejininkystės instituto darbuotojai ir kt.

1967 metais muziejaus plotas buvo 2648 kv. m, ekspozicijų – 1668,9 kv. m, fondų patalpos – 362,91 kv. m; buvo 94 239 eksponatai: meno – 535, grafikos – 130, skulptūros – 142, taikomosios dailės kūrinių – 280, numizmatikos – 16 472, archeologijos – 20 147, fotografijų – 11 895, dokumentų – 3 279 ir kt.; dirbo 53 darbuotojai: 21 mokslo darbuotojas ir ekskursijų vadovas, 15 turėjo aukštąjį išsilavinimą, 3 – mokslinius laipsnius; metinis biudžetas buvo 86 536 rubliai, iš jų 76 150 iš biudžeto, išleista – 87 158,44, iš jų iš biudžeto – 76 149,47 rublio.

1967 m. muziejaus archeologai kasinėjo Radikių (Kauno r.) ir Prienlaukio (Prienų r.) kapinynus.

Muziejų aplankė 140 825 lankytojai.

1968 METAI

Sausio 9 d. buvo pakartotinai komisijos apžiūrėta ir priimta „Socializmo statybos“ ekspozicija. Lankytojams atidaryta sausio 20 d.



Perkūno namai (XV–XVI a.)



Revoliucinio judėjimo dalyvio, LKP organizatoriaus ir vadovo Karolio Poželos daiktai. 1968–1969 m.

Kovo 4 d. vyko trijų kartų karių atstovų susitikimas su miesto komjaunuoliais. Dalyvavo pilietinio karo dalyvis Jonas Venckus, Didžiojo Tėvynės karo – dim. gen. mjr. Adolfas Urbšas, Kauno Lenino rajono karinis komisaras Antanas Pakėnas.

Liepos 15 d. muziejuje įvyko S. Dariaus ir S. Girėno 35-ųjų žūties metinių minėjimas, kuriame dalyvavo architektas V. Landsbergis-Žemkalnis, S. Dariaus žmona J. Darienė, keramikas J. Mikėnas. Pranešimą perskaitė Ikitarybinio laikotarpio istorijos skyriaus vedėjas Zigmąs Kondratas.

Rugsėjo mėn. atstatytas Perkūno namas tapo muziejaus filialu.

Gruodžio 13 d. muziejaus sodelyje buvo paminėtas proletarinės revoliucijos Lietuvoje 50-metis. Gėlių prie V. Mickevičiaus-Kapsuko, F. Dzeržinskio biustų ir keturių komunistų paminklo padėjo Komunistų partijos miesto komiteto sekretoriai K. Lengvinas, L. Maksimovas, vykdomojo komiteto pirmininkas J. Šėrys, rajonų partijos komitetų sekretoriai ir darbo kolektyvų atstovai.

1968 metais buvo surengtos šios parodos: „LSSR 50-metis“, „Kauno komjaunimo istorijos puslapiai“, „Proletarinė revoliucija Lietuvoje 1918–1919“, mokytojo kraštotyrininko D. Šilinio darbų, Kauno zonos liaudies meistrų, kauniečių mokytojų dailininkų, nuotraukų paroda „Gintaro kraštas“, „Kauno miesto sportiniai pasiekimai“, Bindės ir A. Macijausko nuotraukų, liaudies meistrų Jurėno ir P. Domijonaitienės darbų, „Leninas vaizdiniuose meno kūrinuose“. Sovietinio laikotarpio ekspozicija papildyta tema „Respublika – Spalio 50-mečiui“. Birštono muziejuje veikė lietuvių grafikos ir Kauno zonos liaudies meistrų darbų parodos.

Buvo parengta ir perskaityta 81 paskaita istorijos, revoliucijos ir paminklų apsaugos temomis, parengtos ir paskelbtos dvi radijo laidos: „LKP 50-mečio medžiaga Kauno istorijos muziejuje“ ir „1940 metų įvykių vietos Kaune“; padėta parengti ir dalyvauta televizijos laidoje „Baltijos sargybiniai“ tema „Kauno miesto Lenino rajono pramonės įmonių istorija“. Laida buvo transliuojama iš muziejaus ekspozicijos.

Parengtas ir išleistas bukletas „Kauno revoliucinės vietos“ (lietuvių ir rusų kalbomis).

Surengtas seminaras Kauno zonos ir Kauno miesto visuomeninių muziejų darbuotojams „Visuomeninių muziejų pagrindiniai uždaviniai ir eksponatų apsauga bei apskaita“, suteikta metodinė parama Biržų, Kėdainių, Panevėžio ir Vilniaus muziejams.

Suremontuotos archeologijos fondų patalpos, Buržuazinio laikotarpio salės, reorganizuotos ir suremontuotos konservacijos-restauracijos dirbtuvės, fotografijos laboratorija ir muziejaus filialas Birštone.

Muziejus sulaukė 166 448 lankytojų.

1969 METAI

Sausio 30 d. prie keturių komunistų palaidojimo vietos muziejaus sode lyje gėlių padėjo SSRS didvyris kosmonautas plk. Germanas Titovas. Jis klausėsi V. Kuprevičiaus atliekamų Internacionalo, „Varšuvietės“ ir „Buchenvaldo varpų“ melodijų.

Gegužės 19 d. V. I. Lenino 100-ųjų gimimo ir Vokietijos Demokratinės Respublikos 20-ųjų metinių proga muziejuje buvo atidaryta filokartijos paroda, kurioje buvo eksponuojama 1400 atvirukų.

Birželio 17 d. V. I. Lenino 100-osioms gimimo metinėms paminėti atidarytos ekspozicijos „Pirmykštės bendruomenės santvarka“ (autoriai K. Gabriūnaitė, J. Antanavičius, architektas K. Miežinis), „Kova už Sovietų valdžią Lietuvoje 1918–1919 m.“ ir „Buržuazinis laikotarpis“ (autoriai Z. Kondratas, I. Jucevičiūtė, L. Jatužienė, architektas J. Černius).

Birželio mėn. muziejaus vyriausioji fondų saugotoja Marija Bartusevičiūtė buvo apdovanota LSSR AT Prezidiumo garbės raštu.

Liepos 25 d. muziejuje buvo atidaryta paroda „Kauno išvadavimo 25-metis“, skirta V. I. Lenino 100-osioms gimimo metinėms.



Filokartijos parodos fragmentas. 1969 m. gegužės 19 d.

1969 m. muziejaus archeologai kasinėjo Medžionių (Prienų r.) ir Ramoniškių (Šakių r.) kapinynus.

Sausio–spalio mėn. muziejų aplankė 159 171 lankytojas.

1970 METAI

Kovo 10 d. muziejuje buvo paminėtos tautosakininko Mato Slančiausko 120-osios gimimo metinės, surengta jo veiklai skirta paroda.

Balandžio 17 d. šalia muziejaus sodelio, tuometėje J. Janonio aikštėje, buvo atidengtas paminklas V. I. Leninui. Šalia jo pastatytos stelos „Darbas“ (aut. J. Kėdainis), „Taika“ (aut. R. Antinis), „Revoliucija“ (aut. K. Švažas). Atidarymo metu vyko varpų muzikos koncertas, kurį atliko tėvas ir sūnus Viktoras ir Giedrius Kuprevičiai. Jie paskambino kovingas revoliucijos metų melodijas „Drąsiai, draugai, koja kojon“ ir „Varšuvietė“, kurias keitė sovietinių kompozitorių ir liaudies dainų pynė.

Balandžio mėn. tankas IS-2, kuris stovėjo prie muziejaus, buvo perkeltas prie VI forto. Šalia jo buvo pasodinti 25 kaštonai pergalės prieš Vokietiją 25-mečiui paminėti.

Rugpjūčio 20 d. muziejuje buvo paminėtas dim. gen. mjr. Adolfo Urbšo



Muziejaus vyriausioji fondų saugotoja Marija Bartusevičiūtė, muziejuje dirbusi nuo 1953 m. Apie 1970 m.



Muziejaus mokslo darbuotojai. Sėdi (iš kairės): Sabina Jakucevičienė, Rima Dovydavičienė, Nijolė Jocienė, Irena Bucevičiūtė ir Kazimiera Gabriūnaitė. Stovi (iš kairės): Zigmas Kondratas, Algirdas Kvedaras (muziejaus direktorius), Marija Bartusevičiūtė, Juozas Antanavičius ir Aleksandras Kemovas. 1970 m.



Dim. gen. mjr. Adolfo Urbšo (1900–1973) 70-ųjų gimimo metinių minėjimas muziejuje. Sėdi pirmas iš dešinės. 1970 m. rugpjūčio 20 d.

70-metis, jam suteiktas LSSR nusipelnusio kultūros veikėjo garbės vardas ir perskaitytas LKP CK pirmojo sekretoriaus A. Sniečkaus sveikinimo laiškas.

Rugsėjo mėn. Zapyškio bažnyčia tapo muziejaus filialu.

Gruodžio mėn. atidaryta atnaujinta Lietuvos istorijos feodalizmo ir kapitalizmo laikotarpio ekspozicija. Pirmą kartą buvo eksponuojami Lenino raštai lietuvių kalba, redaguoti Z. Angariečio. Išplėsta ekspozicija, skirta sušaudytiems keturiems komunistams, naujais eksponatais papildyti Komunistų partijos vadovavimo darbo žmonėms standai, Sovietų valdžios atkūrimo ir lietuvių dalyvavimo Ispanijos pilietiniame kare ekspozicijos.

1970 m. muziejaus archeologai kasinėjo Kejėnų (Raseinių r.) kapinyną.

1970 metais muziejaus bendras plotas buvo 2649 kv. m, ekspozicijų – 1668,9 kv. m, fondų – 362,9 kv. m; metams skiriami pinigai: 110 076,20 rublio, iš jų gaunama iš biudžeto – 92 700 rublių; muziejuje dirbo 22 mokslo darbuotojai: 21 lietuvis ir 1 karelas.

Muziejų aplankė 203 586 lankytojai.

KARO MUZIEJŲ KONGRESĄ PRISIMENANT

Dr. Steponas Gečas

Per visą sovietmetį įvairiais pavadinimais vadintas Karo muziejus neturėjo galimybės dalyvauti laisvojo pasaulio karo muziejų ir kitų militarinių įstaigų renginiuose, išskyrus tuos, kurie vyko SSRS. Gražinus ankstesnį pavadinimą ir statusą, tarptautinėje erdvėje pripažinus Lietuvos nepriklausomybę, Vytauto Didžiojo karo muziejus (VDKM) vėl buvo įtrauktas į tarptautinius karinių muziejų registrus. Pasikeitus geopolitinei situacijai, Tarptautinė karo muziejų asociacija IAMAM (International Association of Military and Arms Museums) nusprendė 1993 m. rugsėjo 5–12 dienomis Madride sušaukti kongresą. Kvietimas jame dalyvauti VDKM pasiekė jau 1993 m. sausio viduryje. Vėliau apie būsimą kongresą gaudavau pakartotinius kvietimus ir informaciją. Kelionės, pragyvenimo, organizacinės ir kitos išlaidos siekė per 2000 JAV dolerių. Išvykti į kongresą buvo labai nelengva ir dėl daugelio kitų priežasčių. Lietuvoje tebebuvo sovietinė kariuomenė, diplomatiniai ryšiai su daugeliu valstybių nebuvo užmegzti. Vizas reikėjo gauti per Ispanijos ambasadą Sovietų Sąjungoje, reziduojančią Maskvoje. O atstovauti atgimusiai Lietuvai ir turtingam eksponatų Vytauto Didžiojo karo muziejui labai norėjosi. Veikė ir psichologiniai faktoriai. Ne vienas kolega į mano galimybę išvykti ir dalyvauti kongrese užsienyje žiūrėjo ne visai geranoriškai. Tie metai man asmeniškai buvo labai sudėtingi – buvau Lietuvos kultūros fondo Kauno tarybos pirmininkas, vienas paminklo „Lituanicos“ skrydžio didvyriams statymo organizatorių. Taip pat dar nebuvo visiškai baigti istorinio sodelio atkūrimo darbai. Rūpinimasis granito atgabenimu, skulptūrų liejimu, aukų tvarkymu ir operatyviu atlyginimo išmokėjimu paminklo montuotojams, dalyvavimas įvairių komisijų darbe atimdavo begalę laiko, beje, ir lėšų, nes darbas fondo veikloje buvo visuomeninis, be atlygio. Reikėjo tęsti ir baigti rengti disertaciją. Darbų aibė ir lėšų stygius baidė gerus norus. Vis dėlto ryžausi rengti pranešimą apie Vytauto Didžiojo karo muziejų ir pristatyti jo ginklų fondus. Faksu išsiunčiau pranešimo anglų kalba tezes ir gavau atsakymą, kad esu įtrauktas į plenarinių posėdžių darbotvarkę. Trauktis nebebuvo kur – reikėjo ieškoti rėmėjų. Tik kai gavau kongreso organizacinio komiteto garantiją, kad pragyvenimo ir vidaus transporto išlaidos bus padengtos, nusiunčiau visą pranešimą ir pradėjau rengtis kelionei. Lietuvos kultūros ministerija galėjo padengti tik nedidelę dalį kelionės išlaidų, likusią teko skolintis iš pažįstamų. Be to, už kelionę Sovietų Sąjungos „Aeroflot“ kaip iš užsienio, t. y. Lietuvos piliečio, norėjo nuplėšti



Ispanijos pagrindinis karo muziejus ir ekspozicijos fragmentas

trigubai. Diplomatiniai, o kartu ir kultūriniai ryšiai tarp Lietuvos ir Rusijos, paveldėjusios buvusios Sovietų Sąjungos įsipareigojimus, buvo dar nenusistovėję, todėl teko kreiptis į vieną tarpvalstybinio turizmo firmą Maskvoje, įsigyti turistinį kelialapį į Maljorką ir su turistų grupe iš Maskvos skristi iki Barselonos, o iš Katalonijos sostinės iki Madrido apie 500 km vykti traukiniu. Esu labai dėkingas IAMAM kongreso organizacinio komiteto pirmininkui gen. mjr. Fransiskui Kastriljui Mazeresi (Fransisko Castrillio Mazeresi), kuris mane, atvykėlį iš Lietuvos, labai šiltai pasitiko ir visą kongreso laiką globojo. Baltijos valstybių grįžimo į laisvojo pasaulio erdvę reikšmė ne kartą buvo paminėta ir kongreso darbe. Ispanijos žiniasklaidos duomenimis, visoje Ispanijoje tuomet gyveno tik keliolika lietuvių.

Kongrese dalyvavo per 30 valstybių militarinių muziejų atstovų. Gausiausios, aišku, buvo šeiminkų ispanų – 17 žmonių, Švedijos – 12, Didžiosios Britanijos – 6, Tailando – 7 žmonių delegacijos. Po kelis muziejininkus dalyvavo iš Čekijos, Lenkijos, Jungtinių Amerikos Valstijų, Prancūzijos, Argentinos, po vieną delegatą atsiuntė Taivanas (atstovavęs Kinijos vardu), Egiptas, Kanada, Kolumbija, Kanada, Malta, Peru, Paragvajus, Pietų Afrikos Respublika, kaimyninė Portugalija. Iš buvusios Sovietų Sąjungos respublikų buvome dviese. Be manęs, Rusijai atstovavo Sankt Peterburgo Ermitažo muziejaus direktoriaus pavaduotojas G. Mileris. Pagrindiniai kongreso posėdžiai vyko Karališkojoje Ispanijos karo akademijoje, Zurbano gatvėje, tuose pačiuose rūmuose, kur 4-ojo dešimtmečio viduryje panašiam renginyje (karinių muziejų vadovų susitikime) dalyvavo Vytauto Didžiojo karo muziejaus įkūrėjas gen. Vladas Nagevičius. Viena iš kongreso temų buvo Ispanijos indėlis į karybos meną. Kitų valstybių delegatai supažindindavo su savo muziejų veikla arba ieškojo sąsajų su pagrindine tema.

Ispanijos militarinė istorija sutelkta keliuose muziejuose. Be centrinio sostinėje, netoli Madrido yra aeronautikos ir karo aviacijos, Kastilijos istorinės autonominės srities Segovijos pilyje – artilerijos muziejus, kitos karybos istoriją popagaujančios ekspozicijos Salamankoje, Tolede ir kitur. Atskiros kolekcijos yra sukauptos ir kai kuriose gynybinėse pilyse, kurių Ispanijoje per kelis šimtus. Išvykų į užmiestį metu buvo sudaryta galimybė susipažinti su kitomis Madrido ir kaimyninių vietovių įžymybėmis. Apie atskirus Ispanijos miestus-muziejus galima rašyti ištisas apybraižas. Paminėsiu tik kelionę į Toledą, į vadinamosios vestgotų Ispanijos, vėliau užkariautos maurų, vadinamojo Kordobos kalifato buvusią sostinę. Į Toledą, esantį už 75 km nuo Madrido, vykome pirmomis kongreso dienomis. Tuoj už sostinės vaizdas šiek tiek monotoniškas: kaitros išdeginta žolė, skurdūs krūmokšniai ir kai kur kyšančios plikos uolos. Alyvmedžių, vynuogynų čia nepamatysi. Tokia ši vietovė, vadinama Meseta. Tačiau už vieno posūkio lyg pasakoje ant kalvos atsiveria saulės spinduliuose paskendusio miesto panorama. Kalvos gausiai nusėtos europietiško ir arabiško stilių namais ir bokštais, mieste daugybė įvairių kultūrų (arabų, žydų ir įvairių laikotarpių europietiškos) paminklų – šventyklų ir visuomeninių pastatų, o už visus aukščiausias – vienintelio gotikinio stiliaus statinio katedros bokštas. Ir ant aukščiausios kalvos apjuosta upės stūkso tūkstantmetė Alkazaro tvirtovė. Tarsi kažkur matyta El Greko paveikslu kopija. Beje, šis vienas garsiausių Ispanijos ir pasaulio dailininkų ir nutapė Toledą tokį, kokį jį išvydo 1580 m. atvykęs į Ispaniją. Tikrasis šio iš Kretos salos kilusio graiko vardas Domenikas Teotokopulas, o El Grekas ir reiškia „iš Graikijos“. Vienos Toledo kalvos šlaite tebestovi nuolat prižiūrimas dailininko namelis, kuriame ilgą laiką jis gyveno ir kūrė.

Patys ispanai kalba, kad Toledo istorija tokia sena kaip akmenys ir uolos, ant kurių pastatytas miestas. Iš tikrųjų kiekviena aikštė ar gatvė byloja apie kokį nors istorinį įvykį ar legendą. Toledas apie 1000 metų buvo senosios Ispanijos sostinė. Pirmą kartą jį pamini romėnų metraščiai 193 m. pr. Kristų, kai romėnai užkariavo šį „gerai įtvirtintą miestą“ ir įkūrė savo koloniją su jų miestams būdingomis įstaigomis ir statiniais: savarankiškai gynybai pritaikyta citadele, forumu, šventyklomis, cirku, akveduku (akmeniniu vandentiekiu) ir, žinoma, pirtimis. Po romėnų į Toledą iš Šiaurės atsibastė vestgotai. Kalbama, kad jų dėka nemaža dalis ispanų turi šiauriečiams būdingas mėlynas akis ir šviesius plaukus. Vestgotus išstūmė Afrikos arabai maurai. Apie jų įsiveržimą į miestą pasakojama labai tikroviška legenda. Netoli tilto per Tacho (Težo) upę kongreso dalyviams gidas parodė uolą, prie kurios mėgdavo maudytis ispanų didiko Chuliano gražuolė duktė Florinda. Paskutinysis vestgotų karalius Rodrigas buvo įsimylėjęs gražuolę ir, pasislėpęs oloje, dažnai ja gėrėdavosi. Kartą jis neatsispyrė pagundai,

užpuolė nuogą Florindą ir ją išniekino. Įniršęs Florindos tėvas, kitaip negalėdamas pasipriešinti valdovo savivalei, slapta perplaukė Gibraltaro sąsiaurį ir pakvietė atvykti maurus ir išvyti vestgotus. Vestgotai nepaliko didelės meninės vertės monumentaliojo meno kūrinių, architektūros paminklų. Nuostabiais statiniais ir kitais taikomojo meno paminklais Toledą išpuošė beveik 400 metų Ispaniją valdę arabai. Iš jų Toledą ispanai atsikariavo 1085 m., tačiau arabų, daugiausia marokiečių, palikuonys, sumišę su vietiniais gyventojais, pasiliko. Ilgiems metams (iki 1561-ųjų) sostine liko Toledas. Taip, skaičiuojant nuo 466-ųjų, svarbiausiu Ispanijos miestu Toledas išbuvo per 1000 metų. Šiose apylinkėse drauge su 53 pasaulio valstybių atstovais 1936–1939 metais kartu su anglais, rusais, lenkais ir kitų tautų kariais internacionalinėse brigadose prieš Franko diktatūrą kovėsi ir keliasdešimt lietuvių.

Daugiau kaip savaitę trukusi kongreso programa buvo taip sutvarkyta, kad antroji dienos pusė, nusulūgus rugsėjo pradžios karščiams, būdavo skirta ekskursijoms, priėmimams, savarankiškai pažinčiai su Madridu. Įsiminė apsilankymas Karaliaus rūmuose *Palacio el Royal*, Prado muziejus, kur eksponuojamos trijų Ispanijos meno grandų El Greko, Gojos ir Velaskeso keliasdešimtys kvadratinį metrų ploto drobės, Rubenso paveikslai.

Rugsėjo pradžia Ispanijoje – vasaros tęsinys. Pasaulinio karo muziejų kvietimo rekomendacijoje buvo patariama, kaip apsirengus atvykti. Vidurdienį temperatūra apie 30–33 laipsniai. Neretai Viduržemio jūrą peršoka Afrikos vėjai, tada būna dar karščiau. Matau, kaip braukia prakaitą Pietų Afrikos bei Argentinos atstovai. Ką jau kalbėti apie švedus, kanadiečius ar kitus šiauriečius. O ispanai juokiasi – atvažiuokite birželį, tada tikrai pajusite Pirėnų saulę. Tačiau kartais dvelkteli ir gairūs vėjelio gūšiai. Vidurdienį miestuose gyvenimas visai apmiršta ir atgyja tik pavakarę. Tačiau kongresas buvo taip organizuotas, kad per savaitę tiesioginių posėdžių buvo gal kokių keturis penkis pusdienius. Kitas laikas – organizuotoms ekskursijoms po Madrido muziejus ir po aplinkinius istorinius miestus-muziejus: Toledą, Avilją, Segoviją, Mansanarą ir kitus arba priėmimai gynybos sferai priklausančiose įstaigose. Arba savarankiškai klajok, kur patinka. Stengiausi pasinaudoti visomis galimybėmis.

Muziejai Ispanijoje ir apskritai turizmas duoda didelę dalį valstybės pajamų, o visa aptarnavimo sfera – per 50 proc. nacionalinio produkto. Kasmet per 40 mln. gyventojų turinčią šią Pirėnų valstybę aplanko apie 60 mln. turistų. Šiuo atžvilgiu santykinai (lyginant gyventojų ir turistų skaičių) Ispanijai galėjo prilygti sovietmečio Lietuva, kai į ją per metus atvykdavo apie 5 mln. turistų. Žinoma, absoliuti jų dauguma būdavo iš „brolišku“ SSRS respublikų.

Penkiamilijoniniame Madride yra apie 40 muziejų, aplankyti teko gal

septynis. Europoje didžiausiomis pasaulio valstybių ir tautų istorijos, kultūros ir meno vertybių saugyklomis, be daugybės Italijos, Graikijos muziejų, laikomi keturi. Tai Ermitažas Sankt Peterburge, Luvras Paryžiuje, Britų Londone ir Pradas Madride. Oficialus Prado muziejaus pavadinimas yra Nacionalinis tapybos ir skulptūros muziejus. Jis įsikūręs Paseo del Prad gatvėje. Prado muziejuje nepavargau taip, kaip pavargdavau kituose muziejuose. Gal todėl, kad į jį atvykome pavakarę, dvi valandos iki uždarymo, ir spėjome pamatyti tik centrinę dalį su trijų Ispanijos tapybos grandų Gojos, Diego Velaskeso ir El Greko darbais. Muziejuose esu labai nepaklusnus lankytojas. Beje, tokių grupėje atsiranda ne vienas. Tad netrukus atsiskyrčiau nuo pagrindinės grupės su angliškai ekskursiją vedusia gide ir tai atsitraukdamas, tai priartėdamas žavėjaisi milžiniškais peizažinėmis drobėmis, portretais... Į ekspozicijas saulės šviesa nepatenka. Paveikslai apšviečiami specialiais kryptiniais šviesos srautais. Kai kurie paveikslai slepiami po užuolaidomis ir parodomi tik lankytojų grupėms. Kaip Luvre prie Monos Lizos, taip Prade daugybė žmonių visada telkiasi prie Gojos garsiosios „Apnuogintos Machos“ ir jos eskizinių variantų. Nesunku pastebėti, kad atskirose vietose paveikslo spalvų intensyvumas skiriasi. Mat dailininkas įpusėjęs šį darbą užmetė ir grįžo prie jo po kelių mėnesių, kitu metų laiku, kai ant pozuotojos (tai buvo viena Gojos meilužių) jau šviesa kitaip krito. Fotografuoti paveikslų neleidžiama net už atskirą mokesį, prie kai kurių drobių arčiau kaip per metrą ar pusanthro nepriartėsi – sulaukys simbolinė dekoratyvinė tvorelė ar kategoriškas prižiūrėtojo ar prižiūrėtojos įspėjimas. Beje, mane, Lietuvos muziejuose pripratusį ekspozicijų salėse regėti pensinio amžiaus močiutes, pradžioje stebino tai, kad daugumoje matytų muziejų greta pagyvenusių prižiūrėtojų dirba ir jauni 25–30 metų žmonės, o militarinės krypties muziejuose – ir į atsargą išėję ar buvę kadriniai kariškiai dimisijoje. Kolega iš Centrinio karo muziejaus Chosė Borchija paaiškino, kad kai kuriuose muziejuose, kur demonstruojami ypač vertingi eksponatai, be patikimos apsaugos sistemos, prižiūrėtojai gali būti ginkluoti pistoletais ir apmokyti kai kurių savigynos veiksmų. Taip apsiginklavusius kelis prižiūrėtojus teko matyti Prado muziejuje. Beje, apie pistoletus. Centriniam karo muziejuje Madride bei karališkuosiuose *Palacio El Royal* rūmuose lankytis teko net po du kartus – pirmą kartą su kompanija, kai nespėjau daug ko pamatyti ir įsigyti suvenyrų. Todėl sekmadienį dar kartą išsiruošiau į šias karybos ir meno šventoves. Karo muziejuje žiūrovus patraukia autentiški eksponatai, atskirų karybos rūšių komponavimas su paveikslais, muliažais. Įdomios nedidelių gabaritų eksponatų (šovinių, sviedinių, mažų bombelių, medalių ir kt.) montažinės kompozicijos. Visos karybos ir ginkluotės temos siejamos su šalies svarbiausiais politiniais įvykiais, ekonominių-kultūrinių epochų kaita. Visuose be išimties muziejuose krinta į akis daugybė



Tarptautinio karo muziejų kongreso dalyvio sertifikatas

suvenyrų, kuriais prekiaujama ne tik prie bilietų kasų, bet ir atskiruose kioskuose. Pavyzdžiui, karo muziejuje gali įsigyti gerokai sumažintų mastelių patrankų, durklų, špagų ir natūralaus dydžio pistoletų. Chosė draugystės dėlei padovanojo man XVII a. visiškai tikslią titnaginio pistoleto kopiją, net su „pasendinta“ medine rankena. Nors pistoletu kaip ginklu pasinaudoti neįmanoma, tačiau apdairusis Chosė patarė kaip suvenyrą supakuoti lagamine, kad nereiktų aiškintis oro uosto

kontrolei. Garsiųjų tapytojų miniatiūrinės kopijos taip pat noriai perkamos. O tikrų senienų (monetų, buities daiktų liekanų, kartais net strėlių antgalių ar kitų karybos relikvų), iškastų Estramadūros gyvenvietėje ir kitose istorinėse vietose, galima įsigyti Madrido centre, *Placa Mayoris* aikštėje savaitgaliais vykstančiuose senienų turguose.

Ar parduodamos prekės autentiškos, garantuoti niekas negali.

Viena kongreso diena buvo skirta Aeronautikos ir aviacijos muziejui. Kongreso dalyvius pasitiko ir paaiškinimus teikė pats direktorius atsargos generolas majoras Chosė Mora Sančesas. Muziejus įkurtas dar diktatoriaus Fransisko Franko laikais 1966-aisiais. Dabar jis užima milžinišką 35 000 kv. m plotą. Ekspozitai demonstruojami kelių aukštų angare ir po stogu aikštėje. Įsikūręs 11-ajame Madrido–Estramadūros plento kilometre. Čia eksponuojama tiek puolamosios-gynybinės, tiek civilinės paskirties oro technika: pradedant pirmosiomis skraidyklėmis, XIX–XX a. pradžios oro balionais-gondolomis, Antrajame pasauliniame kare naudotais dirizabliais ir baigiant šių dienų viršgarsiniais lėktuvais. Daug Pirmojo pasaulinio karo aeroplanų – vienmotorių monoplanų, taip pat Ispanijos pilietinio karo bombonešių. Greta – šiais aparatais skraidžiusių pilotų pavardės, nuotraukos. Bombos iš tokių lėktuvų būdavo mėtomos rankomis, visiškai priartėjus prie objekto. Daugelis skraidančių aparatų, tarp jų ir diktatoriaus Franko asmeninis lėktuvas, veikiančys. Įsiminė muziejaus šeiminingą vaišingumą. Kongreso dalyviams buvo surengti pietūs, o svečius aptarnavo Karo akademijos aviacijos specialybės kariūnai. Karališkieji Madrido rūmai *Palacio El Royal* – milžiniškas kvadratinis pastatų kompleksas su aikšte viduryje. Šiuose rūmuose veikia riterių



Karaliaus Karlo I šarvai *Palacio El Royal* rūmuose

ginkluotės bei šarvų, dekoratyvinio taikomojo meno ir kitos ekspozicijos ir, aišku, karalių apartamentai – valgomieji, miegamieji ir pan., kurie primena Carskoje Selo, Pavlovską netoli Sankt Peterburgo ar Prancūzijos Versalį. Auksas, sidabras, porcelianas, raudonmedžio, juodmedžio baldai, apmušti šilku, vienu žodžiu, valdovų turtus simbolizuojantis prabangus blizgesys. Beje, bilietas į tokių muziejų prieš keliolika metų kainavo apie 12–15 eurų. Gana šiltas buvo priėmimas ir Madrido municipalitete, vakaras Kastilijos sostinės Segovijos ankstyvųjų viduramžių (XI a.) pilies kieme, koridos, kurių įdomiausi momentai tradiciškai transliuojami televizijos vakaro programose, kaip kad mūsų specialios laidos apie krepšinį. Visa tai neužmirštamai įsirežė atmintyje.

IAMAM kongresas vyko Lietuvai reikšmingų įvykių fone. Prieš kelias dienas iš mūsų šalies buvo išvesta sovietų kariuomenė, į Lietuvą pirmojo vizito atvyko popiežius Jonas Paulius II, kurio viešnagę gana plačiai nušvietė Ispanijos televizija ir spauda. Reikia pasakyti, kad bendraujant neformalioje aplinkoje kolegas domino ne tik Vytauto Didžiojo karo muziejaus veikla, bet ir politinė Baltijos valstybių padėtis, Lietuvos ekonominiai, religijos reikalai, pagaliau krepšinis. JAV atstovas, sužinojęs, kad išeidama iš Lietuvos sovietų kariuomenė išsivežė ir VDKM eksponatą – sovietinį tanką *IS-62*, nedvejodamas pareiškė, kad tokių tankų iš viso gali būti tik keli vienetai pasaulyje ir JAV muziejai už jį būtų galėję pasiūlyti 0,5 mln. JAV dolerių.

Su kai kuriais kongreso dalyviais užsimezgusi pažintis tęsėsi ilgai ir po kongreso. Su Lenkijoje, Poznanės mieste, esančio Didžiosios Lenkijos karo muziejaus (Wielkopolskie muzeum wojskowe) kuratoriumi Tadeušu Jezeriovskiu, Ermitažo muziejaus direktoriaus pavaduotoju G. Mileriu ir Ispanijos karo muziejaus skyriaus vedėju Chosė Nikolu Borchija, kolegomis iš Olandijos, Švedijos, Suomijos susirašinėjame iki šiol. Bičiuliai iš Lenkijos ir Peterburgo buvo apsilankę Vytauto Didžiojo karo muziejuje, o man teko svečiuotis Poznanėje ir Peterburge.



Margučių rinkinys. XX a. 4-asis dešimtmetis

VELYKINIAI BURTAI PAGAL BALĮ BURĄČĄ

Parengė Danutė Tamošaitienė

Kraštotyrininkas, etnografas ir fotografas Balys Buračas (1897–1972) išmaišė visą Lietuvą, it brangakmenius rinkdamas XX amžiaus pradžios tradicinės gyvensenos kūrybos likučius. Surinkta apie 18 tūkstančių negatyvų, kurių pusė pražuvo karo metais. Kita pusė fotografo pageidavimu saugoma Vytauto Didžiojo karo muziejuje. Stiklinių negatyvų kolekcija buvo tvarkingai sudėta mediniuose lagaminuose ir dėžėse su užraktais. Smagu, kad kolekcija neišnaršyta sovietmečio politinės cenzūros ir „neatrūšiuota“. Gal dėl didžiulio negatyvų kiekio to negalėta, o gal ir nenorėta padaryti. Išlikusi ir unikali B. Buračo surinktų margučių, kurių turime per 500, kolekcija.

Tautotyrynės medžiagos rinkimas ir skelbimas buvo jo gyvenimas ir duona. Ir kai keistuolis vienišius Balys Buračas dviračiu ar pėstute traukdavo per Lietuvą „stabdyti gyvenimo akimirką“, jis norėjo palikti jų atvaizdą būsimoms kartoms, galbūt ne tiek galvodamas apie tai, kiek m y l ė d a m a s. Ėjo garbusis



Kiaušinių margintojos Naste Jonaitytė ir Rinkevičiūtė iš Užnemunės. XX a. 4-asis dešimtmetis

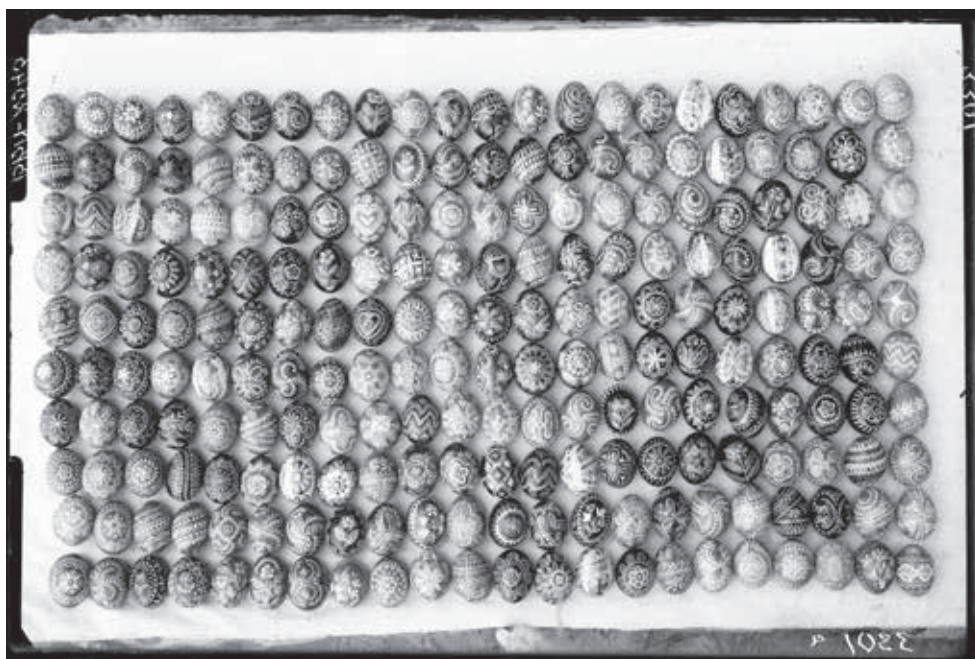

Margučių rinkinys. Margino žymi Užnemunės margintoja Naste Liaudanskienė-Staniulytė iš Poderiškių kaimo, Zapyškio valsčiaus. Fotografuota jos kiemelyje 1936 m.



Kiaušinių margintoja Nastė Liaudanskienė iš Užnemunės, Velykų šventėms išmarginanti net po 200 kiaušinių. Kiaušinių marginimu ji užsiima visą savo gyvenimą. 1938 m.

Kiaušinykas margučiams sudėti. Paežerių kaimas, Šeduvos valsčius, Panevėžio apskritis. XX a. 4-asis dešimtmetis →



kraštotyrininkas per Lietuvos kaimus, miklino liežuvį kalbindamas sodietį, o šis visokių poringų, nutikimų ir padavimų, senovės papročių pripasakojo. Kad ir apie Velykas ir kiaušinių dažymą.

Velykos, kaip didžiausia pavasario šventė, jau nuo senų laikų buvo iškilmingai švenčiamos visame krašte. Senovės lietuviai, garbindami gamtą, turėjo daugybę įvairių burtų ir prietarų. Anot vieno padavimo, kažkada per Velykas vištos dėdavusios margus kiaušinius, todėl ir pradėta Velykoms juos dažyti ir visaip marginti. Pasak kito padavimo, senovėje vienos labai vargingos šeimos vaikučiams nežinoma geradarė atnešusi gražiai numargintų margučių; nuo to ir visi pradėję Velykoms dažyti kiaušinius.

Kiaušinių margintojų seniau buvę beveik kiekviename kaime ar miestelyje. Antai garsi margintoja Marė Volbutienė iš Kulautuvos prieš karą kasmet Kaune, priešvėlykio turguje, pardavinėdavusi savo išmargintus kiaušinius po 30–40 centų, o kartais ir po litą. Ji atnešdavusi daugiau nei šimtą vašku margintų ir geležies rūdimis su juodalksnio žieve dažytų kiaušinių. M. Volbutienės margintų kiaušinių labai tikslus raštas, adatėle su karštu vašku išrašytas. Raštus imdavusi iš kitų margintojų, išžiūrėdama į jų darbus. Įdomesnių išmargintų kiaušinių kevalus rinkdavusi netgi kaimo gatvėje ar šiukšlyne. Radusi gražesnę šukelę parsinešdavusi ir pagal ją raižydavusi, kartais dar kaip nors pagražindavusi. Net atsigulusi nakties



Vaikai grįžta iš Velykų bobutės su margučiais. Katmilžių vienkiemis, Šiaulėnų valsčius, Šiaulių apskritis. XX a. 4-asis dešimtmetis.



Kiaušinių margintoja Marė Volbutienė iš Kulautuvos Kauno turgavietėje prekiauja savo darbo vašku rašytais margučiais. 1937 m.



Mergytė miega su margučiais. Šiaulėnų valsčius, Šiaulių apskritis. XX a. 4-asis dešimtmetis



Kiaušinių margintojos iš Užnemunės. 1941 m.

poilsio vis sukdavusi galvą, kaip gražiau išrašyti. Anot margintojos, vašką reikia tinkamai sušildyti, kad jis būtų karštas, bet nevirtų. Jei per daug karštas, lieja ir raštai dailiai neišeina. Vašką kaitinti reikia ant žarijų, nuolat jas papučiant, kad vienodai kaistų. Vašku išrašytus kiaušinius merkdavusi į purvalksnių ir surūdijusių geležų skystimą, kuriame laikydavo visą parą. Po to išvirdavusi ir atskirus jų raštus dar paspalvindavusi įvairiais fabrikinės gamybos dažais. Seniau, sako, fabrikiniais dažais kiaušinių niekas nemargino. Lakų senovėje niekas nežinojo. Dažydavo medžių žieve, beržų lapais, samanėlėmis, svogūnų lukštais. Ji margindavusi visiems savo kaimo žmonėms. Už vieną numargintą kiaušinį gaudavusi du baltus kaip atlygį. Pinigais už darbą neimdavusi. Už dešimties išmarginimą kartais gaudavusi priedo pyrago kepalą ar šukuotų linų saują. Darbo turėdavusi prieš Velykas dieną ir naktį. Taip dailiai vašku marginti apylinkėje niekas nemokėjęs. Nedaug kam pavykdavę ir juodai kiaušinius nudažyti.

Velykų rytą, dar vaikams miegant, motina prie kiekvieno vaiko lovelės padėdavo po margą kiaušinį. Vaikams sakydavo, kad kiaušinį jiems atnešė Velykė. Vaikai tikėjo tuo, bet patys labai norėjo pamatyti geradarę Velykę, kai ji dės ant palangės kiaušinius. Kad melas būtų tikresnis, motina su kaimyne susimainydavo kiaušiniiais, kad kitaip būtų numarginti. Dauguma vaikų, norėdami pamatyti, kaip atrodo Velykė, visą naktį nemiego davu. Kai vaikas per naktį išvargęs užsnūsdavo, tada ir atsirasdavo kiaušinis. Velykės kiaušinis vaikui būdavęs brangesnis už dvarą...

Daug kur Lietuvoje krikšto motina per Velykas lanko savo krikštavaikius ir atneša jiems dovanų gražių margučių, dažniausiai su tam tikru papuoštu kiauši-



„Velykų bobutė“ sėdi tarp margučių.
Netonų kaimas, Kauno apskritis.
XX a. 4-asis dešimtmetis



Kiaušinykas – Velykų stalo papuošalas.
Kuosėnų kaimas, Kupiškio valsčius,
Panevėžio apskritis. 1934 m.

nyku, Velykų eglute vadinamu. Velykų eglutė – paprasta neilga lazdelė, apvyniota margais popierėliais ir papuošta popierinėmis gėlėmis. Prie tos lazdelės pritaisyta bent dvylika vielos šakelių, kurių galuose padarytas žiedas kiaušiniui įdėti. Toks kiaušinykas – Velykų stalo papuošalas.

Antrąją Velykų dieną vaikai eina kiaušiniauti arba velykauti pas savo krikšto močią, tetulę ar kaimyną atsiimti jiems skirto margučio. Kiaušiniautojas, įėjęs gryčion, laiko smilių burnon įsikišęs, todėl visi, net nieko neklausdami, žino, ko jis nori. Šeimininkės velykautojams mielai duoda kiaušinių. Jei neduosi, tais metais vištos prastai dės. Gavęs kiaušinį, velykautojas pirštą iš burnos ištraukia, padėkoja šeimininkei už dovaną ir eina toliau, kol aplanko tetules, dėdienes ir krikštamotę.

Labai prašus velykautojas laiko burnoj ne vieną, bet du, tris ar keturis pirštus, vadinasi, jis prašo tiek kiaušinių. Bet kiaušiniautojas turi turėti gėdos ir neprašyti daugiau kaip vieno kiaušinio. Kiekvienas stengdavosi surinkti kuo daugiau kiaušinių, nes nuo to priklausė visų metų laimė.

Su Velykomis siejasi daug burtų ir prietarų.

- Kupiškio apylinkėje Velykų rytą ūkininkas, pasikinkęs arklį į vežėčias, apvažiuodavo savo laukus. Tai daroma, kad javai geriau derėtų.

- Velykų rytą, prieš saulėtekį, reikia nusiprausti šaltu vandeniu, kad nesikeltų votys ir kitokie kūno skauduliai.
- Sakoma, jeigu Velykų rytą važiuodamas bažnyčion sutinki moteriškę, reikia grįžti atgal ir važiuoti kitu keliu, nes ištiksianti kokia nors nelaimė.
- Rytų Lietuvoje Velykų rytą visi skuba iš bažnyčios kuo greičiau namo. Kas pirmas sugrįš, to laimė namuose bus.
- Velykų rytą reikia iššauti į orą, tada visus piktus draugus nuo savęs atmuši. Seniau Velykų rytą būdavo šaudoma iš tam tikrų patrankų net bažnyčios šventoriuje.
- Per Velykas miegosi – galvą nuolatos sopės.
- Kupiškėnai tikėjo, kad Velykų rytą ir vakarą negalima naujo duonos kepalo prarikti, nes tuomet būsianti duona neskalsi. Negalima valgyti ir kepalo kampelio, nes duonos neturėsi.
- Tytuvėnų apylinkėje šeimininkė, pradėdama Velykų pusryčius, pirmą kiaušinį nulupa ir supjausto į tiek dalių, kiek toje šeimoje yra žmonių, ir kiekvienam po gabalėlį įdeda tiesiai į burną. Taip daro tikėdami, jog tą metų bus didesnė skalsa.
- Velykų pirmą dieną galima pramušti tik vieną kiaušinio galą – smailąjį. Kas pramuša abu, to viščiukai išsiperės „ubagiukai“, t. y. nesveiki.
- Kupiškėnai, pavalgę Velykų pusryčius, rūpestingai surenka visus margučių lukštus, o šeimininkas nuneša juos savo lauko rėžin ir giliai užkasa, kad javai geriau derėtų.
- Raseinių apylinkėje ir kitur per Velykų pusryčius suvalgytų margučių lukštus sudegina krosnyje. Tai daroma, kad naminiai paukščiai lengviau ristųsi iš kiaušinio.
- Velykų pirmą dieną nesisupama, nes tą dieną Judošius esą pasikoręs, todėl ir žmogui gali atsitikti kokia nors nelaimė.
- Velykų pirmą dieną į svečius, pas gimines ir kaimynus niekas nevaikšto, jeigu nėra kviestas, mat atėjusiam svečiuotis duodami kailiniai blusinėti.
- Jeigu Velykų pusryčius pavalgęs atsirūgsti, dzūkai sako, kad sveikas sulauksi ir kitų metų Velykų.
- Dar sakoma: koks Prisikėlimo rytas, tokia bus ir vasara.

RESTAURUOTŲ PORTRETŲ MĪSLĖ

Nijolė Jocienė

1934 metais pastačius naujuosius muziejaus rūmus, atsirado galimybė išplėsti ekspozicijas. Tų pačių metų spalio 18 dieną Karo muziejaus viršininkas gen. lttn. V. Nagevičius parašė laišką Istorikų draugijos pirmininkui prof. A. Janulaičiui. Jis teiravosi, gal muziejuje reikėtų šalia lietuvių kilmės Lietuvos didžiųjų kunigaikščių (nuo legendinio Rimgaudo) eksponuoti ir Lenkijos karalių bei Lietuvos didžiųjų kunigaikščių (iki pat Stanislovo Poniatovskio) portretus. Taip pat prašė sudaryti chronologinę lentelę ir nurodyti, kuris kuriais metais laikytas Lietuvos didžiuoju kunigaikščiu.

Gen. lttn. V. Nagevičiui 1934 m. lapkričio 9 d. atsakė prof. I. Jonynas. Jis atsiuntė Lietuvos valdovų sąrašą ir prierašą. Jame detaliai aprašė, kaip įsivaizduoja Vaišelgą, karaliaus Mindaugo vyriausią sūnų, užėmusį Mindaugo sostą. Prof. I. Jonynas rašė: „Iš Vaišgelgos laikų neturime nei antspaudų, nei jo paties aprašymų. Šis žmogus buvo linkęs prie mistikos. Jį sužavėjo rusų vienuolių gyvenimas ir jis įstojo pravoslavų vienuolynan, kurį pats sau pasistatė. Vaišelga vystėsi dvasininkijos įtakoje ir pats rusėjo. Vienuoliškas gyvenimo būdas nesuminkštino jo būdo žiaurumo. Išėjęs iš vienuolyno maišto Lietuvoje malšinti, grįžo ten atgal. Vaišelga draugavo su Voluinės ir Haličo kunigaikščiais ir žuvo vieno girtavimo su jais metu, nužudytas iš keršto. Mano supratimu, jį reikėtų vaizduoti lietuviu aukštaičio pagrindiniais veido bruožais, bet rusų kunigaikščių rūbais. Reikėtų neužmiršti barzdos, kuri sudarė kiekvieno vienuolio neatimamą išvaizdos dalį. Gal būtų galima atvaizduoti jį vienuoliškais rūbais, kurie jam buvo taip reikšmingi. Veidas turėtų būti liesas, bekraujis, kaip kad vaizduojami pravoslavų šventieji.“

Istorikų draugijai pritarus, buvo nutarta užsakyti Lietuvos valdovų iki 1795 metų, t. y. Trečiojo Lietuvos padalijimo, atvaizdus. Taigi dail. I. Šlapeliui, Kauno meno mokyklos direktoriui, buvo pavesta nutapyti Steponą Batorą, Mykolą Kaributą Višnioveckį, Joną Sobieskį, Augustą II Saksą, Stanislovą Leščinskį, Augustą III ir Stanislovą Augustą Poniatovskį, dail. J. Mackevičiui – Vaišelgą, Jaunutį ir Švitrigailą, dail. P. Kalpokui – Žygimantą I, Kazimierą Jogailaitį ir Vladislovą, dail. R. Ingelevičienei-Matuzonytei – Joną Kazimierą, dail. I. Petraitienei – Henriką Valua.

Visi portretai turėjo būti nutapyti iki 1934 m. lapkričio 22 d. Kaip rodo įrašai muziejaus inventorinėse knygos, užsakymai buvo atlikti laiku. Archyvinėse bylose nepavyko rasti muziejaus komisijų (jose dalyvaudavo ir dailininkai) protokolų, kuriuose būtų užfiksuota, ar darbas tinkamas, ar jį reikėtų pataisyti



Restauruoti portretai. Iš kairės: LDK Jonas Kazimieras (I-227(1) ir I-227(2))
ir Jonas Sobieskis (I-222 (1) ir I-222(2))

ir tik tada įsigyti. Remiantis papildomais įrašais inventorinių knygų pastabose, ne visi portretai komisijoms patiko, nors ir buvo įsigyti.

Portretus, kurie buvo užsakyti dail. I. Šlapeliui, nutapė Laura Šlapelienė-Karužaitė (Kauno meno mokykla, 1927–1931), už juos sumokėta po 50 Lt. Papildomas įrašas byloja, kad šiuos portretus 1935 m. kovo 9 d. restauravo dail. J. Mackevičius, už tai jam buvo sumokėta po 60 Lt. Toks pat likimas ištiko ir R. Ingelevičienės-Matuzonytės (Kauno meno mokykla, 1925–1931) nutapytą Jono Kazimiero portretą, kuriam buvo pritaikyti tokie pat įkainiai. Galima manyti, kad muziejaus vadovas nenorėjo gadinti santykių su tuomečiu Kauno meno mokyklos direktoriumi ir nurodė dail. J. Mackevičiui portretus pataisyti. Neaišku, ar dail. J. Mackevičius portretus restauravo, ar nutapė iš naujo, bet ant L. Šlapelienės-Karužaitės Jono Sobieskio (Inv. nr. I-222) ir R. Ingelevičienės-Matuzonytės Jono Kazimiero (Inv. nr. I-227) atvaizdų užtraukė naujas drobes ir nutapė naujus portretus.

Tiesa paaiškėjo, kai muziejaus darbuotojai 1990 metais keitė Lietuvos Didžiosios Kunigaikštystės ekspoziciją ir tvarkė bei restauravo eksponatus. Taip vienu inventoriaus numeriu buvo pažymėta po du vieno asmens portretus, kuriuos nutapė skirtingi dailininkai.

ĮDOMIAUSI 2011 METŲ EKSPONATAI

Janina Karosevičiūtė

Istorijon nuėjo dar vieni, jubiliejiniai, Vytauto Didžiojo karo muziejaus metai. 2011 m. vasario 16-ąją muziejus minėjo savo devyniasdešimtąjį gimtadienį. Kokie jie buvo? Ar turtingi eksponatų? Muziejaus rinkiniai pasipildė 1543 eksponatais. Gražūs skaičiai, kaip ir dera solidų gimtadienį švenčiančiam muziejui. Pirmiausia norisi paminėti dovanas – ne visas, o tik keletą, tas, kurios atspindi sveikintojų būrį. Tai Lietuvos Respublikos Seimo pirmininkės sveikinimas ir suvenyras su Seimo atributika, Kauno herbas Taurus, kurį padovanojo miesto meras, Vytauto Didžiojo universiteto bendruomenės, Lietuvos Respublikos krašto apsaugos ministrės Rasos Juknevičienės ir kariuomenės vado gen. mjr. Arvydo Pociaus, Latvijos Respublikos gynybos ministro sveikinimai, Lietuvos didžiosios kunigaikštienės Birutės karininkų šeimų moterų draugijos dovana – draugijos skiriamasis ženklas rūtos šakelės su karūnos fragmentu, Antano Gustaičio medalis Nr. 21 – Aviacijos muziejaus dovana ir kt.

Rinkinius gausiai papildę eksponatai – ne vien jubiliejinės dovanos. Žymaus mūsų keliautojo, žurnalisto, rašytojo Mato Šalčiaus parsivežtus laikraščius iš kelionės po Didžiąją Britaniją išsaugojo ir padovanojo rašytojo dukra. Tai „Litva“, „Sevodnia“ (rusų k.), „Slovo“, „Dzen Kovenskij“, „Gazeta krajova“, „Życe“ (lenkų k.) – net dvidešimt egzempliorių.

Labai įdomus eksponatas – vokiškas šautuvas „Mauser“. Medkirtys Jurius Švikas, kirsdamas mišką Ukmergės rajone, Meiliūnų kaime, 2011 m. vasario 12 d. maždaug 70–80 metų amžiaus eglėje 1 metro aukštyje nuo žemės aptiko jaugusį vokišką šautuvą. Ginklo priekinė dalis apaugusi medžio kamieniu, matoma dalis maždaug 67 cm aukščio. Ginklas išpjautas kartu su medžio kamieno fragmentu.

Negalima nepaminėti šalmų, pagamintų Prancūzijoje ir Čekoslovakijoje, dovanotų prancūzo Ivo Plasero (Yves Plasseraud). Juos minėtas asmuo perdavė per Prancūzijos ambasadą ir Lietuvos užsienio reikalų ministeriją. Su šiuo asmeniu buvo nemažai bendrauta ir to pasekmė – puiki dovana.

Buvęs Lietuvos kariuomenės vadas atsargos gen. mjr. Jonas Algirdas Kronkaitis padovanojo pistoletą „Cugir“ su išgraviruotu rumunišku dovanojimo įrašu.

Iš Viešojo saugumo tarnybos prie Vidaus reikalų ministerijos gauti šaunamieji ginklai „Winchester“ (mod. 1300, JAV, XX a. 9–10 dešimtmetis) ir šturmo karabinas (SSRS, 1989 m.), taip pat – antrankiai: dveji čekiški ir pagaminti Lietuvoje, gamykloje „Vytis“.

Džiaugiamės gavę išsaugotas relikvijas. Tautinę trispalvę, plevėsavusią ant Vytauto Didžiojo universiteto Medicinos fakulteto pastato, 1940 metais prasi-dėjus sovietinei okupacijai paslėpė po grindimis ir išsaugojo dabar jau Anapilin išėjęs Rengoldas Rimeris. Karo muziejui vėliavą padovanojo jo dukra p. Elena Talalienė. Už tai jai esame be galo dėkingi.

Relikvija, atvežta šįkart iš Londono, Šv. Kazimiero bažnyčios, – pamin-klinė lenta „Žuvusiems už Lietuvos laisvę ir nepriklausomybę 1918–1968“, skirta kariuomenės 50-mečiui. Lentos pagaminimo iniciatoriai buvo 9-ojo pėstininkų Lietuvos kunigaikščio Vytenio pulko ir Vietinės bei Tėvynės apsaugos rinktinių kariai, gyvenę Londone: plk. Tomas Vidugiris, psk. Viktoras Zdanavičius ir eilinis Ignas Dailidė. Paminklinės lentos dailininkas – Vincas Jokubaitis. Šv. Kazimiero bažnyčioje tuo metu kunigavo kunigas dr. Kazimieras Aloyzas Matulaitis. Kartu atkeliavo paminklinės lentos aktas su minėtų žmonių parašais, taip pat iškilmių aktas anglų kalba. Visa tai iš Londono atvežė 1990–1991 metų savanoris Vik-toras Butvydas.

Dar viena dovana – tai Giedrės Vilėniškytės dovanoti asmeniniai Lietu-vos karininko Alfonso Vilėniškio daiktai: fotografija, Prahos karo intendantūros mokyklos baigimo diplomas, paradinės uniformos diržas ir kutai.

Ir dar apie dovanas. Tarp jų – Liucijos Serapinaitės, Švėkšnos knygnešių Serapinų ainės, knygnešio Motiejaus Paulausko vaikaitės, dovanota braziliska 10 centavų moneta, 1980 metais padovanota jos bičiulio Juozo Urbšio, sidabrinė 1896 metų 50 kapeikų moneta, kurią iš tremties parsivežė dėdė Domininkas Serapinas, 10 metų ištremtas už draudžiamos spaudos platinimą, taip pat pa-sidabruotas paveikslėlis su Aušros vartų madona, Sinkevičių šeimos relikvija, ir sidabrinis žiedelis su išgraviruota Gedimino pilimi, Aušros vartų Marija ir Trijų kryžių kalnu. Dėkojame poniai Liucijai, kad tokias brangias relikvijas patikėjo saugoti mūsų muziejui.

Negalima nepaminėti ir Nepriklausomybės Akto signataro Algirdo Patacko perduotų asmeninių daiktų (dujokaukės ir prožektoriaus), naudotų Aukščiausiosios Tarybos rūmuose Sausio įvykių metu.

Labai retai muziejaus rinkiniai pasipildo eksponatais, susijusiais su Lie-tuvos partizanais ir 1941 m. birželio sukilimo dalyviais, tad labai džiugu, kad šiais metais jų yra keletas. Tai Kazimiero Pyplio-Audronio-Mažyčio portretas (dail. Pranas Lapė, Švedija); jis buvo ir 1941 m. birželio sukilimo dalyvis, Aido būrio skyriaus vadas, Tauro partizanų apygardos Geležinio Vilko rinktinės vado adjutantas ir žvalgybos skyriaus viršininkas, Maironio kuopos, saugojusios Tau-ro apygardos štabą, vadas, taip pat plk. Liudo (Liudviko) Butkevičiaus-Luobio, 1941 m. birželio sukilimo dalyvio, Kauno gynybos vado, Tauro apygardos par-

tizano, Lietuvos išlaisvinimo komiteto pirmininko, fotografija.

Kiti reti ir įdomūs eksponatai – partizanų naudotas laikrodis-žadintuvas, peršautas kovose su NKVD, metalinis smaigas, rastas Biržų KGB būstinėje, naudotas ieškant šiene pasislėpusių partizanų, lenta nuo Dainavos apygardos partizanų Jurgio Palionio-Dobilo ir Vinco Daunoro-Kelmo kryžiaus, pastatyto jų žūties vietoje, žibintuvėlis, kurį naudojo rezistencinio pasipriešinimo dalyvis slapyvardžiu Kregždė.

Archeologijos fondai pasipildė 100 eksponatų iš Marvelės kapinyno, dviašmeniu XI a. kalaviju, kurį iškasė gen. V. Nagevičius Apuolės kapinyne dar 1931–1932 metais. Kalavijas buvo restauruotas Švedijoje ir pagaliau po ilgų dešimtmečių švedų mokslininkų grąžintas tikriesiems šeiminkams – Vytauto Didžiojo karo muziejui.

Numizmatikos rinkinius papildė Vytauto Didžiojo karo muziejaus 90-mečio proga išleistas jubiliejinis ženklas. Šio ženklo autoriai yra muziejaus darbuotojai – direktoriaus pavaduotojas Arvydas Pociūnas ir dailininkė Rasa Gumbrevičienė. Muziejaus užsakymu ženklą pagamino UAB „Alpera“. Jo gimimą palaimino tuometis muziejaus direktorius plk. lt. Gintautas Surgailis 2011 m. sausio 19 d. įsakymu Nr. V-11. Ženklas keturių lygių galų kryžiaus formos, vienpusis, trijų aukštų. Pirmame aukšte – kryžius, kurį sudaro keturi patrankų vamzdžių drūtgaliai. Ant vertikalių kryžiaus galų – raidės VD / KM (Vytauto Didžiojo karo muziejus). Ant horizontalių kryžiaus galų – metai: 1921 / 2011. Antrame aukšte sukryžiuoti buzdyganas ir trimas. Trečiame aukšte, centre, – trikampis skydas, padengtas mėlynu emaliu. Jo centre – viduramžių Lietuvos kario šalmas, pavaizduotas pagal muziejaus rinkiniuose saugomą analogą. Ant jo – karališkoji karūna. Kitoje pusėje – ženklo numeris. Nešiojamas ant krūtinės. Iš viso buvo nukalta 60 tokių ženklų. Numizmatikos rinkinius papildė prestižinis pirmuoju numeriu pažymėtas egzempliorius.

Taigi 2011-ųjų eksponatus galima suskirstyti taip:

Archeologijos grupė	– 102 vnt.
Daiktų grupė	– 135 vnt.
Ginklų grupė	– 78 vnt.
Fotografijų grupė	– 609 vnt.
Meno grupė	– 4 vnt.
Numizmatikos grupė	– 94 vnt.
Spaudos grupė	– 386 vnt.
Pagalbinės medžiagos grupė	– 127 vnt.
Karinės technikos grupė	– 8 vnt.

SPAUDA APIE MUZIEJŲ

Kristina Čepkauskienė

2011 METAI

Ar tai – pagarbos ženklai? / Gediminas Banaitis. *Kauno diena*, 2011, liepos 29, p. 6.

Apie priekaištus Kauno miesto valdžiai dėl nepakankamai prižiūrimo Vytauto Didžiojo karo muziejaus sodelio, jame stovinčių paminklų ir įžymių žmonių biustų.

Birželio skausmas. *XXI amžius*, 2011, birželio 15, priedas „Už laisvę“, p. 1.

Apie pirmųjų sovietinių represijų prieš Lietuvos piliečius 70-ąsias metines, publikuojami 1940–1941 m. VKP (b) dokumentai dėl Lietuvos gaunamos užsienio literatūros kontrolės įvedimo, dėl lietuvių tautos kultūros sovietizavimo ir LKP (b) CK biuro nutarimas dėl paminklinių biustų pašalinimo iš Kauno Karo muziejaus sodelio.

Dėl muziejaus remonto išvežtas svarbiausias eksponatas. *Kauno diena*, 2011, liepos 19, p. 3.

Apie iš Vytauto Didžiojo karo muziejaus dėl vykdomo salių remonto į restauracines dirbtuves išgabento lėktuvo „Lituanica“ nuolaužas.

Ir be ginklo kariai: (gegužės 18-oji – Tarptautinė muziejų diena) / Steponas Gečas. *Karys*, 2011, nr. 5, p. 45–47.

Kauno karo muziejus – Nepriklausomybės kovų lobynas. *XXI amžius*, 2011, vasario 18, p. 1.

Apie prezidentės D. Grybauskaitės dalyvavimą Vytauto Didžiojo karo muziejaus 90-mečio minėjime.

Karo muziejuje – direktorių rotacija / Tadas Širvinskas. *Kauno diena*, 2011, gegužės 10, p. 2.

Apie Vytauto Didžiojo karo muziejaus direktorių pasikeitimą. Plk. lt. G. Surgailį pakeitė iki tol Karo medicinos tarnybai vadovavęs plk. K. Kuršelis.

Karo muziejus kentėjo ir džiaugėsi kartu su tauta / parengė Arnoldas Aleksandravičius. *Ūkininko patarėjas*, 2011, vasario 17, p. 5.

Apie Vytauto Didžiojo karo muziejaus 90-mečio minėjimą.

Kovų varpai / Steponas Gečas. *Kardas*, 2011, nr. 1, p. 39–45.

Apie Vytauto Didžiojo karo muziejaus karilioną.

Liudija nuotraukos ir dokumentai / Regina Rajeckienė. *XXI amžius*, 2011, liepos 13, p. 1.

Apie Vytauto Didžiojo karo muziejuje atidarytą nuotraukų, dokumentų ir eksponatų parodą „1941 m. birželio sukilimui 70“.

Muziejuje – unikalūs archeologo radiniai / Romualdas Saulius. *Šviesa*, 2011, nr. 4, p. 3.

Apie naują ekspoziciją Vytauto Didžiojo karo muziejuje.

Pagarba spausdintam žodžiui ir spaustuvininkams / Algirdas Markūnas. *Tremtinys*, 2011, gegužės 20, p. 1.

Apie Vytauto Didžiojo karo muziejaus Naujausiųjų laikų karybos istorijos skyriaus padaliniję Pogrindžio spaustuvėje „ab“, Salių kaime (Kauno r.), vykusį tradicinį kasmetį renginį „Lietuviškų katakombų šviesa“, skirtą Spaudos atgavimo, kalbos ir knygos dienai.

Paroda Birželio sukilimo 70-mečiui / Regina Rajeckienė. *Tremtinys*, 2011, liepos 8, p. 7.

Pargabenti varpai / parengė Sigita Paulauskaitė. *Vakaro žinios*, 2011, vasario 5, p. 11.

Apie 1937 m. vasario 6 d. iš Antverpeno į Klaipėdą laivu pargabentus 35 varpus, skirtus Kauno Vytauto Didžiojo karo muziejaus bokšto karilionui.

Prancūzijos karininkas išsirengė dėl kauniečių / Virginija Skučaitė. *Kauno diena*, 2011, liepos 13, p. 24.

Apie Vytauto Didžiojo karo muziejaus vertybių rinkinį papildžiusius įspūdingus eksponatus – Prancūzijos armijos uniformas ir jų įsigijimo istoriją.

Prezidentė: tai Kauno patriotizmo užtaisas / Vereta Rupeikaitė. *Kauno diena*, 2011, vasario 17, p. 3.

Apie į Vytauto Didžiojo karo muziejaus 90-mečio minėjimą atvykusią prezidentę D. Grybauskaitę, kuri apžiūrėjo Lietuvos karybos istorijai ir lietuvių kovoms už laisvę skirtas naujas ekspozicijas.

Puikios Kauno miesto vienuoliktokų istorijos žinios Vytauto Didžiojo karo muziejaus surengtame konkurse / Regina Rajeckienė. *Varpas*, 2011, nr. 4, p. 3.

Apie Kauno mokyklų vienuoliktokams Vytauto Didžiojo karo muziejaus specialistų surengtą istorijos žinių konkursą „Vytauto Didžiojo karo muziejui 90 metų“.

Puikios Kauno vienuoliktokų istorijos žinios / Regina Rajeckienė. *Tremtinys*, 2011, kovo 11, p. 6.

Apie Vytauto Didžiojo karo muziejaus specialistų Kauno moksleiviams surengtą istorijos žinių konkursą „Vytauto Didžiojo karo muziejui 90“ ir jo rezultatus.

Puikios vienuoliktųjų žinios / Regina Rajeckienė. *XXI amžius*, 2011, kovo 18, priedas „Žvilgsniai“, p. 3.

Radiniai – ir iš pakaunės / Vėjūnė Inytė. *Laikinoji sostinė*, 2011, vasario 26, p. 10.

Apie ekspozicijas „Karyba priešistoriniu laikotarpiu“ ir „Lietuvos Didžiosios Kunigaikštystės kariuomenė XIII–XVII amžiais“, skirtas Vytauto Didžiojo karo muziejaus 90-mečiui.

Skatina mylėti Lietuvą / Benjaminas Žulys. *XXI amžius*, 2011, vasario 23, p. 1, 6.

Apie iškilmingą Vytauto Didžiojo karo muziejaus įkūrimo 90-mečio minėjimą Kaune, vykusį Vasario 16-osios išvakarėse, kuriame dalyvavo prezidentė D. Grybauskaitė, krašto apsaugos ministrė R. Juknevičienė, kariuomenės vadas A. Pocius, Lietuvos kariuomenės ordinaras vyskupas G. Grušas, Kauno miesto meras A. Kupčinskas, užsienio svečiai; pateikiama trumpa muziejaus kūrimo istorija.

Šventinė savaitė Kaune. *Tremtinys*, 2011, vasario 28, p. 1–2.

Apie Vasario 16-osios ir Vytauto Didžiojo karo muziejaus 90-mečio minėjimus.

Tautos panteono atkūrimas / Steponas Gečas. *Kardas*, 2011, nr. 5, p. 48–55.

1830–1831 m. sukilimas: už abiejų tautų laisvę / Gediminas Radvilas. *Kardas*, 2011, nr. 4, p. 34–37.

Apie parodą „1831 m. sukilimui Lietuvoje – 180“ ir konferenciją „Lietuva 1830–1831 m. sukilimo įvykiuose“.

Varžėsi 18 jaunųjų istorikų komandų. *Kauno diena*, 2011, kovo 4, p. 3.

Apie Vytauto Didžiojo karo muziejuje Kauno mokyklų vienuoliktųjų klasių moksleiviams surengtą istorijos žinių konkursą „Vytauto Didžiojo karo muziejui – 90 metų“.

Vasario 16-oji – lyg istorinis filmas / Vereta Rupeikaitė. *Kauno diena*, 2011, vasario 17, p.

Apie Vasario 16-osios šventinius renginius Karo muziejaus sodelyje, Istorinėje prezidentūroje ir Kauno filharmonijoje.

Vytauto Didžiojo karo muziejus mini 90-metį / Regina Rajeckienė. *Tremtinys*, 2011, vasario 18, p. 1–2.

Išsamus pasakojimas apie muziejaus kūrimo procesą nuo 1919 m., surinktus eksponatus ir 90-mečio proga atidarytas dvi naujas ekspozicijas, nušviečiančias Lietuvos karybos istoriją nuo seniausių laikų iki XVII amžiaus.

DOMININKO KAUBRIO NUMIZMATIKOS KABINETAS

Gerarda Dručkuvienė

S. Sąjausko nuotrauka

Kartais imi ir susimąstai: žmogaus gyvenimas – tik trumpa akimirka, palyginus su amžinybe, bet kiek daug galima per ją nuveikti, jei turi tikslą ir kryptingai dirbi...

Jau visai įdieniojus Vytauto Didžiojo karo muziejaus vyr. fondų saugotoja Janina Karosevičiūtė ir numizmatė Gerarda Dručkuvienė, lydimos prof. Stanislavo Sąjausko, atvyko prie „Violetos“ viešbučio Druskininkuose. Juos pasitiko žvalus, linkęs pajuokauti, labai geranoriškas senolis Domininkas Kaubrys. Jei nežinotum, tikrai nepasakytum, kad jam jau visai netoli šimtas metų. Čia, jo sūnui priklausančiame viešbutyje, saugią vietą rado visą gyvenimą rinkta lietuviškų pinigų kolekcija.

Sunku nusakyti, kokios pagarbos vertas žmogus, kuris kaip ta darbštuolė skruzdėlytė šapelis po šapelio kaupė, saugojo ir puoselėjo lietuviškų pinigų kolekciją (šiuo metu ji trečia pasaulyje apskritai ir pirma privati pagal didumą ir pilnumą). Viešbučio rūsyje, specialiai įrengtose vitrinose, chronologiškai susistemintas ir išdėliotas rinkinys, išdidžiai vadinamas Domininko Kaubrio numizmatikos kabinetu, yra sutvarkytas ir saugomas pagal visus muziejinkystės reikalavimus, čia stebimi temperatūros ir drėgmės svyravimai, yra įranga jiems reguliuoti. Medžiaga prieinama mokslininkams, monetų kūrėjams, muziejinkams, istorikams ir kitiems tyrėjams.

D. Kaubrys gimė neramiu Pirmojo pasaulinio karo metu, 1915 m. sausio 14 d., Plungės valsčiuje, Mišėnų kaime. Šeimoje jis buvo septintas vaikas. Domėjimasi garbingos praeities laikus menančiomis monetomis sukėlė atsitiktinai paauglystėje rastas pinigėlis su Vyčiu vienoje pusėje ir ereliu – kitoje. Pastebėjęs sūnaus susidomėjimą, tėvas paaiškino, kad tai lietuviškas pinigas, ir padovanojo grįžtant iš vokiečių nelaisvės parsivežtas aplankytų kraštų monetas. Tai ir buvo kolekcijos pradžia. Keitėsi jos turinys, atrankos kriterijai, bet pomėgis kaupti ir saugoti šiuos vertingus istorijos liudininkus neišblėso visą gyvenimą.

Kolekcionavimo pobūdį gerokai pakoregavo pažintis ir iki šiol besitęsianti draugystė su prof. S. Sąjausku. Jiems bendradarbiaujant kolekcijos rinkimas įgavo mokslinį pagrindą, lietuviškos LDK monetos buvo atskirtos nuo Abiejų Tautų Respublikoje lygiateisiais pagrindais kursavusių lenkiškųjų. Itin pasitarnavo



D. Kaubrys dovanoja savo kolekcijos katalogą
Vytauto Didžiojo karo muziejui

prof. S. Sajausko muziejinio darbo patirtis rengiant D. Kaubrio numizmatikos kabineto ekspoziciją Druskininkuose, kuri buvo oficialiai atidaryta 2007 m. lapkričio 14 d. Pritaikytuose prie rodomos medžiagos ir patalpų stenduose chronologine seka čia eksponuojami visų laikų lietuviški pinigai (monetos ir banknotai) pradedant sidabro lydiniais ir baigiant šių dienų apyvartoje esančiais pinigais bei kolekcinėmis proginėmis

monetomis; 1794 m. ir 1831 m. sukilėlių leisti pinigai; okupaciniu laikotarpiu po Pirmojo pasaulinio karo leisti regioniniai pinigai su lietuviškumo požymiais; ostmarkės, kurios po 1918 m. vasario 16 d. buvo pavadintos auksiniais ir kursavo Lietuvoje iki 1922 m. spalio 2 d., kada buvo įvesti litai; okupacijų laikotarpiais Lietuvos teritorijoje kursavę svetimų valstybių pinigai. Nors ekspozicija nėra atvira plačiai visuomenei (kad čia patektum, reikia susitarti su kolekcijos savininku), ją jau apžiūrėjo nemažas lankytojų skaičius, ką liudija įrašai svečių knygoje; nuo šiol joje bus ir Vytauto Didžiojo karo muziejaus specialistų atsiliepimas.

Kitas numizmato praktiko ir numizmato teoretiko bendradarbiavimo vaisius – leidybinė veikla. 1993 m. pasaulį išvydusio LDK monetų katalogo (Stasys Sajauskas, Domininkas Kaubrys. Lietuvos Didžiosios Kunigaikštystės numizmatika. Žaltvykslė, Vilnius, 1993) išleidimo idėja gimė (kartu tai buvo ir darbo pradžia) registruojant ir aprašant D. Kaubrio surinktas lietuviškas monetas. 2006 m. išleista katalogo antroji dalis, kurioje paskelbtos per 13 metų atrastos naujos ar skirtingo tipo monetos. 2010 m. UAB „Arx Baltica“ išleido S. Sajausko parengtą katalogą „Domininko Kaubrio lietuviškų pinigų kolekcija“. 460 puslapių knygoje paskelbta visa kolekcionieriaus turima numizmatinė medžiaga, pateikiamos visų pinigų fotografijos ir aprašai. Vieną pastarojo katalogo egzempliorių 2011 m. lapkričio 22 d. kolekcijos savininkas padovanojo Vytauto Didžiojo karo muziejui – įteikė jį muziejaus vyr. fondų saugotojai, kuri kartu su muziejaus numizmate tą dieną lankėsi Domininko Kaubrio numizmatikos kabinete. Katalogas svariai papildys Vytauto Didžiojo karo muziejaus bibliotekos rinkinį. Juo galės naudotis ne viena muziejuje dirbsiančių numizmatų karta renkant, pildant, aprašant ir sisteminant muziejaus lituanistinę numizmatinę medžiagą.

VYTAUTO DIDŽIOJO KARO MUZIEJAUS 2011 METŲ KRONIKA

Parengė Regina Rajeckienė ir Rimas Banaitis

2010 m. gruodžio 23–2011 m. vasario 9 d. Lietuvos kariuomenės Kauno įgulos karininkų ramovėje eksponuota Karybos istorijos (1795–1940) skyriaus kilnojamoji paroda „Lietuvos kariuomenės pergalei prie Širvintų ir Giedraičių – 90“.

Sausio 4–31 d. Kauno miesto Vinco Kudirkos viešosios bibliotekos Aleksoto filiale eksponuota Archeologijos ir LDK karybos istorijos skyrių parengta kilnojamoji paroda „Žalgirio mūšiui 600 metų“.

Sausio 6 d. Kalėdinių linksmybių pabaiga krikščioniškajame pasaulyje minima kaip Trijų karalių šventė. Tą dieną muziejaus darbuotojai 50-mečio proga sveikino Naujaisių laikų karybos istorijos skyriaus vyriausiąją muziejinkę dr. Aušrą Jurevičiūtę. Nelauktai pasirodė trys karaliai Kasparas, Merkelis ir Baltazaras jubiliatei padovanojo aukso, smilkalų ir miros. Jie sakė, kad auksas reiškia gerus darbus, vieninteliuos tikrus pinigus, turinčius vertę Dievo karalystėje, smilkalai – maldas, mira – mažus meilės pasiaukojimus. O kolegos Aušrai palinkėjo stiprios sveikatos, šilumos, gerovės ir gražios šventės.

Sausio 8 d. Muziejaus direktoriaus pavaduotojas dr. Steponas Gečas dalyvavo Lietuvos sporto muziejuje vykusiame Lietuvos sporto veteranų suvažiavime ir skaitė pranešimą „Lietuvių sportininkų relikvijų reikšmė Lietuvos jaunimo auklėjime“. Muziejui buvo įteiktos būsimo Lietuvos prezidento Valdo Adamkaus prieš 20 metų atvežtos JAV ir Kanados lietuvių sporto organizacijų vėliavos.

Sausio 11 d. Muziejuje atidaryta Lietuvos kariuomenės kūrėjo savanorio, 1991 m. sausio įvykių dalyvio fotografo Romo Eidukevičiaus nuotraukų paroda „Buvome, esame, būsime. Vilnius, 1991 m. sausis–rugpjūtis“, papildyta eksponatais iš muziejaus fondų apie 1991 m. sausio įvykius ir kauniečio Tito Masiulio žūtį. Parodos rengėjai – Lietuvos kariuomenės kūrėjų savanorių sąjunga ir Vytauto Didžiojo karo muziejaus Naujaisių laikų karybos istorijos skyrius.

Renginyje dalyvavo parodos autorius R. Eidukevičius, 1991-ųjų sausio 13-osios naktį televizijos bokštą gynusio ir žuvusio Tito Masiulio mama Vitalija Krivickienė, buvę Parlamento gynėjai, Lietuvos kariuomenės kūrėjų savanorių sąjungos nariai, muziejaus darbuotojai. Muziejaus direktorius plk. ltn. dr. Gintautas Surgailis padėkojo fotografui R. Eidukevičiui už parodą ir pakvietė visus dalyvauti



Sausio 13-osios atminimo renginiuose Kaune ir Vilniuje. Atsiminimais apie žuvusį sūnų T. Masiulį pasidalijo jo mama. Laidotuvių akimirkas Vytauto Didžiojo karo muziejuje prisiminė Naujaisių laikų karybos istorijos skyriaus vedėjas Algirdas Markūnas. Lietuvos kariuomenės kūrėjų savanorių sąjungos Kauno apskrities skyriaus pir-

mininkė dr. Aušra Jurevičiūtė lankytojus supažindino su R. Eidukevičiaus biografija ir parodine veikla. Fotografas, 1990-aisiais Vilkaviškyje, Lietuvos Persitvarkymo Sąjūdžio būstinėje, užpildęs Lietuvos Respublikos savanorio anketą, 1991 m. įstojo į Lietuvos šaulių sąjungą ir Savanoriškąją krašto apsaugos tarnybą. Kartu su kitais Marijampolės šauliais ir savanoriais saugojo Aukščiausiosios Tarybos rūmus, budėjo įvairiuose Vilkaviškio strateginiuose objektuose. 1993 m., išvedant Rusijos kariuomenę, vykdė apsaugos užduotis. Savo nuotraukomis, reportažais ir parodomis jis siekia populiarinti tarnybą krašto apsaugos sistemoje, stiprinti krašto apsaugos ir savanorių pajėgų ryšius su visuomene. R. Eidukevičiaus nuotraukos, reportažai buvo spausdinami krašto apsaugos sistemos leidiniuose, laikraštyje „Voruta“, daugelyje kitų laikraščių ir žurnalų Lietuvoje ir užsienyje. Fotografas yra surengęs 15 personalinių parodų Lietuvoje, Danijoje ir JAV.

Sausio 12 d. Kauno Stepono Dariaus ir Stasio Girėno gimnazijoje vykusioje Kauno švietimo įstaigų (gimnazijų, kolegijų ir bendrojo lavinimo vidurinių mokyklų) istorijos disciplinų dėstytojų konferencijoje, skirtoje 1991 m. sovietinės agresijos prieš Lietuvos Respubliką 20-mečiui, muziejaus direktoriaus pavaduotojas dr. Steponas Gečas skaitė pranešimą „Sausio 13-osios įvykių atgarsiai Kaune“, o Naujaisių laikų karybos istorijos skyriaus vyriausioji muziejininkė dr. Aušra Jurevičiūtė – pranešimą „Savanorystės idėja kovose dėl Nepriklausomybės 1918 ir 1991 m.“ Abiem pranešėjams įteikti Kauno miesto švietimo ir ugdymo skyriaus padėkos raštai.

Vėliau dr. Steponas Gečas pranešimą skaitė Kauno Vinco Kudirkos viešojoje bibliotekoje.

Sausio 13 d. Minint Sausio įvykių 20-metį, muziejaus Naujaisių laikų karybos istorijos skyriaus vyriausioji muziejininkė dr. Aušra Jurevičiūtė Kauno miesto savivaldybėje skaitė pranešimą „Savanorystės idėja tada ir dabar“.

Sausio 26 d. Muziejaus direktoriaus pavaduotojas dr. Steponas Gečas daly-

vavo paminklinės atminimo lentos Lietuvos prezidentui Aleksandriui Stulginskiui atidengimo ceremonijoje Kaune, Neringos gatvėje. Po to Kauno miesto muziejuje vykusiame minėjime dr. S. Gečas pasidalijo įspūdžiais iš savo pirmosios oficialios darbovietės prezidento gimtajame kaime Kutaliuose (Tauragės apskr.).

Sausio 28 d. Muziejaus Karybos istorijos (1795–1940) skyriaus vedėja Dalė Naujalienė dalyvavo Lietuvos televizijos laidų vedėjos, įvairių projektų autorės žurnalistės Editos Mildažytės kuriamo dokumentinio filmo „Solo virš Atlanto“ (apie JAV lietuvių piloto Felikso Vaitkaus 1935 m. skrydį per Atlantą) filmavime.

Vasario 1–16 d. Mykolo Romerio universiteto Viešojo saugumo fakultete eksponuota kilnojamoji paroda „Žalgirio mūšiui 600 metų“.

Vasario 10–kovo 11 d. Birštono kurorto muziejuje eksponuota kilnojamoji paroda „Lietuvos kariuomenės pergalei prie Širvintų ir Giedraičių – 90“.

Vasario 14–balandžio 30 d. Marijampolėje, Lietuvos prezidento Kazio Griniaus memorialiniame muziejuje, eksponuota Karybos istorijos (1795–1940) skyriaus kilnojamoji paroda „Širdimi ir siela su kariuomene“.

VYTAUTO DIDŽIOJO KARO MUZIEJAUS 90-METIS

Vasario 15 d. Minėdamas įkūrimo 90-metį, Vytauto Didžiojo karo muziejus pristatė naujas ekspozicijas „Karyba Lietuvos priešistorės laikais“, kur didžiausias dėmesys skiriamas akmens, bronzos ir geležies amžiams, ir „Lietuvos Didžiosios Kunigaikštystės karybos istorija XIII–XVII a.“, supažindinančią su XIII–XVII a. Lietuvos karybos raida, taip pat Fondų apskaitos ir apsaugos skyriaus parengtą parodą „Nepriklausomybės simboliai“.

Renginyje dalyvavo Lietuvos Respublikos Prezidentė Dalia Grybauskaitė, krašto apsaugos ministrė Rasa Juknevičienė, kariuomenės vadas gen. mjr. Arvydas Pocius, kultūros viceministras Deividas Staponkus, kitų Lietuvos muziejų vadovai, karininkai, svečiai iš Latvijos ir Lenkijos, visuomeninių organizacijų atstovai.

Šventinis minėjimas prasidėjo tylos minute, pagerbiant žuvusius ir mirusius muziejaus darbuotojus. Buvo iššautos trys patrankų salvės, skirtos atminti visiems kariams, kurie kovojo už Lietuvos laisvę ir Nepriklausomybę. Muziejaus direktorius plk. lt. dr. Gintautas Surgailis svečiams trumpai papasakojo muziejaus istoriją. Jis sakė tikėtis, kad ateityje muziejus taps vienu moderniausių šalyje.

Lietuvos Respublikos Prezidentė D. Grybauskaitė sakė: „Minėdami išskir-



tinę datą – Vytauto Didžiojo karo muziejaus įkūrimo 90-ąsias metines, pagerbia-me laikus, kai vyko Nepriklausomybės kovos. Tuomet kariuomenė, patriotiškai nusiteikę žmonės – ne tik iš Lietuvos, bet ir iš užsienio – atsiliepė į kreipimąsi ir patys nešė į muziejų daiktus, įprasminančius šventą kovą už laisvę. Sukauptos didelės ekspozicijos, atspindinčios kovas už valstybę ir jos laisvę nuo senovės iki dabartinių laikų. Šio gražaus jubiliejaus proga visiems muziejaus darbuotojams linkiu neblėstančio įkvėpimo kaupiant ir puoselėjant šį Nepriklausomybės kovų lobyną, visiems Lietuvos žmonėms – visuomet atminti šventus mūsų istorijai įvykius ir semtis juose prasmės ir stiprybės.“

Lietuvos krašto apsaugos ministrė R. Juknevičienė visiems priminė, kad jau tada, prieš 90 metų, muziejaus idėjos autoriai mąstė apie ateities kartas, apie žinios, kaip mūsų tauta išsikovojo laisvę, perdavimą. Lietuvos kariuomenės vadas gen. mjr. A. Pocius muziejui linkėjo sulaukti ne 100, o 1000 ar net daugiau metų, kadangi šiame muziejuje telpa visa Lietuva.

Šventinio minėjimo metu nemažai muziejaus darbuotojų buvo apdovanoti vardinėmis dovanomis ir padėkos raštais.

Lietuvos krašto apsaugos ministrė už ilgametį sąžiningą ir kruopštų parei-gų vykdymą, profesionalumą, pareigingumą ir asmeninę iniciatyvą vardine dovana apdovanojo: Arvydą Pociūną, direktoriaus pavaduotoją, Kristiną Rickevičiūtę, Archeologijos skyriaus vedėją;



už ilgametį sąžiningą ir kruopštų pareigų vykdymą, profesionalumą, pareigingumą ir asmeninę iniciatyvą padėkos raštu apdovanojo: Janiną Karosevičiūtę, Fondų apskaitos ir apsaugos skyriaus vyr. fondų saugotoją, Dalę Naujalienę, Karybos istorijos (1795–1940) skyriaus vedėją, št. srž. Violetą Stonytę, biudžeto vyr. specialistę.

Lietuvos kariuomenės vadas už svarų indėlį plėtojant Lietuvos kariuomenės istoriją ir karinio paveldo puoselėjimą padėkos raštu apdovanojo: Vidmantą Airinį, Fondų apskaitos ir apsaugos skyriaus vyriausiąjį muziejininką, Arvydą Navickienę, Fondų apskaitos ir apsaugos skyriaus vyresniąją muziejininkę.

Krašto apsaugos ministerijos kancleris už pavyzdingai ir sąžiningai atliekamas pareigas, profesionalumą, pareigingumą ir iniciatyvumą padėkos raštu apdovanojo: Eduardą Brusoką, LDK karybos istorijos skyriaus vedėją, Algirdą Grincevičių, Ūkio skyriaus vedėją, Neringą Juozaitytę-Dambrauskienę, vyriausiąją personalo specialistę, Aušrą Jurevičiūtę, Naujausiųjų laikų karybos istorijos skyriaus vyriausiąją muziejininkę, Ritą Malinauskienę, Fondų apskaitos ir apsaugos skyriaus Konservavimo-restauravimo sektoriaus vedėją, Virgilijų Kudrauską, Karo technikos ir transporto Vilniaus skyriaus vedėją, Reginą Rajeckienę, Edukacijos ir informacijos skyriaus vedėją.

Lietuvos kultūros ministras už profesionalų ir nuoširdų vadovavimą muziejui, valstybės stiprinimo ir gynybos istorijos įprasminimą mokslo darbuose, karinio paveldo puoselėjimą muziejaus įkūrimo 90-mečio proga padėkos raštu

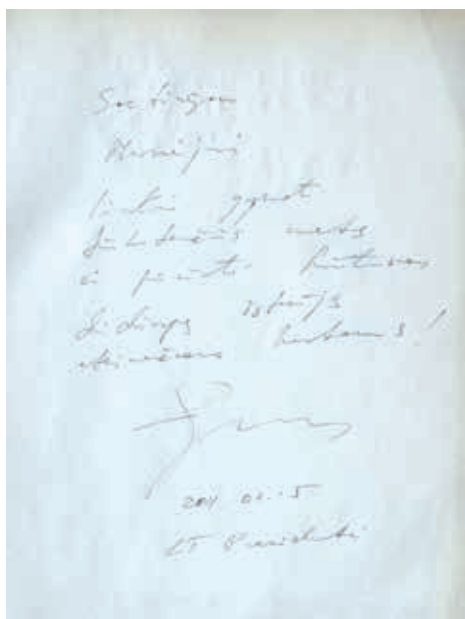

apdovanojo plk. lt. n. dr. Gintautą Surgailį, muziejaus direktorių; dr. Steponas Gečas, direktoriaus pavaduotojas, **padėkos raštu buvo apdovanotas už ilgametį, profesionalų, kūrybingą ir nuoširdų darbą muziejininkystės ir Lietuvos sporto istorijos srityse, karinio paveldo puoselėjimą.**

Garbingiems svečiams buvo padovanoti muziejaus įkūrimo 90-osioms metinėms skirti ženklai ir leidiniai.

Vasario 16 d. Birštono miesto savivaldybėje muziejaus direktoriaus pavaduotojas dr. Steponas Gečas skaitė pranešimą, skirtą Lietuvos Nepriklausomybės 93-iesiems metinėms.

Vasario 24–25 d., kovo 1 d. Edukacijos ir informacijos skyriaus vedėja Regina Rajeckienė, ekskursijų vadovai Mindaugas Grigonis, Edvinas Vaidotas ir viešųjų ryšių specialistas Laurynas Tamulynas Kauno miesto gimnazijų ir vidurinių mokyklų 11 klasių mokiniams surengė istorijos žinių konkursą „Vytauto Didžiojo karo muziejui 90 metų“. Mokykla, nusprendusi dalyvauti šiame konkurse, turėjo suburti keturių vienuoliktojų komandą. Konkurso organizatorių tikslas buvo paskatinti 11 klasių mokinius domėtis XIII–XX a. Lietuvos istorija, Vytauto Didžiojo karo muziejaus istorija ir eksponatais, to laikotarpio karyba, įvykiais ir istorinėmis asmenybėmis, pristatyti namuose parengtas kūrybines užduotis. Konkurso vertinimo komisijoje buvo penki muziejaus darbuotojai.

Atrankiniuose turuose varžėsi aštuoniolika Kauno miesto gimnazijų ir vidurinių mokyklų 11 klasių komandų. Į finalą, surengtą kovo 1-ąją, pateko šešios komandos. Finalininkų laukė 5 užduotys: parodyti namuose parengtą kūrybinę užduotį „Aš ir muziejus po 90 metų“, suskirstyti demonstruojamus ginklus pagal jų atsiradimo laikotarpį, dalyvauti „Žaibo turnyre“, išsamiai atsakyti į pateiktus, o vėliau ir į papildomus klausimus, jei paaiškėtų, kad dvi komandos surinko vienodą balų skaičių. Po finalinio turo buvo paskelbti nugalėtojai. I vietos diplomą pelnė Kauno „Saulės“ gimnazijos komanda (Martynas Dobrovolskis, Karolis Juškevičius, Marius Matijošaitis, Ona Peičiūtė; mokytojas Remigijus Danielius), II vietos diplomą buvo įteiktas Kauno Juozo Gruodžio konservatorijos komandai (Marija Bacytė, Justas Čeponis, Dovydas Jokubauskis, Ignas Melnikas; mokytoja Eliutė



Malinauskienė), o III vietos – Kauno Jono Jablonskio gimnazijos komandai (Julius Bendikas, Eglė Tamulytė, Justina Tulaitė, Deividas Valotkevičius; mokytoja Beatričė Bučiūnienė). Konkurso metu mokiniai pademonstravo puikias istorijos žinias ir buvo apdovanoti rėmėjų įsteigtais specialiais prizais.

Prizus istorijos žinių konkurso dalyviams įsteigė Vytauto Didžiojo universiteto Humanitarinių mokslų fakultetas, Lietuvos kariuomenės karinės oro pajėgos, Lietuvos kariuomenės specialiujų operacijų pajėgos, Lietuvos kariuomenės divizijos generolo Stasio Raštikio

puskarininkių mokykla, Lietuvos kariuomenės Juozo Vitkaus inžinerijos batalionas, Lietuvos krašto apsaugos savanorių pajėgų antroji rinktinė, Kauno įgulos karininkų ramovė, Kauno apskrities vyriausiasis policijos komisariatas, Lietuvos kariuomenės dr. Jono Basanavičiaus karo medicinos tarnyba, Kauno valstybinis muzikinis teatras ir, žinoma, Vytauto Didžiojo karo muziejus.

Kovo 10 d. Karmėlavos Balio Buračo vidurinėje mokykloje (Kauno r.) muziejaus direktoriaus pavaduotojas dr. Steponas Gečas skaitė pranešimą „Kovo 11-oji ir Lietuvos nūdienu“.

Lietuvos kariuomenės Juozo Vitkaus inžinerijos batalione Karybos istorijos (1795–1940) skyriaus vyriausiasis muziejininkas Andrius Pūkys skaitė pranešimą „Kovo 11-osios Nepriklausomybės atkūrimo aktas“.

Rukloje (Jonavos r.), Didžiojo Lietuvos etmono Jonušo Radvilos mokomajame pulke, LDK karybos istorijos skyriaus vedėjas Eduardas Brusokas skaitė pranešimą „Trys valstybės“.

Lietuvos kariuomenės divizijos generolo Stasio Raštikio puskarininkių mokykloje direktoriaus pavaduotojas Arvydas Pociūnas skaitė pranešimą „Lietuvos valstybingumo pavojai ir Kovo 11-oji“.

Kovo 16 d. Muziejaus direktorius plk. lt. dr. Gintautas Surgailis ir Kauno Juozo Gruodžio konservatorijos direktorius Kęstutis Bliujus pasirašė bendradarbiavimo sutartį. Sutartyje numatoma bendradarbiauti puoselėjant Lietuvos ir jos kariuomenės istoriją, ugdant jaunąją kartą meilės Tėvynei dvasia, plėtojant kultūros pasiekimus, organizuojant valstybinių švenčių minėjimus, rengiant bendras

edukacines programas, kilnojamasias temines parodas, istorijos pamokas, paskaitas karybos istorijos klausimais.

Kovo 17–birželio 1 d. Šalčininkų rajono Eišiškių Stanislovo Rapolionio gimnazijoje eksponuota kilnojamoji paroda „Žalgirio mūšiu 600 metų“.



Kovo 22 d. Lietuvos kariuomenės vado Arvydo Pociaus kabinete įvyko jo inicijuotas pasitarimas dėl Lietuvos kariuomenės pergalės Salaspilio mūšyje įamžinimo. Po kelių dienų su kariuomenės vadovybės atstovais į Salaspilį vyko muziejaus direktoriaus pavaduotojas Arvydas Pociūnas. Delegacija susitiko su miesto meru, Rygos dūmos atstovais, aptarė su paminklo statymu susijusius klausimus. Paminklo projektą sukūrė muziejaus dailininkė Rasa Gumbrevičienė.

Kovo 24 d. Muziejaus darbuotojai atsisveikino su beveik penkerius metus muziejui vadovavusiu direktoriumi plk. lt. dr. Gintautu Surgailiu. Direktoriaus pavaduotojai Arvydas Pociūnas ir dr. Steponas Gečas, vyriausioji fondų saugotoja Janina Karosevičiūtė padėkojo plk. lt. dr. G. Surgailiui už nuveiktus darbus.



Kovo 28–balandžio 14 d. Muziejuje gamybinę praktiką atliko Lietuvos kariuomenės Lietuvos didžiojo kunigaikščio Algirdo mechanizuotojo pėstininkų bataliono grandinis, Lietuvos kūno kultūros akademijos 4 kurso studentas Laimonas Zakarauskas. Praktikai vadovavo direktoriaus pavaduotojas dr. Steponas Gečas.

Kovo 28–birželio 13 d. Kauno Juozo Gruodžio konservatorijoje eksponuota LDK karybos istorijos skyriaus kilnojamoji paroda „Lietuvos Didžiosios Kunigaikštystės etmonai“.

Kovo 29 d. Muziejuje lankėsi Lietuvos kariuomenės vadas gen. mjr. Arvydas Pocius ir 70 kariuomenės karinių pajėgų ir dalinių vadų. Svečiams buvo surengta ekskursija, pademonstruotas edukacinės programos riterių kovų epizodas. Po to visi nusifotografavo prie Vytauto Didžiojo skulptūros ir pasirašė Svečių knygoje.



Kovo 30 d. Muziejuje pristatyta Karybos istorijos (1795–1940) skyriaus vyriausiojo muziejininko Algimanto Daugirdo parengta kilnojamoji nuotraukų ir dokumentų paroda „1831 m. sukilimui Lietuvoje – 180“, skirta šio sukilimo 180-mečiui.

Balandžio 4 d. Didžiojoje salėje įvyko muziejaus direktoriaus plk. lt. dr. Gintauto Surgailio išlydėjimo į atsargą ceremonija. Ceremonijos metu buvo perskaityta jo biografija. Daug gražių žodžių apie plk. lt. dr. G. Surgailį kaip



apie tarnybos draugą, puikų administratorių pasakė Kauno šv. arkangelo Mykolo (Įgulos) bažnyčios rektorius karo kapelionas kpt. Tomas Karklys, Krašto apsaugos ministerijos kancleris Leonardas Bakaitis. Jis perdavė ministrės Rasos Juknevičienės ir ministerijos darbuotojų sveikinimus. Tarnybos ir draugų vardu kalbėjo Dr. Jono Basanavičiaus karo medicinos tarnybos vadas plk. Kęstutis Kuršelis, buvęs krašto

apsaugos viceministras Edmundas Simanaitis, Lietuvos kariuomenės kanceliarijos projekto vadovas plk. Gediminas Macijauskas, muziejaus direktoriaus pavaduotojas, laikinai vykdančias direktoriaus funkcijas, Arvydas Pociūnas.

Ceremonijoje dalyvavo muziejaus darbuotojai, Kauno įgulos dalinių vadai, kariai, kiti garbūs svečiai. Išeinantis į atsargą plk. lt. dr. G. Surgailis padėkojo visiems Krašto apsaugos ministerijos, muziejaus darbuotojams, tarnybos draugams. Muziejaus vėliavą jis perdavė Krašto apsaugos ministerijos kancleriui L. Bakaičiui, šis – laikinai vykdančiam direktoriaus funkcijas A. Pociūnui. Po vėliavos perdavimo ceremonijos plk. lt. dr. G. Surgailis žengė pro simbolinius Garbės vartus, kuriuos, sukryžiuodami kardus, Vytauto Didžiojo kapelos viduryje padarė Garbės sargybos kuopos karininkai, ir prisistatė: „Atsargos pulkininkas leitenantas Gintautas Surgailis.“ Didelės sėkmės ateityje plk. lt. dr. G. Surgailiui palinkėjo Krašto apsaugos ministerijos ir Lietuvos kariuomenės vadovybės atstovai, muziejaus darbuotojai, svečiai.

Balandžio 5 d. Buvęs muziejaus direktorius ats. plk. lt. dr. Gintautas Surgailis ir Karybos istorijos (1795–1940) skyriaus vedėja Dalė Naujalienė LRT klube dalyvavo žurnalistės Editos Mildažytės sukurto dokumentinio filmo apie JAV lietuvių pilotą Feliksą Vaitkų „Solo virš Atlanto“ pristatyme. Filme panaudota Vytauto Didžiojo karo ir Lietuvos aviacijos muziejų rinkiniuose saugoma istorinė medžiaga, F. Vaitkaus šeimos archyvas, avarijos liudininkų iš Balinrobės (Ballinrobe) pasakojimai, ekspertų pasisakymai, iškilmių Airijoje momentai, gyventojų interviu ir ypač vertinga iš užsienio prodiuserių įsigyta archyvinė medžiaga.

Balandžio 5–birželio 6 d. Muziejaus Didžiojoje salėje veikė Archeologijos ir LDK karybos istorijos skyrių parengta paroda „Kauno pilis amžių tėkmėje“, skirta Kauno paminėjimo rašytiniuose šaltiniuose 650-osioms metinėms.

Gegužės 6 d. Muziejaus Naujaisių laikų karybos istorijos skyriaus padalinėje Pogrindžio spaustuvėje „ab“ (Salių k., Kauno r.) įvyko tradicinis kasmetinis renginys „Lietuviškų katakombų šviesa“, skirtas Spaudos atgavimo, kalbos ir knygos dienai. Muziejaus direktoriaus pavaduotojas dr. Steponas Gečas renginyje perskaitė pranešimą apie žymų lietuviškos spaudos leidėją, spaustuvių metraštininką, žurnalistą, redaktorių dr. Vilių Užtupą (1927–2008). Nuo 1961 m. V. Užtupas dirbo leidyklos „Šviesa“ redaktoriumi, direktoriaus pavaduotoju. 1963 m. Vilniaus universitete jis neakivaizdžiai baigė žurnalistikos studijas, o nuo 1963 m. Vilniaus universiteto Kauno vakariniame fakultete dėstė leidybos organizavimą ir poligrafijos pagrindus. 1979 m. Maskvos poligrafijos institute apgynė disertaciją apie senųjų Lietuvos spaustuvių raidą. 1979–1992 m. V. Užtupas dirbo Vilniaus universiteto Žurnalistikos katedroje, 1989 m. kartu su kitais įkūrė „Sietyno“ leidyklą, kuri išleido Bernardo Brazdžionio eilėraščių knygą „Poezijos pilnatis“, „Lietuvos albumą“, Vaclovo Biržiškos „Aleksandryną“. 1992 m. įkūrė savo leidyklą „Vilius“ ir išleido nemažai vertingų leidinių. V. Užtupas pirmasis Lietuvoje pradėjo leisti miniatiūrines knygytes. Tarp keliolikos išleistų – jo paties parašytos lietuvių lakūnų biografijos („S. Darius ir S. Girėnas“, „Feliksas Vaitkus“ ir kt.). Šių knygučių formatas – 34 x 25 mm, o pats mažiausias leidinys „Lietuviškai knygai 450 metų“ (jo formatas tik 16,5 x 14,1 mm) įtrauktas į Lietuvos rekordų knygą. Pogrindžio spaustuvės „ab“ įkūrėjas Vytautas Andziulis papasakojo apie bandymus jau atkūrus Lietuvos Nepriklausomybę savo namuose įsteigti privačią spaustuvę ir nueitus „kryžiaus kelius“ siekiant gauti spausdinimo įrangą ir šriftus. Apie bendradarbiavimą su V. Andziuliu ir jo privačioje spaustuvėje po 1990-ųjų išleistus spaudinius pasakojo Domas Akstinas. Renginį vedė Kauno rajono kultūros, švietimo ir sporto skyriaus Domeikavos kultūros centro direktorė Danguolė Kasparienė. Po renginio koncertavo Domeikavos kultūros centro jaunimo ansamblis, vadovaujamas Rasos Andriukaitienės.



Gegužės 9 d. Lietuvos kariuomenės dr. Jono Basanavičiaus karo medicinos tarnybai vadovavęs plk. Kęstutis Kuršelis perėmė Vytauto Didžiojo karo muziejaus direktoriaus pareigas. Iškilmingos muziejaus vėliavos perdavimo ceremonijos metu muziejaus direktoriaus pavaduotojas, laikinai vykdęs direktoriaus funkcijas, Arvydas Pociūnas gražino vėliavą Krašto apsaugos ministerijos kancleriui Leonardui Bakaičiui,

o šis ją įteikė naujam muziejaus direktoriui plk. Kęstučiui Kuršeliui.

Per ceremoniją kalbėjo kancleris L. Bakaitis, naujasis direktorius plk. K. Kuršelis, pareigas perduodantis direktoriaus pavaduotojas A. Pociūnas, Kauno šv. arkangelo Mykolo (Įgulos) bažnyčios rektorius karo kapelionas kpt. Tomas Karklys, Kauno miesto mero pavaduotojas Kęstutis Kriščiūnas. Renginyje dalyvavo Kauno miesto savivaldybės administracijos direktoriaus pavaduotojas Raimundas Miladauskas, laikinai einantis Lietuvos kariuomenės karinių oro pajėgų vado pareigas plk. Antanas Jucius, buvęs muziejaus direktorius Generolo Jono Žemaičio Lietuvos karo akademijos Karo mokslų instituto direktorius dr. Gintautas Surgailis, Kauno apskrities priešgaisrinės gelbėjimo valdybos viršininkas Vidas Kerševičius, Kauno įgulos karinių dalinių vadai, Kauno muziejų vadovai, muziejaus darbuotojai.

Gegužės 12 d. Muziejuje vyko tarptautinė mokslinė konferencija „Lietuva 1830–1831 m. sukilimo įvykiuose“, skirta 1830–1831 m. sukilimo Lietuvoje 180-osioms metinėms. Konferencijos organizatorius – Karybos istorijos (1795–1940) skyrius.

Konferencija prasidėjo tylos minute, pagerbiant žuvusius 1830–1831 m. sukilimo Lietuvoje dalyvius. Iš XIX a. pabūklo iššautas šūvis buvo skirtas atminti visiems sukilimo dalyviams, kovojusiems už Lietuvos laisvę ir Nepriklausomybę. Konferencijos dalyvius pasveikino Krašto apsaugos ministerijos kancleris Leonardas Bakaitis, muziejaus direktorius plk. Kęstutis Kuršelis, Karybos istorijos (1795–1940) skyriaus vedėja Dalė Naujalienė. Pranešimus skaitė Maciejus Mechlinskis (Maciej Mechlinski) („Lenkijos Karalystė ir 1831 m. sukilimas Lietuvoje“), Valstybinio archeologijos muziejaus Varšuvoje darbuotojas; Jacekas Javorskis (Jacek Jaworski) („Lietuvių ir žemaičių dalyvavimas 1831 m. karo veiksmuose Lenkijos Karalystės teritorijoje“), žurnalo „Militaria“ vyr. redaktorius (Varšuva); Tomas Jančiauskas („Rusijos kavalerija Lietuvoje 1831 m.“), Penzos Visariono



Bielinskio valstybinio pedagoginio universiteto (Rusija) darbuotojas; Baltarusijos valstybinio universiteto (Minskas) docentė, istorijos mokslų kandidatė Olga Gorbačiova („Rašytiniai šaltiniai apie 1830–1831 m. sukilimą Lietuvoje lenkiškuose archyvuose“), taip pat muziejaus darbuotojai Arvydas Pociūnas („Vilniaus arsenalas 1830–1831 m. sukilimo išvakarėse“) ir Algimantas Daugirdas („Sukilėlių bandymas užimti Kauną 1831 m. pavasarį“).

Konferencijos metu veikė paroda „1831 m. sukilimui Lietuvoje – 180“, kurioje buvo parodyti eksponatai iš muziejaus rinkinių ir kolekcininko J. Javorskio asmeninės kopurių rekonstrukcijų kolekcijos.

Gegužės 13–17 d. Kelmės krašto muziejuje eksponuota Karybos istorijos (1795–1940) skyriaus kilnojamoji paroda „1831 m. sukilimui Lietuvoje – 180“.

Gegužės 14 d. Muziejuje ir Santakos parke buvo švenčiama Partizanų pagerbimo, kariuomenės ir visuomenės vienybės diena. Šventės metu muziejaus parodas „1831 m. sukilimui Lietuvoje – 180“ ir „Salaspilio mūšis 1605 m.“ pristatė direktoriaus pavaduotojas dr. Steponas Gečas, skyriaus vedėjas Eduardas Brusokas, muziejininkai Algimantas Daugirdas, Vidmantas Airini ir Edvinas Vaidotas.



Gegužės 16 d. Muziejaus darbuotojai buvo pakviesti į Kauno miesto rotušę kartu su kitais Kauno muziejininkais paminėti Tarptautinę muziejų dieną. Kauno miesto meras Rimantas Mikaitis kalbėjo: „Kaunas – muziejų miestas. Čia saugoma mūsų tautos atmintis, istorija, turime kuo didžiuotis. Jūs, muziejininkai, dirbate labai svarbų darbą, tik gaila, kad mažai apmokamą. Dėkojame jums už kruopštų, didelio profesionalumo ir atidumo reikalaujantį darbą.“

Gegužės 18 d. Muziejaus direktoriaus pavaduotojas dr. Steponas Gečas „Lietuvos ryto“ televizijos laidoje „Reporteris“ pasakojo apie muziejaus sodelyje esančias liūtų skulptūras.

Gegužės 18–birželio 1 d. Kauno Šančių vidurinėje mokykloje eksponuota kilnojamoji paroda „1831 m. sukilimui Lietuvoje – 180“.

Gegužės 19–birželio 18 d. Rukloje (Jonavos r.), Lietuvos kariuomenės motorizuotojoje pėstininkų brigadoje „Geležinis Vilkas“, eksponuota kilnojamoji paroda „Lietuvos kariuomenės pergalei prie Širvintų ir Giedraičių – 90“.

Birželio 1–liepos 4 d. Lietuvos kariuomenės Kauno įgulos karininkų ramovėje eksponuota kilnojamoji paroda „1831 m. sukilimui Lietuvoje – 180“.



Birželio 14 d. Muziejaus sode lyje vyko iškilmingas Gedulo ir vilties dienos 70-ųjų metinių minėjimas. Skambėjo tremtinių choro „Ilgesys“ atliekamos dainos, prisiminimais dalijosi gyvi išlikę sovietinės okupacijos laikų tremtiniai. Renginį vedė muziejaus Edukacijos ir informacijos skyriaus vedėja Regina Rajeckienė.



Birželio 17 d. Apsilankę Bendrajame valdymo ir pranešimų centre Karmėlavoje (Kauno r.), į muziejų atvyko Japonijos ambasados Lietuvoje vadovo pavaduotojas Tatsuo Hirayama ir ambasados darbuotoja Satomi Yoshino. Garbius svečius pasveikino muziejaus direktorius plk. Kęstutis Kuršelis. Ekskursijų vadovas Mindaugas Grigonis pristatė šiuo metu veikiančias

muziejaus ekspozicijas ir supažindino su svarbiausiais Lietuvos istorijos ir Lietuvos karybos istorijos įvykiais nuo valstybės susikūrimo XIII amžiuje iki šių dienų. Japonijos ambasados atstovai itin domėjosi Lietuvos karybos raida XIV–XVII a. (ekspozicija „Lietuvos Didžiosios Kunigaikštystės karybos istorija XIII–XVII a.“), ginklais, šarvuote, ekipuote, batalinės tapybos paveikslais, Žuvusiųjų už Lietuvos laisvę kripta. Išvykdami p. T. Hirayama ir p. S. Yoshino pasirašė muziejaus Svečių knygoje ir nusifotografavo prie Vytauto Didžiojo skulptūros. Svečiams buvo padovanotas nuotraukų albumas „Miestai ir miesteliai Balio Buračo akimis. XX a. 3–4 dešimtmetis“.

Vytauto Didžiojo karo muziejus, Kauno įgulos karininkų ramovė ir Lietuvos kariuomenės kūrėjų savanorių sąjungos Kauno apskrities skyrius Lietuvos kariuomenės Kauno įgulos karininkų ramovėje surengė brigados generolo Vlodo



Nagevičiaus 130-ųjų gimimo metinių minėjimą „Atsiminimai apie gen. Vladą Nagevičių“. Minėjimo dalyvius pasveikino renginio organizatoriai: muziejaus direktorius plk. Kęstutis Kuršelis, Kauno įgulos karininkų ramovės viršininkas mjr. Donatas Mazurkevičius, Lietuvos kariuomenės kūrėjų savanorių sąjungos Kauno apskrities skyriaus pirmininkė dr. Aušra Jurevičiūtė.

Archeologas, gydytojas, nepaprastai aktyvus plačių interesų žmogus, vienas iš Lietuvos kariuomenės ir jos tradicijų kūrėjų, Karo muziejaus įkūrėjas ir ilgametis vadovas brg. gen. V. Nagevičius puoselėjo lietuviybę ir tautines tradicijas, gamtos ir kultūros paveldą, sukaupe daugybę vertingų eksponatų. Jis žinomas kaip aktyvus visuomeninių organizacijų steigėjas, vienas Kauno karininkų ramovės kūrėjų.

Apie šią ryškią asmenybę pranešimus skaitė dr. Audronė Veilentienė (Kauno technologijos universitetas), ats. mjr. Gediminas Reutas (Lietuvos kariuomenės divizijos generolo Stasio Raštikio puskarininkių mokykla), Lietuvos sveikatos mokslų universiteto studentų korporacijos „Fraternitas Lituanica“ atstovė, muziejaus darbuotojai: Archeologijos skyriaus vedėja Kristina Rickevičiūtė, Lietuvos Didžiosios Kunigaikštystės karybos istorijos skyriaus vyriausioji muziejininkė Danutė Gruzdienė, Naujausiųjų laikų karybos istorijos skyriaus vedėjas Algirdas Markūnas.



Muziejuje apsilankė dvylika pratybų „Gintarinė viltis 2011“ stebėtojų iš Armėnijos, Azerbaidžano, Baltarusijos, Kazachstano, Moldovos ir Ukrainos karinių pajėgų. Šiose pratybose dalyvavo daugiau nei 2 tūkst. karių ir civilių iš devynių NATO ir partnerių šalių.

Birželio 20 d. Muziejuje buvo surengtas Kauno miesto bendruomenės susitikimas su Venesueloje gyvenančia žurnaliste, filologe, baltų praeities tyrinėtoja Jūrate Statkute-Rosales. Renginio metu buvo pristatyta naujausia, jau šeštoji, autorės knyga „Europos šaknys ir mes, lietuviai“. Renginio organizatoriai – Česlovo Gedgaudo labdaros fondas ir Vytauto Didžiojo karo muziejus.



Jūratė Statkutė-Rosales gimė 1929 m. Kaune, mokėsi Paryžiuje. Jos tėvas Jonas Statkus buvo pirmasis tarpukario Lietuvos Valstybės saugumo departamento direktorius, vėliau – tautininkų remiamos „Pažangos“ spaudos bendrovės vadovas. 1940 m. drauge su Augustinu Povilaičiu ir brg. gen. Kaziu Skuču sovietų okupacinės valdžios buvo suimtas ir išvežtas į Maskvos Butyrkų kalėjimą. J. Statkaus žūties laikas ir kapo vieta nežinomi.

Karui baigiantis, J. Statkutė-Rosales iš Kauno pasitraukė į Vakarų, studijavo Vokietijoje, Prancūzijoje ir JAV. 1960 m. apsigyveno Venesueloje. Nuo 1983 m. yra populiaraus opozicinės krypties Venesuelos politikos, ekonomikos ir kultūros savaitinio žurnalo „Zeta“ vyriausioji redaktorė, turi nuolatinę skiltį Venesuelos dienraštyje „El Nuevo Pais“.

J. Statkutė-Rosales parašė šešias knygas apie baltų priešistorę. JAV lietuvių kalba išleista knyga „Baltų kalbų bruožai Iberų pusiasalyje“, Lietuvoje – „Didžiosios apgavystės“, „Senasis aisčių giminės metraštis“. J. Statkutė-Rosales apdovanota garbingiausiais Venesuelos ordinais, o 1989 m. Pietų Amerikos žurnalistų organizacija pripažino ją Metų asmenybe. 1996 m. Lietuvoje J. Statkutei-Rosales buvo įteiktas Lietuvos didžiojo kunigaikščio Gedimino ordino Riterio kryžius, o 2011 m. birželio 15 d. Vilniaus pedagoginiame universitete suteiktas garbės daktarės vardas.



Birželio 21 d. Muziejuje atidaryta paroda „1941 m. birželio sukilimui – 70“, skirta Lietuvos Nepriklausomybės atkūrimo kovos 70-mečiui. Jos autorius – muziejaus Naujausiųjų laikų karybos istorijos skyriaus vyriausiasis muziejininkas Antanas Jankūnas. Parodos atidarymo renginys prasidėjo

režisieriaus Juozo Saboliaus dokumentinio filmo „Gyvieji rezistencijos puslapiai“ ištrauka, Lietuvos Respublikos himnu ir tylos minute pagerbiant žuvusiuosius už Lietuvos laisvę. Kalbėjo muziejaus direktorius plk. Kęstutis Kuršelis, A. Jankūnas, skyriaus vedėjas Algirdas Markūnas. Vėliau sukilimo dalyviai ir jų artimieji, karininkai, žurnalistai, muziejininkai apžiūrėjo parodą, kuri veikė iki 2012 m. pradžios.



su freskomis, Švč. Mergelės Marijos statula, rekolekcijų namai, Šv. Juozapo koplyčia. Paparčių kaime aplankytas 1994 m. įkurtas Aušrinės Marijos vienuolynas ir bažnyčia – vienintelė vieta, kurioje pamaldų metu galima pamatyti visas seseris. Susipažinta ir su Šv. Vyskupo Stanislovo ir Šv. Pranciškaus Asyžiečio medine bažnyčia.



Birželio 27 d. Muziejaus darbuotojai, lydimi Kauno šv. arkangelo Mykolo (Igulos) bažnyčios kapeliono kpt. Tomo Karklio, aplankė Guronių ir Paparčių (Kaišiadorių r.) religines ir istorines vietas. Aplankytas kardinolo V. Sladkevičiaus tėviškėje esantis sakralinis Rožinio slėpinių kelias ir parkas, penkios Rožinio slėpinių kelio koplytėlės

Birželio 30 d. Nuo 8 iki 10 val. ryto muziejaus sodelyje šurmuliavo pėsčiųjų žygio „eXtreme 2 x 100 km – Kruvinuoju keliu“ organizatoriai ir dalyviai. Vyko žygeivių registracija, juos sveikino ir sėkmingo žygio linkėjo Kauno miesto mero pavaduotojas Povilas Mačiulis, muziejaus direktoriaus pavaduotojas Arvydas Pociūnas. Jau nuo 8.30 val. duris atvėrė muziejaus ekspozicijos, tad visi besidomintys istorija žygeiviai galėjo apsilankyti muziejuje ir prasmingai praleisti iki starto pradžios likusį laiką. 9.55 val. – paskutiniai Pėsčiųjų žygių asociacijos prezidento Vidmanto Genio nurodymai, muzikos ansamblio „Ainiai“ daudyčių fanfaros skelbia startą ir žygio dalyviai pajuda. Liepos 3 d. 12 val. Kauno Rotušės aikštėje įvyko žygio finišo dalyvių apdovanojimo ceremonija. Žygeivius pasitiko Kauno karo istorijos klubo prie Vytauto Didžiojo karo muziejaus kariai.

Liepos 11 d. Paminėtas LDK karybos istorijos skyriaus vyriausiosios muziejininkės Danutės Gruzdienės 50-metis. Jubiliatę pasveikino muziejaus direktorius plk. Kęstutis Kuršelis, pavaduotojas Steponas Gečas, muziejaus kolektyvas, buvę kolegos – Lietuvos sporto muziejaus darbuotojai Ilona Petrokienė ir Arvydas Jakštas.

Liepos 12 d. Muziejus pasipildė NATO oro patruliavimo misiją jau



trečią kartą Baltijos šalyse atliekančių Prancūzijos karinių oro pajėgų karių dovanotais eksponatais. Tądien muziejuje apsilankę prancūzų misijos kariai kpt. Silvenas Fevjeras (Sylvain Favier) ir ltn. Marijana Žiun (Marianne Jeune) padovanojo misijos vado plk. ltn. Bruno Kuna (Bruno Cunat) uniformą su skiriamaisiais ženklais, pilotę ir misijos fotografo Oliverio Ravenelio (Oliver

Ravenel) nuotraukų albumą „Aviateurs“ su misijos vado įrašu ir parašu. Muziejaus tikslas – surinkti visų NATO oro patruliavimo misiją Baltijos šalyse atliekančių šalių karių uniformas.

Kariai pasirašė muziejaus Svečių knygoje, o ekskursijos po muziejų ir jo sodelį metu domėjosi viskuo, kas atspindi Lietuvos karinius ir politinius įvykius. Prancūzų karius lydėjo direktoriaus pavaduotojas dr. Steponas Gečas ir vyriausioji muziejininkė dr. Aušra Jurevičiūtė, ekskursiją vedė ekskursijų vadovas Justas Motijauskas.

Liepos 13 d. Muziejaus direktorius plk. Kęstutis Kuršelis ir Kauno apskrities viešosios bibliotekos direktorė Asta Naudžiūnienė pasirašė bendradarbiavimo sutartį. Sutartyje šalys įsipareigojo rengti ir įgyvendinti bendrus socialinius ir kultūrinius projektus, bendradarbiauti rengiant kilnojamasias ir virtualiąsias parodas, pagal galimybes keistis dokumentais ar jų kopijomis, skleisti informaciją apie bendrą veiklą, kviesti kitos šalies atstovus į įvairias šventes ir svarbius renginius.

Lenkijos Seime buvo atidaryta Lietuvos gyventojų genocido ir rezistencijos tyrimo centro, Vytauto Didžiojo karo muziejaus ir Lenkijos tautos atminties instituto parengta paroda „Lenkai, internuoti Lietuvoje 1939–1940“. Viena iš parodos iniciatorių ir rėmėjų buvo Lietuvos ambasada Varšuvoje. Parodos atidaryme dalyvavo Lenkijos ir Lietuvos Parlamentinės Asamblėjos vicepirmininkė, Seimo narė Uršula Augustyn (Urszula Augustyn), Lenkijos tautos atminties instituto direktoriaus pavaduotoja Agnieška Rudzinska (Agnieszka Rudzinska), Lietuvos gyventojų genocido ir rezistencijos tyrimo centro direktorė Birutė Teresė Burauskaitė, Genocido ir rezistencijos tyrimo departamento direktorius Arūnas Bubnys, buvęs Vytauto Didžiojo karo muziejaus direktorius, Lietuvos karo akademijos Karo mokslų instituto direktorius ats. plk. ltn. dr. Gintautas Surgailis, Genocido aukų muziejaus direktorius Eugenijus Peikštenis, Lietuvos ambasadorė Lenkijoje Loreta Zakarevičienė.

Parodoje eksponuotos nuotraukos iš Lietuvos ypatingojo archyvo, Lietuvos centrinio valstybinio archyvo, Birštono muziejaus, Vytauto Didžiojo karo muziejaus, Vokietijos užsienio reikalų ministerijos politinio archyvo Berlyne, Lenkijos centrinio karinio archyvo, Gardino valstybinio istorinio-archeologinio muziejaus, Lenkijos tautos atminties instituto, Londono generolo Sikorskio vardo muziejaus, Nepriklausomybės muziejaus Varšuvoje, Lenkijos nacionalinio skaitmeninio archyvo, Nacionalinės archyvų ir įrašų administracijos „College Park“ (NARA), organizacijos „Karta“ ir privačių archyvų.

Liepos 13–rugpjūčio 14 d. Muziejaus direktoriaus funkcijas vykdė direktoriaus pavaduotojas dr. Steponas Gečas.

Liepos 13–rugpjūčio 29 d. Lietuvos kariuomenės Vytauto Didžiojo jėgerių batalione eksponuota kilnojamoji paroda „1831 m. sukilimui Lietuvoje – 180“.

Liepos 15 d. Išmontuotos ir į Karo medicinos tarnybos centrą laikinai saugoti išgabentos lėktuvo „Lituanica“ liekanos. Iš muziejaus „Lituanica“ niekur nebuvo išvežta lygiai 78 metus – nuo 1933 metų liepos mėnesį tragiškai pasibaigusio S. Dariaus ir S. Girėno transatlantinio skrydžio.



Liepos 21–rugpjūčio 26 d. Lietuvos kariuomenės Kauno įgulos karininkų ramovėje eksponuota kilnojamoji paroda „Kauno pilis amžių tėkmėje“.

Liepos 30 d. UAB „Baltijos filmų paslaugos“ kartu su švedų kompanija OTW filmavo reklaminę laidą apie Lietuvos sostinę Vilnių. Vienam laidos epizodui pagal sutartį buvo išnuomotas muziejaus Karo technikos ir transporto Vilniaus skyriaus eksponatas – šarvuotis BTR-60 PB, kurį vairavo skyriaus technikas vyr. srž. Dainius Dičius.

Rugpjūčio 2 d. Buvęs muziejaus padalinys Lietuvos sporto muziejus

(savarankišku muziejumi tapo 2006 m. sausio 1 d.) minėjo savo įkūrimo 20-metį. Minėjimo metu buvo apdovanoti muziejaus darbuotojai: Kūno kultūros ir sporto departamento prie Lietuvos Respublikos Vyriausybės atminimo medaliu – skyriaus vedėjas Algirdas Markūnas, Lietuvos sporto muziejaus padėkomis – direktoriaus pavaduotojas dr. Steponas Gečas, skyrių vedėjai Algirdas Grincevičius ir A. Markūnas.

Rugpjūčio 8 d. Muziejaus Didžiojoje salėje vyko NATO valstybių kariuomenių šachmatų čempionato atidarymas, kuriame dalyvavo 15 komandų iš 14 valstybių (viena komanda buvo jungtinė): JAV, Anglijos, Kanados, Prancūzijos, Vokietijos, Slovėnijos, Olandijos, Belgijos, Turkijos, Lenkijos, Italijos, Vengrijos, Danijos ir Lietuvos. Per čempionato atidarymą sveikinimo kalbas pasakė Krašto apsaugos ministerijos kancleris Leonardas Bakaitis, Lietuvos kariuomenės vado pareigas ėjęs gen. mjr. Jonas Vytautas Žukas, Lietuvos Aukščiausiosios Tarybos-Atkuriamojo Seimo pirmininkas, Europos Parlamento narys, Lietuvos šachmatų federacijos garbės pirmininkas prof. Vytautas Landsbergis. Po atidarymo iškilnių muziejaus ekskursijų vadovai Mindaugas Grigonis ir Justas Motijauskas svečius supažindino su ekspozicijomis. Už gerą čempionato



atidarymo organizavimą direktoriaus pavaduotojui, vykdžiusiam direktoriaus funkcijas, dr. Steponui Gečui nuoširdžiai padėjo NATO šalių šachmatų komiteto pirmininkas, atsargos brg. gen. André Šteferis. Čempionato eigą koordinavo Brigados generolo Antano Gustaičio šachmatų klubo prezidentas ir NATO valstybių kariuomenių šachmatų čempionato direktorius Dr. Jono Basanavičiaus karo medicinos tarnybos štabo viršininkas mjr. Dangiras Kacevičius.

Rugpjūčio 27–spalio 6 d. Kauno Šančių vidurinėje mokykloje eksponuota kilnojamoji paroda „Kauno pilis amžių tėkmėje“.

Rugpjūčio 30–lapkričio 14 d. Lazdijų krašto muziejaus Kapčiamiesčio filiale eksponuota kilnojamoji paroda „1831 m. sukilimui Lietuvoje – 180“.

Rugpjūčio 31 d. Įvyko pasitarimas su Krašto apsaugos ministerijos Infrastruktūros ir plėtros departamento bei UAB „Kaminta“ atstovais dėl tolesnio muziejaus trečiojo aukšto ekspozicijų salių remonto ir restauracijos. Pasitarime dalyvavo KAM IPD direktorius Robertas Marteckas, IPD Statybos skyriaus vedėjas pavaduotojas Saulius Ramelis, UAB „Kaminta“ generalinis direktorius Ramūnas Kaminskas, darbų vykdytojas Antanas Radvila, muziejaus direktorius plk. Kęstutis Kuršelis, Ūkio skyriaus vedėjas Algirdas Grincevičius.



Rugsėjo 9 d. Ramučių kaime (Kauno r., Karmėlavos sen.) įvyko sutvarkytų Pirmojo pasaulinio karo kapinių atidarymo ceremonija. Šiose kapinėse palaidoti žuvę Rusijos kariuomenės 124-osios pėstininkų divizijos 495-ojo Kauno pėstininkų pulko kariai, kilę iš dabartinės Vakarų Lietuvos teritorijos, ir vokiečių kariai.

Kauno rajono savivaldybėje rajono meras Valerijus Makūnas papasakojo apie Kauno rajoną, o pranešimą „Pirmojo pasaulinio karo kovos Karmėlavos apylinkėje“ perskaitė vyriausiasis muziejininkas Marius Pečiulis. Renginyje dalyvavo Seimo nariai Juozas Olekas ir Justinas Karosas, užsienio reikalų viceministras Evaldas Ignatavičius, kultūros viceministras Stanislavas Vidtmannas, Lietuvos kariuomenės karinių oro pajėgų vadas gen. mjr. Edvardas Mažeikis, Karo paveldo instituto direktorius Jurijus Trakšelis, muziejaus direktorius plk. Kęstutis Kuršelis, direktoriaus pavaduotojas Arvydas Pociūnas, darbuotojai Arvyda Navickienė ir Artūras Užgalis.

Po ceremonijos garbūs svečiai apsilankė muziejuje. Baltarusijos Respublikos ambasados Lietuvoje gynybos atašė Vitalijus Kostevičius, Ukrainos ambasados gynybos atašė Sergejus Kundius ir trijų religinių konfesijų atstovai – Lietuvos ir Vilniaus stačiatikių arkivyskupas Inokentijus, Vilniaus evangelikų liuteronų bažnyčios kunigas Ričardas Dokšas, Kauno arkivyskupijos II dekanato dekanas Augustinas Paulauskas – susipažino su naujausiomis ekspozicijomis. Rusijos Federacijos gynybos atašė Sergejus Sazonovas pasirašė muziejaus Svečių knygoje. Tvarkant Pirmojo pasaulinio karo karių kapines, konsultavo muziejaus istorikai A. Pociūnas ir M. Pečiulis.

Rugsėjo 13 d. Septyniolika jaunų Viešojo saugumo tarnybos prie Vidaus reikalų ministerijos Kauno ir Vilniaus pareigūnų prisiekė Tėvynei. Grojant Lietuvos kariuomenės karinių oro pajėgų orkestrui, iškilminga rikiuotės ceremonija vyko muziejaus sodelyje. Pareigūnų priesaikas priėmė Viešojo saugumo tarnybos prie VRM vado pavaduotojas vidaus tarnybos pulkininkas Jonas Zautra. Ceremonijoje dalyvavo Vilniaus ir Kauno dalinių vadai, prisiekusiųjų tėvai ir artimieji. Po ceremonijos pareigūnai apsilankė muziejuje ir susipažino su naujomis ekspozicijomis, pagilino istorijos žinias.

Spalio 1 d. Minint Tarptautinę pagyvenusių žmonių dieną ir pritariant Kauno miesto savivaldybės iniciatyvai, visą spalio mėnesį į muziejų pagyvenę žmonės (nuo 65 metų) buvo įleidžiami nemokamai.

Spalio 3 d. Muziejaus darbuotojai, lydimi Kauno šv. arkangelo Mykolo (Įgulos) bažnyčios kapeliono kpt. Tomo Karklio, aplankė Kelmės rajono istorines vietas. Tytuvėnų miestelyje aplankytas Švč. Mergelės Marijos Angelų Karalienės bažnyčios ir bernardinų vienuolyno ansamblis, Kristaus laiptų koplyčia, Šiaulių vyskupijos bažnytinio paveldo muziejus, Tytuvėnų piligrimų centras, Kelmės rajone, Palendrių kaime, esantis Palendrių šv. Benedikto vienuolynas. Sustota Kelmės dvare – viename iš nedaugelio išlikusių barokinio stiliaus dvarų Lietuvoje, kuriame pirmiausia buvo paskelbtas sprendimas dėl prasidedančio 1831 m. sukilimo.

Spalio 6 d. Įvyko muziejaus darbuotojų susitikimas su Kauno šv. arkangelo Mykolo (Įgulos) bažnyčios rektoriaus pagalbininku kunigu Artūru Kazlausku. Susitikimo tema – „Religinės dogmos“.

Spalio 6–27 d. Kauno Jurgio Dobkevičiaus vidurinėje mokykloje eksponuota kilnojamoji paroda „Kauno pilis amžių tėkmėje“.

Spalio 7–gruodžio 15 d. Rukloje (Jonavos r.), Motorizuotojoje pėstininkų brigadoje „Geležinis Vilkas“, eksponuota kilnojamoji paroda „Širdimi ir siela su kariuomene“.

Spalio 14 d. Muziejuje įvyko renginys, skirtas Baltosios lazdelės (aklųjų) dienai. Kauno Prano Daunio aklųjų ir silpnaregių ugdymo centro vaikai surengė koncertą.

Spalio 17 d. Muziejuje įvyko konferencija-diskusija „Rinktinės kūrimasis iki 1991 m. sausio 17 d.“, kurią organizavo Krašto apsaugos savanorių pajėgų Dariaus ir Girėno apygardos 2-oji rinktinė, Vytauto Didžiojo karo muziejus ir Lietuvos kariuomenės kūrėjų savanorių sąjungos (LKKSS) Kauno skyrius.

Konferencijoje pasidalyta prisiminimais apie 1990 m. įvykius Kaune ir rinktinės kūrimosi ištakas. Po diskusijos buvo nutarta Kauno rinktinės diena pripažinti 1990 m. kovo 22-ąją, kai Kauno savanoriai gavo pirmąją kovinę užduotį – ginti Spaudos rūmus Vilniuje, o jos juridiniu įteisinimu turėtų būti 1990 m. lapkričio 23-ioji, kai buvo duota priesaika ir pašventinta vėliava. Šios išskilmės vyko Vytauto Didžiojo karo muziejuje, kai buvo perlaidojamas Nežinomas kareivis. Konferencijos-diskusijos vedėjas – kpt. Tomas Piličiauskas. Taip pat buvo atidaryta Krašto apsaugos savanorių pajėgų Dariaus ir Girėno apygardos 2-osios rinktinės ir muziejaus bendra paroda „Krašto apsaugos savanorių pajėgų Dariaus ir Girėno apygardos 2-oji rinktinė“, skirta šios rinktinės istorijai. Joje eksponuojami pirmieji rinktinės savanorių dokumentai, ryšio aparatūra, raiščiai ir vėliavos.

Spalio 17 d. Muziejuje pradėjo veikti Krašto apsaugos savanorių pajėgų paroda „Krašto apsaugos savanorių pajėgos 1991–2011“, skirta pajėgų dvidešimtmėčiui. Joje eksponuotos vyr. srž. Eugenijaus Žygaičio ir srž. Rimanto Bagdono nuotraukos. Paroda veikė iki lapkričio 23 d.

Spalio 17–lapkričio 6 d. Lietuvos prezidento Kazio Griniaus memorialiniame muziejuje Marijampolėje eksponuota Karybos istorijos (1795–1940) skyriaus kilnojamoji paroda „Lietuvos karo aviacija 1919–1940“.

Spalio 25 d. Kauno įgulos karininkų ramovėje vykusiame Lietuvos Konstitucijos dienos minėjime Karybos istorijos (1795–1940) skyriaus vyriausiasis muziejininkas, Vytauto Didžiojo universiteto doktorantas Andriejus Stolarovas skaitė pranešimą „Tarpukario Konstitucijos“, o Lietuvos Didžiosios Kunigaikštystės karybos istorijos skyriaus vyriausioji muziejininkė Danutė Gruzdienė – pranešimą „LDK Statutai“.

Lapkričio 2 d. Muziejaus kolektyvas į užtarnautą poilsį išlydėjo Ūkio skyriaus salių prižiūrėtojas Oną Danutę Januškevičienę, Danguolę Stasę Gružinskienę, Audronę Eleną Replevičienę, Aldoną Bronislavą Kulišauskaitę ir Niną Podoimą. Muziejaus darbuotojai išleistuvinėms nuoširdžiai padėkojo už penkiolika kartu išdirbtų metų, kantrybę, darbą ir žmogišką šilumą, palinkėjo stiprios sveikatos ir gražių prisiminimų. Muziejaus direktorius plk. Kęstutis Kuršelis įteikė padėkas už ilgametį, sąžiningą ir nepriekaištingą darbą, o direktoriaus pavaduotojas dr. Steponas Gečas, vyriausiosios muziejininkės Vilija Sapjanskienė ir dr. Aušra Jurevičiūtė apdovanojo gelėmis ir suvenyrais. Darbuotojoms buvo skirta muzikinė dovana – „Zarastro arija“ iš Volfgango Amadėjaus Mocarto operos „Užburtoji fleita“ ir Aleksandros Pachmutovos daina „Švelnumas“, kurias

atliko Kauno Juozo Gruodžio konservatorijos solistas Ignas Melnikas (mokytoja Virginija Daugirdienė).

Lapkričio 2–30 d. Kauno miesto Vinco Kudirkos viešosios bibliotekos Aleksoto filiale eksponuota kilnojamoji paroda „Kauno pilis amžių tėkmėje“.

Lapkričio 4 d. Priėmimo Vilniaus savivaldybėje muziejaus direktoriaus pavaduotojui dr. Steponui Gečui, biudžeto vyr. specialistei Violetai Stonytei, Karo technikos ir transporto Vilniaus skyriaus vedėjui dim. mjr. Virgilijui Kudrauskui ir technikui vyr. srž. Dainiui Dičiui pareikštos padėkos už nuopelnus garsinant Vilniaus miestą visame pasaulyje ir įteikti specialūs prizai.

Lapkričio 14–30 d. Kauno „Vyturio“ katalikiškoje vidurinėje mokykloje eksponuota kilnojamoji paroda „Lietuvos kariuomenės pergalei prie Širvintų ir Giedraičių – 90“.

Lapkričio 14–gruodžio 8 d. Lietuvos Respublikos ambasadoje Rusijos Federacijoje atidaryta Karybos istorijos (1795–1940) skyriaus kilnojamoji paroda „Lietuvos karo aviacija 1919–1940“.



Lapkričio 15 d. Įvyko darbuotojų susitikimas su Kauno šv. arkangelo Mykolo (Igulio) bažnyčios kapelionu kpt. Tomu Karkliu. Susitikimo tema – „Nuodėmė ir atleidimas“.

Lapkričio 22 d. Paminėta Lietuvos kariuomenės diena. Šventės proga darbuotojus pasveikino ir už nuveiktus darbus padėkojo direktorius plk. Kęstutis Kuršelis. Padėkos už pavyzdingai ir sąžiningai atliekamas pareigas, profesionalumą ir iniciatyvumą buvo įteiktos Edukacijos ir informacijos skyriaus specialistui Laurynui Tamulynei, Karybos istorijos (1795–1940) skyriaus vyriausiajam muziejininkui Mariui Pečiuliui ir Fondų apskaitos ir apsaugos skyriaus vyriausiajai muziejininkei Gerardai Dručkuvienei. Po to buvo parodytas režisieriaus ir prodiuserio Sauliaus Bartkaus dviejų dalių dokumentinis filmas „Kitokia Europa. Saulės mūšis“.

Lapkričio 23 d. Muziejaus sodelyje paminėta Lietuvos kariuomenės diena. Šį kartą ji buvo išskirtinė: minėjome lietuvių visuomenės veikėjo, laikraščio „Aušra“ pirmojo redaktoriaus, vieno iš svarbiausių Nepriklausomybės siekėjų, mokslininko, gydytojo dr. Jono Basanavičiaus 160-ąsias gimimo metines. Šven-

tėje dalyvavo Lietuvos kariuomenės Kauno įgulos vienetų vadai ir Kauno miesto vadovybė, mokiniai ir studentai, miesto gyventojai. Minėjimo metu iškilmingai pakelta Vyčio Kryžiaus ordino vėliava. Ją iškėlė Lietuvos politinių kalinių ir tremtinių valdybos pirmininkas dim. kpt. Antanas Lukša. Muziejaus direktoriui plk. Kęstučiui Kuršeliui kaip būsimas vertingas eksponatas įteikta Lietuvos trispalvė, kurią 1949–1995 m. naudojo Jungtinių Amerikos Valstijų zonos lietuvių 8591-osios darbo kuopos kariai, tarnavę Vokietijoje, o išsaugojo tos kuopos būrio vadas, aukščiausio V lygio JAV karininkas Kazimieras Bendoraitis.

Minint Lietuvos kariuomenės 93-iasias metines, Vytauto Didžiojo karo muziejaus šefuojamoje Šalčininkų rajono Eišiškių Stanislovo Rapolionio gimnazijoje vyko patriotinio-pilietinio ugdymo renginys „Tėvynės diena“. Sutarę su gimnazijos direktore Danute Zuzo, muziejininkai pakvietė renginyje dalyvauti ir kaimyninės lenkiškos vidurinės mokyklos dešimtų–dvyliktų klasių mokinius ir mokytojus. Keletas šių mokymo įstaigų buvusių abiturientų yra Generolo Jono Žemaičio Lietuvos karo akademijos kariūnai arba jau tarnauja įvairiuose krašto apsaugos sistemos daliniuose. Apie 200 gimnazistų ir lenkiškų klasių mokinių išklausė direktoriaus pavaduotojo dr. Stepono Gečo pranešimą „Kariuomenė – Lietuvos valstybingumo garantas“. Pranešėjas priminė Lietuvos kariuomenės kūrimosi istoriją, istorines pergalės prieš bolševikus, bermontininkus, lenkus, apžvelgė lietuviškų etninių žemių ir teritorijų likimą, kaimyninės Rusijos ir Lenkijos agresiją ir po to pasikeitusią Lietuvos sienų situaciją, pabrėžė valstybinės kalbos geresnio mokymo būtinybę tautinių mažumų mokyklose. Dr. S. Gečas Stanislovo Rapolionio gimnazijoje kuriamai LDK valdovų galerijai įteikė visų Lietuvos didžiųjų kunigaikščių ir valdovų portretų nuotraukas, abiejų mokyklų bibliotekoms padovanojo KAS leidžiamų periodinių leidinių ir kitos literatūros. Karybos istorijos (1795–1940) skyriaus vyriausiasis muziejininkas Algimantas Daugirdas pristatė kilnojamąją parodą „1831 m. sukilimui Lietuvoje – 180“, kalbėjo apie lietuvių ir lenkų sukilėlių tarpusavio paramą, abiejų mokyklų atstovams padovanojo savo parengtą leidinį apie Emiliją Pliaterytę.

Lapkričio 23–29 d. Šalčininkų rajono Eišiškių Stanislovo Rapolionio gimnazijoje eksponuota kilnojamoji paroda „1831 m. sukilimui Lietuvoje – 180“.

Lapkričio 23–2012 m. sausio 2 d. Rukloje (Jonavos r.), Lietuvos kariuomenės didžiojo Lietuvos etmono Jonušo Radvilos mokomajame pulke, eksponuota kilnojamoji paroda „Žalgirio mūšiui 600 metų“.

Lapkričio 24–25 d. Muziejaus LDK karybos istorijos skyriaus vedėjas Eduardas Brusokas dalyvavo Lietuvos istorijos institute vykusioje tarptautinėje

mokslinėje konferencijoje „Tarp tradicijų ir naujovių: Lietuvos Didžioji Kunigaikštystė XVIII amžiuje“, skirtoje 220-osioms 1791 m. gegužės 3 d. konstitucijos metinėms, ir perskaitė pranešimą „Lietuvos Didžiosios Kunigaikštystės visuomenės saugumo deputacijos organizacijos ir veiklos bruožai 1794 m.“

Lapkričio 25 d. Muziejaus sodelyje vyko Generolo Povilo Plechavičiaus jaunojo kario mokyklos moksleivių priesaikos ceremonija. Šventėje dalyvavo vidaus reikalų ministras Raimundas Palaitis, buvę ministrai ir jų pavaduotojai, Valstybės sienos apsaugos tarnybos, Kauno miesto savivaldybės administracijos, Kauno miesto policijos, Vytauto Didžiojo karo muziejaus vadovai, Generolo P. Plechavičiaus mokyklos mokiniai ir instruktoriai, priesaiką duodančių mokinių tėveliai ir artimieji. Jaunuosius karius pasveikino svečiai, Kauno miesto mero pavaduotojas Vytautas Vasilenka. Po priesaikos visi apsilankė muziejuje.

Lapkričio 28 d. Įvyko muziejaus darbuotojų susitikimas su Kauno šv. arkangelo Mykolo (Įgulos) bažnyčios kapelionu kpt. Tomu Karkliu. Susitikimo tema – „Advento laukimas“.

Lapkričio 28–29 d. Muziejaus Naujausiųjų laikų karybos istorijos skyriaus vedėjas Algirdas Markūnas ir skyriaus vyr. muziejininkė dr. Aušra Jurevičiūtė dalyvavo tarptautinėje istorinėje konferencijoje „Istorija ir atmintis. Sovietinė praeitis 1953–1990 m.“ Konferencija vyko Lietuvos Respublikos Seimo rūmuose, ją organizavo Tarptautinė komisija nacių ir sovietinio okupacinių režimų nusikaltimams įvertinti, įgyvendindama tarptautinį projektą „Istorija ir atmintis“, kurį remia Europos komisija ir iš dalies finansuoja programa „Europa piliečiams“.

Muziejaus direktorius plk. Kęstutis Kuršelis pasirašė dvi bendradarbiavimo sutartis: lapkričio 28 d. – su Kauno Milikonių vidurinės mokyklos direktoriumi Janu Ryzgeliu, o lapkričio 29 d. – su Divizijos generolo Stasio Raštikio Lietuvos kariuomenės mokyklos viršininku plk. Albertu Dapkumi. Su-



tartyse šalys įsipareigoja rengti ir įgyvendinti bendrus socialinius ir kultūrinius projektus, organizuoti edukacines programas, istorijos pamokas, paskaitas, kilnojamasias parodas, renginius, skirtus istorinėms datoms paminėti, dalyvauti bendruose renginiuose.

Lapkričio 29–2012 m. sausio 4 d. Kauno Prano Eimučio jaunimo mokykloje eksponuota kilnojamoji paroda „Kauno pilis amžių tėkmėje“.

Lapkričio 29–2012 m. sausio 4 d. Kauno miesto Vinco Kudirkos viešosios bibliotekos Aleksoto filiale eksponuota kilnojamoji paroda „LDK etmonai“.

Lapkričio 29–2012 m. sausio 12 d. Žemaičių vyskupystės muziejuje Varniuose (Telšių r.) eksponuota kilnojamoji paroda „1831 m. sukilimui Lietuvoje – 180“.

Gruodžio 2 d. Muziejuje Lietuvos kariuomenės specialiųjų operacijų pajėgų Vytauto Didžiojo jėgerių batalionas paminėjo 20-ąsias įkūrimo metines. Minėjime dalyvavo krašto apsaugos viceministras Vytautas Umbrasas, Lietuvos kariuomenės vadas gen. ltn. Arvydas Pocius, Specialiųjų operacijų pajėgų vadas, Sausumos pajėgų vadas ir pirmasis bataliono vadas gen. mjr. Jonas Vytautas Žukas, Kauno įgulos vadas gen. mjr. Edvardas Mažeikis, buvę bataliono vadai, Kauno įgulos dalinių vadai, Kauno miesto mero pavaduotojas Kęstutis Kriščiūnas, visuomeninių asociacijų ir pilietinių organizacijų atstovai.



Renginio metu tylos minute buvo pagerbti žuvusieji už laisvę, padėta gėlių prie Nežinomo kareivio kapo. Bataliono istoriją apžvelgė muziejaus direktoriaus pavaduotojas Arvydas Pociūnas. Koncertavo Vytauto Didžiojo universiteto Muzikos akademijos solistės Laura Povilaitytė-Dranseikienė ir Inesa Sémėnaitė (koncertmeisterė Goda Stanionytė). Renginį vedė Edukacijos ir informacijos skyriaus vedėja Regina Rajeckienė.



Gruodžio 8 d. Įvyko susitikimas-diskusija su švedų žurnalistu, režisieriumi ir vertėju Jonu Ohmanu. Buvo rodomi jo sukurti dokumentiniai filmai apie pokario Lietuvos okupaciją ir jos metu vykusią tautos rezistenciją. Renginį organizavo Naujausiųjų laikų karybos istorijos skyrius.



Gruodžio 16 d. Muziejaus Didžiojoje salėje įvyko kalėdinis renginys darbuotojams „Šventų Kalėdų belaukiant“. J. E. vyskupas emeritas Juozas Preikšas ir Šv. arkangelo Mykolo (Įgulos) bažnyčios kapelionas kpt. Tomas Karklys palinkėjo per Kalėdas kiekvienam atrasti save kaip mylimą Dievo vaiką, su vaikišku nuoširdumu ir džiugesiu vertinti pasaulį, kurį Aukščiausiasis mums padovanojo. Direktorius plk. Kęstutis Kuršelis linkėjo, kad ateinantys metai nepašykštėtų valios ir užsispyrimo siekiant užsibrėžtų tikslų, kad darbuotojų šeimas lydėtų ramybė, darna ir meilė. Dviem muziejaus darbuotojoms direktorius įteikė padėkas: už ilgametį darbą, pavyzdingai ir sąžiningai atliekamas pareigas, profesionalumą ir iniciatyvumą 50 metų jubiliejaus proga apdovanojo Karybos istorijos (1795–1940) skyriaus vedėją Dalę Naujaliene, taip pat Ūkio skyriaus sandėlininkę Iriną Baranauskienę. Patys gražiausi žodžiai ir linkėjimai buvo skirti į užtarnautą poilsį išeinančiai ilgametei Fondų apskaitos ir apsaugos skyriaus restauratorei Aušrai Bajoraitienei. Jai buvo įteikta vardinė dovana. Fondų apskaitos ir apsaugos skyriaus vedėja Janina Karosevičiūtė padėkojo kolegei už išskirtinį talentą ir kruopštumą. Renginyje skambėjo kalėdinės giesmės ir dainuojamosios poezijos kūriniai, kuriuos atliko Vytauto Didžiojo universiteto Muzikos akademijos solistės Laura Povilaitytė-Dranseikienė ir Inesa Sėmėnaitė (koncertmeisterė Goda Stanionytė).

2011 metais buvo baigtas kurti (pradėtas 2010-ųjų pabaigoje) dokumentinis filmas „Nežinomi didvyriai“, kuriame Karo technikos ir transporto Vilniaus skyriaus darbuotojas Gediminas Trakimas pasakojo savo išgyvenimus lemtingomis Sausio įvykių dienomis. Buvo filmuojama ir muziejuje esanti technika: tankas T-72 ir šarvuota transporto mašina BTR-60PB. Po tokio tanko vikšrais 1991 m. sausio 13 d. žuvo Loreta Asanavičiūtė, o BTR-60PB važinėjo Vilniaus gatvėmis 1991 m. sausį ir rugpjūtį. Filmo režisierius ir scenarijaus autorius Algis Kuzmickas, prodiuseris Saulius Bartkus.

Karo technikos ir transporto Vilniaus skyrių aplankė 6 tūkst. lankytojų, surengtos 155 ekskursijos.

Įsigyti 1543 eksponatai: 1413 – pagrindinio fondo ir 130 – pagalbinio.

Muziejaus ekspozicijų salių plotas buvo 3138,52 kv. m, suremontuota 682,95 kv. m.

ISSN 2029-3259

VYTAUTO DIDŽIOJO KARO MUZIEJUS 2011 METAIS.
Almanachas.

2012 03 01 Tiražas 270 egz. Užsakymas GL-58.

Išleido Lietuvos Respublikos krašto apsaugos ministerija,
Totorių g. 25/3, LT-01121 Vilnius.

Spausdino Lietuvos kariuomenės karo kartografijos centras,
Muitinės g. 4, Domeikava, LT-54359 Kauno r.

www.kam.lt